

365 SMART

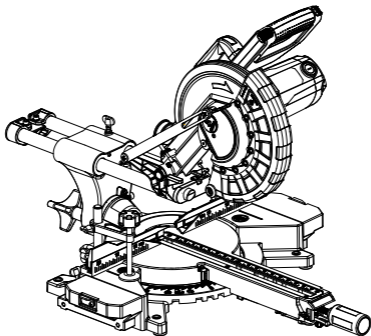

PILARKA UKOSOWA Z POSUWEM 2000W MITER SAW 2000W

Instrukcja obsługi / User manual

NUMER MODELU / ITEM NUMBER: SM-04-05254

ORYGINALNA INSTRUKCJA OBSŁUGI / ORIGINAL MANUAL

**DLA WŁASNEGO BEZPIECZEŃSTWA
PRZECZYTAJ ZE ZROZUMIENIEM CAŁĄ INSTRUKCJĘ
PRZED ROZPOCZĘCIEM UŻYTKOWANIA**

FOR YOUR SAFETY

Read and understand the entire manual before operating machine

SPIS TREŚCI

1. Wstęp
2. Dane techniczne
3. Symbole
4. Ochrona środowiska
5. Ogólne zasady bezpieczeństwa

1. WSTĘP

Dziękujemy za zakup pilarki ukosowej. Funkcjonalna i łatwa w obsłudze pilarka ukosowa z funkcją wolnego startu i posuwu jest elektronarzędziem przenośnym napędzanym silnikiem jednofazowym o mocy 2000W wyposażonym w tarczę 254 mm. Pilarka ukosowa może być używana do cięcia materiałów z drewna, płyt drewnopodobnych, desek, paneli podłogowych, listew itp. Za pomocą urządzenia można dokonywać cięć prostych po kątem 90° oraz ukośnych poprzez ustawienie stołu roboczego pod kątem do 45° w lewo lub prawo oraz cięć kątowych odchylonych od osi pionowej w zakresie od 0° do 45° w lewo. Chcemy Ci pomóc korzystać z niej jak najlepiej i w bezpieczny sposób. Obsługa urządzenia jest łatwa a zachowanie należytej dbałości zapewni jej wieloletnią, niezawodną eksploatację. Nie należy używać maszyny do prac niezgodnych z ich przeznaczeniem! Wszystkie inne zastosowania są całkowicie zabronione. Ta instrukcja mówi właśnie o tym; prosimy przeczytać ją dokładnie. Wszystkie informacje i specyfikacje zawarte w niniejszej publikacji są oparte na najnowszych informacjach dostępnych w momencie oddania do druku. Zastrzegamy sobie prawo do wprowadzania zmian w dowolnym czasie, bez uprzedzenia i bez żadnych zobowiązań. Żadna część tej publikacji nie może być powielana bez uzyskania pisemnej zgody. Niniejszą instrukcję należy traktować jako integralną część pilarki ukosowej która powinna zostać przekazana z nią w przypadku jej odsprzedaży.



Przed użyciem należy dokładnie przeczytać niniejszą instrukcję obsługi. Należy zwrócić szczególną uwagę na uwagi i ostrzeżenia.

2. DANE TECHNICZNE

Model	SM-04-05254
Zasilanie/napięcie	220-240 V
Zasilanie/częstotliwość	50/60 Hz
Moc	2000 W

6. Szczegółowe zasady bezpieczeństwa
7. Elementy urządzenia
8. Ustawianie
9. Obsługa
10. Konserwacja, przechowywanie, transport

Obroty bez obciążenia	4500 obr/min
Średnica tarczy tnącej	254 mm
Średnica otworu tarczy	30 mm
Ilość zębów tarczy	40T
Długość posuwu	255 mm
Zdolność cięcia: 0° x 0° 45° x 0° 45° x 45° 0° x 45°	340 x 90 mm 340 x 45 mm 240 x 45 mm 240 x 90 mm
Wskaźnik laserowy	TAK
Klasa lasera	II
Klasa izolacji	II
Moc wyjściowa lasera	< 1 mW
Poziom ciśnienia akustycznego (hałasu) (LpA)	97,2 dB (A)
Poziom mocy akustycznej (moc dźwięku) (LwA)	110,2 dB (A)
Waga netto/brutto	14,2 / 17 kg
Wyposażenie: piła ukosowa, tarcza: 254 mm x 30 mm x 40T, worek na wióry, zacisk śrubowy, komplet szczotek grafitowych	

3. SYMBOLE

	Należy dokładnie zapoznać się z niniejszą instrukcją.
	Podczas obsługi pilarki należy zawsze nosić okulary ochronne z osłonami bocznymi i upewnić się że inne osoby w miejscu pracy noszą okulary ochronne.

	Uwaga! Należy nosić nauszniki ochronne. Hałas może prowadzić do uszkodzenia słuchu. Uwaga! Należy nosić okulary ochronne. Wytwarzane podczas pracy urządzenia iskry, drzazgi, wióry i pył mogą prowadzić do utraty wzroku.
	Należy nosić rękawice ochronne.
	Uwaga! Należy nosić maskę ochronną. Pracy z drewnem i innymi materiałami może towarzyszyć powstawanie szkodliwego dla zdrowia pyłu. Nigdy nie używać urządzenia do pracy na materiałach zawierających azbest!
	Zabrania się demontażu urządzeń ochronnych i zabezpieczających oraz manipulowania przy nich.
 	Uwaga! Ryzyko obrażeń Zbliżanie rąk do tarczy tnącej grozi poważnymi obrażeniami ciała.
	Przed naprawą, czyszczeniem i konserwacją urządzenia należy wyjąć wtyczkę sieciową!
	Dzieci i osoby postronne nie powinny zbliżyć się do urządzenia.

4. OCHRONA ŚRODOWISKA



Zużyte urządzenia elektryczne są surowcami wtórnymi i nie wolno ich wyrzucać do pojemników na odpady domowe, gdyż zawierają one substancje niebezpieczne dla zdrowia i środowiska. Prosimy o pomoc w oszczędnym gospodarowaniu zasobami naturalnymi i ochronie środowiska przez przekazywanie zużytych urządzeń do punktu składowania zużytych urządzeń.

5. OGÓLNE ZASADY BEZPIECZEŃSTWA

Użytkowanie maszyny

- Należy zapoznać się z niniejszą instrukcją obsługi oraz etykietami umieszczonymi na urządzeniu, aby zrozumieć jego ograniczenia i potencjalne zagrożenia.
- Należy dokładnie zapoznać się z elementami sterującymi i ich prawidłowym działaniem. Operator musi wiedzieć, jak szybko zatrzymać maszynę i operować elementami sterującymi.
- Nie należy przystępować do obsługi maszyny przed pełnym zrozumieniem, jak prawidłowo obsługiwać oraz jak zapobiegać przypadkowym obrażeniom ciała i/lub szkodom materialnym.
- Jeśli urządzenie ma być używane przez osobę inną niż pierwotny nabywca lub ma zostać ono wypożyczone, wynajęte lub sprzedane, przed rozpoczęciem eksploatacji należy zawsze zapoznać się z niniejszą instrukcją obsługi oraz odbyć wszelkie niezbędne szkolenia w zakresie bezpieczeństwa. Użytkownik może zapobiec wypadkom lub wystąpieniu uszczerbku na zdrowiu własnym lub innych osób bądź szkód materialnych i ponosi za nieodpowiedzialność.
- Nie należy przeciążać urządzenia. Należy używać urządzenia do pracy do której jest przeznaczone. Umożliwi to lepsze i bezpieczniejsze wykonanie pracy w ramach przewidzianych dla niego zastosowań.

Bezpieczeństwo osobiste

- Nigdy nie zezwalać dzieciom na obsługę tego urządzenia.
- Dzieci, zwierzęta domowe i inne osoby nie korzystające z urządzenia powinny znajdować się z dala od miejsca pracy. Należy zachować czujność i wyłączać urządzenie, jeśli ktokolwiek pojawi się w obszarze roboczym. Dzieci powinny znajdować się pod opieką odpowiedzialnej osoby dorosłej.
- Nie należy używać urządzenia pod wpływem narkotyków, alkoholu lub innych środków, które mogą wpłynąć na zdolność do prawidłowego używania urządzenia.
- Należy mieć na sobie odpowiednią odzież m.in długie spodnie, buty i rękawice. Nie należy mieć na sobie luźnej odzieży, krótkich spodni ani wszelkiego rodzaju biżuterii. Długie włosy należy zabezpieczyć w taki sposób, aby znajdowały się powyżej linii ramion. Nie zbliżać włosów, ubrań i rękawic do ruchomych części. Długie włosy, biżuteria lub luźna odzież mogą zostać pochwycone przez ruchome części.
- Chronić oczy, twarz i głowę przed przedmiotami, które

mogą zostać wyrzucone z urządzenia. Podczas pracy należy zawsze nosić gogle ochronne lub okulary ochronne z osłonami bocznymi.

- Należy nosić odpowiednią ochronę słuchu. Należy stosować środki ochrony dróg oddechowych, aby uniknąć ryzyka wdychania szkodliwego pyłu.
- Podczas pracy należy zawsze trzymać ręce i stopy z dala od ruchomych części. Ruchome części mogą doprowadzić do przecięcia lub zgniecenia pewnych części ciała.
- Podczas pracy należy zawsze trzymać ręce i stopy z dala od wszystkich punktów ścisku.
- Nie dotykać części, które mogą nagrzewać się podczas pracy. Przed przystąpieniem do konserwacji, regulacji lub serwisowania należy odczekać, aż części ostygną.
- Podczas obsługi urządzenia należy zachować ostrożność, patrzeć na to, co się robi i używać go w rozsądny sposób.
- Nie należy zbyt szybko wychylać. Nie obsługiwać urządzenia, będąc na bosy, w sandałach lub innym lekkim obuwiu. Nosić obuwie ochronne, które ochroni stopy i poprawi ich stabilność na śliskich powierzchniach. Należy zawsze dbać o prawidłowe oparcie stóp i równowagę. Zapewni to lepszą kontrolę nad maszyną w nieoczekiwanych sytuacjach.

Kontrola maszyny

- Przed uruchomieniem maszyny należy ją skontrolować. Osłony należy utrzymywać na miejscu i w stanie gotowości do pracy. Wszystkie nakrętki, śruby itp. powinny być dobrze dokręcone.
- Nigdy nie należy używać maszyny, jeśli wymaga ona naprawy lub jest w złym stanie technicznym. Przed użyciem maszyny należy wymienić uszkodzone, brakujące lub niedziałające części. Należy utrzymywać maszynę w stanie zapewniającym jej bezpieczną obsługę. Przed uruchomieniem maszyny należy regularnie sprawdzać, czy z jej powierzchni zostały usunięte klucze i narzędzia nastawcze. Pozostawiony klucz przytwierdzony do części obrotowej maszyny może przyczynić się do powstania obrażeń ciała. Należy zapobiegać przypadkowemu uruchomieniu urządzenia. Przed transportem, konserwacją lub serwisowaniem urządzenia należy upewnić się, że silnik jest wyłączony.
- Transport, konserwacja lub serwis przy włączonym silniku może być przyczyną wypadków. Jeśli maszyna zacznie drgać w nietypowy sposób, należy zatrzymać silnik i natychmiast sprawdzić przyczynę. Drgania są na ogół oznaką problemów.

Bezpieczeństwo elektryczne

- Należy zabezpieczyć się przed porażeniem prądem elektrycznym. Nie wolno podłączać ani odłączać silnika, stojąc na lub w pobliżu wilgotnego lub mokrego podłoża. Nie należy używać urządzenia w miejscach wilgotnych lub mokrych ani wystawiać go na działanie deszczu. Zapobiegać kontaktowi ciała z uziemionymi powierzchniami. Należy uważać, by podczas podłączania i odłączania urządzenia palce nie dotykały metalowych styków wtyczki.
- Unikać przypadkowego uruchomienia urządzenia. Podczas podłączania wtyczki do gniazdka należy upewnić się, że przełącznik ustawiony jest w pozycji wyłączony.
- Do stosowania na zewnątrz należy używać wyłącznie zatwierdzonych i odpowiednio oznaczonych przedłużaczy. Bębny kablowe należy stosować wyłącznie w stanie rozwiniętym.
- Nie należy używać kabla do celów, do których nie jest on przeznaczony. Nie należy używać kabla do wyciągania wtyczki z gniazdka. Chronić kabel przed wysokimi temperaturami, olejem i ostrymi krawędziami.
- Narzędzie elektryczne powinno być naprawiane przez wykwalifikowanego elektryka. Elektronarzędzie to jest zgodne z obowiązującymi przepisami bezpieczeństwa. Naprawy mogą być wykonywane wyłącznie przez elektryka przy użyciu oryginalnych części zamiennych. W przeciwnym razie może dojść do wypadku.

Miejsce pracy i przechowywania

- Utrzymywać porządek na stanowisku pracy. Nieporządek w miejscu pracy może prowadzić do wypadków.
- Należy wziąć pod uwagę wpływy środowiskowe. Nie wystawiać elektronarzędzi na działanie deszczu. Nie używać elektronarzędzi w wilgotnym lub mokrym otoczeniu. Zapewnić dobre oświetlenie miejsca pracy. Nie używać elektronarzędzi tam, gdzie istnieje ryzyko pożaru lub wybuchu.
- Nieużywane narzędzia elektryczne należy przechowywać w bezpiecznym miejscu. Nieużywane narzędzia elektryczne należy przechowywać w suchym, zamkniętym lub znajdującym się wysoko, niedostępnym dla dzieci miejscu.

6. SZCZEGÓŁOWE ZASADY BEZPIECZEŃSTWA

Srodki ostrożności

- Nie używać zużytych, pękniętych lub zdeformowanych tarcz tnących.
- Stosować wyłącznie tarcze zalecane przez producenta.
- Należy dobrać odpowiednią tarczę do ciętego materiału.
- Podczas dotykania tarcz i szorstkich materiałów należy mieć na rękach rękawice.
- Należy nosić okulary ochronne. Powstające podczas pracy iskry lub odłamki, wióry i pył wydobywające się z urządzenia mogą prowadzić do utraty wzroku.
- Przy cięciu drewna należy podłączyć elektronarzędzie do urządzenia odpylającego. Na wytwarzanie pyłu wpływa m.in. rodzaj obrabianego materiału, sposób odciągu (gromadzenie lub źródło) oraz prawidłowe ustawienie pokrywy/płyt prowadzących/prowadnic.
- Nie używać tarcz tnących wykonanych ze stali szybko tnącej (stal HSS).

Obsługa i pielęgnacja maszyny

- Nie używać elektronarzędzi o małej mocy do pracy przy dużych obciążeniach. Nie należy używać elektronarzędzia do celów, do których nie jest ono przeznaczone m.in. do cięcia gałęzi, kłód czy drewna opałowego.
- Zabezpieczyć obrabiany przedmiot. Do utrzymania obrabianego przedmiotu w miejscu należy użyć zacisków. W ten sposób zostanie on zamocowany mocniej niż w przypadku przytrzymywania ręką. W przypadku obrabiania długich przedmiotów konieczne jest zastosowanie dodatkowego podparcia (dedykowany stół do pilarki ukosowej), aby zapobiec wywróceniu się maszyny. Zawsze mocno dociskać obrabiany przedmiot do płyty roboczej, aby zapobiec jego odbiciu i wykręceniu.
- Jeśli podczas cięcia tarcza zablokuje się z powodu zastosowania nieprawidłowej siły posuwu, należy wyłączyć maszynę i odłączyć ją od sieci zasilającej. Wyjąć obrabiany przedmiot i upewnić się, że tarcza pracuje bez zarzutu. Włączyć maszynę i rozpocząć cięcie z zastosowaniem mniejszej siły posuwu.

- Stosować wyłącznie tarcze, których maksymalna dopuszczalna prędkość obrotowa jest mniejsza niż maksymalna prędkość obrotowa piły i które nadają się do cięcia danego materiału.
- Pilarki ukosowe nie mogą być używane do wykonywania wpustów (wycinania rowków, które kończą się w obrabianym materiale).
- Do transportu elektronarzędzi należy używać wyłącznie urządzeń transportowych. Nigdy nie używać urządzeń ochronnych do przenoszenia i transportu maszyny.
- Upewnić się, że podczas transportu górna część tarczy jest zakryta, np. przez urządzenie zabezpieczające.
- Należy stosować wyłącznie podkładki dystansowe i pierścienie wrzeczona określone przez producenta jako odpowiednie do zamierzonego zastosowania.
- Podłoże wokół maszyny musi być równe, czyste i wolne od sypanego materiału, takiego jak wióry i ścinki.
- Nie usuwać żadnych pozostałości po cięciu ani innych części obrabianych przedmiotów ze strefy cięcia, gdy maszyna pracuje, a zespół tnący nie został zatrzymany.
- Zapewnić, by w miarę możliwości maszyna była zawsze przymocowana do blatu warsztatowego lub dedykowanego stołu do pilarki ukosowej.
- Aby rozwiązać problem lub usunąć zacięte kawałki drewna, należy wyłączyć urządzenie.
- Prace nastawcze i pomiarowe oraz czyszczenie urządzenia należy wykonywać tylko przy wyłączonym silniku. Wyciągnąć wtyczkę z gniazda sieciowego.
- Przed ponownym uruchomieniem należy upewnić się, że z urządzenia zostały usunięte wszystkie elementy obce.
- Należy dbać o swoje narzędzia. Narzędzia tnące powinny być ostre i czyste, aby zapewnić lepsze i bezpieczniejsze warunki pracy. Należy przestrzegać wskazówek dotyczących smarowania i wymiany jej elementów. Należy regularnie sprawdzać kabel przyłączeniowy elektronarzędzia i w razie uszkodzenia zlecić jego wymianę autoryzowanemu serwisowi specjalistycznemu. Należy regularnie sprawdzać przedłużacze i wymieniać je w przypadku uszkodzenia. Uchwyt powinien być suchy, czysty i wolny od oleju i smaru.

Wskazówki bezpieczeństwa dotyczące obchodzenia się z tarczami tnącymi

- Należy używać wyłącznie narzędzi, które umie się obsługiwać.
- Należy przestrzegać maksymalnej prędkości. Nie należy przekraczać podanej na narzędziu maksymalnej prędkości. Jeżeli został podany zakres prędkości, należy go przestrzegać.
- Przestrzegać kierunku obrotu silnika / tarczy tnącej.
- Nie używać pękniętych tarcz. Należy pozbywać się pękniętych tarcz. Ich naprawy są niedozwolone.
- Powierzchnie zaciskowe powinny być czyste (wolne od smaru, oleju i wody).
- Nie używać luznych pierścieni redukcyjnych ani tulei do redukcji rozmiarów otworów tarcz.
- Należy upewnić się, że pierścienie redukcyjne znajdują się w równoległej pozycji względem siebie.
- Ostrożnie obchodzić się z narzędziem tnącym. Najlepiej przechowywać je w oryginalnym opakowaniu lub w specjalnych pojemnikach. Aby poprawić chwyt i zmniejszyć ryzyko urazów, należy nosić rękawice ochronne.
- Przed użyciem narzędzi tnących należy upewnić się, że wszystkie urządzenia ochronne są prawidłowo zamocowane.
- Przed użyciem należy upewnić się, że narzędzie tnące spełnia wymagania techniczne tego elektronarzędzia i jest prawidłowo zamocowane.
- Dołączonej tarczy tnącej należy używać wyłącznie do cięcia drewna, materiałów drewnopodobnych, tworzyw sztucznych.
- W przypadku obróbki drewna, materiałów drewnopodobnych lub tworzyw sztucznych należy podłączyć urządzenie odpylające. W przypadku obecności przyłączy do urządzeń do odsysania i zbierania pyłu należy upewnić się, że są one prawidłowo podłączone i używane. Przy obróbce drewna, materiałów drewnopodobnych i tworzyw sztucznych eksploatacja w zamkniętych pomieszczeniach jest dozwolona tylko przy użyciu odpowiedniego systemu odciągowego.

Konserwacja i naprawa

- Przed przeprowadzaniem jakichkolwiek regulacji lub prac naprawczych należy odłączyć wtyczkę od gniazda sieciowego.
- Na poziom wytwarzanego hałasu wpływają różne czynniki, w tym właściwości tarczy tnących, stan tarczy i elektronarzędzia. W miarę możliwości należy stosować tarcze pilarskie, które zostały zaprojektowane z myślą o obniżeniu poziomu

hałasu. W celu zmniejszenia hałasu należy regularnie i w razie potrzeby naprawiać elektronarzędzie i jego akcesoria.

- Usterki elektronarzędzia, urządzeń zabezpieczających lub akcesoriów należy bezzwłocznie zgłaszać osobie odpowiedzialnej za bezpieczeństwo / autoryzowanego serwisu.
- Należy sprawdzać elektronarzędzie pod kątem ewentualnych uszkodzeń. Przed dalszym użyciem elektronarzędzia należy dokładnie sprawdzić urządzenia ochronne i inne części pod kątem ich bezawaryjności i prawidłowego funkcjonowania. Sprawdzić, czy części ruchome działają bez zarzutu i nie zakleszczają się lub czy nie są uszkodzone. Aby zapewnić bezawaryjną pracę elektronarzędzia, wszystkie części muszą być prawidłowo zamontowane i muszą być spełnione wszystkie warunki. O ile w instrukcji obsługi nie określono inaczej, uszkodzone urządzenia i części ochronne powinny być naprawiane lub wymieniane w autoryzowanym warsztacie serwisowym. Uszkodzone wyłączniki powinny być niezwłocznie wymieniane. Nie należy używać uszkodzonych lub wadliwych przewodów przyłączeniowych. Nie używać narzędzi elektrycznych, których nie można włączyć ani wyłączyć.

Pozostałe ryzyko

Pomimo prawidłowego obsługiwanie urządzenia całkowite wykluczenie dodatkowych zagrożeń jest niemożliwe. Ze względu na charakter ukosowej pilarki tarczowej podczas jej eksploatacji mogą nastąpić następujące zagrożenia:

- Dotknięcie odsłoniętych miejsc tarczy pilarskiej;
- Dotknięcie obracającej się tarczy pilarskiej (rany cięte);
- Nieprawidłowe użytkowanie prowadzi do odrzucenia obrabianych przedmiotów i ich części;
- Pęknięcie tarczy pilarskiej;
- Odrzucenie wadliwych części tarczy z twardego metalu;
- Utrata słuchu w razie niestosowania wymaganej ochrony słuchu;
- Niestosowanie okularów ochronnych może prowadzić do uszkodzenia oczu;
- Niestosowanie wymaganej maski przeciwpyłowej może prowadzić do uszczerbku na zdrowiu;
- W razie używania w zamkniętych pomieszczeniach wytwarzany pył drzewny może być szkodliwy dla zdrowia.

**PROMIENIOWANIE LASERA
NIE PATRZĘĆ NA PROMIEN**

λ : 650 nm. Moc < 1 mW
Klasa lasera: 2
EN 60825-1:2014



Wskazówki bezpieczeństwa dotyczące lasera

Uwaga: promieniowanie laserowe. Nie spoglądać na laser.
Klasa lasera 2

PROMIENIOWANIE LASEROWE NIE SPOGLĄDAĆ W LASER
KLASA LASERU 2 p<1Mw 650 MM en 60825-1:2014

Proszę chronić siebie i własne środowisko poprzez odpowiednie działania ochronne przed możliwością wystąpienia wypadków.

- Nie należy spoglądać bez ochrony oczu bezpośrednio w promień lasera.
- Nigdy nie należy spoglądać bezpośrednio w drogę strumienia światła.
- Promień lasera nigdy nie może być kierowany na powierzchnie odbijające światło, ludzi czy też zwierzęta. Nawet

laser o niskiej mocy może uszkodzić wzrok.

- Uwaga – jeżeli wykonywane są inne niż tu podane sposoby postępowania, może prowadzić to do niebezpiecznej ekspozycji promienia.
- Nigdy nie należy otwierać modułu lasera.
- Nie należy pod żadnym pozorem używać narzędzi optycznych (np. lupy) aby przyglądać się strumieniowi lasera.
- Laser należy kontrolować regularnie a przed użyciem sprawdzać go pod kątem występowania uszkodzeń zewnętrznych.
- Proszę nie używać urządzenia, jeżeli wykazuje uszkodzenia, aby uniknąć zagrożeń.
- Uszkodzony laser należy przekazać do naprawy niezwłocznie autoryzowanemu serwisowi.

7. ELEMENTY URZĄDZENIA

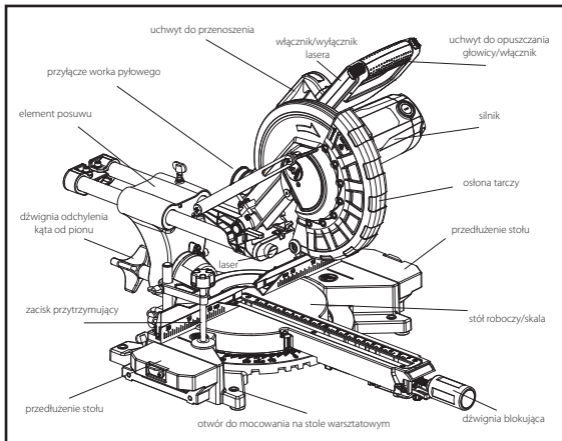

8. USTAWIANIE

Ustawić piłę ukośnicę na równej, prostej, poziomej i antypoślizgowej nawierzchni lub zamocować na dedykowanym stole do piły ukośnicy na wysokości zapewniającej wygodną pozycję roboczą.

W podstawie piły znajdują się otwory pozwalające na zamontowanie piły w blacie roboczym lub dedykowanym stole warsztatowym.

Po obu stronach stołu roboczego znajdują się podpory boczne jako przedłużenie podstawy roboczej. Wsuń je i zablokuj dedykowanymi nakrętkami.

Zamontuj worek przeciwpyłowy w otworze wylotowym piły ukośnicy lub podłącz dedykowany odkurzacz.

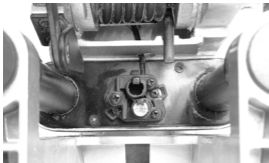

Uruchamianie lasera

Lasery pomagają w przeprowadzaniu precyzyjnych cięć. Należy przestrzegać instrukcji bezpieczeństwa lasera.

Włącznik laserowego wskaźnika linii cięcia znajduje się w bocznej części uchwytu rękojeści w formie przycisku.

Wiązka lasera wytwarzana jest przez diodę. Dzięki niej powstaje linia, którą można wykorzystać jako optyczny znacznik linii cięcia podczas wykonywania precyzyjnych cięć.

W celu uruchomienia laserowego wskaźnika linii cięcia ustaw włącznik lasera ON/OFF w pozycji ON, aby go wyłączyć ustaw włącznik lasera w pozycji OFF.

Nie wolno patrzeć bezpośrednio w wiązkę lasera.

- Wiązki lasera używać tylko na obrabiane powierzchnie drewniane lub drewnopodobne (szorstkie).
- Powierzchnie błyszczące (odbijające) nie nadają się do użycia lasera, ponieważ wiązka lasera może zostać odbita i skierowana na użytkownika.
- Nie kierować celowo wiązki lasera na ludzi.
- Zawsze wyłączaj laserowy wskaźnik linii cięcia po skończonej pracy za pomocą włącznika ON/OFF w pozycję OFF. Laserowy wskaźnik linii cięcia włączaj wyłącznie wtedy, gdy na stole roboczym umieszczony jest obrabiany element.
- Wyznacz linię cięcia na obrabianym elemencie
- Ustaw żądany skos i kąt cięcia

UWAGA Nagromadzony pył i wióry mogą zasłaniać wiązkę lasera. Należy więc usuwać te cząsteczki z osłony tarczy po każdym użyciu.

Regulacja kątów cięcia

Urządzenie umożliwia samodzielne przeprowadzenie kontroli i regulacji. W celu przeprowadzenia samodzielnych kontroli i regulacji potrzebny będzie przyrząd kątowy (nie wchodzi w skład zestawu).

OSTRZEŻENIE! Kontrole/regulacje należy przeprowadzać tylko pod warunkiem, że urządzenie jest odłączone od źródła zasilania.

Kontrola / Regulacja ogranicznika



Ogranicznik należy wyrównać pod kątem 90° (kątem prostym) względem prawidłowo zainstalowanego tarczy pilarki.

Ukos stołu obrotowego na skali musi być ustawiony na 0°.

Sprawdź dokręcenie śruby regulującej przechył piły.

Ogranicznik jest mocowany na stole za pomocą czterech śrub z łbem imbusowym po obu stronach ogranicznika.

- sprawdzić czy głowica tnąca znajduje się w pozycji zablokowanej (boleć blokującym wsuniętym całkowicie do gniazda)
- sprawdzić dokręcenie śruby regulującej przechył piły (przechył zablokowany w pozycji 0stopni)
- umieścić przymiar kątowy na stole przykładając jeden bok do powierzchni ogranicznika, a drugi bok do tarczy
- powtórz ten proces dla obu stron tarczy

Jeśli konieczne jest przeprowadzenie regulacji:

- poluzuj śruby regulacyjne ogranicznika za pomocą klucza imbusowego.
- wyregulować położenie ogranicznika za pomocą śrub z łbem imbusowym do osiągnięcia kąta 90stopni (idealnie przyleganie przymiaru kąтового do ogranicznika).
- dokręcić śruby z łbem imbusowym

Regulacja ogranicznika skosu 0°

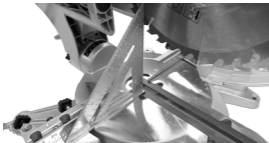

- upewnić się, że głowica tnąca znajduje się w pozycji zablokowanej, oparta o ogranicznik a wskaźnik skosu na podziałce wskazuje 0°
- umieścić przymiar kątowy na stole przykładając jeden bok do powierzchni stołu, a drugi bok do tarczy

Jeśli ostrze tarczy nie jest ustawione dokładnie pod kątem 90° względem stołu obrotowego, należy przeprowadzić regulację.



- poluzować uchwyt blokady/regulacji skosu (pokrętło)
- poluzować nakrętki (1) blokujące śruby regulacji kąta skosu za pomocą śrub imbusowych
- za pomocą klucza imbusowego przekręcić śrubę (1) do wewnątrz lub do zewnątrz w celu regulacji kąta nachylenia ostrza.
- przywrócić pozycję pionową głowicy tnącej i potwierdzić wyrównanie kąta za pomocą przymiaru kąтового.
- dokręcić uchwyt blokady/regulacji kąta skosu (pokrętło)

Regulacja wskaźnika skosu 0°



UWAGA Ostrze znajduje się w prawidłowym położeniu (prostokątnym względem stołu), kiedy ustawienie pionowe urządzenia powoduje jego zetknięcie z ogranicznikiem.

Jeśli wskaźnik nie wskazuje dokładnie na 0° na kątomierzu, należy przeprowadzić regulację.

- poluzować śruby wskaźnika skosu (łeb wkręta PH1)
- dostosować wskaźnik skosu tak aby wyrównał się dokładnie z oznaczeniem 0°.
- ponownie dokręcić śruby mocujące wskaźnik

Regulacja ogranicznika głębokości

Ogranicznik głębokości umożliwia wycinanie szczelin w przedmiocie obróbki. Ruch w dół głowicy tnącej może być ograniczony w taki sposób, aby ostrze tarczy nie przecinało przedmiotu obróbki na wylot.

UWAGA Podczas korzystania z ogranicznika głębokości zaleca się sprawdzenie głębokości cięcia przy użyciu niepotrzebnego kawałka drewna, aby upewnić się, że cięcie jest wykonane prawidłowo.

Korzystanie z ogranicznika głębokości:

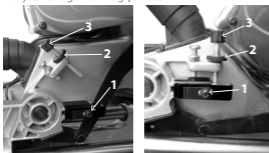

- przesunąć płytkę zatrzymującą ogranicznik (1), poluzuj wkręt mocujący płytkę i przesunąć ją do oporu w lewo
- poluzuj nakrętkę kontrolującą śruby nastawczej głębokości cięcia (2)
- wcisnąć przycisk odblokowujący głowicę piły i opuścić ją na żądaną głębokość
- za pomocą śruby ograniczającej głębokość cięcia (3) ustalcie takie położenie tarczy, aby przesuwanie się głowicy pilarki dochodziło tylko na żądaną głębokość.
- po ustawieniu wymaganej głębokości dokręćcie nakrętkę śruby ograniczającej głębokość cięcia (2) aby zablokować ogranicznik głębokości w żądanej pozycji
- po zakończeniu cięcia ponownie wyreguluj ogranicznik głębokości w taki sposób, aby możliwe było blokowanie głowicy tnącej w pozycji dolnej za pomocą bolca blokującego.

9. OBSŁUGA URZĄDZENIA

UWAGA Piła ukośnica oryginalnie zapakowana jest w pozycji złożonej (z opuszczoną do dołu głowicą tnącą). W dolnej pozycji głowica jest zablokowana za pomocą blokady (ruchomego trzpienia). Przed przystąpieniem do pracy odblokować głowicę tnącą (przekręć i przesunąć w górę blokadę do pozycji bocznej).

OSTRZEŻENIE! Przed rozpoczęciem cięcia należy prawidłowo umocować obrabiany element. Przed rozpoczęciem pracy należy uruchomić silnik bez obciążenia i pozwolić, aby tarcza osiągnęła maksymalną prędkość. Należy upewnić się, że nie występują drgania spowodowane przez niewłaściwą instalację tarczy.

W celu uruchomienia urządzenia znajdujący się w uchwycie rękojeści zabezpieczenie włącznika przesunąć do pozycji poziomej (tak żeby zrównało się z włącznikiem silnika) a następnie powoli i równomiernie wcisnąć włącznik silnika w rękojeści. Ustawiony wtedy jest w pozycji ON.

W celu wyłączenia urządzenia puścić podłużny włącznik silnika i ustawić przełącznik w pozycji OFF

Po wyłączeniu nigdy nie odchodzić od maszyny dopóki tarcza całkowicie się nie zatrzyma.

Cięcie

Używaj tylko tarcz dedykowanych do danego urządzenia. Nigdy nie należy używać tarcz, które przekraczają maksymalny określony rozmiar dla piły. Ostrze może wówczas stykać się z osłoną i stwarzać zagrożenie. Nie używać piły do cięcia metalu, kamienia czy betonu.

UWAGA Należy zawsze trzymać prowadzoną część obrabianego przedmiotu. Nigdy nie trzymać części, która ma zostać odcięta.

Cięcie wzdłużne

O cięciu wzdłużnym mówimy, gdy piła przecina drewno wzdłuż jego włókien.

Podłącz urządzenie do kontaktu. Uruchom urządzenie włącznikiem ON/OFF ustawiając w pozycji ON i włącz laserowy wskaźnik linii cięcia. Zamocuj obrabiany element i wytycz na nim za pomocą lasera żądaną linię. Włącz silnik a następnie przyłóż tarczę wzdłuż wyznaczonej linii. Zwolnij blokadę osłony tarczy, opuść ramię tnące, naciśnij włącznik piły a kiedy tarcza osiągnie maksymalną prędkość obrotową zbliż ją a następnie przyłóż powoli do obrabianego elementu i dociśnij głowicę tnącą.

Po zakończeniu cięcia unieś do góry ramię tnące, wyłącz urządzenie włącznikiem ON/OFF ustawiając w pozycji OFF i włącz laserowy wskaźnik, oczyść pilarkę oraz jej elementy (laser) z pyłu i trociny za pomocą miękkiej szcztotki.

Cięcie poprzeczne (bez funkcji posuwu)

Funkcja posuwu nie jest zalecana do cięcia wąskich kawałków drewna. W takim przypadku upewnij się, że blokada posuwu jest zablokowana i ramię tnące nie może się przesuwać w przód i w tył.

Cięcie poprzeczne należy wykonywać najlepiej w poprzek włókien obrabianego elementu.

Cięcie poprzeczne pod kątem 90° wykonywane jest przy ustawieniu skosu stołu na kąt 0°. Dla cięć skośnych stół roboczy musi być ustawiony pod kątem innym niż zero.

Zwolnij blokadę kąta cięcia. Obróć stół aż wskaźnik skali wskaże żądaną wartość kąta. Zablokuj wybrany kąt cięcia.

OSTRZEŻENIE!

Blokada kąta cięcia musi być dokręcona zanim cięcie jest wykonywane. W przeciwnym razie stół roboczy może się poruszać podczas cięcia, co może spowodować nieprzewidywalne cięcia i zagrożenie obrażeniami ciała.

Umieść obrabiany element płasko na stole roboczym opierając jednym bokiem o ogranicznik. Jeśli kawałek drewna jest zakrzywiony to krzywiznę umieść po zewnętrznej stronie ogranicznika. Zakrzywiona strona deski po wewnętrznej stronie może spowodować zablokowanie lub pęknięcie tarczy. Podczas cięcia długich desek należy podierać ich końce za pomocą wsporników bocznych. Jeśli to możliwe używaj zacisku aby pewnie i bezpiecznie zamocować obrabiany element. Trzymając bezpiecznie uchwyt roboczy wcisnij włącznik piły. Poczekaj, aż tarcza osiągnie maksymalną prędkość. Naciśnij dźwignię zwalnającą osłonę tarczy i powoli opuść tarczę na obrabiany element.

Po zakończeniu cięcia puść przycisk uruchamiający, poczekaj aż ostrze tarczy się zatrzyma i unieś głowicę tnącą. Nie usuwaj obrabianego przedmiotu przed całkowitym zatrzymaniem się tarczy.

Cięcie poprzeczne (z funkcją posuwu)

Funkcja posuwu umożliwia cięcie szerokich elementów. W tym celu na wstępie należy zwolnić blokadę posuwu. Wyciągnij pokrętło blokujące, unieś ramię piły do najwyższego punktu i przesuń je do siebie.

Naciśnij przycisk zwalnający osłonę tarczy i powoli opuść tarczę do obrabianego przedmiotu. Odsuń głowicę tnącą jak najdalej od siebie.

Po zakończeniu cięcia puść przycisk uruchamiający, poczekaj aż ostrze się zatrzyma i unieś głowicę tnącą. Nie usuwaj przedmiotu obrabianego przed całkowitym zatrzymaniem się tarczy.

Pionowe cięcia pod kątem

Pionowe cięcia pod kątem najlepiej przeprowadzać w poprzek włókien przedmiotu obrabianego z tarczą tnącą ustawioną pod pewnym kątem w stosunku stołu roboczego. Stół roboczy musi być ustawiony na 0° a tarcza na kąt między 0° a 45°. Do cięcia szerokich elementów można użyć funkcji posuwu. Zwolnij pionową blokadę kąta cięcia i ustaw ramię tnące na kąt między 0° a 45° przesuując w lewo do uzyskania żądanej wartości. Dokręć pionową blokadę kąta cięcia.

Cięcie mieszane (ukosowe i kątowe)

Do jednoczesnego cięcia ukosowego i kąтового (kąąt skosu/kąąt odchylenia) pionowego tarczy muszą być ustalone. Cięcia takie są stosowane do robienia różnego rodzaju ramek/ram czy kratownic dachowych. Zawsze należy sprawdzić ustawienia i wykonać pierwsze próbne cięcia za pomocą kawałka drewna odpadowego przed cięciem rzeczywistego materiału. Do cięcia szerokich elementów można użyć funkcji posuwu.

Wymiana tarczy

- Wyłącz urządzenie z prądu.
- Przyciśnij uchwyt roboczy do dołu i odciśnij pokrętko zwalniania blokady, aby zwolnić blokadę ramienia tnącego. Ustaw ramię w najwyższej możliwej pozycji.
- Usuń śruby, które zabezpieczają osłonę śrub montażowych tarczy
- Pociągnij ruchomą osłonę tarczy do dołu i odchyl do góry wraz z osłoną
- Kiedy osłona tarczy jest powyżej stałej osłony tarczy wówczas pojawia się dostęp do śrub tarczy tnącej.
- Przytrzymaj ruchomą osłonę tarczy za jej górną część i wcisnij przycisk blokady wrzeciona. Obróć tarczę do momentu zablokowania wrzeciona.
- Odkręć śruby mocujące tarczę sześciokątnym kluczem serwisowym.
- Zdejmij podkładkę zewnętrzną i tarczę. Nasmaruj wewnętrzne i zewnętrzne podkładki w miejscach, w których są w kontakcie z tarczą. Zabezpiecz nową tarczę na wrzecionie. Upewnij się, że wewnętrzna podkładka znajduje się za tarczą.

UWAGA Zawsze montuj tarczę w taki sposób, aby zęby piły i strzałka nadrukowana na tarczy były skierowane ku dołowi, i aby tarcza obracała się w prawidłowym kierunku. Na górnej części osłony tarczy również znajduje się strzałka wskazująca prawidłowy kierunek ruchu tarczy.

- Zamontuj ponownie zewnętrzne podkładki. Naciśnij przycisk blokady wrzeciona i zamontuj na miejscu śruby trzymające tarczę.
- Dokręć śruby mocujące tarczę sześciokątnym kluczem serwisowym.
- Przesuń do dołu osłonę tarczy i osłonę śrub montażowych tarczy na prawidłowe miejsce i dokręć śruby zabezpieczające. Sprawdź czy ruchoma osłona tarczy działa prawidłowo i zakrywa tarczę gdy ramię jest opuszczone. Podłącz urządzenie do gniazdka, uruchom piłę w celu sprawdzenia prawidłowego działania.

Kontrola/wymiana szczotek grafitowych

WSKAZÓWKA! Szczotki grafitowe są zużywalnymi elementami silnika.

Regularnie (co około 50 roboczogodzin) należy sprawdzać zużycie szczotek grafitowych.

Jeżeli szczotka grafitowa jest zużyta aż do oznaczenia kontrolnego należy wymienić zużytą szczotkę grafitową na nową o takich samych wymiarach.

W celu sprawdzenia lub wymiany szczotek należy:

- otworzyć pokrywę silnika za pomocą wkrętaka
- zwolnić sprężynę blokującą wyjąć szczotkę grafitową z gniazda.
- poluzować drut szczotki grafitowej, wyjąć szczotkę grafitową i sprawdzić ją.

Sprawdzić luz szczotek grafitowych w gnieździe.

Powtórzyć powyższe czynności przy 2 szczotce grafitowej.

UWAGA Szczotki grafitowe zawsze wymieniać parami. Powtórzyć czynności przy 2 szczotce grafitowej.

10. KONSERWACJA, PRZECHOWYWANIE, TRANSPORT

Jeżeli urządzenie jest w trakcie eksploatacji nie wolno przeprowadzać żadnych prac konserwacyjnych ani czyszczenia! Piłę należy utrzymywać w możliwie bezpyłowym i czystym stanie. Usuwać pył nagromadzony w okolicy otworów wentylacyjnych, otworów wylotowych, ostrzy i ruchomych osłon. Urządzenie należy wycierać czystą ściereką lub oczyszczać sprężonym powietrzem o niskim ciśnieniu. Zalecamy czyszczenie urządzenia bezpośrednio po każdym użyciu. Urządzenie należy czyścić regularnie przy pomocy wilgotnej ściereki i odrobiny szarego mydła. Proszę nie stosować środków czystości ani rozpuszczalników, mogłyby one zaatakować części urządzenia wyprodukowane z tworzywa sztucznego. Proszę zwracać uwagę, aby do wnętrza urządzenia nie dostała się woda. Regularnie smaruj ruchome elementy urządzenia.

Po pracy z urządzeniem sprawdzaj czy wszystkie śruby są mocno dokręcone. Śruby mogą poluzować się z czasem na skutek wibracji.

Sprawdź kabel zasilający urządzenia i wszystkie używane przedłużacze nie mają oznak uszkodzenia. Jeżeli przewód sieciowy tego urządzenia zostanie uszkodzony, musi zostać wymieniony przez autoryzowany serwis aby uniknąć zagrożeń.

Cyklicznie należy sprawdzać, czy szczotki węglowe nie wymagają wymiany. Szczotka węglowa powinna być wymieniona, gdy jej długość zostanie skrócona w wyniku ścierania do ok. 4 mm. Szczotki węglowe należy wymieniać wyłącznie parami. Do przechowywania i transportu piła ukośnica musi być odpowiednio przygotowywana. Upewnij się, że przewód zasilający nie jest przygniety. Podczas przechowywania czy transportu nie ustawiaj nic na urządzeniu. Piłę należy przechowywać w dobrze wentylowanym pomieszczeniu w suchym, nie zakurzonej miejscu.

Piła ukośnica musi być transportowana w pozycji złożonej (z opuszczoną do dołu głowicą tnącą). Preczynarka może być przenoszona tylko w pozycji złożonej z zablokowaną na dole głowicą tnącą.

W dolnej pozycji głowicę należy zablokować za pomocą blokady. Do przenoszenia służy wyłącznie uchwyt do przenoszenia! Zabrania się przenoszenia za uchwyt do opuszczania głowicy, kabel zasilający, wsporniki boczne czy inne nie przeznaczone do tego celu elementy – istnieje ryzyko uszkodzenia maszyny!

TABLE OF CONTENTS

1. Introduction
2. Technical data
3. Symbols
4. Protection of environment
5. General safety rules

6. Detailed safety rules
7. Elements of machine
8. Setting
9. Operation
10. Maintenance, storage, transport

1. INTRODUCTION

Thank you for purchasing a miter saw. A functional and easy to operate miter saw with a slow start function and feed function is a portable tool driven with a single phase motor featuring the power of 2000W, provided with a disc 254 mm. The miter saw can be used for cutting of wooden materials, wood-like panels, boards, floor panels, battens, etc. Using the tool you can cut squarely and slantways via setting the work table at a slant of 45° left or right and cut at a slant from the vertical axis within the range from 0° to 45° left. We would like to help you in using it in the best and safest way. Operation of the tool is easy and maintaining the due care will ensure its many years lasting, trouble free exploitation. The machine should not be used for works incompliant with its intended use. All other applications are strictly forbidden. This instruction tells just about it; we kindly request you to read it carefully. All information and specifications included in this published material are based on the most recent information available at the moment of submitting it for printing. We reserve ourselves the right to implement changes at any moment, without warning and with no obligations. The publishing cannot be duplicated in part or as a whole without obtaining a written consent. This instruction should be treated as an integral part of the miter saw, which should be handed over with it upon its resale.













Before using you should read this instruction manual carefully. Special attention should be paid to remarks and warnings.

2. TECHNICAL DATA

Model	SM-04-05254
Power supply/voltage	220-240 V
Power supply/frequency	50/60 Hz
Power	2000 W
Revolutions without load	4500 RPM
Saw disc diameter	254 mm
Saw disc center hole	30 mm
No. of teeth on disc	40T
Feed length	255 mm
Cutting possibility 0° x 0° 45° x 0° 45° x 45° 0° x 45°	340 x 90 mm 340 x 45 mm 240 x 45 mm 240 x 90 mm
Laser pointer	YES
Laser class	II
Insulation class	II
Laser output power	<1 mW
Acoustic pressure level (noise) (LpA)	97.2 dB (A)
Acoustic power level (power of sound) (LwA)	110.2 dB (A)
Net weight / gross weight	14.2/17 kg
Equipment: miter saw, blade: 254 mm x 30 mm x 40T, 1 pc saw dust collecting bag, 1 pc screw clamps, carbon brush set	

3. SYMBOLS

	You should carefully read this instruction.
	When operating the miter saw, always wear safety glasses with side shields, and make sure others in work area wear safety glasses.
	Caution! You should wear noise protection headphones. Noise may lead to damage of hearing. Caution! You should wear protective goggles. Sparks, chips, shavings and dust can lead to vision loss.
	You should wear protective gloves.
	Caution! You should wear protective mask. Dust harmful to your health may be produced during work with wood and other materials. Never use the tool for work with materials that include asbestos!
	It is forbidden to disassemble preventive and protective devices and to tamper with them.
 	Caution! Risk of injury! Getting your hands near the cutting disc threatens with serious personal injury.
	Before repair, cleaning and maintenance of the tool unplug the power cable from the mains!
	Children and third persons should not approach near the device.

4. PROTECTION OF ENVIRONMENT



Worn electric devices are recyclable materials and they should not be discarded to household waste containers because they contain substances hazardous to health and environment. We kindly ask you for help in economic management of the natural resources and protection of the environment by submitting the worn devices to a relevant worn equipment storage depot.

5. GENERAL SAFETY RULES

Machine usage

- You should read this instruction manual and labels placed on the machine carefully in order to understand its limitations and potential hazards.
- You should familiarize carefully with control elements and their correct operation. An operator must know how to stop the machine quickly and to operate the control devices.
- You should not take to operation of the machine before you fully understand how to operate it correctly and to prevent accidental personal injuries and/or material damages.
- If the machine is to be used by another person than the first buyer, or it is to be leased, borrowed by someone or sold, its instruction manual must always be carefully read and all the necessary safety of use training must be executed prior to starting its operation. A user can prevent accidents or occurrence of personal injuries to him and to other persons or occurrence of material damages and he is responsible for them.
- The device should not be overloaded. The device should be used for works that it is intended. It will enable better and safer performance of work within the foreseen intended use.

Personal safety

- Never allow children to operate this device.
- Children, household animals and other persons not using the device should stay far away from the working place. You should be alerted and switch the device off, if anyone appears in the working place. Children should be under the care of a responsible adult person.

- You should not use the device when under influence of drugs, alcohol, or any other substances that can impair the ability of the correct use of the device.
- You should always wear relevant protective clothes i.e. long pants, boots and gloves. You should not wear loose cloths, short pants and any kind of jewellery. Long hair should be protected in the way so as it would be over the shoulder line. Do not get hair, cloths and gloves near to rotating parts. Long hair, jewellery or loose cloths can be caught by the moveable parts.
- Protect eyes, face and head against the objects that can be ejected from the device. During operation you should always wear protective goggles or glasses with side protections.
- You should always wear relevant hearing protection. Respiratory tract protection means must be used in order to avoid the risk of inhaling harmful dust.
- During work you should always keep your hands and feet away from moveable elements. The moveable elements can cause cutting or crushing of some body parts.
- During work you should always keep your hands and feet away from all the compression points.
- Do not touch parts, which can heat up during operation. Before commencing maintenance, adjustment or servicing wait until these parts cool down.
- During operation of the device you should be alerted, look at what you are doing and use it in a reasonable way.
- You should not lean out too much. Do not operate the device being barefoot, wearing sandals or other light shoes. Wear protective boots, which protect feet and improve their stability on slippery surfaces. Always keep correct foot support and balance. It will provide better control over the machine in unexpected situations.

Machine checking

- Before starting up the machine it must be checked. Guards must be in place and in ready for operation condition. All nuts, bolts etc. should be well tightened.
- Never use the machine if it demands repair or is in bad

technical condition. Prior to use of the machine all damaged, missing or inoperative elements must be replaced. The machine must be kept in the state granting its safe operation. Before starting the machine you should check regularly, if wrenches and setting tools have been removed from its surface. A wrench left attached to a rotary part of the machine can be the cause of personal injury. Accidental starting of the machine should be prevented. Prior to transport, maintenance or service of the device make sure that the motor is off.

- Transport, maintenance or service with the motor running can be a cause of accidents. If the machine starts to vibrate in an abnormal way, you should switch off the motor and check the cause of it immediately. Vibrations are usually a sign of problems.

Electric safety

- You should protect yourself against electric shocks. It is not allowed to connect or disconnect the motor standing on close to humid ground. You should not use the machine in humid or wet places or expose it to rain. Prevent body contact with earthed surfaces. You should care when connecting or disconnecting the device for your fingers do not have contact with metal pins of the plug.
- Avoid accidental starting up of the device. When plugging the device into a power socket you should make sure that its switch is in the off position.
- For outdoor application always use extension cables approved and marked in a relevant way. Cable reels should be used only in unrolled condition.
- Do not use a cable for any purpose unintended for it. Do not use the cable to pull out the plug from a socket. Protect the cable against high temperature, oil and sharp edges.
- The electric tool should be repaired by a qualified electrician. This electric tool is compliant with the safety regulations in force. Repairs can be performed by an electrician only using original spare parts. Otherwise an accident may occur.

Work place and storage place

- Keep order at the work place. Disorder at the work place can lead to accidents.
- You should consider environmental impact. Do not expose the tool to rain. Do not use electric tools in humid or wet environment. Provide good lighting at the work place. Do not use electric tools where there is a risk of fire or explosion.
- Unused electric tools should be stored in a safe place. Unused electric devices should be stored in a dry, closed or a high, difficult for children to access place.

6. DETAILED SAFETY RULES

Safety precautions

- Do not use worn, cracked or deformed cutting discs.
- Use only discs recommended by the manufacturer.
- Select disc adequate to the cut material.
- Wear protective gloves when touching the discs and rough materials.
- Wear protective glasses. Sparks, chips, shavings and dust can lead to vision loss.
- While cutting wood, the electric tool should be connected to a dust collecting device. Dust production is influenced i.a. by a kind of wood, which is cut, the kind of exhaust (accumulation or source) and correct setting of a cover / guide plates / guides.
- Do not use saw discs made from high speed cutting steel (HSS steel).

Operation and taking care for machine

- Do not use small power electric tools for work with large loads. Do not use the electric tool for the purposes it is not intended for, i.a. for cutting branches, logs or fire wood.
- Secure the processed item. Use clamps to hold the machined item on place. Thus it will be fixed stronger than in case it is hand held. In case of processing large items it is necessary to apply additional support (a work table dedicated for a miter saw), to prevent overturning of the machine. Always press the machined item firmly to the work top to prevent its bouncing out and twisting.

- If during cutting the disc is blocked due to application of incorrect feed force, the machine should be switched off and disconnected from power supply mains. Remove the machined item and make sure the disc is working good. Switch on the machine and start cutting using a larger feed force.
- Use only the discs whose maximal permissible revolution speed is smaller than the maximal rotation speed of the saw and which are suitable for cutting of the particular material.
- Miter saws cannot be used to make feathers (cutting rabbets, which end in the machined material).
- Only transport devices can be used to transport electric tools. Never use protective devices to carry and transport the machine.
- Make sure that during transport the upper part of the disc is covered, e.g. with the protective device.
- Use only spacers shims and spindle rings determined by the manufacturer as the suitable ones for the intended application.
- The ground around the machine must be plane, clean and free from bulk material, such as wood chips and shavings.
- Do not remove any remaining part after cutting or any other parts of the machined item from the cutting zone when the machine is working, the cutting unit has not been stopped.
- Make sure that as far as possible the machine is always fixed to the workshop table top or to the table dedicated for the miter saw.
- In order to solve a problem or remove a seized pieces of wood you should switch the device off.
- Setting and measurement works as well as device cleaning should be performed only with the motor switched off. Unplug the cable from the mains.
- Before restarting make sure that all foreign elements have been removed from the device.
- You should care for your tools. Cutting tools should be sharp and clean, in order to ensure better and safer working conditions. You should observe directions concerning lubrication and replacement of its elements. You should check regularly the tool power connection cable and in case of damage order its replacement at an authorized specialized service. Check the extension cables regularly and replace if damaged. The handle should be dry, clean and free from oil and lubricant.

Safety hints concerning handling of cutting discs

- You should use only the tools, which you can operate.
- You should observe the maximal speed. The maximal speed indicate don the tool should not be exceeded. If a range of speeds is indicated it must be observed.
- You should observe direction of motor / cutting disc revolutions.
- Do not use fractured discs. You should discard fractured discs. It is not allowed to repair them.
- Clamping surfaces should be clean (free from grease, oil and water).
- Do not use loose reduction rings or sleeves to reduce disc holed size.
- Make sure the reduction rings are located in parallel position to each other.
- Handle the cutting tool with care. At best it should be kept in the original packaging or special container. In order to improve the grip and to diminish the risk of personal injury you should wear protective gloves.
- Before using the cutting tools make sure that all the protective device are properly fixed.
- The attached cutting disc can be used only for cutting wood, wood like materials, plastics.
- In case of processing wood, wood like materials and plastics an exhaust device should be connected. In case it is necessary to connect a device for suction and collection of dust make sure that it is properly connected and used. When processing wood, wood like material and plastics exploitation in closed rooms is permissible only using a relevant exhausting system.

Maintenance and repairs

- Before performance of any kind of adjustments or repairs the plug should be disconnected from the mains.
- The level of the generated noise is influenced by different factors, including properties of the cutting discs, condition of the discs and the electric tool. As far as it is possible use saw discs, which have been designed considering diminishing of the noise. In order to diminish the noise you should regularly and as necessary repair the electric tool and its accessories.

- Faults of the electric tool, protective devices and accessories should be immediately reported to the person responsible for safety / authorized service shop.
- You should check the electric tool in respect of possible damages. Prior to the further use of the tool the protective devices and other parts should be checked thoroughly in respect of their trouble free and correct functioning. Check if the movable parts operate smoothly and do not get seized or if they are damaged. In order to ensure the trouble free operation of the electric tool all parts must be assembled correctly and all the conditions must be fulfilled. Unless it is stated otherwise in the manual, damaged devices and protective parts should be repaired or replaced at an authorized service workshop. Damaged switches should be immediately replaced. You should not use damaged or faulty connecting cables. Do not use electric tools that cannot be switched on and off.

Remaining risks

In spite of correct operation of the device complete eradication of additional risks is impossible. Due to the character of the miter saw, the following risks may appear during its exploitation:

- Touching of uncovered places of the saw disc;
- Touching of turning saw disc (cut wounds);
- Incorrect usage results in rejection of the machined items and their parts;
- Fracturing of the saw disc;
- Rejection of the faulty parts of the hard metal disc;
- Hearing loss in case of failure to use correct hearing protection;
- Failure to use protective glasses may lead to eye damage;
- Failure to use a required dust protection face mask may result in health deterioration;
- In case of usage in closed rooms the generated wood dust can be hazardous to your health.

LASER RADIATION
DO NOT LOOK AT THE BEAM

λ : 650 nm, Power < 1 mW
Laser class: 2
EN 60825-1:2014



Safety directions concerning laser

Caution: laser radiation. Do not look into the laser.

Laser class 2

LASER RADIATION DO NOT LOOK IN THE BEAM

2 p<1Mw 650 en 60825-1:2014

Please protect yourselves and your environment by relevant protective actions against the possibility of accident occurrence.

- You should not look directly into the laser beam without eye protection.
- You should never look directly into the way of the laser beam.
- The laser beam can never be directed on surfaces that

reflect light, people or animals. Even laser featuring small power can damage eyesight.

- Caution – if other ways of proceeding are performed it can lead to dangerous exposure of the beam.
- You should never open the laser module.
- On no account you should use optic tools (e.g. a magnifying glass) to look at the laser beam.
- The laser should be controlled regularly and before use it should be checked for occurrence of external damage.
- Please, do not use the device if it demonstrates damages in order to avoid risks.
- A damaged laser should be submitted with no delay for repair to an authorized service shop.

7. ELEMENTS OF MACHINE

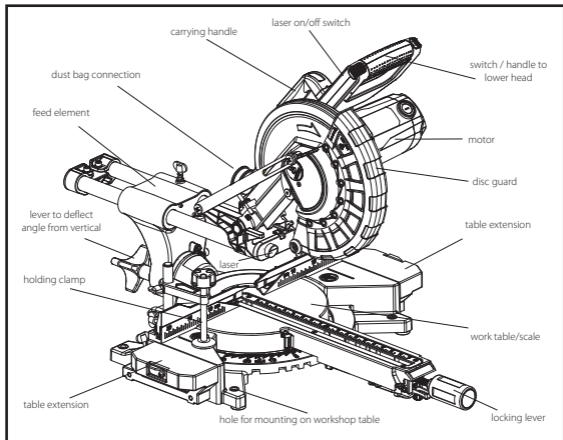

8. SETTING

Set the miter saw on an even, straight, horizontal and non-slip surface or fix it on a table dedicated for the miter saw at the height ensuring comfortable work position.

There are holes in the base of the saw, which allow for mounting of the saw on a work table top or on a dedicated workshop table.

On the both sides of the work table there are side supports as extensions of the work base. Extend them and lock with dedicated nuts.

Mount a dust bag on the miter saw outlet hole or connect a dedicated vacuum cleaner.

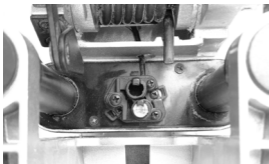

Starting up of the laser

The laser helps to carry on precision cuts. You should meet laser operation safety instructions.

A switch in a form of a push button of the laser indicator of a cutting line is located in the side part of the handle grip.

A laser beam is generated by a diode. Thanks to it there appears a line that can be used as an optical marking of cutting lines during execution of precision cuts.

In order to start the laser cutting line indicator you should set the laser switch ON/OFF in the ON position, in order to switch it off, set the switch in the OFF position.

It is not allowed to look directly into the laser beam.

- Use the laser beam only for machined wood surfaces of wood like surfaces (rough).
- Glossy surfaces (reflecting) are not suitable for use of the laser, because the beam can be reflected and directed at a user.
- Do not deliberately target the laser beam at people.
- Always switch the laser cutting line indicator after finishing work by positioning the ON/OFF switch in the OFF position.
- Switch the laser cutting line indicator on only when there is a processed item in the work table.
- Determine the cutting line on the processed element.
- Set the desired slant and cutting angle.

CAUTION Accumulated dust and shavings can obscure the laser beam. Therefore it is necessary to remove these particles from the disc guard after each use.

Adjustment of cutting angles

The device enables performance of control and adjustment on your own. In order to carry on controls and adjustments on your own you will need a triangle rule (not included).

WARNING! Controls /adjustments should be executed provided that the device is disconnected from the power supply source.

Limit stop control/adjustment



The limit stop should be levelled at the angle of 90° (right angle) in respect to the correctly installed saw disc.

The rotary table slant on the scale must be set to 0° .

Check tightening of the saw slant adjustment screw.

The limit stop is mounted on the table with four screws with the Allen key head on both sides of the stop.

- check if the cutting head is in the locked position (locking pin completely inserted into the socket)
- check tightening of the saw slant adjustment screw (slant located in the 0° degrees position)
- put the triangle rule on the table setting one side to the limiter surface and the second side to the disc
- repeat this operation for both sides of the disc

If it is necessary to carry on adjustment:

- loosen the adjustment screws of the limiter using an Allen key
- adjust positioning of the limiter with Allen head screws to reach the angle of 90 degrees (ideal grinding together of the triangle rule and disc).
- tighten the Allen head screws

Adjustment of slant limiter 0°



- make sure that the cutting head is in the locked position, based against the limiter and the slant indicator on the scale points at 0°
- put the triangle rule on the table setting one side to the table surface and the other side to the disc

If the disc blade is not set precisely at angle 90° in respect to the rotary table, you should carry on the adjustment.



- loosen the handle of lock/slant adjustment (knob)
- loosen the nuts (1) locking the slant adjustment screws using the Allen head screws
- using the Allen head key turn the screw (1) in direction inside or outside, in order to adjust the blade slant angle
- restore the vertical position of the cutting head and confirm angle equalizing with a triangle rule
- tighten the handle of lock/slant angle adjustment (knob)

Adjustment of slant indicator 0°



CAUTION The blade is located in the correct position (perpendicular in respect to the table) when vertical setting of the device causes its contact with the limiter.

If the indicator does not point exactly to 0° on the triangle rule, you should carry on the adjustment.

- loosen screws of the slant indicator (screw head PH1)
- adjust the slant indicator so as it would match exactly the marking 0° .
- tighten back the indicator fixing screws

Depth limiter adjustment

The depth limiter enables cutting of grooves in the machined item. Downward movement of the cutting head can be limited in the way so as the disc blade would not cut through the machined item.

CAUTION When using the depth limiter it is recommended to check cutting depth using an unnecessary piece of wood to make sure that the cut is executed correctly.

Using of the depth limiter:

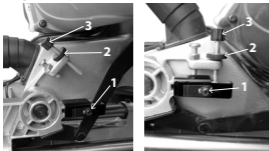

- move the limit stop retaining plate (1), loosen the screw fixing the plate and move it maximally left.
- loosen the nut controlling the depth setting of cutting (2)
- press the button unlocking the saw head and lower it to the desired depth
- using the screw limiting the cutting depth (3) set the saw disc location so as movement of the saw head would reach only the desired depth.
- after setting the demanded depth tighten the nut of the bolt limiting the depth of cutting (2) in order to lock the depth limiter in the requested position
- upon finishing cutting readjust the depth limiter in the way so it would be possible to lock the cutting head in the bottom position using a locking pin.

9. OPERATION

CAUTION The originally packed mitre saw is in the folded position (with the cutting head lowered). It is locked in the lowered position using a locking device (a moveable pin). Before commencing work unlock the cutting head (turn and move upwards the locking device to the side position).

WARNING! Before commencing cutting you should fix the machined element correctly. Before starting work the motor should be started without load and you should allow the disc to reach maximal speed. Make sure that there occur no vibrations due to incorrect mounting of the disc.

In order to start the device push protection of the switch located in the handle to horizontal position (so it would level with the motor switch) and then slowly press the motor switch in the handle.

It is then set in the ON position.

In order to switch off the device release elongated motor switch and set the selection switch to the OFF position.

After switching on do not leave the machine until the disc stops completely.

Cutting

Use only discs dedicated for the particular device. You should never use discs, which exceed the maximal size determined for the saw. The blade may then contact the guard and create a risk. Never use the saw for cutting metal, stone or concrete.

CAUTION You should always hold the guided part of the machined item. Never hold a part to be cut off.

Longitudinal cutting

We mean the longitudinal cutting when the saw cuts wood along its fibres.

Plug the device into the power supply. Start with the ON/OFF switch by setting to the ON position and switch on the laser cutting line indicator. Fix the machined element and determine on it the desired line using the laser. Switch on the motor and then attach the disc along the determined line. Release the locking of the disc guard, lower the cutting arm, press the saw switch and when the disc reaches the maximal revolution speed bring it close and then touch with it the machined product and press the cutting head.

After cutting is finished lift the cutting arm up, switch the device off with the ON/OFF switch by setting it to the OFF position and switch the laser indicator on, clean the saw and its elements (lases) of the saw dust using a soft brush.

Crosswise cutting (without feed function)

The feed function is not recommended for cutting narrow pieces of wood. In such case make sure that the feed locking is locked and the cutting arm cannot move to the front and back. Crosswise cutting at the straight angle (90°) is executed by setting the table slant to 0° angle. For slanted cuts the work table must be set at an angle other than zero.

Release the slanted cut locking. Turn the table until the scale indicator points to the requested angle value. Lock the selected angle of cut.



WARNING!

Locking of the cut angle must be tightened before the cut is executed. Otherwise the work table can move during cutting, which may result in inaccurate cutting and in the personal injury risk.

Place the machined item flat on the work table with one side against the limiter. If the piece of wood is curved, the curvature should be placed on the external side of the limiter. The curved part of the board on the internal side may cause blocking or cracking of the disc. During cutting of long planks their ends should be supported using the side supports. If possible use

a clamp in order to fasten firmly and securely the machined element. Holding safely the work handle press the saw switch. Wait until the disc reaches maximal speed. Press the lever releasing the disc guard and lower the disc slowly on the machined element.

Upon finishing the cut release the starting pushbutton, wait until the disc blade stops and lift the cutting head. Do not remove the machined object before the disc is stopped completely.

Crosswise cut (with feed function)

The Feed function enables cutting of wide elements. For this purpose, in the beginning you should release the feed lock. Pull out the locking knob, lift the saw arm to its top point and pull to yourself.

Press the pushbutton releasing the disc guard and lower the disc slowly to the machined item. Push the cutting head away from you as far as possible.

After finishing cutting let the starting pushbutton off, wait until the blade stops and lift the cutting head. Do not remove the machined item until the saw stops completely.

Vertical slanted cuts

Vertical slanted cut should at best be carried on crosswise the fibres of the machined item with the cutting disc set at a certain angle in respect to the work table. The work table must be set to 0° and the disc to an angle between 0° and 45°. You can use feed function for cutting wide elements. Release the vertical lock of cut angle and set the cutting arm at an angle between 0° and 45° pushing left to obtain a desired value. Tighten the vertical cut angle lock.

Mixed cut (slanted and angular)

For simultaneous vertical slanted and angular cutting (slant/deviation angle) must be set. Such cutting is applied for making different kinds of frames or roof gratings. You should always check settings and perform the first trial cut using a piece of waste wood before cutting the actual material. Use the feed function for cutting wide elements.

Disc replacement

- Disconnect the device from power supply.
- Press the work handle downwards and pull out the knob of lock release in order to release the lock of the cutting arm. Set the arm in the highest possible position.
- Remove the screws, which protect the guard of the disc assembly screws
- Pull the moveable disc guard downwards and band it upwards with the guard
- When the guard is above the fixed disc guard then there appears the access to the screws of the cutting disc.
- Hold the moveable disc guard by its upper part and press the button of the spindle lock. Turn the disc until the spindle is locked.
- Unscrew the disc fixing screws with the Allen service key.
- Remove the external washer and disc. Lubricate internal and external washers in places, in which they contact the disc. Secure a new disc on the spindle. Make sure that the internal washer is behind the disc.

CAUTION Always mount the disc in the way so as the saw teeth and the arrow printed on the disc were directed downwards and the disc turned in the right direction. On the upper part of the disc guard there is also an arrow pointing to the right direction of the disc movement.

- Reassemble external washers. Press the button of the spindle lock and fix at place the screws holding the disc.
- Tighten the screws fixing the disc using the Allen service key.
- Move down the disc guard and the guard of the disc assembly screws to the correct position and tighten the securing screws. Check if the moveable guard of the disc works correctly and covers the disc when the arm is lowered. Connect the device to the mains, start the saw in order to check correctness of operation.

Control/replacement of carbon brushes

HINT! Carbon brushes are wearable elements of an electric motor.

Wear of the carbon brushes should be checked regularly (about every 50 working hours).

If a carbon brush is worn to the control marking, it should be replaced with a new one with the same measurements.

In order to check or replace brushes you should:

- open the motor cover using a screwdriver
- release the locking spring, remove the carbon brush from its seat.
- loosen the carbon brush wire, remove the carbon brush and check it

Check clearance of the carbon brushes in seats.

Repeat the above operations with the second carbon brush.

CAUTION Always replace graphite brushes in pairs. Repeat the operation with the 2nd graphite brush.

10. MAINTENANCE, STORAGE, TRANSPORT

If the device is in the course of exploitation it is not allowed to carry on any of maintenance works or cleaning! The saw must be stored in dust free and tidy condition. Remove the dust accumulated in the area of ventilation holes, outlet holes, blades and moveable guards. The device should be cleaned with a cloth or with low pressure compressed air. We recommend cleaning of the device after each use. The device should be cleaned regularly, using a damp cloth and a little of household soap. Please, do not use cleaning agents or solvents, they could attack parts of the device made from plastic. Please take care to prevent water getting inside of the device. Lubricate regularly moveable elements of the device.

After work with the device check if all screws are firmly tightened. The screws may loosen sometimes due to vibrations.

Check power supply cable and all used extension cable for any signs of damage. If the power main connection cable gets damaged it must be replaced by an authorized service to avoid any risks.

Check cyclically if the carbon brushes do not require replacement. A carbon brush should be replaced if its length is shortened due to abrasion to ab. 4 mm. The carbon brushes should be replaced in pairs only. For transport and storage the miter saw must be prepared relevantly. Make sure, that the power supply cable is not crushed. During storage or transport do not put anything on the device. The saw must be stored in a well ventilated room in a dry, free from dust place.

The miter saw must be transported in a folded position (with the cutting head lowered down). The cutting device can be carried only in a folded position with the cutting head locked down.

In the down position the head must be locked with a locking device. Only the lifting handle can be used to carry the device! It is forbidden to carry holding at the handle used to lower the head, power supply cable, side supports or other elements not intended for this purpose – there is a risk of damaging the machine!



NO/NR SM-04-05254

**CE /EU DECLARATION OF CONFORMITY
DEKLARACJA ZGODNOŚCI WE/ UE**

Company Name/ Nazwa Firmy: Erpatech Sp. z o.o.
ul. Bakaliowa 26,
05-080 Mościska, Poland

Product name/ Nazwa produktu: Pilarka ukosowa z posuwem 2000W / Miter saw 2000W

Model/ Model: SM-04-05254 (HM1030)

We hereby declare, that all major safety requirements, concerning to:
CE Machinery Directives [2006/42/WE],
EMC Directives [2014/30/EU],

The outdoor noise directives [2000/14/EC 2005/88/EU] annex VI
are fulfilled, as laid out in the guideline set down by the member states of the EEC Commission.

Niniejszym deklarujemy, że wszystkie główne wymagania dotyczące bezpieczeństwa produktu
zawarte w

Dyrektywie Maszynowa [2006/42/WE],
Dyrektywie o Kompatybilności Elektromagnetycznej [2014/30/UE],
Dyrektywie hałasowa [2000/14/UE 2005/88/UE] załącznik VI
zostały spełnione zgodnie z wytycznymi krajów członkowskich Komisji EEC.

The standards relevant for the evaluation of safety and EMC requirements are as follows:
Oceny spełnienia wymagań bezpieczeństwa i kompatybilności dokonano na podstawie następujących
norm:

EN 62841-1: 2015,
EN 62841-3-9: 2015+ A11:2017
EN 55014-1: 2017,
EN 55014-2: 2015
EN 61000-3-3: 2013 + A1:2019
EN IEC 61000-3-2: 2019
AFPS GS 2019:01 PAK
EK9-BE-88 V2
EK9-BE-92

Poziom mocy akustycznej LWA : Max. LWA = 114 dB(A)
Sound power level LWA: Max.LWA = 114 dB(A)

Poziom ciśnienia akustycznego LPA: Max. LpA = 101,6 dB(A)
Sound pressure level LPA: Max. LpA = 101,6 dB(A)

Raport z testów wydany przez / Test report issued by:
SGS-CSTC Standards Technical Services Shanghai Co. Ltd.
588 West Jindu Road, Xinqiao, Songjiang,
201612 Shanghai, China

Date of issue / data wydania: 15.05.2024

Authorized person:

Podpis osoby upoważnionej:  ERPATECH Jęga

Władysław Jęga

WARUNKI GWARANCJI

Firma ERPATECH udziela gwarancji na sprawne działanie urządzenia.

Niniejszą gwarancją objęte są wady produkcyjne urządzenia uniemożliwiające jego użytkowanie zgodnie z przeznaczeniem.

W przypadku stwierdzenia uszkodzenia lub niesprawnego działania Nabywca zgłasza reklamację do firmy, w której dokonano zakupu urządzenia lub bezpośrednio do firmy Erpatech, dostarczając kompletne urządzenie wraz z poprawnie wypełnioną kartą gwarancyjną, ważnym dowodem zakupu oraz, na ile to możliwe, opisem uszkodzenia.

Gwarancja dotyczy wyłącznie wad fabrycznych lub materiałowych i obejmuje termin 12 miesięcy od daty zakupu w przypadku zakupu na fakturę oraz 24 miesiące w przypadku zakupu konsumenckiego (na paragon). Gwarancja jest ważna na podstawie oryginału karty gwarancyjnej, dowodu zakupu (faktura, paragon) oraz podpisania przez kupującego.

Termin wykonania obowiązków z tytułu gwarancji wynosi 14 dni od daty przyjęcia urządzenia przez serwis firmy Erpatech.

Gwarancja nie obejmuje uszkodzeń:

- mechanicznych, - wynikłych z niewłaściwej lub niezgodnej z instrukcją obsługi, instalacji, konserwacji lub niewłaściwego przechowania, a także spowodowanych przeciążeniem urządzenia czy korozją,
- produktów, w których naruszone zostały plomby gwarancyjne lub wynikłych podczas prób naprawy przez osoby nieuprawnione lub poza serwisem firmy Erpatech;
- mechanicznych produktu i wywołane nimi wad;
- wynikłych na skutek stosowania niewłaściwych materiałów eksploatacyjnych (np. stosowanie niewłaściwego oleju lub paliwa) czy też dokonywania tzw. przeróbek lub zmian konstrukcyjnych, dodatkowego osprzętu lub akcesoriów dołączonych do urządzenia, przewodów połączeniowych czy sieciowych, gniazd, części posiadających określoną żywotność (np. baterii, akumulatorów, bezpieczników, żarówek, pasków, filtrów, łożysk itp.) oraz elementów urządzenia podlegających naturalnemu zużyciu;
- będących następstwem zdarzeń losowych (np. pożar, powódź, zalanie, uszkodzenie elektryczne).

Nabywca traci prawo do gwarancji w przypadku zniszczenia lub uszkodzenia numeru seryjnego urządzenia, jeżeli taki jest umieszczony na urządzeniu.

W przypadku nieuzasadnionej, z punktu widzenia warunków gwarancyjnych, wysyłki urządzenia, reklamujący zostanie obciążony kosztami transportu.

Pozostałe warunki gwarancji regulują przepisy Kodeksu Cywilnego.

Gwarancja ta jest oferowana dodatkowo i nie ogranicza praw określonych przez obecne i przyszłe ustawy. W szczególności nie wyłącza, nie ogranicza ani nie zawieszają uprawnień wynikających z tytułu przepisów o rękojmi z tytułu wady fizycznej rzeczy.

CONDITIONS OF GUARANTEE

Provides a warranty for correct operation of the tool.

The warranty period begins from the date of handing over to the user and lasts 12 months, while the consumer warranty (purchase with receipt) lasts 24 months.

All faults resulting from manufacturing or material defects are covered with free repairs.

The warranty does not cover defects resulting from mechanical damages caused by the user, misuse, incorrect maintenance, use of incorrect accessories and defects resulting from overloading of the device.

The warranty is valid if the tool is delivered to the service center without any modifications, with warranty card stamped and signed by the point of sale, with entered index and serial number, with description of the defects, data of purchaser and proof of purchase in form of the receipt or copy of the invoice (with the same date of sale as in the warranty card).

Erpatech. agrees to repair the device within 14 days from the date of delivery to the service center.

All costs related to the provision of safe packaging, insurance and against other risks shall be borne by the Customer.

The Service may decide to replace the device with a new one (complete or in part) if it is not possible to remove the defect or due to the high costs of such repair. If the same product is not achievable, then it may be required to deliver new product, with parameters which are not worse than the original.

Decision of the warranty service concerning the justness of notified defects is final.

The warranty does not cover:

- malfunction or damages caused by misuse or improper use not conforming to the service manual or safety regulations;
- malfunction or damages caused by overloading of the tool leading to damages of motor, transmission or the other components and by use of the other equipment that recommended;
- mechanical damages of the product and defects caused by them;
- malfunction or damages caused as a result of fire, flood or other natural disasters, corrosion or other external impacts;
- products with damaged warranty seals or repaired by the third party service centers or modified in any other way;
- consumable equipment included in the device such as: drill bits, disks, screwdriver bits, tips, knives for planers, blades, abrasive paper and other components subject to wear and tear.

KARTA GWARANCYJNA

Nazwa produktu

Numer seryjny

Data sprzedaży

Faktura / Paragon pieczętka i podpis sprzedawcy

Oświadczenie Nabywcy.

Oświadczam, że zapoznałem (-am) się z warunkami
 gwarancji Erpatech i warunki te akceptuję.
 czytelnym podpisem kupującego

PRZEBIEG NAPRAW GWARANCYJNYCH

Numer zlecenia Data zgłoszenia Data naprawy Przebieg naprawy 1 Pieczętka i podpis punktu serwisowego	Numer zlecenia Data zgłoszenia Data naprawy Przebieg naprawy 2 Pieczętka i podpis punktu serwisowego
Numer zlecenia Data zgłoszenia Data naprawy Przebieg naprawy 3 Pieczętka i podpis punktu serwisowego	Numer zlecenia Data zgłoszenia Data naprawy Przebieg naprawy 4 Pieczętka i podpis punktu serwisowego

