



грехи. Схе­ма на мон­таж: виж ил­лу­стра­ции. Про­дукт из­ис­ква под­го­тов­ка за дей­ствие. "ON" озна­ча­ва вклю­чи/вклю­че­но, "OFF" озна­ча­ва из­клю­чи/из­клю­че­но.

#### ФУНКЦИОНАЛНИ ХАРАКТЕРИСТИКИ

Да се из­пол­зва про­дук­та въ­тре в по­ме­ще­ния­та.

В­клю­ча­ва­не­то/из­клю­ча­ва­не­то се из­вър­ш­ва в ре­зул­тат на де­тек­ция на дви­же­ние - ви­жте чер­те­жа

В­клю­ча­ва­не­то/из­клю­ча­ва­не­то на ос­ве­ле­не­ти­е­то се из­вър­ш­ва чрез кратък до­пир.

П­ри­тъм­я­ва­не­то/увел­ча­ва­не­то на яр­ко­ста на ос­ве­ле­ни­е­та се из­вър­ш­ва чрез про­дъл­жи­те­лен до­пир.

#### ПРЕПОРЪКИ ЗА ЕКСПЛОАТАЦИЯ/КОНСЕРВАЦИЯ

Да се поч­и­ства са­мо с де­лик­атни и су­хи тъкани. Да не се из­пол­з­ват хи­мически поч­и­стващи пре­па­рати.

Да не се за­крива про­дук­та. Да се осигури сво­боден до­стъп до въз­ду­ха. Да не се из­пол­зва про­дук­та на мя­сто, къ­дето има не­бла­го­при­ятни ат­мос­ферни ус­ло­вия, като прах, вода, вла­га, ви­бра­ции и др. Про­дукт с не­сме­няеми из­точ­ник на све­ли­ната тип ди­о­да/ди­о­да LED В слу­чай на на­ру­ше­ние на из­точ­ник на све­ли­ната, про­дук­та не ста­ва за по­пра­вя­не. Не­до­пус­ти­мо е да се из­пол­зва ус­трой­ство­то без или с пук­на­то за­щитно стъ­кло. ВНИМАНИЕ! Не се за­гле­жай­те в све­ли­ната на ди­о­да / ди­о­да LED. Про­дук­та не се раз­г­лъ­бя­ва. Не е под­хо­дящ за ре­монт на своя от­говор­ност. Кон­струк­ция­та на про­дук­та не е га­ран­ция за ус­той­чи­вост към спе­ци­фични ус­ло­вия на окол­ната сре­да, напр. по­ра­ди на­ли­чи­е­то на сре­д­ства за раз­м­ръ­з­вя­ване, сол във въз­ду­ха; ма­сла, гре­си, раз­творители. Не до­пус­кайте до за­ли­ване на ус­трой­ство­то.

В слу­чай на по­вре­да ус­трой­ство­то трябва да бъде сме­нено с ново.

#### ОБЯСНЕНИЕ НА ИЗПОЛЗВАНИТЕ ФРАЦИ И СИМВОЛИ

P1: За­х­ран­ва­що на­пре­же­ние.

P2: Мак­си­мална мощ­ност на из­точ­ник на све­ли­на

P3: Цветна тем­пе­ратура

P4: Но­ми­на­лен све­ли­нен по­ток

P5: За­щита срещу твърди тела големи над 12 мм.

P6: Из­пол­з­вай­те са­мо въ­тре в по­ме­ще­ния­та.

P7: Класа III Про­дукт, в който за­щита срещу то­ков удар е не­гово­то за­х­ран­ване с мно­го ни­ско без­опасно на­пре­же­ние (SELV) без ри­ска от въз­ник­ване на по­ис­во на­пре­же­ние от­ко­л­кото без­опас­но­то.

P8: Сим­волът озна­ча­ва ми­ни­мал­ното раз­сто­я­ние на ос­ве­ле­ни­е­то тяло (не­говите из­точ­ници на све­ли­на) от места и ос­ве­тя­вани пред­мети.

P9: Да се за­вър­ши неза­бавно ек­сп­ло­ата­ция­та, ко­гато вън­шен ба­лон на круш­ката е пук­нат или счу­пен.

P10: Про­дуктът е в съ­от­вет­ствие с Ди­рек­ти­вите на Евро­пейският Съюз (ЕС)

P11: Про­дуктът от­говаря на из­ис­к­ванията на раз­поред­бите, дей­стващи във Ве­ли­ко­б­ри­тания (UK).

#### ОПАЗВАНЕ НА ОКОЛНАТА СРЕДА

Пази чистотата и околната среда. Препоръчваме разделяне на отпадъците от опаковките.

P12: Това означение показва необходимостта от разделно събиране на отпадъци от електрическо и електронно оборудване. Назначени по този начин продукти, под заплаха от глоба не можете да изхвърляте в кофа за обикновен боклук заедно с други отпадъци. Тези продукти могат да бъдат вредни за околната среда и човешкото здраве, те се нуждаят от специални форми на обработка / оползотворяване / рециклиране / обезвредяване. Означенията посочват необходимостта от разделно събиране на отпадъци от електрическо и електронно оборудване, батерии и акумулатори. Продукти означени по този начин трябва да бъдат поставени на мястото на събиране на отпадъци от електрическо и електронно оборудване. Източници батерии и / или акумулатори трябва да се третира като отделен отпадък и да се слага в отделна опаковка.

Източници батерии и акумулатори трябва да се остави на мястото на събиране / приемане на отпадъци от батерии и акумулатори. За информация за пунктовете за събиране / вземане предоставят местните власти или търговци на такова оборудване. Тези правила се отнасят за района на Европейския Съюз. В случаи на други страни следва да се прилагат закононите разпоредби в сила в страната. Препоръчваме Ви да се свържете с нашия дистрибутор на продукта във дадена държава.

#### КОМЕНТАРИ/ПРЕДЛОЖЕНИЯ

LightingLogic s.r.o. не носи отговорност за последствията произтичащи от неспазване на препоръките на тази инструкция. Неспазване на препоръките на тази инструкция може да доведе напр. до пожар, попарене, електрически шок, физически травми и други материални и нематериални щети.

Акумулаторите са обхванати от едногодишна гаранция.

#### LT

#### PASKIRTIS / TAIKYMAS

Gaminys skirtas generuoti apšvietimą akcentavimo ir dekoravimo tikslais. Sensorinis jungiklis su tamsinimo galimybe.

#### MONTAVIMAS

Prieš pradėdami montuoti susipažink su instrukcija. Draudžiama daryti techninius pakeltimus. Montavimo schema: žiūrėti iliustracijas. Visi darbai turi būti atliekami atjungus maitinimą. Būtinis ypatingas atsargumas. Gaminį reikia paruošti veiktimui. "ON" reiškia įjungti/jungtas, "OFF" reiškia išjungti/išjungtas.

#### FUNKCIONALUMO BRUOŽAI

Gaminį skirtas vartoti patalpų viduje. Apšvietimo įjungimas/išjungimas vyksta trumpu palietimu. Apšvietimo tamsinimas/sviesinimas vyksta trumpu palietimu.

#### EKSPLOATAVIMO REKOMENDACIJOS / KONSERVAVIMAS

Valyti tik švelniais ir sausais audiniais. Nevartoti cheminių valymo priemonių. Neuždengti gaminio apdangalais. Užtikrinti laisvą oro pritekėjimą. Gaminio nevartoti vietoje kur yra nepalankios aplinkos sąlygos pvz. dulksė, vanduo, drėgmė, vibracijos ir pan. Gaminys su nemainomuoju šviesos šaltiniu LED diodas/diodai tipo. Esant sugadintam šviesos šaltiniui, gaminį reikia atiduoti remontui. Uždrausta naudoti gaminį be apsauginio stiklo arba jam suplyšus. DEMESIJO! Negalima įsžiūrėti į LED diodo/diodų šviesos pluoštą. Hermetiškas gaminys. Negalima daryti remontų savarankiškai. Gaminio konstrukcija neužtikrina atsparumo specialioms aplinkos sąlygoms, pvz. dėl sildymųjų priemonių, sūrios aplinkos; alyvos, tepalų, tirpiklių. Neprieišti prie prietaiso užpylimo. Reikia pakeisti prietaisą su nauju sugedimo atveju. Prietaisus su nekeičiamu akumulatoriumi.

#### КОМЕНТАРИ/ПРЕДЛОЖЕНИЯ

LightingLogic s.r.o. не носи отговорност за последствията произтичащи от неспазване на препоръките на тази инструкция. Неспазване на препоръките на тази инструкция може да доведе напр. до пожар, попарене, електрически шок, физически травми и други материални и нематериални щети.

Акумулаторите са обхванати от едногодишна гаранция.

#### EE

#### EESMÄRK / RAKENDUS

Seade on mõeldud aksent või dekoratiivvalgustuseks. Hämmardamise võimalusega puuteliitli.

#### MONTEERIMINE

Enne kokkupanemise tööde asumist tutvu kasutamisejuhendiga. Tehnilised muudatused reserveeritud. Monteerimise skeem: vaata illustratsiooni. Igasugu tehinguid sooritada väljalülitatud toitevolu korral. Tuleb säilitada erilised ettevaatlikkuse vahendid. Seade vajab töötamiseks ettevalmistamist. "ON" tähendab lülitu sisse/sisse lülitatud, "OFF" tähendab lülitu välja/välja lülitatud.

#### OTSTARBEKOHASED OMADUSED

Seaded kasutada ruumides sees. Valgustuse sisse/välja lülitamine toimub lühiajalise puudutamise läbi. Valgustuse hämmardamine/heledamaks muutmine toimub pikaajalise puudutamise läbi.

#### EKSPLUATATSIOONILISED / HOOLDUS SOOVITUSED

Puhastada ainult õrnadega ja kuiva lapiga. Ärge kasutage keemilisi puhastusvahendeid. Ärge katke seadet. Tagada vaba õhu juurdepääsu. Seadet ei tohi kasutada kohtades, kus valitsevad mitte soodsad ümbruskonna töötingimused, näiteks mustus, tolm, vesi, niiskus, vibratsioon, jne. Seade vahetamatu valgusalikaga LED tüüpi diood/dioodid.

Valgusalikka vigastamise juhul, seade ei sobi parandamisele. Lubamata on seadme kasutamine ilma või pragunenud kaitseklaasiga. TÄHELEPANU! Mitte vaadata pikalt LED dioodi/dioodide valguse allikasse. Seade ei ole lahtivõetav. Ei ole sobiv iseseisvaks remonditöödeks. Toote kujundus ei taga immuunsust leetavates keskkonnatingimustes, näiteks jäätirojete vahendeid esinemise, soola õhku esinemise tõttu; õlid, määrdeained, lahusteid. Vältige seadme vedeliku satumist. Avari korral tuleb andur välja vahetada uue vastu. Mitte-emaaldatava akuga seade.

#### KASUTATUD MÄRGISTUSTE JA SÜMBOLITE SELGITUSED

P1: Toitepinge

P2: Valguseallika maksimaalne võimsus

P3: Värvitooni temperatuur

P4: Nominaalne valgusoo.

P5: Kaitse tahkete kehade eest, suuremad kui 12 mm.

P6: Kasutamiseks ainult ruumi sees

P7: III Klass Seade, kus kaitse elektrilöögi eest on tagatud väga madala ohutu pingega toilitustamisel (SELV) vältides tekimast ohtlike lühiste riski

P8: Märgistatud sümbol määrab ära minimaal kauguse, mida peab tagama valgustikeha (selle valguseallikaks) kohtades ja objektides, mida valgustab.

P9: Otsekohe lõpetada seadme eksploateerimist, kui lambi välispurk on pragunenud või purunenud.

P10: Toode vastab Euroopa Liidu (EL) Direktiivide nõuetele

P11: Toode vastab Suurbritannias (UK) kehtivate eeskirjade nõuetele.

#### KESKONNAKAITSE

Soovime pakendijäätmete segregatsiooni

P12: See märgistus näitab vajadust eraldi koguda ärakasutatud elektri- ja elektroonikaseadmeid. Tooteid sel viisil märgistatud, trahvi ähvardusel, ei tohi väljaviisita tavailse prügikasti koos muude jäätmetega. Sellised tooted võivad olla kahjulikud keskkonnale ja inimeste tervisele, nad nõuavad erilist koostöödlemist / taaskasutamist / ringlusevõtu / kõrvaldamist. Hooldite puhtuse ja keskkonna eest. Etiket näitab vajadust koguda eraldi elektriseadmeid ja elektroonikaseadmeid ning patareisid ja akumulaatoreid. Tooted sel viisil märgistatud trahvi ähvardusel, ei tohi minema visata tavailse prügikasti koos muude jäätmetega. Tooted sel viisil märgistatud peavad olema ära antud kasutatud elektriseadmete või elektroonikaseadmete kogumispunkti. Ara kasutatud patareisid ja/või akumulaatoreid tuleb ära anda kogumise- /tagasivõtmise punkti patareide- ja akumulaatorijäätmetele. Teavet kogumispunkti/de/vastuvõt-mise kohtade kohta saavad anda kohalikud omavalitsus võimud või selliste seadmete edasimüüjad. Ülevaalt pool toodud reeglid kehtivad Euroopa Liidu piirkonnas. Teiste riikide puhul tuleks kasutusele võtta kohalikke õigusakte, mis kehtivad antud riigis. Me soovime teil ühendust võtta oma toote turustajaga teie piirkonnas.

#### MÄRKUSED / NÄPUNÄITED

LightingLogic s.r.o. ei kannu mingisugust vastustust juhtumite eest, mis tulenevad mitte kinnipidamisest siin toodud kasutusjuhendusest. Käesoleva käsiraamatus toodud soovitusete eiramine, võivad põhjustada näiteks tulekahju, põletushaavu, elektrilööki, füüsilisi vigastusi ja muid kahjustusi nii materiaalseid ja immateriaalseid. Akud on hõlmatud aastase garantiiajaga.

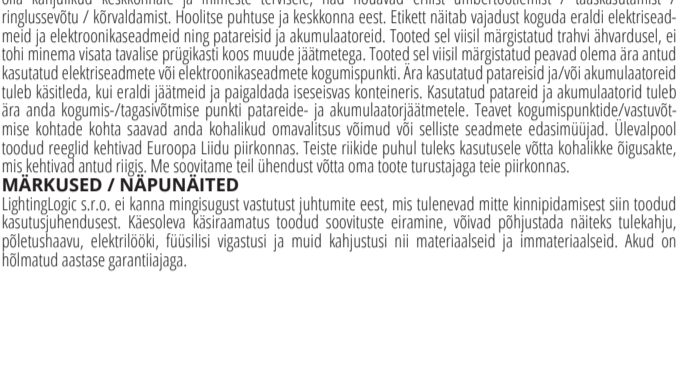

### LL LUOY NL CCT+DIM

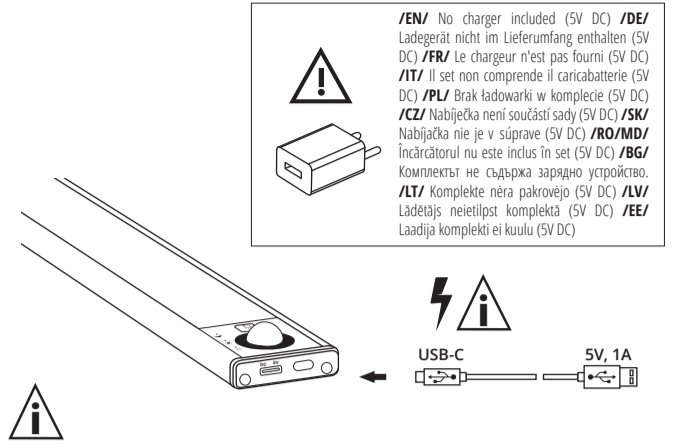
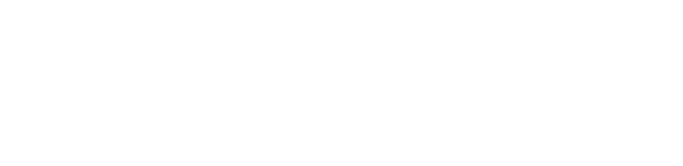
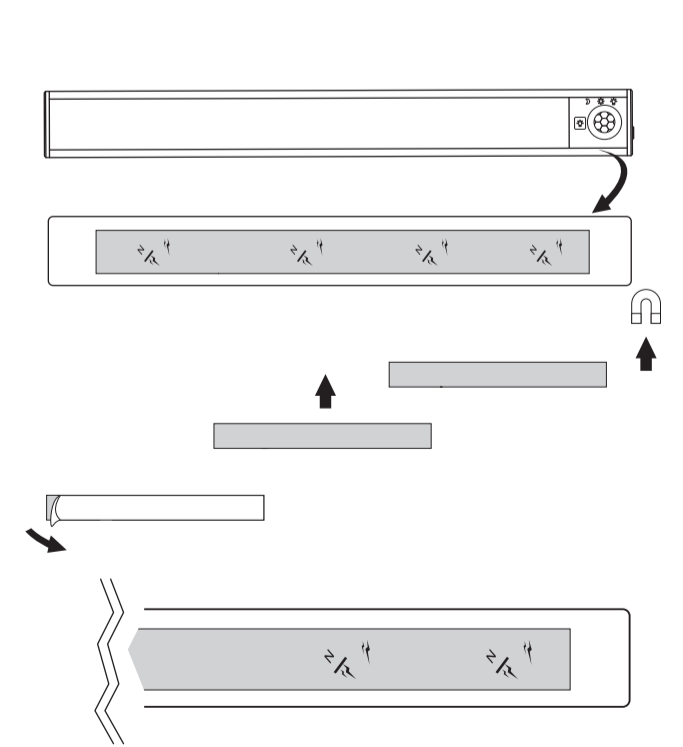
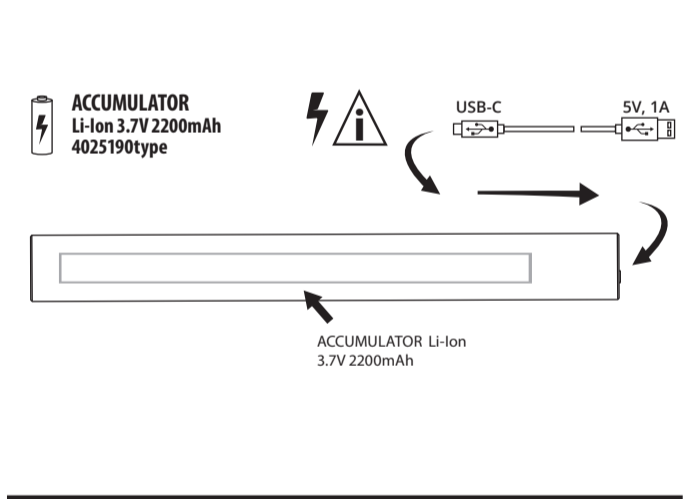
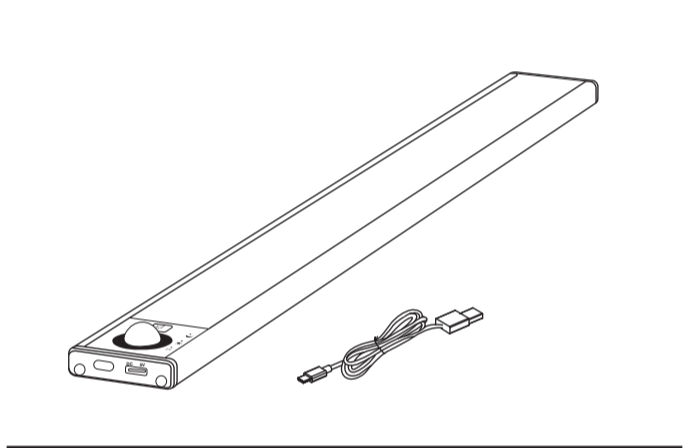

**/EN/** Rechargeable batteries are only to be charged under adult supervision. Batteries contain substances that may be harmful to the environment and human health. Keep out of reach of children and seek immediate medical help if swallowed, chemical burns may arise from ingestion. Never throw batteries in a fire or attempt to open the outer casing. **/DE/** Die Batterien sollten nur unter Aufsicht von Erwachsenen geladen werden. Batterien enthalten Stoffe, die für die Umwelt und die menschliche Gesundheit schädlich sein können. Außerhalb der Reichweite von Kindern aufbewahren und bei Verschlucken sofort einen Arzt aufsuchen, da Verätzungen beim Verschlucken auftreten können. Werfen Sie die Batterie niemals ins Feuer und versuchen Sie nicht, das Gehäuse zu öffnen. **/FR/** Les piles ne doivent être chargées que sous la surveillance d'un adulte.Les piles contiennent des substances qui peuvent être dangereuses pour l'environnement et la santé. Tenir hors de portée des enfants et, en cas d'ingestion, consulter immédiatement un médecin, des brûlures chimiques peuvent se produire en cas de l'ingestion. Ne jetez jamais la batterie dans le feu et ne tentez pas d'ouvrir le boîtier extérieur. **/IT/** Le batterie ricaricabili devono essere caricate solo sotto la supervisione di un adulto. Le batterie contengono sostanze che possono essere dannose per l'ambiente e la salute umana. Tenere fuori dalla portata dei bambini e consultare immediatamente un medico in caso di ingestione. L'ingestione può provocare ustioni chimiche. Non gettare mai le batterie nel fuoco né tentare di aprire l'involucro esterno. **/PL/** Akumulatory należy ładować wyłącznie pod nadzorem osoby dorosłej. Baterie zawierają substancje, które mogą być szkodliwe dla środowiska i zdrowia człowieka. Przechowywać w miejscu niedostępnym dla dzieci i w przypadku pokłknięcia natychmiast szukać pomocy medycznej, oparzenia chemiczne mogą powstawać w wyniku połknięcia. Nigdy nie wrzucaj baterii do ognia ani nie próbuj otwierać zewnętrznej obudowy. **/CZ/** Baterie dobíjejte pouze pod dohledem dospělé osoby. Baterie obsahují látky, které mohou být škodlivé pro životní prostředí a lidské zdraví. Uchovávejte mimo dosah dětí a v případě požiti okamžitě vyhleďte lékařskou pomoc, při požití může dojít k poškození. Nikdy nevhazujte baterii do ohně ani se nepokoušejte otevřít vnější obal. **/SK/** Baterie dobíjajte iba pod dohľadom dospeljej osoby. Batérie obsahujú látky, ktoré môžu byť škodlivé pre životné prostredie a ľudské zdravie. Uchovávaťe mimo dosah detí a v prípade požitia okamžite vyhľadajte lekársku pomoc, pri požití môže dôjsť k poškodeniu. Nikdy nevhadzujte batériu do ohňa ani sa nepokúšajte otvoriť vonkajšiu obalu. **/RO/MD/** Acumulatorul trebuie încărcat numai sub supravegherea unui adult. Bateriile conțin substanțe care pot fi dăunătoare mediului și sănătății umane. A nu se lăsa la îndemâna copiilor iar în caz de înghițire solicitați imediat asistență medicală, pot apărea arsuri chimice ca urmare a ingestiei. Nu aruncați niciodată bateriile în foc și nu încercați să deschideți carcasa exterioară. **/BG/** Акумулаторните батерии трябва да се зареждат само под наблюдение на възрастен. Батериите съдържат вещества, които могат да бъдат вредни за околната среда и човешкото здраве. Пазете от деца и незабавно потърсете медицинска помощ при поглъщане, могат да възникнат химически изгаряния. Никога не хвърляйте батериите в огън и не опитвайте да отворите външния корпус. **/LT/** Įkraunamos baterijas turi būti įkraunamos tik prižiūrint suaugusiems asmenims. Baterijose yra medžiagų, kurios gali būti kenksmingos aplinkai ir žmonių sveikatai. Laikyti vaikams nepasiekiamoje vietoje, o prarijus nedelsiant kreiptis medicininės pagalbos. Prarijus galiimi cheminiai nudegimai. Draudžiama mesti baterijas į ugnį ir bandyti atidaryti išorinį jų korpusą. **/LV/** Uzlādējamas baterijas ir jāuzlādē tikai pieaugušo uzraudzībā. Baterijas satur vielas, kas var būt kaitģas viedei un cilvēk veselībai. Glabājiet bērniem nepieejamā vietā un nekavējoties meklējiet medicīnisko palīdzību, ja norīta, norīšanas rezultātā var rasties ķīmiski apdegumi. Nekad nemetiet baterijas ugunī un nemēģiniet atvērt ārējo apvalku. **/EE/** Laetavaid patareisid tohib laadida ainult täiskasvanu järelevalve all. Patareisid sisaldavad aineid, mis võivad olla kahjulikud keskkonnale ja inimeste tervisele. Hoida lastele kättesaamatus kohas ja allaneelamisel pöörduda kohe arsti poole, allaneelamine võib põhjustada keemilisi põletusi. Patareisid ei tohi kunagi visata lõkkesse ega üritada avada nende väliskesta

