

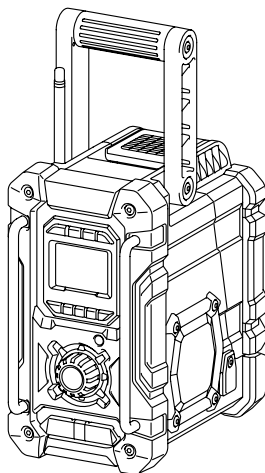

EN	Job Site Radio	Instruction manual	5
PL	Akumulatorowy odbiornik radiowy	Instrukcja obsługi	15
HU	Munkahelyi rádió	Használati utasítás	25
SK	Pracovné rádio	Návod na obsluhu	35
CS	Pracovní rádio	Návod k obsluze	45
UK	Радіоприймач для використання на робочому місці	Інструкція з експлуатації	55
RO	Radio pentru locul de lucru	Manual de instrucțiuni	66
DE	Baustellenradio	Betriebsanleitung	76
SL	Prenosni Radio	Navodila za uporabo	86
SQ	Radio për kantier pune	Manuali i përdorimit	96
BG	Радио за Работни Обекти	Упътване за употреба	106
HR	Gradilišni Radio	Upute za uporabu	117
MK	Радио за работно место	Упатство за работа	127
SR	Radio za gradilište	Uputstvo za upotrebu	138
RU	Радиоприемник для использования на рабочей площадке	Инструкция по эксплуатации	148

DMR108N

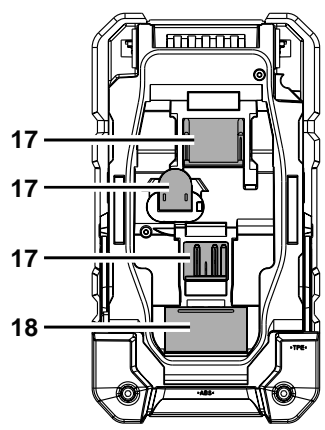

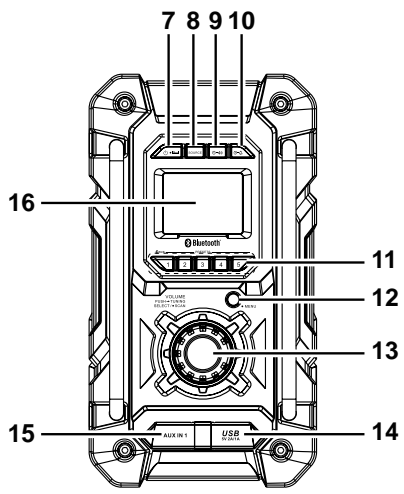
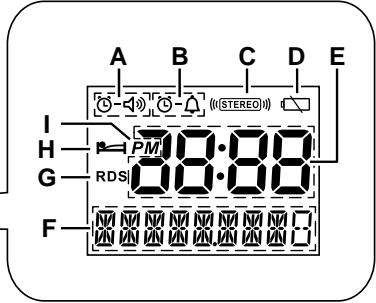
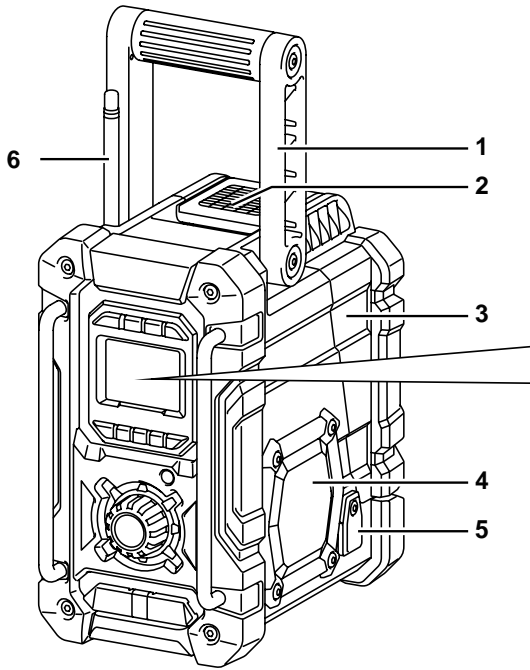

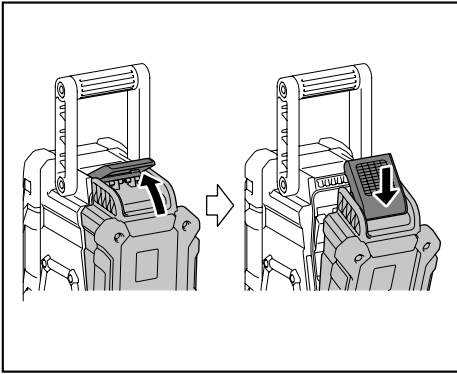

2

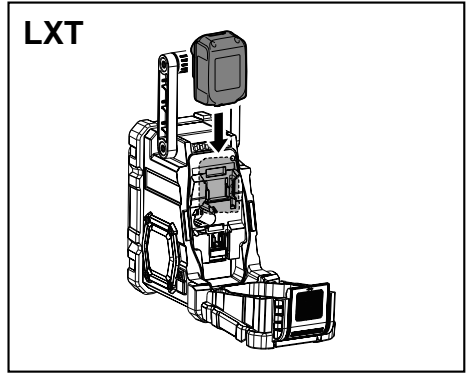

3

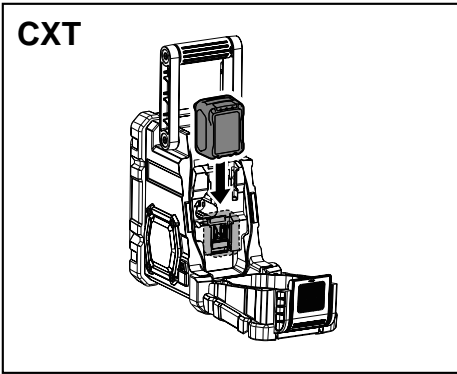

4

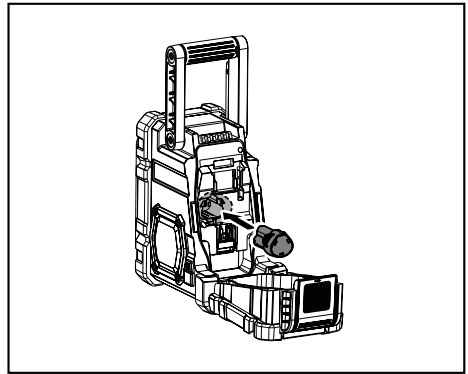

5

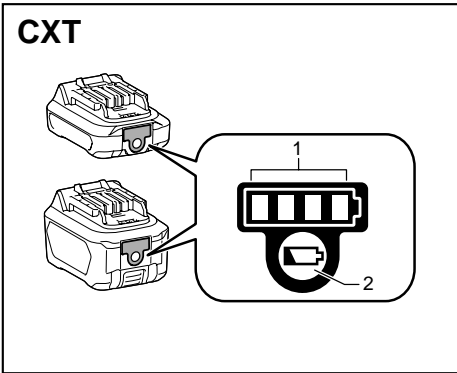

6

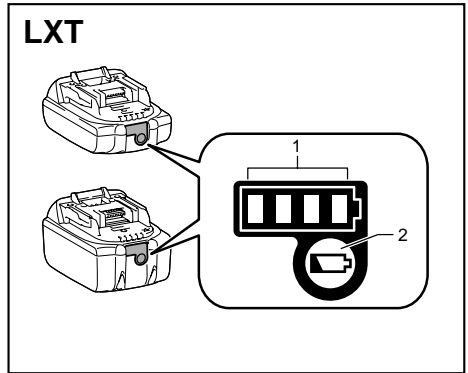

7

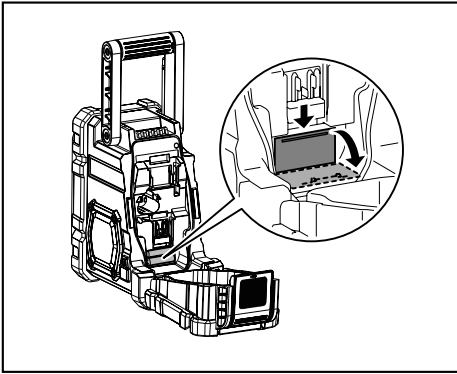

8

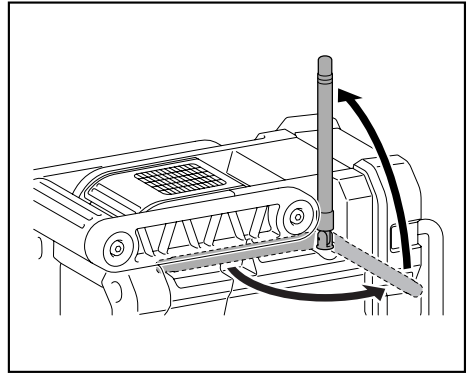

9

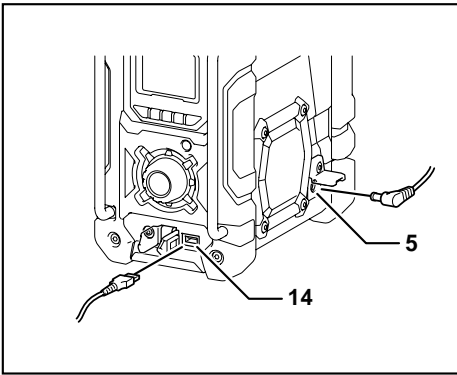

10

ENGLISH (Original instructions)

Explanation of general view (Fig. 1)

1. Handle
2. Battery compartment locker
3. Battery cover
4. Speaker
5. DC IN socket
6. Soft bended rod antenna
7. Power/Sleep timer button
8. Source button
9. Radio alarm button
10. Buzzer alarm button
11. Preset stations/Preset 1 button as Bluetooth® pair button
12. Menu/Info button
13. Volume/Tuning control/Select knob
14. USB power supply port
15. AUX IN socket
16. LCD display
17. Main battery compartment
18. Back up battery compartment

LCD display

- A. Radio alarm
- B. Buzzer alarm
- C. Stereo symbol
- D. Low battery indicator
- E. Clock
- F. Frequency
- G. RDS (Radio data system)
- H. Sleep status
- I. AM/PM for clock

Symbols

The following show the symbols used for the equipment. Be sure that you understand their meaning before use.



Read instruction manual.



Only for EU countries.

Due to the presence of hazardous components in the equipment, waste electrical and electronic equipment, accumulators and batteries may have a negative impact on the environment and human health.

Do not dispose of electrical and electronic appliances or batteries with

household waste!

In accordance with the European Directive on waste electrical and electronic equipment and on accumulators and batteries and waste accumulators and batteries, as well as their adaptation to national law, waste electrical equipment, batteries and accumulators should be stored separately and delivered to a separate collection point for municipal waste, operating in accordance with the regulations on environmental protection. This is indicated by the symbol of the crossed-out wheeled bin placed on the equipment.

IMPORTANT SAFETY INSTRUCTIONS

WARNING:

When using electric tools, basic safety precautions should always be followed to reduce the risk of fire, electric shock, and personal injury, including the following:

1. Read this instruction manual and the charger instruction manual carefully before use.
2. Clean only with dry cloth.
3. Do not block any ventilation opening. Install in accordance with the manufacturer's instruction.
4. Do not install near any heat sources such as radiators, heat registers, stoves, or other apparatus (including amplifiers) that produce heat.
5. Only use attachments/accessories specified by the manufacturer.
6. Unplug this apparatus during lightning storms or when unused for long periods of time.
7. A battery operated radio with integral batteries or a separate battery pack must be recharged only with the specified charger for the battery. A charger that may be suitable for one type of battery may create a risk of fire when used with another battery.
8. Use battery operated radio only with specifically designated battery packs. Use of any other batteries may create a risk of fire.
9. When battery pack is not in use, keep it away from other metal objects like: paper clips, coins, keys, nails, screws, or other small metal objects that can make a connection from one terminal to another. Shorting the battery terminals together may cause sparks, burns, or a fire.
10. Avoid body contact with grounded surfaces such as pipes, radiators, ranges and refrigerators. There is an increased risk of electric shock if your body is grounded.

11. Under abusive conditions, liquid may be ejected from the battery; avoid contact. If contact accidentally occurs, flush with water. If liquid contacts eyes, additionally seek medical help. Liquid ejected from the battery may cause irritation or burns.
12. Do not use a battery pack or tool that is damaged or modified. Damaged or modified batteries may exhibit unpredictable behavior resulting in fire, EXPLOSION or risk of injury.
13. Do not expose a battery pack or tool to fire or excessive temperature. Exposure to fire or temperature above 130°C may cause explosion.
14. Follow all charging instructions and do not charge the battery pack or tool outside the temperature range specified in the instructions. Charging improperly or at temperatures outside the specified range may damage the BATTERY and increase the risk of fire.
9. Do not use a damaged battery.
10. To avoid risk, the manual of replaceable the battery should be read before use. And the max discharging current of the battery should be greater than or equal to 8A.
11. The contained lithium-ion batteries are subject to the Dangerous Goods Legislation requirements.
12. When disposing the battery cartridge, remove it from the tool and dispose of it in a safe place. Follow your local regulations relating to disposal of battery.
13. Use the batteries only with the products specified by Makita. Installing the batteries to non-compliant products may result in a fire, excessive heat, explosion, or leak of electrolyte.
14. If the tool is not used for a long period of time, the battery must be removed from the tool.
15. During and after use, the battery cartridge may take on heat which can cause burns or low temperature burns.
16. Do not touch the terminal of the tool immediately after use as it may get hot enough to cause burns.
17. Do not allow chips, dust, or soil stuck into the terminals, holes, and grooves of the battery cartridge. It may result in poor performance or breakdown of the tool or battery cartridge.
18. Unless the tool supports the use near a high-voltage electrical power lines, do not use the battery cartridge near a high-voltage electrical power lines. It may result in a malfunction or breakdown of the tool or battery cartridge.
19. Keep the battery away from children.

SAVE THESE INSTRUCTIONS

SPECIFIC SAFETY RULES FOR BATTERY CARTRIDGE

1. Before using battery cartridge, read all instructions and cautionary markings on (1) battery charger, (2) battery, and (3) product using battery.
2. Do not disassemble battery cartridge.
3. If operating time has become excessively shorter, stop operating immediately. It may result in a risk of overheating, possible burns and even an explosion.
4. If electrolyte gets into your eyes, rinse them out with clear water and seek medical attention right away. It may result in loss of your eyesight.
5. Do not short the battery cartridge:
 - (1) Do not touch the terminals with any conductive material.
 - (2) Avoid storing battery cartridge in a container with other metal objects such as nails, coins, etc.
 - (3) Do not expose battery cartridge to water or rain. A battery short can cause a large current flow, overheating, possible burns and even a breakdown.
6. Do not store and use the tool and battery cartridge in locations where the temperature may reach or exceed 50°C (122°F).
7. Do not incinerate the battery cartridge even if it is severely damaged or is completely worn out. The battery cartridge can explode in a fire.
8. Do not nail, cut, crush, throw, drop the battery cartridge, or hit against a hard object to the battery cartridge. Such conduct may result in a fire, excessive heat, or explosion.
9. **CAUTION:**
 - **Danger of explosion if battery is incorrectly replaced.**
 - **Replace only with the same or equivalent type.**
 - **Only use genuine Makita batteries. Use of non-genuine Makita batteries, or batteries that have been altered, may result in the battery bursting causing fires personal injury and damage. It will also void the Makita warranty for the Makita tool and charger.**

Tips for maintaining maximum battery life

1. Charge the battery cartridge before completely discharged. Always stop tool operation and charge the battery cartridge when you notice less tool power.
2. Never recharge a fully charged battery cartridge. Overcharging shortens the battery service life.
3. Charge the battery cartridge with room temperature at 10°C - 40°C (50°F - 104°F). Let a hot battery cartridge cool down before charging it.
4. When not using the battery cartridge, remove it from the tool or the charger.

5. Charge the battery cartridge if you do not use it for a long period (more than six months).

Battery Installation

Note:

Keeping back up batteries inside the compartment prevent stored data in preset memories from being lost.

Back up battery Installation (Fig. 2 & 8)

1. Pull out the battery compartment locker to release battery compartment. There are main battery pack compartment and back up battery compartment.
2. Remove back up battery compartment cover and insert 2 fresh UM-3 (AA sizes). Make sure the batteries are with correct polarity as shown inside the compartment. Replace the battery cover.
3. After back up batteries are inserted, insert the main battery pack to power radio. The suitable battery packs for this radio listed as the following table.

OPERATING TIME

* The suitable battery packs for this radio listed as the following table.

* The following table indicates the operating time on a single charge in Radio mode.

Battery capacity	Battery Cartridge Voltage			At speaker output = 50mW + 50mW (unit: Hour) (Approximately)	
	10.8V - 12V max	14.4V	18V	Radio/AUX	Bluetooth play
1.3Ah	BL1013 BL1014			8.0	1.5
1.5Ah	BL1016			9.0	2.0
		BL1415N		8.0	2.0
			BL1815N	8.5	2.5
2.0Ah	BL1021B			12.0	2.5
			BL1820B	11.0	3.5
3.0Ah		BL1430B		13.0	4.0
			BL1830B	16.0	5.0
4.0Ah	BL1041B			24.0	5.0
		BL1440		21.0	5.5
			BL1840B	22.0	7.0
5.0Ah			BL1850B	28.0	9.0
6.0Ah		BL1460B		28.0	8.0
			BL1860B	34.0	11.0

 : Cluster Battery

 : Slide Battery

WARNING:

Only use the battery cartridges listed above. Use of any other battery cartridges may cause injury and/or fire.

Note:

- Table regarding to the battery operating time above is for reference. The actual operating time may differ with the type of the battery, charging condition, or usage environment.
- Some of the battery cartridges listed above may not be available depending on your region of residence.

INSTALLATION AND POWER SUPPLY

Installing or removing Slide battery cartridge (Fig. 3 & 4)

- Always switch off the tool before installing or removing of the battery cartridge.
- Hold the tool and the battery cartridge firmly when installing or removing battery cartridge.
- To install the battery cartridge, align the tongue on the battery cartridge with the groove in the housing and slip it into place. Always insert it all the way until it locks in place with a little click.
- If you can see the red indicator on the upper side of the button, it is not locked completely. Install it fully until the red indicator cannot be seen. If not, it may accidentally fall out of the tool, causing injury to you or someone around you.
- Do not use force when inserting the battery cartridge. If the cartridge does not slide in easily, it is not being inserted correctly.
- To remove the battery cartridge, withdraw it from the tool while sliding the button on the front of the cartridge or pressing the buttons on both sides of the cartridge.
- Be careful not to pinch your fingers when opening or closing the battery cover.

Installing or removing Cluster battery cartridge (Fig. 5)

- To insert the battery cartridge, align the tongue on the battery cartridge with the groove in the housing and slip it into place.
- To remove the battery cartridge, take the battery out of the terminal while pressing the buttons on the side of the cartridge.

Return the battery compartment locker to the original position.

Reduced power, distortion, "stuttering sound" or when both low battery sign  and "POWERFAIL" appear on the display are all the signs that the main battery pack needs to replace.

Note:

The battery pack can't be charged via the supplied AC power adaptor.

















When low battery sign  appears and an "EMPTY" keeps on flashing is the time to replace the back up batteries.

Indicating the remaining battery capacity (Fig. 6 & 7)

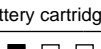
➤ 1. Indicator lamps 2. Check button

Only for battery cartridges with "B" at the end of the model number

Press the check button on the battery cartridge to indicate the remaining battery capacity. The indicator lamps light up for few seconds.

Indicator lamps			Remaining capacity
 Lighted	 Off	 Blinking	
			75% to 100%
			50% to 75%
			25% to 50%
			0% to 25%
			Charge the battery
(For LXT battery cartridges only)			
			The battery may have malfunctioned
			
(For LXT battery cartridges only)			

015658

Note:

- Depending on the conditions of use and the ambient temperature, the indication may differ slightly from the actual capacity.
- The first (far left) indicator lamp will blink when the battery protection system works. (For LXT battery cartridges only)

Using the soft bended rod antenna (Fig. 9)

Straight up the soft bended rod antenna as shown in the figure.





Using Supplied AC power adaptor (Fig. 10)

Remove the rubber protector and insert the adaptor plug into the DC socket on the left side of the radio. Plug the adaptor into a standard mains socket outlet. Whenever the adaptor is used, the battery pack is automatically disconnected. The AC adaptor should be disconnected from the main supply when not in use.

Note:

When your radio has any interference in AM band by its adaptor, please move your radio away from its AC adaptor over 30cm.



OPERATION

1. Press the Power button  to switch on your radio.
2. Press the Source button  to select AM or FM radio mode.
3. Press and hold the Tuning control knob  to carry out an auto-tune. Your radio will scan up the AM/FM band from the currently displayed frequency and will stop scanning automatically when it finds a station of sufficient strength.
4. After a few seconds the display will update. The display will show the frequency of the signal found.
5. To find other station, press and hold the Tuning control knob  as before.
6. When the end of the waveband is reached your radio will recommence tuning from the opposite end of the waveband.
7. Rotate the Tuning control knob  to adjust the sound level as required.



Note:

- While adjusting the volume, make sure the FM/AM is NOT flashing on the screen.
 - If AM/FM is flashing on the screen, it allows you to tune the stations manually (see the section of "Manual tuning – AM/FM" for more detail).
8. To switch off your radio press the Power button .

Manual tuning – AM/FM



1. Press the Power button  to switch on your radio.
2. Press the Source button  to select AM or FM radio mode.
3. Press the Tuning control knob  and you will see the FM or AM is flashing on the display.

Note:

- FM/AM will flash approx. 10 seconds. Within this period, only manual tuning is allowed.
 - If volume adjustment is desired while FM/AM is flashing, press the Tuning control knob to stop the flash and you can rotate the Tuning control knob to adjust sound level.
4. Rotate the Tuning control knob  to tune to a station.
 5. When the end of the waveband is reached your radio will recommence tuning from the opposite end of the waveband.
 6. Use the Tuning control knob  to adjust the sound level as required.

Presetting stations in AM/FM mode

There are 5 preset stations each for AM and FM radio. They are used in the same way for each waveband.

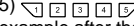
1. Press the Power button  to switch on your radio.
2. Press the Source button  to select the desired waveband. Tune to the required radio station as previously described.
3. Press and hold the required Preset button (1 to 5)  until the display shows "P4" for example after the frequency. The station will be stored using the preset number. Repeat this procedure for the remaining presets as you wish.
4. Preset stations which have already been stored may be overwritten by following the above procedure if required.



Display modes – FM

Your radio has a range of display options for FM radio mode.



1. Repeatedly press the Menu/Info button  to view the RDS information of the station you are listening to.
 - a. Station name Displays the name if the station being listened to.
 - b. Program type Displays the type of station being listened to such as Pop, Classic, News, etc.
 - c. Radio text Displays radio text message such as new items etc.
 - d. Year/Day Displays the year and day of the week according to the date setting of your radio.
 - e. Date/Day Displays the date and day of the week according to the date setting of your radio.
 - f. Frequency Displays the frequency of the FM for the station listened to.

FM stereo (auto)/mono

If the FM radio station being listened to has a weak signal some hiss may be audible. It is possible to reduce this hiss by forcing the radio to play the station in mono rather than stereo.



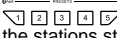

1. Press the Power button  as needed to select the FM band and tune to the desired FM station as previously stated.
2. Press and hold Menu/Info button  to enter the menu setting.
3. Rotate the Tuning control knob  until the FM Auto/mono setting shows on the display. If the setting is Auto press the Tuning control knob to switch to Mono mode to reduce the hiss. Press the Tuning control knob to select the option.

Recalling a preset in AM/FM mode

1. Press the Power button  to switch on your radio.
2. Press the Source button  to select AM or FM radio mode.
3. Momentarily press the required Preset button  to cause your radio to tune to one of the stations stored in the preset memory.





Setting the time and date format

The clock display used in stand-by mode and on the playing mode screens can be set to different format. The selected format is then also used when setting the alarms.











1. Press and hold the Menu/Info button  to enter the menu setting.
2. Rotate the Tuning control knob  until "CLOCK xxH" appears on the display and press the Tuning control knob  to enter the setting. You will see the time format begins to flash.
3. Rotate the Tuning control knob  to select either 12 or 24 hour format. Press the Tuning control knob  to confirm your choice of clock format.





Note:

If the 12 hour clock format is chosen, the radio will then use the 12 hour clock for the setting.

4. Press and hold the Menu/Info button  to enter the menu setting.
5. Rotate the Tuning control knob  until a date (e.g. THU APR 3) appears on the display and press the Tuning control knob  to enter the setting. You will see the date format begins to flash.
6. Rotate the Tuning control knob  to select the desired date format. Press the Tuning control knob  to confirm your choice.





Setting the clock time and date

1. Press and hold the Menu/Info button .
2. Rotate the Tuning control knob  until "CLOCK ADJ" appears on the display. Press the Tuning control knob  to enter the setting.
3. The hour setting on the display will begin flashing.
Rotate the Tuning control knob to  select the desired hour, and press the Tuning control knob  to confirm the setting. Then rotate the Tuning control knob  to select the desired minute, and press the Tuning control knob  to confirm the setting.
4. Rotate the Tuning control knob  until "DATE ADJ" appears on the display. Press the Tuning control knob  to enter the setting.
5. Rotate the Tuning control knob  to select the desired year and press the Tuning control knob  to confirm the setting. Then rotate the Tuning control

knob  to select the desired month, and press the Tuning control knob  to confirm the setting. Then rotate the Tuning control knob  to select the desired date and press the Tuning control knob  to confirm the setting.

Radio Data System (RDS)









When you set the clock time using the RDS function, your radio will synchronize its clock time whenever it tunes to a radio station using RDS with CT signals.

1. When tuning to a station transmitting RDS data, press and hold the Menu/Info button .
2. Rotate the Tuning control knob  until "RDS CT" and a clock symbol appear on the display. Press the Tuning control knob  to enter the setting.
3. Rotate the Tuning control knob  until "RDS CT" appears on the display. Press the Tuning control knob  to confirm the setting. The clock time of the radio will set up automatically according to the RDS data received.
4. When the action is completed, the RDS icon will appear on the LCD display indicating the radio time is RDS clock time. The radio clock time will be valid for 5 days each time the radio time is synchronized with RDS CT.

Setting the alarm clock

Your radio has two alarms which can each be set to wake you to AM/FM radio or buzzer alarm. The alarms may be set while the unit is in standby mode or while playing.

a. Setting radio alarm time:

1. The radio alarm can be set either when radio is on or off.
2. Press and hold the radio alarm button , the radio alarm symbol and the display hour will flash along with a beep.
3. During radio alarm symbol  flashes, rotate Tuning control knob  to select the hour and press Tuning control knob  again to confirm hour setting.
Then rotate the Tuning control knob  to select the minute and press Tuning control knob  to confirm minute setting.
4. Rotate the Tuning control knob and the display will show the frequency options for the alarm.
The alarm options are as follows:
ONCE – the alarm will sound once
DAILY – the alarm will sound everyday
WEEKDAY – the alarm will sound only on weekdays
WEEKEND – the alarm will sound only at weekends
Press the Tuning control knob  to confirm the setting.
5. During radio alarm symbol is flashing, rotate Tuning control knob  to select desired wake-up band and

station, then press Tuning control knob  to confirm the selection.

6. Rotate Tuning control knob  to select the desired volume and press Tuning control knob  to confirm the volume. Radio alarm setting is now completed.

Note:

If new radio alarm station is not selected, it will select the last alarm station.







Note:

If the selected AM/FM alarm station is not available when the alarm is sounding, the buzzer alarm will be used instead.

b. Setting HWS (Humane Wake System) buzzer alarm:

A beep tone will activate when selecting the HWS buzzer alarm.

The alarm beep will sound shorter every 15 seconds for one minute followed by one minute silence before repeating the cycle.

1. The buzzer alarm can be set either when the radio is on or off.
2. Press and hold the buzzer alarm button , the symbol and the display hour will flash along with a beep.
3. During buzzer alarm symbol  flashes, rotate Tuning control knob  to select the hour and press Tuning control knob  again to confirm hour setting. Then rotate the Tuning control knob  to select the minute and press Tuning control knob  to confirm minute setting.

4. Rotate the Tuning control knob and the display will show the frequency options for the alarm.

The alarm options are as follows:

ONCE – the alarm will sound once

DAILY – the alarm will sound everyday

WEEKDAY – the alarm will sound only on weekdays

WEEKEND – the alarm will sound only at weekends

Press the Tuning control knob  to confirm the setting.

Note:

There is no volume adjustment for buzzer alarm.

When the alarm sounds

To cancel a sounding alarm, press the Power button .





Disabling/cancelling alarms

To disable an active alarm, either press the Power button , or press and hold the corresponding alarm button to cancel the alarm.

Snooze





1. When the alarm sounds, press any button other than

the Power button  will silence the alarm for 5 minutes. “SNOOZE” will appear on the display.

2. To adjust the silence time for the snooze timer, press and hold the Menu/Info button  to enter the menu setting.
3. Rotate the Tuning control knob  until “SNOOZE X” appears on the display, then press the Tuning control knob  to enter the setting. Rotate the Tuning control knob  to adjust the silence time from 5, 10, 15 and 20 minutes for the snooze timer.
4. To cancel the snooze timer while the alarm is suspended, press the Power button .







Sleep timer

Your radio can be set to turn off automatically after a preset time has elapsed. The Sleep Timer setting can be adjusted between 60, 45, 30, 15, 120 and 90 minutes.

1. Press and hold the Power button  to enter the Sleep Timer setting. “SLEEP XX” will show on the display.
2. Keep holding the Power button  and the Sleep Timer options will start switching on the display. Stop until the desired Sleep Timer setting appears on the display. The setting will be saved and the LCD will return to normal display.
3. Your radio will switch off automatically after the preset Sleep Timer has elapsed. The Sleep Timer  icon will show on the display indicating an active Sleep Timer.
4. To cancel the Sleep Timer function before the preset time has elapsed, simply press the Power button  to turn the unit off manually.

Loudness

You can get compensation on lower and higher frequency for your radio by adjusting the loudness function.

1. Press and hold the Menu/Info button  to enter the menu setting.
2. Rotate the Tuning control knob  until “LOUD ON” or “LOUD OFF” appears on the display. Press the Tuning control knob  to enter the setting.
3. Rotate the Tuning control knob  to choose ON to turn on the loudness function, then press the Tuning control knob  to confirm the setting.
4. To turn off the loudness function, select OFF and press the Tuning control knob  to confirm the setting.

AUXILIARY INPUT SOCKET

A 3.5mm Auxiliary input socket is provided at the front of your radio to permit an audio signal to be fed into the unit from an external audio device such as a MP3 or CD player.

1. Connect an external audio source (for example, MP3 or CD player) to the AUX IN socket.
2. Press the Power button to switch on your radio.
3. Repeatedly press and release the Source button until "AUX1" is displayed.
4. To have the better sound quality, we recommend setting the volume to more than two-thirds level on your audio device and then adjust the volume on the radio as required.



Note:

Audio cord is not included as standard accessories. AUX can't be activated as alarm source.

Listening to Bluetooth® music

You need to pair your Bluetooth® device with your radio before you can auto-link to play/stream Bluetooth music through your radio. Pairing creates a permanent "bond" so two devices can always recognize each other.

Pairing your Bluetooth® device

1. Press the Source button  to select Bluetooth® function. "BT READY" will be shown on the display and "READY" will flash with every 2 seconds interval.
2. Activate Bluetooth® on your device according to the device's user manual to allow the pairing procedure.
3. Press and release the Pair button , then "BT PAIR" will be shown on the display and it will flash with 1 second interval. You can start the search of your radio on your Bluetooth® device. Once the name of your radio is appeared on your Bluetooth® device, press the item in your Bluetooth® list. With some old type mobiles (versions earlier than BT2.1 Bluetooth® device), you may need to input the pass code "0000".
4. Your Bluetooth® device will be linked with the radio.
5. Once connected, "BLUETOOTH" will remain on the display and the backlight will be dim-out in 10 seconds.

You can now play the music in your Bluetooth®-enabled device via your radio.

Playing Bluetooth® device which has already paired

1. Press the Source button  to select Bluetooth® function. "BT READY" will be shown on the display and "READY" will flash with every 2 seconds interval.
2. Search and link the radio on your Bluetooth® device. Some device may link with the radio automatically. You can now play the music in your Bluetooth®-enabled device via your radio.

Note:

- The radio can pair with 8 Bluetooth® devices at most. When you pair Bluetooth® devices more than this

number, pairing history will be overwritten from the oldest pairing history.

- If there are 2 Bluetooth® devices searching for your radio, it will show its availability on both devices.
- If your Bluetooth® device is temporarily disconnected to your radio, then you need to manually reconnect your device again to the radio.
- If the name of your radio is appeared on your Bluetooth® device list but your device cannot connect with it, please delete the item name of your radio from your list and pair the device with your radio again following the steps described previously.
- The effective operation range between the radio and the paired device is approximately 10 meters (30 feet).
- Any obstacle between the radio and the device can reduce the operational range.

Disconnecting your Bluetooth® device

Press and hold the Pair button  for 2-3 seconds to disconnect with your Bluetooth® device. "BLUETOOTH" will disappear from the display indicating deactivation of Bluetooth®.

Charging with USB power supply port (Fig. 10)

There is the USB port at the front side of the radio. You can charge USB device through the USB port.

1. Connect the USB device, such as iPod, MP3, or CD player, with USB cable available in the market.
2. Press the Power button  to switch on your radio.
3. No matter if the radio is AC powered or battery powered, the radio can charge the USB device when the radio is switched on and in FM radio mode, or BT mode, or AUX mode, which is appeared when an external audio source is connected.

Note:

You cannot charge USB devices during AM mode because radio signal reception becomes extremely poor when charging USB device.

- The maximum volume of the output power speaker will decrease when your USB is charging.
- The USB socket can provide max 1A 5V of electrical current.

Important:

- Before connecting USB device to the charger, always backup your data of USB device. Otherwise your data may lose by any possibility.
- The charger may not supply power to some USB devices.
- When not using or after charging, remove the USB cable and close the cover.

- Do not connect power source to USB port. Otherwise there is risk of fire. The USB port is only intended for charging lower voltage device. Always place the cover onto the USB port when not charging the lower voltage device.
- Do not insert a nail, wire, etc. into USB power supply port. Otherwise a circuit short may cause smoke and fire.
- Do not connect this USB socket with your PC USB port, as it is highly possible that it may cause breakdown of the units.

MAINTENANCE

CAUTION:

Never use gasoline, benzine, thinner, alcohol or the like. Discoloration, deformation or cracks may result.

Specifications

Power Requirements	
AC power adaptor	DC 12V/1,200mA, center pin positive
Battery	UM-3 (AA size) x 2 for back up Cluster battery: 10.8V Slide battery: 10.8V - 18V
Frequency coverage	FM 87.50-108 MHz (0.05MHz/step) AM (MW) 522-1,710 kHz (9kHz/step)

Bluetooth®	
(The Bluetooth® word mark and logos are registered trademarks owned by Bluetooth SIG, Inc.)	
Bluetooth® version	5.0
Bluetooth® profiles	A2DP/SCMS-T
Transmission power	Bluetooth® specification power Class 2
Transmission range	Max. 10m (varies according to usage conditions)
Supported codec	SBC
Compatible Bluetooth® profile	A2DP
Maximum radio- frequency power	BT EDR: 1.71dBm

Circuit feature	
Loudspeaker	3.5inches 8ohm x 2
Output Power	10.8V: 1.2W x 2 14.4V: 2.2W x 2 18V: 3.5W x 2
Input terminal	3.5mm dia. (AUX IN)
Antenna system	FM: soft bended rod antenna AM: bar antenna
Dimension (W x H x D) in mm	282 x 163 x 294mm
Weight	4.3Kg (Without battery)

POLSKI

(oryginalna instrukcja)

OBJAŚNIENIA DO WIDOKU OGÓLNEGO (Rys. 1)

1. Uchwyt
2. Blokada komory baterii
3. Pokrywa akumulatora
4. Głośnik
5. Gniazdo DC
6. Giętka antena prętowa
7. Przycisk zasilania/wyłącznika czasowego
8. Przycisk źródłowy
9. Przycisk alarmu radiowego
10. Przycisk alarmu dźwiękowego
11. Przycisk zaprogramowanych stacji/
Zaprogramowanych stacji 1 jako przycisk parowania
Bluetooth®
12. Przycisk Menu/Info
13. Pokrętko Głośności/Kontroli strojenia/Wyboru
14. Port zasilania USB
15. Gniazdo AUX
16. Wyświetlacz LCD
17. Główna komora akumulatora
18. Komora baterii zapasowych

WYŚWIETLACZ LCD

- A. Alarm radiowy
- B. Alarm dźwiękowy
- C. Symbol stereo
- D. Wskaźnik niskiego poziomu baterii
- E. Zegar
- F. Częstotliwość
- G. RDS (System danych radiowych)
- H. Stan uśpienia
- I. Tryb zegara AM/PM

SYMBOLE

Poniżej przedstawiono symbole stosowane w przypadku omawianego urządzenia. Przed rozpoczęciem jego użytkowania należy upewnić się, że są one zrozumiałe.



Przeczytać instrukcję obsługi.



Tylko dla krajów UE.
Ze względu na obecność niebezpiecznych części w sprzęcie, zużyty sprzęt elektryczny i elektroniczny, akumulatory i baterie mogą mieć negatywny wpływ na środowisko i zdrowie człowieka.

Nie należy wyrzucać urządzeń elektrycznych i elektronicznych ani baterii z odpadami domowymi!

Zgodnie z Dyrektywą Europejską dotyczącą zużytego sprzętu elektrycznego i elektronicznego, akumulatorów i baterii oraz zużytych akumulatorów i baterii, a także ich dostosowania do prawa krajowego, zużyty sprzęt elektryczny, baterie i akumulatory powinny być składowane oddzielnie i dostarczane do punktu selektywnej zbiórki odpadów komunalnych, działającego zgodnie z przepisami dotyczącymi ochrony środowiska.

Wskazuje na to symbol przekreślonego kosza na kółkach umieszczony na urządzeniu.

WAŻNE ZASADY BEZPIECZEŃSTWA

⚠ OSTRZEŻENIE:

Używając elektronarzędzi, należy zawsze przestrzegać podstawowych środków ostrożności w celu zmniejszenia ryzyka wystąpienia pożaru, porażenia prądem oraz uszkodzenia ciała, włączając poniższe:

1. Przed korzystaniem z urządzenia należy dokładnie zapoznać się z niniejszą instrukcją obsługi oraz instrukcją obsługi ładowarki.
2. Czyścić wyłącznie suchą szmatką.
3. Nie zasłaniaj otworów wentylacyjnych. Zamontuj zgodnie z instrukcjami producenta.
4. Nie montować przy jakimkolwiek źródle ciepła, takim jak grzejniki, kratki wylotowe ciepłego powietrza, piece lub inne urządzenia (również wzmacniacze) wytwarzające ciepło.
5. Stosować wyłącznie przyrządy/akcesoria zalecane przez producenta.
6. Wyłączyć niniejsze urządzenie podczas burzy oraz w przypadku nieużywania przez dłuższy czas.
7. Akumulatory odbiornik radiowy z akumulatorem wbudowanym lub oddzielnym musi być ładowany wyłącznie za pomocą określonej ładowarki do akumulatora. Ładowarka przeznaczona do jednego typu akumulatora może stwarzać zagrożenie wystąpienia pożaru w przypadku stosowania jej do ładowania innego akumulatora.
8. Do zasilania akumulatorowego odbiornika radiowego należy używać tylko przeznaczonych do niego akumulatorów. Używanie innych akumulatorów może stwarzać ryzyko wystąpienia pożaru.
9. Gdy akumulator nie jest używany, należy zabezpieczyć go przed kontaktem z innymi metalowymi przedmiotami, takimi jak spinacze,

- monety, klucze, gwoździe, wkręty bądź inne małe przedmioty metalowe, które mogą powodować zwarcie styków akumulatora. Zwarcie styków akumulatora grozi pojawieniem się iskier, poparzeniami lub pożarem.
10. Należy unikać kontaktu ciała z przedmiotami uziemionymi, takimi jak rury, grzejniki, kuchenki czy lodówki. Gdy ciało człowieka jest uziemione, wzrasta ryzyko porażenia prądem elektrycznym.
 11. W razie niewłaściwych warunków użytkowania może dojść do wycieku elektrolitu z akumulatora. Unikać kontaktu. W razie przypadkowego kontaktu, należy przemyć skażoną skórę wodą. W przypadku kontaktu elektrolitu z oczami należy dodatkowo zasięgnąć porady lekarza. Płyn z akumulatora może powodować podrażnienia lub poparzenia.
 12. Nie używaj baterii lub narzędzia, gdy zostały uszkodzone bądź zmodyfikowane. Uszkodzone lub zmodyfikowane baterie mogą wykazywać nieprzewidywalne zachowanie skutkujące pożarem, wybuchem lub wystąpieniem ryzyka obrażeń.
 13. Nie wystawiaj baterii lub narzędzia na działanie ognia lub wysokiej temperatury. Narażenie na działanie ognia lub temperatury powyżej 130°C może spowodować wybuch.
 14. Postępuj zgodnie z wszystkimi instrukcjami dot. ładowania i nie ładuj baterii lub narzędzia poza wyznaczonym w instrukcji zakresem temperatur. Nieprawidłowe ładowanie lub ładowanie w temperaturze przekraczającej określony zakres może uszkodzić baterię i spowodować ryzyko wystąpienia pożaru.
- (2) Unikaj przechowywania baterii w pojemniku z innymi metalowymi przedmiotami, np. gwoździami, monetami itp.
 - (3) Nie narażaj baterii na oddziaływanie wody lub deszczu. Zwarcie baterii może skutkować dużym przepływem napięcia, przegrzaniem, możliwymi oparzeniami i uszkodzeniem.
6. Nie przechowuj narzędzia i baterii w miejscach, gdzie temperatura może osiągać lub przekraczać 50°C (122°F).
 7. Nie spalaj baterii nawet, jeżeli są bardzo zniszczone lub kompletnie zużyte. Bateria może wybuchnąć w ogniu.
 8. Nie nakłuwaj, ciąć, zgniatać, rzucać, upuszczać wkładu akumulatora ani uderzać twardym przedmiotem. Takie postępowanie może spowodować pożar, nadmierne ciepło lub wybuch.
 9. Nie używaj uszkodzonych baterii.
 10. Aby uniknąć ryzyka, należy zapoznać się z instrukcją obsługi baterii. Maksymalne natężenie wyładowania baterii powinno być większe lub równe 8A.
 11. Bateria litowo-jonowa podlega wymogom Prawodawstwa dot. towarów niebezpiecznych.
 12. Aby usunąć kasetę akumulatorową, wyjmij ją z urządzenia, a następnie zutylizuj w bezpiecznym miejscu. Postępuj zgodnie z miejscowymi regulacjami dotyczącymi wyrzucania baterii.
 13. Używaj baterii wyłącznie z produktami określonymi przez firmę Makita. Instalacja baterii w produktach niezgodnych może skutkować pożarem, nadmiernym przegrzewaniem się lub wyciekami elektrolitu.
 14. Jeśli urządzenie nie jest używane przez dłuższy czas, należy wyjąć akumulator z urządzenia.
 15. Podczas i po użyciu akumulator może się nagrzewać, co może powodować poparzenia lub oparzenia niskotemperaturowe.
 16. Nie dotykaj końcówki terminala bezpośrednio po użyciu, ponieważ może być nagrany na tyle, aby spowodować oparzenia.
 17. Nie pozwól, aby wióry, kurz lub brud dostały się do styków, otworów i rowków we wkładzie akumulatora. Może to spowodować słabą wydajność lub uszkodzenie urządzenia lub akumulatora.
 18. O ile urządzenie pozwala na użytkowanie w pobliżu linii wysokiego napięcia, nie należy używać akumulatora w pobliżu linii wysokiego napięcia. Może to spowodować nieprawidłowe działanie lub uszkodzenie urządzenia lub akumulatora.
 19. Trzymaj akumulator z dala od dzieci.

ZACHOWAĆ INSTRUKCJĘ OBSŁUGI

SZCZEGÓŁOWE ZASADY BEZPIECZEŃSTWA DOTYCZY AKUMULATORA

1. Przed użyciem baterii, przeczytaj wszystkie instrukcje oraz oznaczenia dot. uwag na (1) ładowarce do baterii, (2) bateriach oraz (3) produkcie korzystającym z baterii.
 2. Nie rozmontowuj baterii.
 3. Jeżeli czas używania znacząco się zmniejszył, natychmiast przestań korzystać z urządzenia. Może to skutkować przegrzaniem, powodować oparzenia, a nawet prowadzić do wybuchu.
 4. Gdy elektrolit dostanie się do twoich oczu, przepłucz je czystą wodą i natychmiast skonsultuj się z lekarzem. Może to skutkować utratą wzroku.
 5. Nie powoduj zwarcia baterii:
 - (1) Nie dotykaj styków przy pomocy przewodzących materiałów.
- ⚠ OSTRZEŻENIE:**
- **Niebezpieczeństwo wybuchu, gdy bateria jest nieprawidłowo wymieniona.**

- Wymieniaj tylko na ten sam typ lub jego ekwiwalent.
- Używaj wyłącznie oryginalnych baterii Makita. Używanie nieoryginalnych baterii Makita lub baterii, które zostały zmodyfikowane, może skutkować wybuchem baterii, a w rezultacie pożarem, obrażeniami ciała i uszkodzeniami. Spowoduje to także unieważnienie gwarancji Makity na narzędzie oraz ładowarkę.

Wskazówki dot. maksymalnej żywotności baterii

1. Ładuj baterię przed jej całkowitym rozładowaniem się. Zawsze zatrzymaj urządzenie i naładuj baterię, gdy zauważysz spadek mocy w narzędziu.
2. Nigdy nie ładuj w pełni naładowanych baterii. Nadmierne ładowanie skraca żywotność baterii.
3. Ładuj baterię w temperaturze pokojowej 10°C - 40°C (50°F - 104°F). Pozwól, aby gorąca bateria ostygła zanim rozpoczniesz jej ładowanie.
4. Jeśli akumulator nie jest używany, należy wyjąć go z urządzenia lub ładowarki.
5. Naładuj baterię, jeżeli nie będziesz jej używać przez dłuższy okres czasu (więcej niż sześć miesięcy).

Wkładanie akumulatora

Uwaga:

Trzymanie zapasowych baterii wewnątrz komory zapobiega utracie przechowywanych w pamięci danych.

Instalowanie baterii zapasowych (RYS. 2 & 8)

1. Pociągnij blokadę komory baterii, aby uwolnić baterie. Wbudowana jest komora baterii głównych i komora baterii zapasowych.
2. Usuń pokrywę komory baterii zapasowych i włóż 2 nowe baterie UM-3 (rozmiar AA). Upewnij się, że baterie włożone są zgodnie z biegunami zaznaczonymi wewnątrz komory. Załóż pokrywę komory baterii.
3. Po włożeniu baterii zapasowych, włóż również zestaw baterii głównych, aby uruchomić radio. Odpowiednie zestawy baterii dla tego radia są wymienione w poniższej tabeli.

CZAS PRACY

* Odpowiednie zestawy baterii dla tego radia są wymienione w poniższej tabeli.

* Poniższa tabela wskazuje czas pracy na jednym ładowaniu w trybie radiowym.

Pojemność baterii	Napięcie akumulatora			NA WYJŚCIU Z GŁOŚNIKA = 50mW + 50mW Jednostka: Godzina (około)	
	10.8V - 12V maks	14.4V	18V	Radio/AUX	Odtwarzanie Bluetooth
1.3Ah	BL1013 BL1014			8.0	1.5
1.5Ah	BL1016			9.0	2.0
		BL1415N		8.0	2.0
			BL1815N	8.5	2.5
2.0Ah	BL1021B			12.0	2.5
			BL1820B	11.0	3.5
3.0Ah		BL1430B		13.0	4.0
			BL1830B	16.0	5.0
4.0Ah	BL1041B			24.0	5.0
		BL1440		21.0	5.5
			BL1840B	22.0	7.0
5.0Ah			BL1850B	28.0	9.0
6.0Ah		BL1460B		28.0	8.0
			BL1860B	34.0	11.0

 : Akumulator klastrowy

 : Bateria wsuwana

OSTRZEŻENIE:

Używaj wyłącznie baterii wymienionych powyżej. Korzystanie z jakichkolwiek innych baterii może powodować obrażenia lub pożar.

Uwaga:

- Tabela dotycząca czasu pracy na baterii powyżej jest tylko poglądowa. Faktyczny czas pracy baterii może się różnić w zależności od typu baterii, warunków ładowania oraz środowiska użytkowania.
- Niektóre z wyżej wymienionych baterii mogą być niedostępne w zależności od regionu zamieszkania.

INSTALACJA I ZASILANIE

MONTAŻ LUB DEMONTAŻ AKUMULATORA WSUWANEGO (RYS. 3 & 4)

- Zawsze wyłączaj urządzenie przed zamontowaniem lub wyjęciem akumulatora.
- Podczas instalowania lub wyjmowania akumulatora mocno trzymaj urządzenie i akumulator.
- Aby zamontować akumulator, należy wyrównać występ na akumulatorze z rowkiem w obudowie i wsunąć go na swoje miejsce. Akumulator należy zawsze wsunąć do oporu, do momentu jego zablokowania na miejscu, co jest sygnalizowane delikatnym kliknięciem.
- Jeśli czerwony wskaźnik w górnej części przycisku jest nadal widoczny, oznacza to, że nie został on całkowicie zablokowany. Należy go zamontować całkowicie, tak aby czerwony wskaźnik nie był widoczny. W przeciwnym razie akumulator może przypadkowo wysunąć się z odbiornika radiowego, raniąc operatora lub osoby postronne.
- Podczas montażu akumulatora nie używaj nadmiernej siły. Jeśli nie można go swobodnie wsunąć, prawdopodobnie został on nieprawidłowo włożony.
- Aby wyjąć kasetę akumulatora, wyjmij ją z urządzenia, przesuwając przycisk z przodu kasyety lub naciskając przyciski po obu stronach kasyety.
- Uważaj, aby nie przygnieść palców podczas otwierania i zamykania osłony na baterię.

Wkładanie lub wyjmowanie kasyety akumulatora klastrowego (Rys. 5)

- Aby włożyć kasetę akumulatora, wyrównaj występ na akumulatorze z rowkiem w obudowie i wsuń go na miejsce.
- Aby wyjąć kasetę akumulatora, wyjmij akumulator z terminala, naciskając przyciski z boku kasyety. Przywróć komorę na akumulator do pierwotnej pozycji. Zmniejszona moc, zniekształcenie, czy „jąkający dźwięk” lub gdy na wyświetlaczu pojawia się symbol niskiego poziomu akumulatora  oraz „POWERFAIL”, wskazują na to, że główny zestaw akumulatorowy musi zostać wymieniony.

Uwaga:









Nie można ładować akumulatora za pomocą dołączonego zasilacza sieciowego.

Kiedy pojawia się znak niskiego poziomu baterii  i „EMPTY” stale miga, oznacza to czas wymiany akumulatora zapasowego.

WSKAZUJE STAN NAŁADOWANIA AKUMULATORA (RYS. 6 & 7)

- 1. Lampki wskaźnikowe 2. Przycisk kontrolny
Tylko dla akumulatorów z literą „B” na końcu numeru modelu

Nacisnąć przycisk Check (Sprawdź) na akumulatorze, aby sprawdzić stan naładowania akumulatora. Na kilka sekund zaświecą się kontrolki.

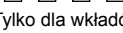
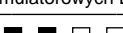
Lampki wskaźnikowe			Pozostało baterii
 Zapalony	 Wyłączony	 Mruga	
			75% ~ 100%
			50% ~ 75%
			25% ~ 50%
			0% ~ 25%
			Naładuj baterię
(Tylko dla wkładów akumulatorowych LXT)			
			Bateria może nie działać prawidłowo
(Tylko dla wkładów akumulatorowych LXT)			

015658

UWAGA:

- W zależności od warunków używania oraz temperatury zewnętrznej, wskaźnik może się nieznacznie różnić od faktycznej pozostałej ilości zasilania.
- Pierwsza (najdalej po lewej) lampka kontrolna będzie migać, gdy aktywny jest system ochrony akumulatora. (Tylko dla wkładów akumulatorowych LXT)

Stosowanie giętkiej anteny prętowej (Rys. 9)

Wyprostuj giętką antenę prętową, jak pokazano na rysunku.

KORZYSTANIE Z ZASILACZA AC (RYS. 10)

Zdejmij gumową osłonę i włóż wtyczkę zasilacza do gniazda prądu stałego po lewej stronie radia. Podłącz adapter do standardowego gniazda. Kiedykolwiek używany jest adapter, bateria jest automatycznie odłączana.





Zasilacz sieciowy należy odłączyć od głównego źródła

zasilania, gdy nie jest używany.

UWAGA:

Jeśli radio wykazuje jakąkolwiek ingerencję pasma AM przez przejściówkę, to odsuń radio od zasilacza sieciowego o ponad 30cm.

DZIAŁANIE

1. Naciśnij przycisk zasilania , aby włączyć radio.
2. Naciśnij przycisk Źródło , aby wybrać tryb radiowy AM lub FM.
3. Naciśnij i przytrzymaj pokrętkę kontroli strojenia , aby przeprowadzić automatyczne strojenie. Radio przeskanuje pasma AM/FM od aktualnej częstotliwości i zatrzyma skanowanie automatycznie, kiedy znajdzie stację o wystarczającej mocy.
4. Po kilku sekundach wyświetlacz zaktualizuje się. Wyświetlacz pokaże częstotliwość znalezionej stacji.
5. Aby wyszukać inną stację, naciśnij i przytrzymaj pokrętkę kontroli strojenia , jak wcześniej.
6. Po dotarciu do końca zakresu fal radio rozpocznie strojenie z przeciwnego końca zakresu fal.
7. Przekręć pokrętkę strojenia , aby dostosować poziom dźwięku według własnego uznania.



Uwaga:

- Podczas ustawiania poziomu głośności, upewnij się, że na wyświetlaczu NIE miga FM/AM.
 - Jeśli AM/FM miga na wyświetlaczu, to aktywne jest ręczne strojenie stacji (zobacz sekcję „Ręczne strojenie – AM/FM”, aby uzyskać więcej informacji).
8. Aby wyłączyć radio, naciśnij przycisk zasilania .

Ręczne strojenie – AM/FM



1. Naciśnij przycisk zasilania , aby włączyć radio.
2. Naciśnij przycisk Źródło , aby wybrać tryb radiowy AM lub FM.
3. Naciśnij pokrętkę kontroli strojenia , a zobaczysz FM lub AM migające na wyświetlaczu.

Uwaga:

- FM/AM będzie migać przez ok. 10 sekund. Przez ten czas możliwe jest tylko strojenie ręczne.
 - Jeśli wymagane jest dostosowanie poziomu głośności, podczas gdy miga FM/AM, naciśnij pokrętkę kontroli strojenia, aby zatrzymać miganie i przekręć pokrętkę kontroli strojenia, aby dostosować poziom dźwięku.
4. Przekręć pokrętkę kontroli sterowania , aby dobrać stację.
 5. Po dotarciu do końca zakresu fal radio rozpocznie strojenie z przeciwnego końca zakresu fal.
 6. Używając pokrętki kontroli Strojenia , dostosuj poziom dźwięku.

Programowanie stacji w trybie AM/FM

Dostępnych jest 5 zaprogramowanych stacji dla radia AM i FM. Są one używane w taki sam sposób dla każdego zakresu fal.

1. Naciśnij przycisk zasilania , aby włączyć radio.
2. Naciśnij przycisk Źródło , aby wybrać żądany zakres fal. Ustaw żądaną stację radiową, jak opisano wyżej.
3. Naciśnij i przytrzymaj żądany przycisk ustawień wstępnych (od 1 do 5) , do momentu, aż na wyświetlaczu pojawi się np. „P4” po częstotliwości. Stacja zostanie zapisana używając numeru ustawienia wstępnego. Powtórz tę procedurę dla pozostałych ustawień wstępnych, według uznania.
4. Zaprogramowane stacje, które zostały już zapisane, mogą zostać nadpisane przez wykonanie powyższej procedury, jeśli jest to wymagane.



TRYBY WYŚWIETLANIA – FM

Niniejszy odbiornik radiowy posiada kilka opcji wyświetlania dla trybu FM:



1. Naciskaj przycisk Menu/Info , aby zobaczyć informację stacji RDS, której w danej chwili słuchasz.
 - a. Nazwa stacji Wyświetla nazwę słuchanej stacji.
 - b. Typ programu Wyświetla typ słuchanej stacji, taki jak Pop, Classic, Wiadomości, itp.
 - c. Tekst radiowy Wyświetla wiadomość radiową, taką jak nowe element, itp.
 - d. Rok/Dzień Wyświetla rok i dzień tygodnia według ustawień daty radia.
 - e. Data/Dzień Wyświetla datę i dzień tygodnia według ustawień daty radia.
 - f. Częstotliwość Wyświetla częstotliwość FM słuchanej stacji.

Stereo FM (auto)/mono

Jeśli słuchana stacja radiowa FM ma słaby sygnał, to mogą być słyszane zakłócenia. Można zredukować te zakłócenia, odtwarzając radio w trybie mono, zamiast stereo.



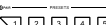

1. Naciśnij przycisk Zasilania , aby wybrać pasmo FM i dobrać żądaną stację FM, jak wcześniej wspomniano.
2. Naciśnij i przytrzymaj przycisk Menu/Info , aby uzyskać opcje menu.
3. Przekręcaj pokrętkę kontroli Strojenia , aż na wyświetlaczu pojawi się ustawienie FM Auto/Mono. Jeśli ustawienie jest w pozycji Auto, naciśnij pokrętkę kontroli Strojenia, aby przelączyć się w tryb Mono i zmniejszyć syczenie. Naciśnij pokrętkę kontroli Strojenia, aby wybrać opcje.

Przywracanie wstępnego trybu AM/FM

1. Naciśnij przycisk zasilania , aby włączyć radio.
2. Naciśnij przycisk Źródło , aby wybrać tryb radiowy AM lub FM.
3. Naciśnij wymagany przycisk ustawień wstępnych , aby ustawić wcześniej zapamiętaną stację radiową.





Ustawienia formatu czasu i daty

Wyświetlanie zegara w trybie czuwania i odwarzania może być ustawione w różnym formacie. Wybrany format jest również zastosowany w ustawieniu alarmu.













1. Naciśnij i przytrzymaj przycisk Menu/Info , aby wejść w ustawienia menu.
2. Obracaj pokrętkę kontroli strojenia , aż na wyświetlaczu pojawi się "ZEGAR xxH" i naciśnij pokrętkę , aby przejść do ustawień. Pojawi się migający format czasu.
3. Przekręć pokrętkę kontroli sterowania , aby wybrać format 12- lub 24-godzinny. Naciśnij pokrętkę , aby zatwierdzić swój wybór formatu zegara.



Uwaga:

Jeśli wybrany został format 12-godzinny, to radio zastosuje zegar 12-godzinny w ustawieniach.

4. Naciśnij i przytrzymaj przycisk Menu/Info , aby przejść do ustawień menu.
5. Obracaj pokrętkę kontroli strojenia , aż data (np. CZW, 3 KW) pojawi się na wyświetlaczu i naciśnij pokrętkę , aby przejść do ustawień. Pojawi się migający format daty.
6. Obracaj pokrętkę kontroli strojenia , aby wybrać żądany format daty. Naciśnij pokrętkę , aby zatwierdzić wybór.





Ustawienia czasu i daty

1. Naciśnij i przytrzymaj przycisk Menu/Info .
2. Obracaj pokrętkę kontroli strojenia , aż na wyświetlaczu pojawi się "UST ZEGARA". Naciśnij pokrętkę , aby przejść do ustawień.
3. Na wyświetlaczu zacznie migać ustawienie godziny. Obracaj pokrętkę kontroli strojenia , aby wybrać żądaną godzinę i naciśnij pokrętkę , aby zatwierdzić wybór. Następnie obracaj pokrętkę kontroli strojenia , aby wybrać żądane minuty i naciśnij pokrętkę , aby zatwierdzić wybór.
4. Obracaj pokrętkę kontroli sterowania , aż na wyświetlaczu pojawi się "UST DATY". Naciśnij pokrętkę , aby przejść do ustawień.
5. Obracaj pokrętkę kontroli strojenia , aby wybrać żądany rok i naciśnij pokrętkę , aby zatwierdzić wybór. Następnie obracaj pokrętkę kontroli strojenia , aby wybrać żądany miesiąc i naciśnij pokrętkę 

, aby zatwierdzić wybór. Ponownie obracaj pokrętkę kontroli strojenia , aby wybrać żądany dzień i naciśnij pokrętkę , aby zatwierdzić wybór.

System Danych Radiowych (RDS)









Jeśli ustawiasz zegar używając funkcji RDS, Twoje radio zsynchronizuje czas, zawsze wtedy gdy dostroi się do sygnału CT.



1. Podczas dostrajania stacji przesyłającej dane RDS, naciśnij i przytrzymaj przycisk Menu/Info .
2. Obracaj pokrętkę kontroli sterowania , aż na wyświetlaczu pojawi się symbol "RDS CT" i zegar. Naciśnij pokrętkę , aby wejść w ustawienia.
3. Obracaj pokrętkę , aż na wyświetlaczu pojawi się "RDS CT". Naciśnij pokrętkę , aby zatwierdzić ustawienia. Czas radia zostanie ustawiony automatycznie według danych RDS.
4. Po zakończeniu czynności na wyświetlaczu LCD pojawi się ikona RDS, wskazując, że czas radiowy to czas RDS.
Czas radia będzie aktywny przez 5 dni za każdym razem, gdy czas radia zsynchronizuje się z RDS CT.

Ustawianie alarmu

Radio posiada dwa alarmy, które mogą obudzić Cię przez radio AM/FM lub sygnał dźwiękowy. Alarmy mogą zostać ustawione, kiedy radio jest w stanie czuwania lub odwarzania.

a. Ustawienia alarmu radiowego:

1. Alarm radiowy może być ustawiony, gdy radio jest włączone lub wyłączone.
2. Naciśnij i przytrzymaj przycisk alarmu radiowego . Symbol alarmu radiowego i wyświetlana godzina będą migać na wyświetlaczu razem z sygnałem dźwiękowym.
3. Kiedy symbol alarmu radiowego  miga, to obróć pokrętkę , aby wybrać godzinę i naciśnij pokrętkę  ponownie, aby zatwierdzić ustawioną godzinę. Następnie obracaj pokrętkę , aby wybrać minuty i naciśnij pokrętkę , aby zatwierdzić wybór.
4. Obracaj pokrętkę, aż na wyświetlaczu pojawią się opcje częstotliwości alarmu.
Opcje alarmu są następujące:
RAZ – alarm włączy się jednokrotnie
CODZIENNIE – alarm włączy się codziennie
DNI ROBOCZE – alarm włączy się tylko w dni robocze
WEEKEND – alarm włączy się tylko w weekendy
Naciśnij pokrętkę , aby zatwierdzić ustawienia.
5. Podczas gdy miga symbol alarmu radiowego, obracaj pokrętkę , aby wybrać żądane pasmo i stację radiową, następnie naciśnij przekrętkę , aby zatwierdzić wybór.

6. Obracaj pokrętkę , aby wybrać żądaną głośność i naciśnij pokrętło , aby zatwierdzić wybór. Ustawienie alarmu radiowego jest zakończone.

Uwaga:

Jeśli nowa stacja radiowa nie zostanie wybrana, to aktywowana zostanie ostatnio wybrana stacja.







Uwaga:

Jeśli nowa stacja radiowa nie zostanie wybrana, to aktywowana zostanie ostatnio wybrana stacja.

b. Ustawienia alarmu dźwiękowego HWS (Humane Wake System):

Włączy się sygnał dźwiękowy, po wybraniu alarmu HWS.

Sygnał dźwiękowy będzie odtwarzany coraz szybciej co 15 sekund przez minutę, po czym nastąpi 1 minutowa przerwa przed powtórzeniem całego cyklu.

1. Alarm może zostać ustawiony kiedy radio jest włączone lub wyłączone.
2. Naciśnij i przytrzymaj przycisk alarmu dźwiękowego , symbol i wyświetlana godzina będą migać wraz z sygnałem dźwiękowym.
3. Kiedy symbol alarmu dźwiękowego , to obróć pokrętło , aby wybrać godzinę i naciśnij pokrętło  ponownie, aby zatwierdzić ustawioną godzinę. Następnie obracaj pokrętkę , aby wybrać minuty i naciśnij pokrętło , aby zatwierdzić wybór.
4. Obracaj pokrętkę, aż na wyświetlaczu pojawią się opcje częstotliwości alarmu.

Opcje alarmu są następujące:

RAZ – alarm włączy się jednokrotnie

CODZIENNIC – alarm włączy się codziennie

DNI ROBOCZE – alarm włączy się tylko w dni robocze

WEEKEND – alarm włączy się tylko w weekendy

Naciśnij pokrętło , aby zatwierdzić ustawienia.

Note:

Nie można ustawić poziomu głośności alarmu dźwiękowego.

Gdy zabrmi alarm





Aby anulować alarm dźwiękowy, naciśnij przycisk Zasilania  .

Wyłączanie/anulowanie alarmów

Aby wyłączyć aktywny alarm, naciśnij przycisk Zasilania  lub naciśnij i przytrzymaj odpowiedni przycisk alarmu, aby anulować alarm.





Drzemka

1. Kiedy włączy się alarm, to naciśnięcie jakiegokolwiek przycisku wyjątkiem przycisku zasilania  wyłączy alarm na 5 minut. Na wyświetlaczu pojawi się "DRZEMKA".

2. Aby ustawić czas drzemki, naciśnij i przytrzymaj przycisk Menu/Info , aby przejść do ustawień.
3. Obracaj pokrętkę  aż na wyświetlaczu pojawi się "DRZEMKA X", a następnie naciśnij pokrętło , aby przejść do ustawień. Obracaj pokrętkę , aby ustawić czas drzemki na 5, 10, 15 i 20 minut.
4. Aby anulować drzemkę, kiedy alarm jest wstrzymany, naciśnij przycisk zasilania  .







Wyłącznik czasowy

Radio może wyłączyć się automatycznie, po osiągnięciu ustawionego czasu. Wyłącznik czasowy może zostać ustawiony na 60, 45, 30, 15, 120 i 90 minut.

1. Naciśnij i przytrzymaj przycisk zasilania , aby wejść w ustawienia wyłącznika czasowego. Na wyświetlaczu pojawi się "UŚPIENIE XX".
2. Przytrzymaj przycisk zasilania , aż na ekranie pojawią się opcje wyłącznika czasowego. Zatrzymaj w momencie, gdy na ekranie pojawią się żądane ustawienia wyłącznika czasowego. Ustawienia zostaną zachowane, a wyświetlacz LCD będzie wyświetlał się normalnie.
3. Radio wyłączy się automatycznie po osiągnięciu ustawionego czasu. Na wyświetlaczu pojawi się ikona wyłącznika czasowego wskazując, że wyłącznik czasowy  jest aktywny.
4. Aby anulować funkcję wyłącznika czasowego przed osiągnięciem ustawionego czasu, naciśnij przycisk zasilania , aby ręcznie wyłączyć urządzenia.

Poziom głośności

Możesz uzyskać kompensację niższych i wyższych częstotliwości przez dostosowanie funkcji głośności.

1. Naciśnij i przytrzymaj przycisk Menu/Info , aby przejść do ustawień.
2. Przekręć pokrętkę , aż na ekranie pojawi się "GŁOŚNOŚĆ WŁ" or "GŁOŚNOŚĆ WYŁ". Naciśnij pokrętło , aby przejść do ustawień.
3. Przekręć pokrętło , aby wybrać WŁ i włączyć funkcję głośności, następnie naciśnij pokrętło , aby zatwierdzić ustawienia.
4. Aby wyłączyć funkcję głośności, wybierz WYŁ i naciśnij pokrętło , aby zatwierdzić ustawienia.

GNAZDO WEJŚCIA AUDIO

Dodatkowe gniazdo wejściowe 3.5mm zostało udostępnione w przedniej części radia, aby umożliwić połączenie sygnału audio z zewnętrznymi urządzeniami audio, takimi jak MP3 i odtwarzacz CD.

1. Podłącz zewnętrzne źródło audio (np. MP3, odtwarzacz CD) do gniazda AUX.
2. Naciśnij przycisk zasilania, aby włączyć radio.
3. Naciśnij i puść kilkakrotnie przycisk Źródło, aż pojawi się "AUX1".

4. Aby uzyskać lepszą jakość dźwięku, zalecamy ustawienie głośności na powyżej jedną trzecią poziomu na twoim urządzeniu audio, a następnie w miarę potrzeby dostosowanie głośności radia.

UWAGA:



Przewód audio nie jest dołączony jako standardowe wyposażenie.

AUX nie może być aktywowane jako źródło alarmu.

Słuchanie muzyki Bluetooth®

Musisz sparować urządzenie Bluetooth® z radiem, aby móc automatycznie połączyć się w celu odtwarzania/przesyłania muzyki Bluetooth® przez radio. Parowanie tworzy stałe „powiązanie”, dzięki czemu dwa urządzenia mogą się zawsze rozpoznać.

Parowanie urządzenia Bluetooth®

1. Naciśnij przycisk Źródła , aby wybrać funkcję Bluetooth®. Na wyświetlaczu zostanie wyświetlone „BT READY”, a „READY” będzie migać co 2 sekundy.
2. Aktywuj Bluetooth® na swoim urządzeniu według instrukcji obsługi urządzenia, aby rozpocząć procedurę parowania.
3. Naciśnij i zwolnij przycisk Parowania , następnie na wyświetlaczu pojawi się „BT PAIR” i będzie migać co 1 sekundę. Możesz rozpocząć wyszukiwanie radia na swoim urządzeniu Bluetooth®. Po pojawieniu się nazwy radia na urządzeniu Bluetooth®, naciśnij pozycję na liście Bluetooth®. W przypadku niektórych telefonów komórkowych starego typu (urządzenia z wersją wcześniejszą od Bluetooth BT2.1) może być konieczne wprowadzenie kodu dostępu „0000”.
4. Twoje urządzenie Bluetooth® zostanie połączone z radiem.
5. Po podłączeniu „BLUETOOTH” pozostanie na wyświetlaczu, a podświetlenie zostanie przyciemnione w ciągu 10 sekund. Możesz teraz odtwarzać muzykę z urządzenia Bluetooth® za pośrednictwem radia.

Odtwarzanie z urządzenia Bluetooth®, które zostało już sparowane

1. Naciśnij przycisk Źródła , aby wybrać funkcję Bluetooth®. Na wyświetlaczu zostanie wyświetlone „BT READY”, a „READY” będzie migać co 2 sekundy.
2. Wyszukaj i połącz radio na urządzeniu Bluetooth®. Niektóre urządzenia mogą automatycznie łączyć się z radiem. Możesz teraz odtwarzać muzykę z urządzenia Bluetooth® za pośrednictwem radia.

Uwaga:

- Radio może sparować się maksymalnie z 8 urządzeniami Bluetooth®. Jeśli sparujesz więcej urządzeń Bluetooth®, historia parowania zostanie nadpisana od najstarszej historii parowania.

- Jeśli dwa urządzenia Bluetooth® szukają Twojego radia, jego dostępność zostanie wyświetlona na obu urządzeniach.
- Jeśli urządzenie Bluetooth® tymczasowo zostanie odłączone od radia, to należy ponownie połączyć je ręcznie.
- Jeśli na liście urządzeń Bluetooth® pojawia się nazwa radia, ale urządzenie nie może się z nim połączyć, usuń nazwę radia z listy i ponownie sparuj urządzenie z radiem, wykonując opisane wcześniej czynności.
- Efektywny zakres działania między radiem a sparowanym urządzeniem wynosi około 10 metrów (30 stóp).
- Każda przeszkoda między radiem a urządzeniem może zmniejszyć zasięg działania.

Odłączanie urządzenia Bluetooth®

Naciśnij i przytrzymaj przycisk Parowania  przez 2-3 sekundy, aby rozłączyć się z urządzeniem Bluetooth®. „BLUETOOTH” zniknie z wyświetlacza wskazując na dezaktywację Bluetooth®.

ŁADOWANIE ZA POMOCĄ PORTU ZASILAJĄCEGO USB (RYS. 10)

Z przodu odbiornika radiowego znajduje się port USB. Poprzez port USB istnieje możliwość ładowania urządzenia USB.

1. Podłącz urządzenie USB, takie jak iPod, odtwarzacz MP3 lub CD, za pomocą kabla USB dostępnego na rynku.
2. Naciśnij przycisk zasilania , aby włączyć radio.
3. Nie ma znaczenia, czy odbiornik radiowy jest zasilany prądem AC, czy na baterie, odbiornik radiowy może ładować urządzenie USB, gdy jest on włączony oraz jest w trybie FM, BT lub AUX, co jest wskazywane, gdy zewnętrzne źródło audio jest podłączone.

UWAGA:

Nie można ładować urządzeń USB w trybie AM, ponieważ ładowanie przez USB sprawia, że odbiór sygnału radiowego staje się bardzo słaby.

- Maksymalna głośność głośnika zostanie zmniejszona w przypadku ładowania za pomocą USB.
- Wejście USB może zapewnić maksymalne zasilanie o natężeniu prądu 1A i napięciu 5V.

WAŻNE:

- Przed podłączeniem urządzenia USB do portu USB należy zawsze utworzyć kopię zapasową danych znajdujących się na urządzeniu USB. W przeciwnym wypadku istnieje ryzyko utraty danych z jakichkolwiek przyczyn.
- Radio nie może zasilać niektórych urządzeń USB.

- W przypadku nieużywania lub po ładowaniu należy wyjąć przewód USB i zamknąć osłonę.
- Nie podłączać źródła zasilania do portu USB. W przeciwnym wypadku istnieje ryzyko pożaru. Port USB przeznaczony jest wyłącznie do ładowania urządzeń niskonapięciowych. Zawsze umieszczać osłonę na porcie USB w przypadku braku ładowania urządzenia niskonapięciowego.
- Nie wsuwać żadnych gwoździ, przewodów itp. do portu zasilającego USB. W przeciwnym wypadku zwarcia elektryczne może spowodować wydostawanie się dymu lub pożar.
- Nie podłączać wejścia USB do portu USB komputera, ponieważ istnieje duże prawdopodobieństwo uszkodzenia urządzeń.

KONSERWACJA

⚠ UWAGA:

Nie wolno używać benzyny, benzenu, rozpuszczalnika, alkoholu itp. Substancje takie mogą spowodować odbarwienia, odkształcenia lub pęknięcia.

DANE TECHNICZNE

Dane dotyczące zasilania

Zasilacz prądu zmiennego	12V DC 1,200mA, środkowy wtyk dodatni
Akumulator	UM-3 (Rozmiar AA) x 2 dla baterii zapasowych Akumulator klawiszowy: 10.8V Bateria wsuwana: 10.8V - 18V
Zakres częstotliwości	FM 87.50-108 MHz (0.05MHz/stopień) AM (MW) 522-1,710 kHz (9kHz/stopień)

Bluetooth®

(Znak słowny i logo Bluetooth® są zarejestrowanymi znakami towarowymi należącymi do Bluetooth SIG, Inc.)

Wersja Bluetooth®	5.0
Profile Bluetooth®	A2DP/SCMS-T
Moc transmisji	Specyfikacja Bluetooth® Klasa mocy 2
Zakres transmisji	Maks. 10m (różni się w zależności od warunków)
Obsługiwany kodek	SBC
Kompatybilny profil Bluetooth®	A2DP
Maksymalna moc częstotliwości radiowej	BT EDR: 1.71dBm

Charakterystyka obwodu

Głośnik	3.5cala, 8omów x 2
Moc wyjściowa	10.8V: 1.2W x 2 14.4V: 2.2W x 2 18V: 3.5W x 2
Gniazdo wejścia	Śred. 3,5mm (wejście AUX)
System antenowy	FM: giętka antena prętowa AM: antena barowa
Wymiary (dł. x szer. x wys.)	282 x 163 x 294mm
Masa	4.3Kg (bez akumulatora)

MAGYAR

(Eredeti útmutató)

Az általános nézet részletezése (1. ábra)

1. Fogó
2. Az akkutartó rekesz zárja
3. Az akkutartó fedele
4. Hangszóró
5. DC IN bemenet
6. Hajlított rúdantenna
7. Bekapcsológomb/Kikapcsolási időzítő
8. Forrásválasztó gomb
9. Rádiós ébresztés gomb
10. Sípóló ébresztés gomb
11. Tárolt állomások/1. programhely és a Bluetooth® párosítás gombja
12. Menu/Info gomb
13. Hangerőszabályzó/Hangoló/Kiválasztó gomb
14. USB áramellátási aljzat
15. AUX IN bemenet
16. LCD kijelző
17. Fő akkutartó rekesz
18. A segédelemek tartórekesze

LCD kijelző

- A. Rádiós ébresztés
- B. Sípóló ébresztés
- C. Sztereó szimbólum
- D. Az alacsony akkufeszültség jelzése
- E. Óra
- F. Frekvencia
- G. RDS (Rádiós adatsugárzás)
- H. Kikapcsolási időzítő állapot
- I. AM/PM jelzés (délután)

SZIMBÓLUMOK

Az alábbiakban a készülékkel kapcsolatos szimbólumokról olvashat. Fontos, hogy használat előtt ezekkel tisztában legyen.



Olvassa el a használati útmutatót.



Csak az EU tagországokban.
A veszélyes alkatrészek miatt az elhasznált elektromos és elektronikus berendezések, akkumulátorok és elemek rossz hatással vannak a környezetre és az emberi egészségre.

Az elektromos és elektronikus készülékek, elemek nem a háztartási hulladékba valók! Az elhasznált elektromos és elektronikus berendezésekről, valamint az akkumulátorokról és elemekről és elhasznált az akkumulátorokról és elemekről szóló európai irányelvnek, valamint a nemzeti jogszabályoknak való alkalmazkodásnak megfelelően az elhasznált elektromos berendezéseket, elemeket és akkumulátorokat külön kell tárolni, és az adott település külön gyűjtőhelyére kell szállítani, a környezetvédelmi előírásoknak megfelelően.
Ezt a berendezésen található áthúzott kerek kuka szimbóluma jelzi.

FŐNTOS BIZTONSÁGI UTASÍTÁSOK

⚠ FIGYELMEZTETÉS:

Elektromos eszközök használata során mindig tartsa be az alapvető biztonsági utasításokat, így csökkentheti a tüzesetek, áramütés és a személyi sérülések kockázatát. Ezek az alábbiak:

1. Használat előtt figyelmesen olvassa el ezt a használati útmutatót és a töltő utasításait.
2. A készüléket csak száraz ruhával tisztítsa.
3. Ne takarja le a szellőzőnyílásokat. A készüléket a gyártó utasításai alapján szerelje be.
4. A készüléket ne szerelje be hőforrások közelébe, pl. radiátorok, hőszugárzók, kályhák, erősítők stb., melyek hőt termelnek.
5. Kizárólag a gyártó által megadott csatlományokat és alkatrészeket és kellekeket használja.
6. Viharok esetén, illetve ha hosszabb ideig nem kívánja használni, a készülék elektromos csatlakozóját húzza ki a konnektorból.
7. A rádió beépített akkumulátorait és a különálló akkumulátort kizárólag a töltésükhöz előírt töltőkészülékkel szabad tölteni. Egy bizonyos akkumulátortípushoz használható töltő más akkumulátortípussal való használata tűzveszélyt idézhet el.
8. Az akkumulátoros rádiót kizárólag a számára készített akkumulátorokkal használja. Bármely egyéb akkumulátor használata tűz kockázatával járhat.
9. Ha az akkumulátor-egységet nem használja, tartsa távol irodai kapcsolótól, pénzérméktől, kulcsoktól, szögektől, csavaroktól és minden egyéb olyan tárgytól, mely a csatlóponthoz közelíthető. Az akkumulátor csatlóponthoz rövidzárlata

következtében szikrák keletkezhetnek, illetve égési sérülésekkel és tüzesettel is járhat.

10. Ne kerüljön a testfelülete érintkezésbe olyan földelt felületekkel, mint például csövek, radiátorok, vízmelegítők vagy hűtőgépek. Az áramütés veszélye fokozottan fennáll, ha a teste földelve van.
11. Helytelen használat esetén az akkumulátorból folyadék távozhat; kerüljön ezzel minden érintkezést. Ha véletlenül érintkezésbe került a folyadékkal, öblítse le vízzel. Ha a folyadék a szembe jut, vegyen igénybe orvosi segítséget. Az akkumulátorból kiszivárgó folyadék irritációt és égési sérüléseket okozhat.
12. Ne használjon sérült vagy módosított akkumulátor-egységeket vagy eszközöket. A sérült vagy módosított akkumulátorok működése kiszámíthatatlan lehet, mely tüzeset, robbanáshoz és sérülésekhez vezethet.
13. Akkumulátor-egységeket, eszközöket ne tegyen ki nyílt lángnak vagy magas hőmérsékletnek. A tűz vagy a 130°C feletti hőmérséklet robbanást okozhat.
14. Az akkumulátor-egységek vagy eszközök töltéséhez kövesse a töltésre vonatkozó utasításokat, és ne végezzen töltést az útmutatóban megadott hőmérsékleti tartományon kívül. A helytelen, vagy a megadott hőmérsékleti tartományon kívüli töltés kárt tehet az akkumulátorban, és fokozott tűzveszéllyel is járhat.

nagymennyiségű elektromos áram átfolyásával és túlhevüléssel járhat, gyulladást okozhat, vagy akár tönkre is mehet.

6. Ne tárolja az akkutartó rekeszt olyan helyeken, ahol a hőmérséklet meghaladhatja az 50°C (122°F) értéket.
7. Ne próbálja elégetni az akkutartó rekeszt még akkor sem, ha az némileg sérült vagy már teljesen elhasználódott. Az akkutartó rekesz tűzben felrobbanhat.
8. Ne szögelje, ne zúzza össze, ne dobja el és ne ejtse le az akkukazettát, és ne üssön hozzá kemény tárgyakat. Ezek tüzeset, felmelegedéshez vagy robbanáshoz vezethetnek.
9. Ne használja az akkumulátort, ha az sérült.
10. A kockázatok elkerülése érdekében használat előtt olvassa el a cserélhető akkumulátor kezelési útmutatóját. Emellett az akkumulátor maximális kimenő árama 8A, vagy annál nagyobb legyen.
11. A készülék lítium-ion akkumulátoraira a törvény szerint a veszélyes árukra vonatkozó követelmények vonatkoznak.
12. Az akkukazettát kicseréléskor vegye ki az eszközből és selejtezze ki egy biztonságos helyen. Az akkumulátor kicserélésével kapcsolatban kövesse a helyi szabályozásokat.
13. Az akkumulátorokat csak a Makita által megadott termékekhez használja. Ha az akkumulátor nem vele kompatibilis termékbe kerül, az tüzeset, túlhevüléshez, vagy az elektrolit szivárgásához vezethet.
14. Ha az eszközt hosszabb ideig nem használja, vegye ki belőle az akkumulátort.
15. Használat közben és az után az akkukazetta felmelegedhet, mely égési sérüléseket, alacsony hőmérsékletű égéseket okozhat.
16. Ne érjen a készülék csatlakozópontjához közvetlenül használat után, mert az eléggé felforrósodik ahhoz, hogy égési sérülést okozzon.
17. Ügyeljen arra, hogy ne maradjon forgács, por vagy homok az akkukazetta csatlakozópontjaiban, nyílásaiban vagy vájataiban. Az a teljesítmény gyengüléséhez és a készülék vagy az elemkazetta súlyos károsodásához vezethet.
18. Ne használja az akkukazettát magasfeszültségű elektromos vezetékek közelében, kivéve, ha a készülék támogatja a magasfeszültségű vezetékek használatát. Az meghibásodáshoz vagy a készülék vagy az akkukazetta súlyos károsodásához vezethet.
19. Az akkumulátort tartsa gyermekektől távol.

⚠ FIGYELEM:

- **Az akkumulátor helytelen behelyezése robbanáshoz vezethet.**

ŐRIZZE MEG EZT AZ ÚTMUTATÓT

TERMÉKSPECIFIKUS BIZTONSÁGI SZABÁLYOK AKKUTARTÓ REKESZ

1. Az akkukazetta használata előtt olvassa el (1) az akkutöltőt, (2) az akkumulátort és (3) a terméken található utasításokat és figyelmeztetéseket az akkumulátor használatára vonatkozóan.
2. Ne szerelje szét az akkutartó rekeszt.
3. Ha a működési idő túlzottan lerövidül, azonnal függesse fel a használatot. Ez túlhevülésveszéllyel járhat, gyulladást vagy robbanást okozhat.
4. Ha az akkumulátor folyadék a szemébe kerül, öblítse ki tiszta vízzel, majd azonnal forduljon orvoshoz. Ez vaktságot is okozhat.
5. Ne zárja rövidre az akkutartó rekeszt:
 - (1) Ne érjen a csatlakozópontokhoz semmilyen vezető anyaggal.
 - (2) Ne tárolja az akkutartó rekeszt egy tárolóban más fém tárgyakkal, például szögekkel, pénzérmékkel, stb.
 - (3) Ne tegye ki az akkutartó rekeszt víznek vagy esőnek. Az akkumulátor rövidzárlata

- **Csak egyforma vagy annak megfelelő típusúra cserélje.**
- **Kizárólag eredeti Makita akkumulátorokat használjon. A nem eredeti, vagy módosított akkumulátorok felrobbanhatnak, tüzesetet, személyi sérüléseket és károkat okozhatnak. Emellett a Makita eszközre és a töltőre vonatkozó jóállás is érvényét veszti.**

Tipppek az akkumulátor élettartamának meghosszabbításához

1. Töltse fel az akkutartó rekeszt, mielőtt az teljes mértékben lemerülne. Minden esetben függessze fel a használatot és töltse fel az akkutartó rekeszt, amint észleli, hogy a készülék teljesítménye gyengül.
2. Soha ne töltse az akkutartó rekeszt, amikor az teljes mértékben fel van töltve. A túltöltés megrövidíti az akkumulátor élettartamát.
3. Az akkutartó rekesz töltését végezze, szobahőmérsékleten 10°C - 40°C (50°F - 104°F). Töltés előtt várja meg, míg az akkutartó rekesz lehül.
4. Ha nem használja az akkukazettát, vegye ki a készülékből vagy a töltőből .
5. Töltse fel az akkutartó rekeszt, ha azt hosszabb ideig (hat hónapot meghaladó ideig) nem kívánja használni.

Az akkumulátor behelyezése

Megjegyzés:

A rekesz belsejében tartott segédelemek segítenek megővni a beállított memóriák tartalmát azok elvesztésétől.

A segédelemek behelyezése (2 & 8. ábra)

1. Húzza ki az akkutartó rekesz zárját a rekesz kioldásához. Ott találja az akkupakk és a segédelem rekeszét is.
2. Vegye le a segédelemek rekeszének a fedelét és helyezzen be 2 db. új, UM-3 (AA méretű) elemet. Ügyeljen arra, hogy az elemeket a rekesz belsejében jelzett polarításoknak megfelelően helyezze be. Tegye vissza a rekesz fedelét.
3. Miután behelyezte a segédelemeket, tegye be a fő akkupakkot is a rádió áramellátásának biztosításához. A rádióhoz használható akkupakkok listája az alábbi táblázatban található.

MŰKÖDÉSI IDŐ

* A rádióhoz használható akkupakkok listája az alábbi táblázatban található.

* Az alábbi táblázat jelzi a működési időt egyetlen töltéssel, rádió módban.

Akkumulátor kapacitása	Akkumulátorház feszültsége			A HANGFAL KIMENETÉNÉL = 50mW + 50mW (egység: Óra)(Megközelítőleg)	
	10.8V - 12V max	14.4V	18V	Rádió/AUX	Bluetooth lejátszás
1.3Ah	BL1013 BL1014			8.0	1.5
1.5Ah	BL1016			9.0	2.0
		BL1415N		8.0	2.0
			BL1815N	8.5	2.5
2.0Ah	BL1021B			12.0	2.5
			BL1820B	11.0	3.5
3.0Ah		BL1430B		13.0	4.0
			BL1830B	16.0	5.0
4.0Ah	BL1041B			24.0	5.0
		BL1440		21.0	5.5
			BL1840B	22.0	7.0
5.0Ah			BL1850B	28.0	9.0
6.0Ah		BL1460B		28.0	8.0
			BL1860B	34.0	11.0

 : Kötegelt akkumulátor

 : Becsúztatható akkumulátor

FIGYELEM:

Kizárólag a fent felsorolt akkuzettákat használja. Azoktól eltérő kazetták használata sérülésekhez és/vagy tüzesettséghez vezethet.

Megjegyzés:

- Az akkumulátorok készenléti idejét bemutató táblázat adatai tájékoztató jellegűek. A valós üzemidő függhet az akkumulátor típusától, a töltés feltételeitől és a használati környezettől is.
- A fent felsorolt akkuzetták némelyike a tartózkodási helyétől függően lehet, hogy nem lesz elérhető.

BEÜZEMELÉS ÉS ÁRAMELLÁTÁS

A becsúsztatandó akkumulátorház behelyezése és eltávolítása (3 & 4 ábra)

- Az akkukazetta be- és kiserelése előtt mindig kapcsolja ki az eszközt.
- Az akkukazetta behelyezése vagy kivétele során tartsa a készüléket erősen.
- Az akkumulátorház beszereléséhez illessze az akkumulátorház nyelvét a burkolaton található vágatba és csúsztassa a helyére. Egészen addig tolja be, amíg egy kis kattánással a helyére nem ugrik.
- Ha látható a piros rész a gomb felső oldalán, akkor a gomb nem kattant be teljesen. Helyezze be az akkumulátort teljesen, amíg a piros rész el nem tűnik. Ha ez nem történik meg, akkor az akkumulátor kieshet a rádióból, és sérülést okozhat Önnek vagy a környezetében lévő más személyeknek.
- Ne erőltesse az akkumulátorházat a behelyezéskor. Ha az akkumulátorház nem csúszik be könnyedén, akkor nem megfelelően lett behelyezve.
- Az akkukazetta kivételéhez húzza azt ki az eszközből a kazetta elülső részén található gomb elcsúsztatásával, vagy a kazetta két oldalán lévő gombok benyomásával.
- Vigyázzon arra, hogy ne csípje be az ujjait, amikor lezárja az akkumulátor rekeszének a fedelét.

A kötegelt akkumulátor behelyezése és kivétele (5. ábra)

- Az akkukazetta behelyezéséhez igazítsa az akkukazetta csapját a borításon lévő horonyhoz, majd csúsztassa a helyére.
- Az akkukazetta kivételéhez vegye ki az akkumulátort az aljzatából a kazetta oldalán található gombok benyomásával.

Állítsa vissza az akkutartó rekesz zárját az eredeti helyzetbe.

Ha a teljesítmény csökken, működési zavarok lépnek fel, vagy ha a hang akadozik, illetve megjelenik az alacsony akkufeszültség jelzése  és a „POWERFAIL” felirat a kijelzőn azt jelzik, hogy a fő akkumulátorcsomagot ki kell cserélni.

Megjegyzés:

Az akkumulátorcsomag nem tölthető a mellékelt AC hálózati adapterrel.









Ha megjelenik az alacsony akkufeszültség jelzése  és az „EMPTY” felirat folyamatosan villog, ideje kicserélni a tartalékelemeket.

Az akkumulátor töltöttségének jelzése (6 & 7. ábra)

➤ 1. Jelzőfény 2. Ellenőrző gomb

Csak a „B” betűre végződő modellszámú akkukazettáknál

Nyomja meg a Check (Ellenőrzés) gombot az akkumulátoron annak töltöttségi szintjének megjelenítéséhez. A jelzőlámpák néhány másodpercre felvillannak.

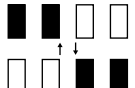
Jelzőfények			Maradék akkufeszültség
 VilágítNem	 Ég	 Villog	
			75% ~ 100%
			50% ~ 75%
			25% ~ 50%
			0% ~ 25%
			Az akkumulátor töltése
(Csak az LXT akkukazettáknál)			
			Az akkumulátor meghibásodhatott
(Csak az LXT akkukazettáknál)			

015658

MEGJEGYZÉS:

- A külső hőmérsékleti viszonyoktól függően a jelzés kissé eltérhet a valós akkufeszültségtől.
- Az első (bal szélső) jelzőfény felvillan, amikor az akkumulátor védelmi rendszere működésben van. (Csak az LXT akkukazettáknál)

A hajlított rúdantenna használata (9. ábra)

Húzza egyenesre a hajlított rúdantennát az ábrának megfelelően.





A mellékelt hálózati adapter használata (10. ábra)

Vegye le a védőgumit és dugja be az adapter csatlakozóját a rádió bal oldalán található DC aljzatba. Az adapter hálózati csatlakozóját dugja be egy szabványos konnektorba. Amikor az adapter használja, az akkucsomag automatikusan kikapcsol. Az AC adaptert ki kell húzni a hálózati csatlakozóból, ha nincs használatban.

Megjegyzés:

Ha a rádió adaptere az AM sáv vételében zavarokat okoz, vigye a rádiót az AC adaptertől 30cm-nél nagyobb távolságra.



MŰKÖDÉS

1. A rádió bekapcsolásához nyomja meg a bekapcsológombot .
2. Az AM vagy FM üzemmódot a forrásválasztó gomb  segítségével választhatja ki.
3. Az automata hangoláshoz tartsa lenyomva a hangológombot . A rádió ekkor állomáskeresőt végez az AM/FM sávon az aktuálisan megjelenő frekvenciától kezdve felfelé, és automatikusan leáll, ha elég erős jelű állomást talál.
4. Néhány másodpercen belül a kijelző frissül. A kijelző ekkor a talált jel frekvenciáját fogja mutatni.
5. Egy másik állomás kereséséhez ismét nyomja le és tartsa lenyomva a hangológombot , ahogy az előbb.
6. A hullámsáv végének elérése után a rádió újramezdi az állomáskeresőt annak a másik végétől.
7. A hangolás gomb  elforgatásával állíthatja a hangerőt a kívánt szintre.

Megjegyzés:

- A hangerő állítása során figyeljen arra, hogy akkor az FM/AM jelen NE villogjon a kijelzőn.
 - Ha a kijelzőn épp az AM/FM villog, az az állomások kézi hangolását teszi lehetővé (a részletekhez lásd az „AM/FM kézi hangolása” c. részt).
8. A rádió kikapcsolásához nyomja meg a bekapcsológombot .

Az AM/FM kézi hangolása

1. A rádió bekapcsolásához nyomja meg a bekapcsológombot .
2. Az AM vagy FM üzemmódot a forrásválasztó gomb  segítségével választhatja ki.
3. Nyomja meg a hangológombot , ekkor az FM vagy az AM felirat fog villogni a kijelzőn.



Megjegyzés:

- Az FM illetve az AM kb. 10 másodpercen keresztül fog villogni. Ezen idő alatt csak a kézi hangolásra van lehetőség.
 - Ha az FM vagy AM felirat villogása közben a hangerő állítására van szükség, előbb nyomja meg a hangológombot, ekkor a villogás leáll, és módosíthatja a hangerőt a hangológomb elforgatásával.
4. Egy állomás behangolásához forgassa el a hangológombot .
 5. A hullámsáv végének elérése után a rádió újramezdi az állomáskeresőt annak a másik végétől.

6. Tekerjen az állomáskereső gombon  a kívánt hangerő beállításához.

AM és FM állomások tárolása

Összesen 5-5 állomást tárolhat el az AM illetve az FM módban. A használat az egyes hullámsávoknál megegyező.

1. A rádió bekapcsolásához nyomja meg a bekapcsológombot .
2. Nyomja meg a forrásválasztó gombot  a kívánt hullámsáv kiválasztásához. Hangolja be a kívánt állomást a korábban leírtak szerint.
3. Tartsa lenyomva a Preset gombok egyikét (1 - 5)  addig, amíg a kijelzőn a frekvencia száma után pl. a „P4” nem lesz látható. Az állomás tárolásra kerül a beállított számogomb helyén. Kívánság szerint ismétlje meg a műveletet a többi memóriahelynél is.
4. Ha szükséges, a fenti műveletnek megfelelően a tárolt állomást felül is írhatja.



Kijelző üzemmódjai – FM

A rádió egy sor megjelenítési lehetőséget tartalmaz az FM rádió üzemmódhoz:

1. A Menü/Infó gomb  többszöri megnyomásával megtekintheti az épp hallgatott rádióállomás RDS információit.
 - a. Állomás neve Kijelzi az épp hallgatott rádióállomás nevét.
 - b. Programtípus Kijelzi az épp hallgatott rádióállomás típusát (pl. pop, klasszikus, hírek, stb.).
 - c. Rádiószöveg Kijelzi a rádió szöveges üzeneteit, például az újdonságokat.
 - d. Év/nap Kijelzi az évet és a hét napját a rádióon beállítottak szerint.
 - e. Dátum/nap Kijelzi a dátumot és a hét napját a rádióon beállítottak szerint.
 - f. Frekvencia Kijelzi az épp hallgatott FM állomás frekvenciáját.



FM sztereó (auto)/monó

Ha az épp hallgatott FM állomás jele gyenge, némi sistergés lesz hallható. Ez a sistergés csökkenthető, ha a rádiót arra készítjük, hogy az állomást sztereó helyett monó módban játssza le.

1. Szükség szerint nyomja meg a bekapcsológombot  az FM sáv kiválasztásához és a kívánt FM állomás behangolásához az előzőekben leírtak szerint.
2. Lépjen be a menübeállításokhoz a Menü/Infó gomb  nyomva tartásával.











3. Fordítsa el az állomáskereső gombot , amíg az FM Auto/mono beállítást nem látja a kijelzőn. Az Auto beállítás esetén az állomáskereső gomb megnyomásával válthat Mono állásra a sisterség csökkentéséhez. A opció kiválasztásához nyomja meg az állomáskereső gombot.

A tárolt AM és FM állomások előhívása





1. A rádió bekapcsolásához nyomja meg a bekapcsológombot .
2. Az AM vagy FM üzemmódot a forrásválasztó gomb  segítségével választhatja ki.
3. Nyomja meg egyszer a kívánt Preset memóriahely gombját , és a rádió arra az állomásra kapcsol, melyet a memóriában eltárolt.











Idő- és dátumformátum beállítása

A készenléti mód pontos idő kijelzése és a lejátszási mód kijelzései különböző formátumban jeleníthetők meg. A kiválasztott formátum lesz használatos az ébresztések beállításakor is.

1. Lépjen be a menübeállításokhoz a Menü/Infó gomb  nyomva tartásával.
 2. Forgassa el a hangológombot , amíg a "CLOCK xxH" nem lesz látható a kijelzőn, a beállításba a hangológomb  megnyomásával léphet be. Ekkor azt látja majd, hogy az időformátum villogni kezd.
 3. A hangológomb  elfordításával választhat a 12 és a 24 órás időformátum között. A választott időformátum jóváhagyásához nyomja meg a hangológombot .
- Megjegyzés:**
Amennyiben a 12 órás időkijelzést választotta, a rádió a 12 órás formátumot használja a beállításhoz.
4. Lépjen be a menübeállításokhoz a Menü/Infó gomb  nyomva tartásával.
 5. Forgassa el a hangológombot , amíg egy dátumot (pl. THU APR 3) nem lát a kijelzőn, a beállításba a hangológomb  megnyomásával léphet be. Ekkor azt látja majd, hogy a dátumformátum villogni kezd.
 6. A hangológomb  elfordításával választhatja ki a kívánt dátumformátumot. A választott dátumformátum jóváhagyásához nyomja meg a hangológombot .





A pontos idő és a dátum beállítása

1. Tartsa lenyomva a Menü/Infó gombot .
2. Forgassa el a hangológombot  addig, míg a "CLOCK ADJ" nem lesz látható a kijelzőn. A beállításba a hangológomb  megnyomásával léphet be.
3. Az óra beállítása villogni kezd a kijelzőn. Forgassa el a hangológombot  a kívánt óra megadásához, a beállítás jóváhagyásához nyomja le a hangológombot

-  Forgassa el a hangológombot  a kívánt perc megadásához, a beállítás jóváhagyásához nyomja le a hangológombot .
4. Forgassa el a hangológombot  addig, míg a "DATE ADJ" nem lesz látható a kijelzőn. A beállításba a hangológomb  megnyomásával léphet be.
5. Forgassa el a hangológombot  a kívánt év megadásához, a beállítás jóváhagyásához nyomja le a hangológombot . Forgassa el a hangológombot  a kívánt hónap megadásához, a beállítás jóváhagyásához nyomja le a hangológombot . Forgassa el a hangológombot  a kívánt nap megadásához, a beállítás jóváhagyásához nyomja le a hangológombot .

Rádiós adatsugárzás (RDS)







Ha a pontos időt az RDS funkcióval állítja be, a pontos idő szinkronizálásra kerül, amint olyan állomásra kapcsol, mely RDS-t használ CT jelek segítségével.

1. Egy RDS-adatokat sugárzó állomás behangolásakor tartsa lenyomva a Menü/Infó gombot .
2. Forgassa el a hangológombot  addig, míg az "RDS CT" felirat és egy óra szimbóluma nem lesz látható a kijelzőn. A beállításba a hangológomb  megnyomásával léphet be.
3. Forgassa el a hangológombot  addig, míg a "RDS CT" nem lesz látható a kijelzőn. A beállítást a hangológomb  megnyomásával hagyhatja jóvá. A rádió pontos ideje automatikusan a fogadott RDS-adatoknak megfelelően kerül beállításra.
4. Miután ezzel elkészült a kijelzőn látható lesz az RDS ikon, mely azt jelzi, hogy a rádió az RDS időt mutatja. A rádió pontos ideje 5 napig lesz érvényes minden alkalommal, amikor a rádió ideje az RDS CT segítségével kerül szinkronizálásra.

Ébresztés beállítása

A rádión két fajta ébresztés beállítására van lehetőség, melyek segítségével AM/FM rádióra vagy sípolásra is ébredhet. Az ébresztés készenléti üzemmódban és lejátszás alatt is beállítható.

a. Az ébresztés idejének beállítása:

1. A rádiós ébresztő a rádió bekapcsolt és kikapcsolt állapotában is beállítható.
2. Tartsa lenyomva a rádiós ébresztés gombját , a rádiós ébresztés szimbóluma és az ébresztés órája villogni kezd, és közben sípoló hang hallható.
3. Amíg a rádiós ébresztés szimbóluma  villog, fordítsa el a hangológombot  az ébresztés órájának kiválasztásához, majd az órabeállítás jóváhagyásához nyomja meg a hangológombot . Forgassa el a hangológombot  a perc megadásához, a beállítás jóváhagyásához nyomja le a hangológombot .

4. A hangológomb elforgatásával a kijelzőn láthatóak lesznek az ébresztési gyakoriság opciói.

Az ébresztési lehetőségek a következők:

ONCE – egyszeri ébresztés

DAILY – ébresztés minden nap

WEEKDAY – ébresztés csak munkanapokon



WEEKEND – ébresztés csak hétvégén

A beállítást a hangológomb  megnyomásával hagyhatja jóvá.

5. Amíg a rádiós ébresztés szimbóluma villog, fordítsa

el a hangológombot  a kívánt hullámsáv és állomás kiválasztásához, majd a kiválasztás

jóváhagyásához nyomja meg a hangológombot .

6. Forgassa el a hangológombot  a kívánt hangerő beállításához, a beállítás jóváhagyásához nyomja le a hangológombot . A rádiós ébresztés beállítása ezzel befejeződik.

Megjegyzés:

Ha az ébresztéshez nem állít be rádióállomást, akkor a legutóbbi ébresztés állomása kerül kiválasztásra.







Megjegyzés:

Ha az ébresztés idején a kiválasztott AM vagy FM állomás nem fogható, ahelyett a sípoló ébresztés lesz hallható.

b. A HWS (Humane Wake System) sípoló ébresztés beállítása:

Ha a HWS sípoló ébresztését választja, sípolás lesz hallható.

A sípoló hang minden 15 másodpercben rövidül egy percen keresztül, a ciklus egy perc csend után újraindul.

1. A sípoló ébresztés beállítható bekapcsolt és kikapcsolt állapotban is.
 2. Tartsa lenyomva a sípoló ébresztő gombját  - , a szimbólum és az óra számjegye villogni kezd és egy sípoló hang lesz hallható.
 3. Amíg a sípoló ébresztés szimbóluma  villog, fordítsa el a hangológombot  az ébresztés órájának kiválasztásához, majd az órabeállítás jóváhagyásához nyomja meg a hangológombot .
- Forgassa el a hangológombot  a perc megadásához, a beállítás jóváhagyásához nyomja le a hangológombot .

4. A hangológomb elforgatásával a kijelzőn láthatóak lesznek az ébresztési gyakoriság opciói.

Az ébresztési lehetőségek a következők:

ONCE – egyszeri ébresztés

DAILY – ébresztés minden nap

WEEKDAY – ébresztés csak munkanapokon

WEEKEND – ébresztés csak hétvégén.

A beállítást a hangológomb megnyomásával hagyhatja jóvá.

Megjegyzés:

A sípoló ébresztés hangereje nem módosítható.







Amikor az ébresztőhang megszólal

Az ébresztőhang kikapcsolásához nyomja meg a bekapcsológombot .

Ébresztés leállítása és törlése





Egy aktív ébresztés leállításához nyomja meg a bekapcsológombot , vagy tartsa lenyomva a megfelelő ébresztés gombját, és az ébresztés kikapcsol.

Szundi

1. Amikor az ébresztés megszólal, a bekapcsológombon  kívül bármely gombot megnyomva az ébresztés 5 percre késleltetésre kerül. A kijelzőn a „SNOOZE” felirat lesz látható.
2. A szundi késleltetési idejének beállításához tartsa lenyomva a Menü/Infó gombot  a menübeállításokhoz.
3. Forgassa el a hangológombot , amíg a „SNOOZE X” nem lesz látható a kijelzőn, a beállításba a hangológomb  megnyomásával léphet be. A szundi időzítőjét a hangológomb  elforgatásával állíthatja 5, 10, 15 és 20 perc között.
4. A szundi kikapcsolásához az ébresztés szüneteltetése közben nyomja meg a bekapcsológombot .



Kikapcsolási időzítő

A rádió automatikusan kikapcsol a megadott idő letelte után. A kikapcsolási időzítő 60, 45, 30, 15, 120 és 90 perc között állítható be.



1. A kikapcsolási időzítő beállításához tartsa lenyomva a bekapcsológombot . A kijelzőn a „SLEEP XX” felirat jelenik meg.
2. A bekapcsológombot  addig tartsa lenyomva, amíg a kikapcsolási időzítő opcióit nem látja váltakozni a kijelzőn. Amint a kívánt kikapcsolási időt látja a kijelzőn, állítsa le. A beállítás mentésre kerül, a kijelző pedig visszaáll normál állapotra.
3. A rádió automatikusan kikapcsol, amint a beállított idő letelik. A kijelzőn a kikapcsolási időzítő  ikonja jelzi, hogy az automatikus kikapcsolás aktív.
4. Ha az automatikus kikapcsolást a megadott idő letelte előtt vissza kívánja vonni, egyszerűen kapcsolja ki a készüléket a bekapcsológomb  segítségével.

Hangosság

Lehetőség van az alacsony és a magasabb frekvenciák kiegyenlítésére a rádióján a hangosság funkció állításával.

1. Lépjen be a menübeállításokhoz a Menü/Infó gomb  nyomva tartásával.
2. Forgassa el a hangológombot  addig, míg a „LOUD ON” vagy a „LOUD OFF” nem lesz látható a

kijelzőn. A beállításba a hangológomb  megnyomásával léphet be.

3. Forgassa el a hangológombot  az ON kiválasztásához a hangosság funkció bekapcsolásához, a beállítást a hangológomb  megnyomásával hagyhatja jóvá.
4. A hangosság funkció kikapcsolásához válassza az OFF lehetőséget, majd hagyja jóvá a beállítást a hangológomb  megnyomásával.

AUX SEGÉDBEMENET

A készülék az előlő oldalán rendelkezik egy 3,5mm-es AUX bemenettel is, mely lehetővé teszi egyes külső eszközökről például MP3- vagy CD-lejátszókról audiojelek továbbítását a készülékre.

1. Csatlakoztasson egy külső audioforrást (pl. MP3- vagy CD-lejátszót) az AUX IN bemenetbe.
2. A rádió bekapcsolásához nyomja meg a bekapcsológombot.
3. Nyomja meg a forrásválasztó gombot többször egymás után addig, míg az „AUX1” felirat meg nem jelenik a képernyőn.
4. A jobb hangminőség érdekében ajánlatos a Bluetooth eszköze hangerejét a kétharmadnál nagyobbra állítani, a hangerőt ezután a rádió módosíthatja.

Megjegyzés:



Audiókábel nincs a mellékelt tartozékok között.
AUX can't be activated as alarm source.

Az AUX kimeneten csatlakozó eszköz nem használható ébresztési hang forrásaként.

Bluetooth® zenehallgatás

Bluetooth® zene automatikusan a rádión keresztül történő lejátszásához először párosítsa Bluetooth® készülékét a rádióval. A párosítással egy tartós kapcsolat jön létre a két készülék között, és ezután meg tudják ismerni egymást.

Bluetooth® eszköz párosítása

1. Nyomja meg a forrásválasztó gombot  a Bluetooth® funkció kiválasztásához. A kijelzőn a „BT READY” felirat jelenik meg, majd a „READY” felirat villan fel két másodpercenként.
2. A párosítás engedélyezéséhez kapcsolja be a Bluetooth® funkciót a készülékén a készülék használati útmutatójában leírtak szerint.
3. Tartsa lenyomva a párosítás gombját , ekkor a kijelzőn a „BT PAIR” felirat jelenik meg, és 1 másodpercenként villogni kezd. Elkezdheti a rádió megkeresését a Bluetooth® készülékén. Amint a rádió nevét megtalálta Bluetooth® készülékén, válassza ki az elemet a Bluetooth® listán. Egyes régebbi mobilkészülékeken (BT2.1 verziónál régebbi

Bluetooth® eszközökön) be kell írnia a „0000” kódot is.

4. Bluetooth® készüléke ekkor kapcsolódott a rádióhoz.
5. A csatlakoztatás után a kijelzőn a „BLUETOOTH” felirat világít, majd 10 másodperc elteltével a háttérvilágítás kialszik. Ezt követően Bluetooth® készüléke zenéit lejátszhatja a rádión keresztül.

Lejátszás már párosított Bluetooth® eszközzel

1. Nyomja meg a forrásválasztó gombot  a Bluetooth® funkció kiválasztásához. A kijelzőn a „BT READY” felirat jelenik meg, majd a „READY” felirat villan fel két másodpercenként.
2. Keresse ki és párosítsa a rádiót Bluetooth® eszközéről. Bizonyos eszközök automatikusan csatlakoznak a rádióhoz. Ezt követően Bluetooth® készüléke zenéit lejátszhatja a rádión keresztül.

Megjegyzés:

- A rádió legfeljebb 8 Bluetooth® eszközzel párosítható. Ha ennél több Bluetooth® eszközt párosít, a párosítási előzmények a legkorábbival kezdve felülírásra kerülnek.
- Ha két Bluetooth® eszköz is keresi a rádiót, az mindkét eszközön elérhető lesz.
- Ha Bluetooth® eszközeinek kapcsolata átmenetileg megszakad, az eszközt lehet, hogy manuálisan újra kell csatlakoztatnia.
- Ha a rádió úgy megjelenik a Bluetooth® eszköz listájában, de nem tud vele kapcsolódni, törölje ki a rádió nevét a listából, majd párosítsa a rádiót ismét az előzőekben leírt lépéseket követve.
- A rádió és a csatlakoztatott eszköz közötti hatékony működési távolság körülbelül 10 méter (30 láb).
- Ha a rádió és az eszköz között akadályok vannak, a működési távolság csökken.

Bluetooth® eszköz leválasztása

Bluetooth® eszköze leválasztásához tartsa nyomva a  gombot 2-3 másodpercig. A képernyőről eltűnik a „BLUETOOTH” felirat, mely azt jelzi, hogy Bluetooth® már nem aktív.

Töltés az USB tápellátó porthoz (10. ábra)

A rádió elején egy USB-port található. Ezen az USB-porthoz keresztül tölthet USB-eszközöket.

1. Csatlakoztassa az USB eszközt, például iPod-ot, Mp3-at vagy CD-lejátszót kereskedelmi forgalomban kapható USB kábel segítségével.
2. Nyomja meg a bekapcsológombot  a rádió bekapcsolásához.

3. Nem számít, hogy a rádiót tápcsatlakozóról vagy akkumulátorról működtetik, akkor is tölthető USB- eszköz vele, ha FM -rádió üzemmódban, BT módban vagy AUX módban bekapcsolják. Ez utóbbi mód akkor jelenik meg, ha külső hangforrást csatlakoztatnak.

Megjegyzés:

AM módban nincs lehetősége USB-eszközök töltésére, ugyanis USB-eszközök töltése során a rádiójelek vétele rendkívüli mértékben legyengül.

- A hangszóró kimeneti teljesítménye, a maximális hangerő csökkenni fog az USB töltés közben.
- Az USB-aljzat maximum 1A -os és 5 V-os elektromos áramot biztosíthat.

Fontos:

- Mielőtt csatlakoztatja USB-eszközt az aljzathoz, mindig mentse le az USB-eszközön lévő adatokat. Ellenkező esetben az adatok bármikor elveszhetnek.
- A rádió egyes USB-eszközök számára nem tud áramot biztosítani.
- Ha nem használja, vagy töltés után, távolítsa el az USB kábelt és zárja be a fedelet.
- Ne csatlakoztasson áramforrást az USB-portba. Ellenkező esetben fennáll a tűz kockázata. Az USB-portot kizárólag alacsonyabb feszültségű készülék töltésére használható. Mindig helyezze a fedelet az USB-portra, ha nem tölti az alacsonyabb feszültségű készüléket.
- Ne helyezzen el szöveget, huzalt stb. az USB tápellátó portba. Ellenkező esetben rövidzárlat füstöt és tüzet okozhat.
- Ne csatlakoztassa ezt az USB aljzatot a PC USB-portjába, mivel akkor nagyon valószínű, hogy ez az egységek meghibásodását eredményezheti.

KARBANTARTÁS

⚠ VIGYÁZAT:

Soha ne használjon gázolajt, benzint, hígítót, alkoholt vagy hasonló anyagokat. Ezek elszíneződést, alakvesztést vagy repedést okozhatnak.

MŰSZAKI ADATOK

Elektromos tápellátás követelményei	
Váltóáramú tápegység	12V egyenáram, 1,200mA, pozitív pólus a központi tűn
Akkumulátor	UM-3 (AA méret) 2 db kisegítő elem Kötégtelt akkumulátor: 10,8V Becsúsztható akkumulátor: 10.8V - 18V
Frekvenciatartomány	FM 87.50-108 MHz (0.05MHz/lépés) AM (MW) 522-1,710 kHz (9kHz/lépés)

Bluetooth®	
(A Bluetooth® szövédjegy és emblémák a Bluetooth SIG, Inc. tulajdonában lévő bejegyzett védjegyek.)	
Bluetooth® verzió	5.0
Bluetooth® profilok	A2DP/SCMS-T
Átviteli teljesítmény	Bluetooth® specifikáció 2. teljesítményszint
Átviteli tartomány	Max. 10m (függ a használati feltételektől)
Támogatott codec	SBC
Kompatibilis Bluetooth®	A2DP
Maximális rádiófrekvenciás teljesítmény	BT EDR: 1.71dBm

Áramköri tulajdonságok	
Hangszóró	3.5hüvelyk, 8ohm x 2
Kimenő teljesítmény	10.8V: 1.2W x 2 14.4V: 2.2W x 2 18V: 3.5W x 2
Bemeneti csatlakozó	3,5mm átm. (AUX IN)
Antenna rendszer	FM: hajlított rúdantenna AM: rúdantenna
Méret (H x Sz x M)	282 x 163 x 294mm
Tömeg	4.3Kg (akkumulátor nélkül)

SLOVAK

(Originálne inštrukcie)

VYSVETLENIE HLAVNÉHO NÁHĽADU (Obr. 1)

1. Rukoväť
2. Skrinka na batérie
3. Kryt batérie
4. Reprodukotor
5. Zásuvka DC IN
6. Mäkká ohybná tyčová anténa
7. Tlačidlo napájania/časovača spánku
8. Tlačidlo Zdroj
9. Tlačidlo rádiového alarmu
10. Tlačidlo budíka
11. Predvolené stanice/tlačidlo predvol'by 1 ako tlačidlo párovania Bluetooth®
12. Tlačidlo Menu/Info
13. Ovládač hlasitosti/ladenia/Vyberte gombík
14. Port USB pre napájanie
15. Zásuvka AUX IN
16. LCD displej
17. Hlavná priehradka na batériu
18. Zálohujte batériový priestor

LCD DISPLEJ

- A. Rádiový budík
- B. Zvukový alarm
- C. Stereo symbol
- D. Indikátor vybitia batérie
- E. Hodiny
- F. Frekvencia
- G. RDS (Rádiový dátový systém)
- H. Stav spánku
- I. AM/PM pre hodiny

SYMBOLY

Nasledujúci text zobrazuje symboly použité na zariadení. Uistite sa, že im pred použitím rozumiete.



Prečítajte si návod na použitie.



Len pre krajiny EÚ.

Z dôvodu prítomnosti nebezpečných komponentov v zariadení môžu mať použité elektrické a elektronické zariadenia, akumulátory a batérie negatívny vplyv na životné prostredie a zdravie ľudí.

Elektrické a elektronické prístroje

alebo batérie neodhadzujte do domového odpadu!

V súlade s európskou smernicou o odpade z elektrických a elektronických zariadení a o akumulátoroch a batériách a odpadových akumulátoroch a batériách, ako aj s ich prispôbením vnútroštátnym právnym predpisom, by sa použité elektrické zariadenia, batérie a akumulátory mali skladovať oddelene a odovzdať ich na samostatnom zbernom mieste pre komunálny odpad, pracujúci v súlade s predpismi o ochrane životného prostredia. Toto je označené symbolom preškrtnutej smetnej nádoby na kolieskach umiestnenej na zariadení.

DÔLEŽITÉ BEZPEČNOSTNÉ UPOZORNENIA

UPOZORNENIE:

Pri použití elektrických prístrojov je vždy dôležité dodržiavať bezpečnostné opatrenia- aby sa predišlo riziku vzniku ohňa, elektrického šoku a osobným zraneniam- vrátane nasledujúcich:

1. Pred použitím si pozorne prečítajte tento návod na použitie a tiež návod na použitie pre nabíjačku.
2. Čistite len suchou handrou.
3. Neblokujte žiadny vetrací otvor. Nainštalujte podľa pokynov výrobcu.
4. Neumiestňujte v blízkosti zdrojov tepla ako sú radiátory, tepelné registre, pece, a ďalších prístrojov (vrátane zosilňovačov), ktoré produkujú teplo.
5. Používajte len prípojky/príslušenstvo špecifikované výrobcom.
6. Vytiahnite zo zdroja počas búrok alebo ak zariadenie nevyužívate dlhšiu dobu.
7. Akumulátorom napájané rádio s integrovaným akumulátorom, alebo so samostatným akumulátorom sa smie nabíjať len vyšpecifikovanou nabíjačkou akumulátora. Nabíjačka vhodná pre jeden typ akumulátora môže pri inom type akumulátora spôsobiť riziko vzniku požiaru.
8. Rádio napájané akumulátorom používajte iba so špecifickým typom akumulátora. Použitie iného typu akumulátora môže spôsobiť riziko vzniku požiaru.
9. Ak akumulátor nepoužívate, držte ho mimo dosahu kovových predmetov ako sú: kancelárske sponky, mince, kľúče, klince, skrutky alebo ďalšie drobné kovové predmety, ktoré môžu nadviazať prepojenie z jedného pólu na druhý. Skratovaním kontaktov akumulátora môže dôjsť k iskreniu, popáleninám alebo požiaru.

10. Vyhňte sa kontaktu tela s uzemnenými povrchmi, ako sú potrubia, radiátory, sporáky a chladničky. Existuje zvýšené riziko úrazu elektrickým prúdom, ak vaša tele je uzemnené.
11. V nevhodných podmienkach môže kvapalina z akumulátora unikať; vyhňte sa kontaktu. Ak náhodou dôjde ku kontaktu, opláchnite vodou. Pri zasiahnutí očí, vyhľadajte lekársku pomoc. Unikajúca kvapalina z batérie môže spôsobiť podráždenie pokožky alebo popáleniny.
12. Nepoužívajte batériové články alebo nástroje, ktorý sú poškodené alebo upravené. Poškodené alebo upravené batérie môžu mať nepredvídateľné správanie, ktoré môže viesť k požiaru, explózií alebo riziku poranenia.
13. Nevystavujte batériu alebo nástroj ohňu alebo nadmernej teplote. Vystavenie ohňu alebo teplote nad 130°C môže viesť k výbuchu.
14. Riadte sa všetkými inštrukciami pre nabíjanie a nenabíjajte batériu alebo nástroj mimo rozsah teplôt špecifikovaných v návode. Nesprávne nabíjanie, alebo pri teplotách mimo špecifikovaný rozsah, môže viesť k poškodeniu batérie a zvýšiť riziko ohňa.
- kde môže teplota dosiahnuť alebo prekročiť 50°C (122°F)
7. Nespájajte zásobník batérie, ani keď je vážne poškodený alebo celkom opotrebovaný. Zásobník batérie môže v ohni vybuchnúť.
8. Kazetu s batériou nerezte, nestrihajte, nerozbíjajte, nehádzte, nehádzte na zem a neudierajte o tvrdé predmety. Takáto manipulácia môže viesť k požiaru, nadmernému teplu alebo výbuchu.
9. Nepoužívajte poškodenú batériu.
10. Pre vyhnutie sa riziku pri použití si prečítajte najprv manuál na výmenu batérie. A maximálny vybijací prúd batérie by mal byť väčší alebo rovný 8A.
11. Obsahované lítium-iónové batérie podliehajú požiadavkám právnych predpisov týkajúcich sa nebezpečného tovaru.
12. Pri likvidácii vyberte batériu z náradia a odložte ju na bezpečné miesto. Dodržujte miestne predpisy týkajúce sa likvidácie batérie.
13. Používajte batérie iba s výrobkami špecifikovanými spoločnosťou Makita. Inštalácia batérií do nevyhovujúcich výrobkov môže viesť k vzniku požiaru, nadmernému teplu, výbuchu alebo úniku elektrolytu.
14. Ak sa náradie dlhšiu dobu nepoužíva, musí sa z neho vybrať batéria.
15. Počas použitia a po použití sa môže akumulátorová batéria zohriať, čo môže spôsobiť vážne popáleniny alebo jemné popálenie pri nízkej teplote.
16. Nedotýkajte sa terminálu náradia okamžite po použití, pretože môže byť dostatočne horúce na to, aby vás popálilo.
17. Dbajte na to, aby sa do svoriek, otvorov a drážok kazety s batériou nedostali úlomky, prach alebo zemina. Môže to mať za následok zlý výkon alebo poruchu náradia alebo akumulátorovej kazety.
18. Pokiaľ prístroj nepodporuje použitie v blízkosti elektrických vedení vysokého napätia, nepoužívajte kazetu s batériami v blízkosti elektrických vedení vysokého napätia. Môže to spôsobiť poruchu alebo poruchu prístroja alebo akumulátorovej kazety.
19. Batériu uchovávajte mimo dosahu detí.

UCHOVAJTE TIETO POKYNY

ŠPECIFICKÉ BEZPEČNOSTNÉ PRAVIDLÁ PRE ZÁSObNÍK BATÉRIE

1. Pred použitím zásobníka batérie si prečítajte všetky pokyny a varovné symboly na (1) nabíjačke, (2) batérii a (3) výrobku využívajúceho batériu.
 2. Nikdy zásobník batérie nerozoberajte.
 3. Ak sa prevádzková doba príliš skrátila, prerušte okamžite prevádzku. Môže to mať za následok riziko vzniku prehrievania, popálenia alebo dokonca výbuchu.
 4. Ak sa elektrolyt dostane do očí, vypláchnite ich čistou vodou a ihneď vyhľadajte lekársku pomoc. Môže to viesť k strate zraku.
 5. Neskratujte zásobník batérie:
 - (1) Nedotýkajte sa pólov žiadnym vodivým materiálom.
 - (2) Zásobník batérie neskladujte v nádobe s inými kovovými predmetmi, ako sú kince, mince, a pod.
 - (3) Nevystavujte zásobník batérie vode a dažďu. Skrat batérie môže spôsobiť veľký prútok prúdu, prehrievanie, možné popáleniny a poruchu.
 6. Neskladujte prístroj a zásobník batérie na miestach,
- ⚠ POZOR:**
- **Nebezpečenstvo explózie ak je batéria vymenená nesprávne.**
 - **Nahradiť iba za rovnaký alebo ekvivalentný typ.**
 - **Používajte len originálne batérie Makita. Použitie neoriginálnych batérií alebo batérií, ktoré boli upravené, môže mať za následok výbuch batérie spôsobujúci požiar, zranenie a poškodenie. Tiež to povedie k zrušeniu záruky na výrobok a nabíjačku Makita.**

Tipy pre zachovanie maximálnej životnosti batérie

1. Nabite zásobník batérie pred úplným vybitím. Vždy najprv zastavte prístroj a dobite zásobník batérie, keď si všimnete jeho znížený výkonu.
2. Nikdy nenabíjajte úplne nabitý zásobník batérie. Prebíjanie skracaie životnosť batérie.
3. Nabíjajte zásobník batérie pri izbovej teplote 10°C - 40°C (50°F - 104°F). Nechajte horúci zásobník batérie vychladnúť pred nabíjaním.
4. Ak nepoužívate batériu, vyberte ju z náradia alebo nabíjačky.
5. Nabite zásobník batérie, ak ho neplánujete používať dlhšiu dobu (viac ako šesť mesiacov).

Inštalácia batérie

Poznámka:

Udržiavanie záložných batérií vo vnútri priestoru zabraňuje strate uložených údajov v prednastavených pamätiach.

Inštalácia záložnej batérie (Obr. 2 & 8)

1. Vytiahnite kryt priestoru pre batérie a uvoľnite priestor pre batériu. K dispozícii je hlavná priehradka pre batérie a zálohovaný priestor pre batérie.
2. Odstráňte kryt priestoru pre batérie a vložte 2 nové batérie veľkosti UM-3 (veľkosť AA). Presvedčte sa, či sú batérie správne polarizované, ako je uvedené v priečinku. Vymeňte kryt batérie.
3. Po vložení záložných batérií vložte hlavnú batériu na napájanie rádia. Vhodné batérie pre toto rádio sú uvedené v nasledujúcej tabuľke.

DOBA PREVÁDZKY

* Vhodné batérie pre toto rádio sú uvedené v nasledujúcej tabuľke.

* V nasledujúcej tabuľke je uvedená prevádzková doba na jedno nabitie v režime Rádio.

Kapacita akumulátora	Napätie bloku akumulátora			AT VÝSTUP REPRODUKTORA = 50mW + 50mW Jednotka: Hodina (približne)	
	10.8V - 12V max	14.4V	18V	Rádio/AUX	Prehrávanie cez Bluetooth
1.3Ah	BL1013 BL1014			8.0	1.5
1.5Ah	BL1016			9.0	2.0
		BL1415N		8.0	2.0
			BL1815N	8.5	2.5
2.0Ah	BL1021B			12.0	2.5
			BL1820B	11.0	3.5
3.0Ah		BL1430B		13.0	4.0
			BL1830B	16.0	5.0
4.0Ah	BL1041B			24.0	5.0
		BL1440		21.0	5.5
			BL1840B	22.0	7.0
5.0Ah			BL1850B	28.0	9.0
6.0Ah		BL1460B		28.0	8.0
			BL1860B	34.0	11.0

 : Skupinová batéria

 : Vložená batéria

⚠ UPOZORNENIE:

Používajte len kazety s batériami uvedené vyššie. Používanie akýchkoľvek iných kaziet s batériami môže spôsobiť zranenie a/alebo požiar.

Poznámka:

- Tabuľka týkajúca sa vyššie uvedenej doby prevádzky akumulátora je referenčná. Skutočná doba prevádzky sa môže líšiť v závislosti od typu batérie, stavu nabíjania alebo prostredia používania.
- Niektoré z vyššie uvedených akumulátorov nemusia byť v závislosti od oblasti bydliska k dispozícii.

INŠTALÁCIA A NAPÁJANIE

Inštalácia alebo vybratie bloku zásuvného akumulátora (Obr. 3 & 4)

- Pred inštaláciou alebo vybratím akumulátora vždy náradie vypnite.
- Pri inštalácii alebo vyberaní batérie pevne držte prístroj a aj batériu.
- Akumulátor vložíte tak, že jazyk na bloku akumulátora nasmerujete na ryhu v kryte a zasuniete ho na miesto. Vždy zatlačte úplne, kým kliknutím nezapadne v správnej polohe.
- Ak vidíte červený indikátor na hornej strane tlačidla, nie je správne zapadnutý. Nainštalujte ho teda úplne tak, aby tento červený indikátor nebolo vidieť. V opačnom prípade môže náhodne vypadnúť z rádia a ublížiť vám alebo osobám v okolí.
- Blok akumulátora nekladajte nasilu. Ak sa blok akumulátora nedá zasunúť ľahko, nekladáte ho správne.
- Ak chcete vybrať batériu, vytiahnite ju z náradia a zároveň posuňte tlačidlo na prednej časti kazety alebo stlačte tlačidlá na oboch stranách kazety.
- Pri otváraní a zatváraní krytu priehradky na akumulátor si dávajte pozor na zranenie prstov.

Inštalácia alebo vybratie kazety so skupinovým akumulátorom (obr. 5)

- Ak chcete vložiť akumulátor, zarovnajzte jazyček na akumulátore s drážkou v puzdre a zasunite ho na miesto.
- Ak chcete vybrať batériu, vyberte batériu z terminálu a súčasne stlačte tlačidlá na bočnej strane kazety. Vráťte skrinku priehradky na batérie do pôvodnej polohy. Znížený výkon, skreslenie, „kocktavý zvuk“ alebo keď sa na displeji zobrazí znak vybitia batérie  a nápis „POWERFAIL“, to sú znaky, že je potrebné batérie vymeniť.

Poznámka:

Batériu nie je možné nabíjať pomocou dodávaného sieťového adaptéra.









Keď sa zobrazí znak vybitia batérie  a stále bliká „PRÁZDNY“, je čas na výmenu záložných batérií.

Indikácia zostávajúceho nabitia akumulátora (Obr. 6 & 7)

➤ 1. Kontrolky 2. Tlačidlo kontroly

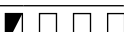
Iba pre akumulátory s „B“ na konci čísla modelu

Ak chcete zobraziť zostávajúce nabitie akumulátora, stlačte tlačidlo Check (Kontrola) na akumulátore. Na niekoľko sekúnd sa rozsvietia svetelné indikátory.

Kontrolky			Zostávajúca kapacita
Rozsvietené	Vypnuté	Blikajúce	
			75% ~ 100%
			50% ~ 75%
			25% ~ 50%
			0% ~ 25%
			Nabíte batériu
(Len pre LXT batérie)			
			Batéria pravdepodobne zlyhala
			
(Len pre LXT batérie)			

015658

POZNÁMKA:

- V závislosti od podmienok použitia a okolitej teploty sa môže zobrazenie mierne líšiť od skutočnej kapacity.
- Keď sa zapne ochrana batérie, svetelný indikátor (úplne vľavo) začne blikat'. (Len pre LXT batérie)

Pomocou mäkkkej ohybnej tyčovej antény (Obr. 9)

Priamo hore položte anténu s mäkkkou ohybnou tyčou, ako je to znázornené na obrázku.

Použitie dodaného sieťového adaptéra. (Obr. 10)

Odstráňte gumený chránič a zasunite zástrčku adaptéra do zásuvky DC na ľavej strane rádia.



Zastrčte adaptér do štandardnej sieťovej zásuvky. Keď je používaný adaptér, je akumulátorový blok automaticky odpojený.



Pokiaľ adaptér AC nepoužívate, mal by byť odpojený od napájacieho zdroja.

Poznámka:

Ak má rádio akékoľvek rušenie v pásme AM pričinením adaptéra, presuňte rádio od sieťového adaptéra na viac ako 30cm.

PREVÁDZKA



1. Stlačením tlačidla Napájanie  zapnete rádio.
2. Stlačením tlačidla Source (Zdroj)  vyberte režim AM alebo FM rádio.

3. Stlačte a podržte gombík Ladenie  a vykonajte automatické ladenie. Rádio vyhľadá pásmo AM/FM z aktuálne zobrazenej frekvencie a automaticky zastaví vyhľadávanie, keď nájde stanicu s dostatočnou silou.
4. Po niekoľkých sekundách sa displej aktualizuje. Na displeji sa zobrazí frekvencia nájdeného signálu.
5. Ak chcete nájsť ďalšiu stanicu, stlačte a podržte ovládač Ladenie  ako predtým.
6. Keď sa dosiahne koniec vlnového pásma, vaše rádio znova spustí ladenie z opačného konca vlnového pásma.
7. Otočte ovládač ladenia , ak chcete nastaviť hladinu zvuku podľa potreby.



Poznámka:

- Pri nastavovaní hlasitosti sa uistite, že na obrazovke neblíka funkcia FM/AM.
 - Ak na obrazovke bliká indikátor AM/FM, umožňujú manuálne naladiť stanice (podrobnejšie informácie nájdete v časti "Manuálne ladenie - AM/FM").
8. Ak chcete vypnúť rádio, stlačte tlačidlo napájania .

Manuálne ladenie - AM/FM



1. Stlačením tlačidla Napájanie  zapnite rádio.
2. Stlačením tlačidla Source (Zdroj)  vyberte režim AM alebo FM rádio.
3. Stlačte ovládač Ladenie  a uvidíte, že na displeji bliká FM alebo AM.

Poznámka:

- FM/AM bude blikáť približne 10 sekúnd. Počas tohto obdobia je povolené iba manuálne ladenie.
 - Ak je požadované nastavenie úrovne hlasitosti počas blikania pásma FM/AM, stlačte ovládací gombík ladenia na zastavenie blikania a môžete otočiť ovládač ladenia pre nastavenie úrovne zvuku.
4. Otáčaním ovládacieho tlačidla ladenia  naladiť stanicu.
 5. Keď sa dosiahne koniec vlnového pásma, vaše rádio znova spustí ladenie z opačného konca vlnového pásma.
 6. Pomocou ovládacieho gombíka ladenia  nastavte požadovanú úroveň zvuku.

Predvolené stanice v režime AM/FM

K dispozícii je 5 predvolieb pre AM a FM rádio. Používajú sa rovnakým spôsobom pre každé vlnové pásmo.

1. Stlačením tlačidla Napájanie  zapnite rádio.
2. Stlačením tlačidla Source (Zdroj)  vyberte požadované vlnové pásmo. Naladiť požadovanú rozhlasovú stanicu, ako sme už vysvetlili predtým.
3. Stlačte a podržte požadované tlačidlo predvolby (1 až 5) , kým sa na displeji nezobrazí

napríklad "P4" po frekvencii. Stanica bude uložená pomocou čísla predvolby. Opakujte tento postup pre zostávajúce predvolby podľa vlastného želania.

4. Prednastavené stanice, ktoré už boli uložené, môžu byť v prípade potreby prepísané podľa vyššie uvedeného postupu.

Režimy zobrazenia – FM



Vaše rádio ponúka pre režim FM rádia rôzne možnosti zobrazenia:

1. Opakovaným stlačením tlačidla Menu/Info  zobrazíte informácie RDS stanice, ktorú počúvate.



a. Station name (Názov stanice)	Zobrazuje názov stanice ktorú počúvate.
b. Program type (Typ programu)	Zobrazuje typ vysielanej stanice ako Pop, Klasik, Správy, atď.
c. Radio text (Text rádia)	Zobrazuje rozhlasovú textovú správu, napríklad nové položky atď.
d. Year/Day (rok/deň)	Zobrazuje rok a deň v týždni podľa nastavenia dátumu vášho rádia.
e. Date/Day (dátum/deň)	Zobrazuje dátum a deň v týždni podľa nastavenia dátumu vášho rádia.
f. Frequency (Frekvencia)	Zobrazuje frekvenciu vysielanej FM stanice.

FM stereo (auto)/mono

Ak vysielá FM rozhlasová stanica má slabý signál, niektoré zvuky (napríklad šum) môžu byť počuteľné. Toto je možné znížiť tým, že nastavíme rádio hrať stanicu v mono ako v stereo režime.











1. Podľa potreby stlačte tlačidlo napájania , aby ste vybrali pásmo FM a naladili požadovanú stanicu FM, ako bolo uvedené vyššie.
2. Stlačte a podržte tlačidlo Menu/Info  pre vstup do nastavenia ponuky.
3. Otáčajte ovládacím gombíkom ladenia , pokým sa na displeji nezobrazí nastavenie FM auto/mono. Ak je nastavenie Auto, stlačením ovládacieho gombíka ladenia prepnete do mono režimu, aby ste potlačili šum. Stlačením ovládacieho gombíka ladenia vyberte túto možnosť.

Vyvolanie predvolby v režime AM/FM















1. Stlačením tlačidla Napájanie  zapnite rádio.
2. Stlačením tlačidla Source (Zdroj)  vyberte režim AM alebo FM rádio.
3. Krátkodobo stlačte požadované tlačidlo predvolby , aby ste naladili rádio na jednu z staníc uložených v pamäti predvolieb.

Nastavenie formátu času a dátumu

Zobrazenie hodín, ktoré sa používa v pohotovostnom režime a na obrazovkách režimu prehrávania, je možné nastaviť na iný formát. Zvolený formát sa potom použije aj pri nastavení alarmov.

1. Stlačte a podržte tlačidlo Menu/Info  a vstúpte do nastavenia ponuky.
 2. Otočte ovládací gombík ladenia , kým sa na displeji nezobrazí "CLOCK xxH" a stlačte ovládací gombík ladenia  pre vstup do nastavenia. Uvidíte, že formát času začne blikať.
 3. Otáčaním ovládacieho tlačidla Ladenie  vyberte formát 12 alebo 24 hodín. Stlačením ovládacieho tlačidla Ladenie  potvrdíte výber formátu hodín.
- Poznámka:**
Ak je zvolený 12-hodinový formát hodín, rádio potom použije 12-hodinové hodiny pre nastavenie.
4. Stlačte a podržte tlačidlo Menu/Info  a vstúpte do nastavenia ponuky.
 5. Otočte ovládačom ladenia , až kým sa na displeji nezobrazí dátum (napr. THU APR 3) a stlačte ovládací gombík Ladenie  pre vstup do nastavenia. Uvidíte, že formát dátumu začne blikať.
 6. Otočte ovládací gombík Ladenie  a vyberte požadovaný formát dátumu. Stlačením ovládacieho tlačidla Ladenie  potvrdíte výber





Nastavenie času a dátumu

1. Stlačte a podržte tlačidlo Menu/Info  .
2. Otočte ovládač Ladenie , kým sa na displeji nezobrazí "CLOCK ADJ". Stlačte ovládací gombík Ladenie  pre vstup do nastavenia.
3. Nastavenie hodín na displeji začne blikať. Otáčaním ovládacieho tlačidla Ladenie  vyberte požadovanú hodinu a stlačením ovládacieho tlačidla Ladenie  potvrdíte nastavenie. Potom otočte ovládací gombík Ladenie  a zvolte požadovanú minútu a stlačením gombíka Ladenie  potvrdíte nastavenie.
4. Otočte ovládač ladenia , kým sa na displeji nezobrazí "DATE ADJ". Stlačte ovládací gombík Ladenie  pre vstup do nastavenia.
5. Otáčaním ovládača ladenia  vyberte požadovaný rok a stlačením ovládacieho tlačidla Ladenie  potvrdíte nastavenie. Potom otočte ovládač ladenia , aby ste si vybrali požadovaný mesiac a stlačte ovládač ladenia  na potvrdenie nastavenia. Potom otočte ovládač ladenia  pre výber požadovaného dátumu a stlačte ovládač Ladenie  na potvrdenie nastavenia.

Rádiový dátový systém (RDS)

Keď nastavíte čas na hodinách pomocou funkcie RDS, vaše rádio zosynchronizuje čas hodín kedykoľvek naladíte

na rozhlasovú stanicu pomocou signálu RDS s CT signálom.











1. Pri ladení stanice vysielajúcej údaje RDS stlačte a podržte tlačidlo Menu/Info  .
2. Otočte ovládač ladenia , kým sa na displeji nezobrazí symbol "RDS CT" a symbol hodín. Stlačte ovládací gombík Ladenie  pre vstup do nastavenia.
3. Otočte ovládač ladenia , kým sa na displeji nezobrazí "RDS CT". Stlačením ovládacieho tlačidla Ladenie  potvrdíte nastavenie. Čas hodín rádia sa nastaví automaticky podľa prijatých údajov RDS.
4. Po dokončení akcie sa na LCD displeji zobrazí ikona RDS, ktorá označuje, že čas rádia je čas hodín RDS. Čas rádia bude platný po dobu 5 dní pri každom synchronizovaní rádiového času s RDS CT.

Nastavenie budíka

Vaše rádio má dva alarmy, ktoré môžu byť nastavené tak, aby vás prebudili na rádio AM/FM alebo budík.

Alarmy sa môžu nastaviť, keď je zariadenie v pohotovostnom režime alebo počas prehrávania.

a. Nastavenie času budenia rádia:

1. Rádiobudík je možné nastaviť, keď je rádio zapnuté alebo vypnuté.
2. Stlačte a podržte tlačidlo budíka , rádiový signál budíka a hodina displeja bude blikať spolu s pípnutím.
3. Keď symbol rádiového alarmu  bliká, otáčaním ovládača ladenia  vyberte hodinu a opätovným stlačením tlačidla Ladenie  nastavte potvrdenie o hodinách. Potom otočte ovládací gombík ladenia  a zvolte minútu a stlačte gombík Ladenie  na potvrdenie nastavenia minúty.
4. Otočte ovládač ladenia a na displeji sa zobrazia možnosti frekvencie alarmu.
Možnosti alarmu sú nasledovné:
ONCE – budík zaznie raz
DAILY – budík zaznie každý deň
WEEKDAY – budík zaznie iba v pracovných dňoch
WEEKEND – budík zaznie iba cez víkendy
Stlačením ovládacieho tlačidla Ladenie  potvrdíte nastavenie.
5. Počas blikania symbolu rádiového alarmu otáčajte ovládačom Ladenie  a vyberte požadované pásmo prebudenia a stlačením tlačidla Ladenie  nastavte výber.
6. Otáčaním ovládača ladenia  vyberte požadovanú hlasitosť a stlačením tlačidla Ladenie  nastavte hlasitosť. Nastavenie budíka je teraz dokončené.

Poznámka:

Ak nie je vybraná nová rádiová stanica, vyberie sa posledná stanica.







Poznámka:

Ak vybraný budík AM/FM nie je k dispozícii, keď zvoní budík, použije sa namiesto toho bzučiak.

b. Nastavenie budíka HWS (Humane Wake System):

Pri výbere budíka HWS sa aktivuje tón pípnutia.

Zvukové pípnutie bude znieť kratšie každých 15 sekúnd po dobu jednej minúty, po ktorej nasleduje jedna minúta ticha pred opakovaním cyklu.

1. Zvukový signál môže byť nastavený buď vtedy, keď je rádio zapnuté alebo vypnuté.
2. Stlačte a podržte tlačidlo alarmu bzučiaka , symbol a hodina na displeji blikajú spolu s pípnutím.
3. Keď symbolu alarmu bzučiaka , otáčaním ovládača ladenia  vyberte hodinu a opätovným stlačením tlačidla Ladenie  nastavte potvrdenie o hodinách. Potom otočte ovládací gombík ladenia  a zvolte minútu a stlačte gombík Ladenie  na potvrdenie nastavenia minúty.
4. Otočte ovládač ladenia a na displeji sa zobrazia možnosti frekvencie alarmu.
Možnosti alarmu sú nasledovné:
ONCE – budík zaznie raz
DAILY – budík zaznie každý deň
WEEKDAY – budík zaznie iba v pracovných dňoch
WEEKEND – budík zaznie iba cez víkendy.
Stlačením ovládacieho tlačidla Ladenie  potvrďte nastavenie.

Poznámka:

Nie je tam nastavenie hlasitosti pre budík.







Keď zaznie budík

Zvukový alarm zrušíte stlačením vypínača .

Zakázanie/zrušenie budíkov





Aktívny budík vypnete buď stlačením sieťového vypínača, alebo stlačením a podržaním príslušného tlačidla budíka .

Snooze (oneskorenie budíka)

1. Keď zaznie budík, stlačením ľubovoľného tlačidla okrem tlačidla Napájania  budík stíchne na 5 minút. Na displeji sa zobrazí "SNOOZE".
2. Ak chcete nastaviť čas ticha pre časovač oneskorenia, stlačte a podržte tlačidlo Menu/Info  a vstúpte do nastavenia ponuky.
3. Otáčajte ovládačom ladenia , až kým sa na displeji neobjaví "SNOOZE X", potom stlačte ovládací gombík ladenia  pre vstup do nastavenia. Otáčaním gombíka Ladenie  nastavíte čas ticha od 5, 10, 15 a 20 minút pre časovač oneskorenia.
4. Ak chcete pozastaviť budík, stlačte tlačidlo napájania .







Časovač vypnutia

Vaše rádio môže byť nastavené tak, aby sa po uplynutí predvoleného času automaticky vypol. Nastavenie časovača spánku môžete nastaviť medzi 60, 45, 30, 15, 120 a 90 minút.

1. Stlačte a podržte tlačidlo napájania , aby ste vstúpili do režimu Časovač vypnutia. Na displeji sa zobrazí "SLEEP XX".
2. Držte stlačené tlačidlo napájania  a režim Časovač vypnutia začne zapínať displej. Nezastavte, kým sa na displeji nezobrazí požadovaný časovač vypnutia. Nastavenie sa uloží a LCD sa vráti na normálny displej.
3. Po uplynutí nastaveného časovača vypnutia sa rádio automaticky vypne. Na displeji sa zobrazí ikona časovača vypnutia , ktorá indikuje aktívny časovač vypnutia.
4. Ak chcete funkciu Sleep Timer zrušiť pred uplynutím predvoleného času, jednoducho stlačte tlačidlo Napájanie , aby ste zariadenie vyplli ručne.

Hlasitosť

Nastavením hlasitosti môžete získať vyvážené na nižšej a vyššej frekvencii pre vaše rádio.

1. Stlačte a podržte tlačidlo Menu/Info  a vstúpte do nastavenia ponuky.
2. Otočte ovládač ladenia , kým sa na displeji nezobrazí "LOUD ON" alebo "LOUD OFF". Stlačte ovládací gombík Ladenie  pre vstup do nastavenia.
3. Otočte ovládačom ladenia , aby ste zvolili ON, ak chcete zapnúť funkciu hlasitosti, a potom stlačte ovládač Ladenie , aby ste potvrdili nastavenie.
4. Ak chcete funkciu hlasitosti vypnúť, vyberte položku OFF a stlačením ovládača ladenia  potvrdte nastavenie.

AUX KONEKTORY

Na prednej strane rádia je dodávaná zásuvka s 3,5mm pomocným vstupom, ktorá umožňuje, aby zvukový signál bol vložený do zariadenia z externého zvukového zariadenia, ako napríklad MP3 alebo CD prehrávač.

1. Pripojte externý zvukový zdroj (napríklad prehrávač MP3 alebo CD) k zásuvke AUX IN.
2. Stlačením tlačidla Napájanie zapnete rádio.
3. Opakovane stláčajte a uvoľnite tlačidlo Zdroj, kým sa nezobrazí "AUX1".
4. Pre lepšiu kvalitu zvuku odporúčame nastaviť hlasitosť na Vašom Bluetooth zariadení na viac ako 2/3 a následne prispôbiť hlasitosť na rádiu podľa potreby.



Poznámka:

Audio kábel nie je súčasťou balenia.
AUX nemožno aktivovať ako zdroj alarmu.

Počúvanie hudby Bluetooth®

Pred automatickým prepojením na prehrávanie a streamovanie hudby Bluetooth® cez rádio musíte spárovať zariadenie Bluetooth® s rádiom. Párovanie vytvára trvalé „spojenie“, takže dve zariadenia sa môžu vždy navzájom rozpoznať.

Spárovanie vášho zariadenia Bluetooth®

1. Stlačením tlačidla Zdroj  vyberte funkciu Bluetooth®. Na displeji sa zobrazí „BT READY“ a každé 2 sekundy bude blikať „READY“.
2. Aktivujte Bluetooth® na vašom prístroji podľa používateľskej príručky k zariadeniu, aby ste umožnili postup párovania.
3. Stlačte a uvoľnite tlačidlo Pair (Párovať) , na displeji sa zobrazí „BT PAIR“ a bude blikať v intervale 1 sekundy. Na svojom zariadení Bluetooth® môžete začať vyhľadávať svoje rádio. Keď sa na vašom zariadení Bluetooth® objaví názov vášho rádia, stlačte položku v zozname Bluetooth®. U niektorých mobilných telefónov starého typu (verzie staršie ako zariadenie Bluetooth® BT2.1) bude možno potrebné zadať prístupový kód „0000“.
4. Vaše zariadenie Bluetooth® bude prepojené s rádiom.
5. Po pripojení zostane na displeji nápis „BLUETOOTH“ a podsvietenie sa stlmí za 10 sekúnd. Teraz môžete prehrávať hudbu vo svojom zariadení s podporou Bluetooth® prostredníctvom rádia.

Prehráva sa zariadenie Bluetooth®, ktoré už bolo spárované

1. Stlačením tlačidla Zdroj  vyberte funkciu Bluetooth®. Na displeji sa zobrazí „BT READY“ a každé 2 sekundy bude blikať „READY“.
2. Vyhľadajte a prepojte rádio na vašom zariadení Bluetooth®. Niektoré zariadenia sa môžu s rádiom spojiť automaticky. Teraz môžete prehrávať hudbu vo svojom zariadení vybavenom technológiou Bluetooth® prostredníctvom rádia.

Poznámka:

- Rádio sa môže spárovať najviac s 8 zariadeniami Bluetooth®. Ak spárujete zariadenia Bluetooth® viac ako s 8 zariadeniami, história párovania sa prepíše z najstaršej histórie párovania.
- Ak vaše rádio vyhľadávajú 2 zariadenia Bluetooth®, zobrazia sa ich dostupnosť na oboch zariadeniach.
- Ak je vaše zariadenie Bluetooth® dočasne odpojené od rádia, musíte ho znova manuálne znova pripojiť k rádiu.

- Ak sa názov vášho rádia objaví v zozname vašich zariadení Bluetooth®, ale vaše zariadenie sa s ním nemôže spojiť, vymažte názov položky vášho rádia zo zoznamu a spárujte zariadenie s rádiom znova podľa vyššie popísaných krokov.
- Efektívny prevádzkový dosah medzi rádiom a spárovaným zariadením je približne 10 metrov (30 stôp).
- Akákoľvek prekážka medzi rádiom a prístrojom môže znížiť prevádzkový dosah.

Odpojenie vášho zariadenia Bluetooth®

Ak sa chcete odpojiť od zariadenia Bluetooth®, stlačte  a na 2 sekundy podržte tlačidlo párovania. Indikátor „BLUETOOTH“ zmizne z displeja, čo indikuje deaktiváciu Bluetooth®.

Nabíjanie pomocou USB portu na napájanie (Obr. 10)

Na prednej strane rádia sa nachádza USB port. Zariadenie s rozhraním USB môžete nabíjať pomocou USB portu.

1. Pripojte zariadenie USB, napríklad iPod, MP3 alebo CD prehrávač, pomocou kábla USB dostupného na trhu.
2. Stlačením tlačidla napájania  zapnete rádio.
3. Bez ohľadu na to, či je rádio napájané striedavým prúdom alebo batériami, rádio môže nabíjať zariadenie s rozhraním USB, ak je rádio zapnuté, a je v režime FM rádia, režime rozhrania Bluetooth (BT) alebo v režime externého zariadenia (AUX), ktoré sa zobrazí po pripojení externého zdroja zvuku.

Poznámka:

V režime AM nie je možné nabíjať zariadenia USB, pretože pri nabíjaní zariadenia USB je rádiový signál veľmi slabý.

- Počas nabíjania pomocou rozhrania USB sa maximálna hlasitosť na výstupe reproduktora zníži.
- Zásuvka dokáže zabezpečiť elektrický prúd maximálnej hodnoty 1A, 5V.

Dôležité:

- Pred pripojením zariadenia s rozhraním USB do USB portu vždy vykonajte zálohovanie svojich údajov uložených v zariadení s rozhraním USB. V opačnom prípade môže dôjsť ku strate údajov.
- Rádio nedokáže napájať niektoré zariadenia s rozhraním USB.
- Počas nepoužívania alebo po nabití odpojte USB kábel a zatvorte kryt.
- K USB portu nepripájajte zdroj napájania. V opačnom prípade môže dôjsť k riziku požiaru. USB port je určený len na nabíjanie nízkonapäťového zariadenia. Ak nebudete nízkonapäťové zariadenie nabíjať, vždy na USB port nasadte kryt.

- Do napájacieho USB portu nezasúvajte klinec, drôt a pod. V opačnom prípade môže dôjsť ku skratovaniu obvodu s následným dymením a vznikom požiaru.
- Túto USB zásuvku nepripájajte k USB portu na počítači, pretože je veľmi pravdepodobné, že dôjde k poškodeniu jednotiek.

ÚDRŽBA

⚠ UPOZORNENIE:

Nepoužívajte benzín, riedidlo, alkohol ani nič podobné. Mohlo by to spôsobiť zmenu farby, deformácie alebo praskliny.

TECHNICKÉ ŠPECIFIKÁCIE

Požiadavky na napájanie	
Adaptér striedavého prúdu	DC 12V 1,200mA, kladný stredný kolík
Akumulátor	UM-3 (veľkosť AA) x 2 na zálohovanie Skupinová batéria: 10.8V Vložená batéria: 10.8V - 18V
Frekvenčný rozsah	FM 87.50-108 MHz (0.05MHz/step) AM (MW) 522-1,710 kHz (9kHz/step)

Rozhranie Bluetooth®	
(Názov Bluetooth®, označenie a logá sú registrované ochranné známky spoločnosti Bluetooth SIG, Inc.)	
Verzia rozhrania Bluetooth®	5.0
Profily rozhrania Bluetooth®	A2DP/SCMS-T
Prenosový výkon	Bluetooth® výkonová trieda 2
Prenosový dosah	Max. 10m (závisí od podmienok používania)
Podporovaný kodek	SBC
Kompatibilný profil rozhrania Bluetooth®	A2DP
Maximálna sila rádiových frekvencií	BT EDR: 1.71dBm

Charakteristiky obvodu	
Reproduktor	3.5-palcový 8ohmo x 2
Výstupný výkon	10.8V: 1.2W x 2 14.4V: 2.2W x 2 18V: 3.5W x 2
Koncovka vstupu	3,5mm priemer (AUX IN)
Systém antény	FM: anténa s mäkkou ohýbacou tyčou AM: tyčová anténa
Rozmery (D x Š x V)	282 x 163 x 294mm
Hmotnosť	4.3Kg (bez akumulátora)

ČESKY

(Originální návod)

VYSVĚTLENÍ K CELKOVÉMU POHLEDU (Obr. 1)

1. Rukojeť
2. Zámek zásuvky baterie
3. Kryt baterie
4. Reproduktor
5. Zásuvka DC IN
6. Měkká ohnutá tyčová antena
7. Tlačítko napájení/časovač vypnutí
8. Tlačítko zdroje
9. Tlačítko rádiového alarmu
10. Tlačítko buzzer alarmu
11. Přednastavené stanice/tlačítko Preset 1 jako tlačítko párování Bluetooth®
12. Tlačítko Menu/Info
13. Ovládání hlasitosti/ladění/výběr knoflíku
14. Port napájení USB
15. Zásuvka AUX IN
16. LCD displej
17. Hlavní prostor baterie
18. Zálohujte zásuvku baterií

LCD DISPLEJ

- A. Rádiový alarm
- B. Buzzer alarm
- C. Stereo symbol
- D. Indikátor vybité baterie
- E. Hodiny
- F. Frekvence
- G. RDS (Radio Data System)
- H. Stav spánku
- I. AM/PM pro hodiny

SYMBOLY

Níže jsou zobrazeny symboly použité na zařízení. Před použitím se ujistěte, že rozumíte jejich významu.



Přečtěte si návod k obsluze.



Pouze pro země EU.

Vzhledem k přítomnosti nebezpečných součástí v zařízení může mít odpad z elektrických a elektronických zařízení, akumulátorů a baterií negativní dopad na životní prostředí a lidské zdraví. Elektrické a elektronické přístroje, ani baterie nevyhazujte do domácího

odpadu!

V souladu s evropskou směrnicí o odpadních elektrických a elektronických zařízeních a o akumulátorech a bateriích a odpadních akumulátorech a bateriích, jakož i s jejich přizpůsobením vnitrostátním právním předpisům, by se použitá elektrická zařízení, baterie a akumulátory měly skladovat odděleně a odevzdávat na odděleném sběrném místě pro komunální odpad, pracující v souladu s předpisy o ochraně životního prostředí.

To je označeno symbolem přeškrtnuté popelnice na kolečkách umístěné na zařízení.

BEZPEČNOSTNÍ UPOZORNĚNÍ POKYNY

⚠ VAROVÁNÍ:

Při používání elektrického přístroje by měla být vždy dodržována základní bezpečnostní opatření, aby se snížilo riziko požáru, úrazu elektrickým proudem a zranění osob, včetně následujících pravidel:

1. Před použitím si pozorně přečtěte tento návod k použití a návod k použití nabíječky.
2. K čištění používejte pouze suchou tkaninu.
3. Nezakrývejte žádný ventilační otvor. Instalujte podle pokynů výrobce.
4. Rádio neumísťte v blízkosti tepelných zdrojů, jimiž jsou například topná tělesa, vzduchové výstupy vytápění, sporáky či jiná zařízení (včetně zesilovačů) vytvářející teplo.
5. Používejte pouze nástavce a příslušenství určená výrobcem.
6. Při bouřkách nebo dlouhodobějším nepoužívání odpojte zařízení ze zásuvky.
7. Rádio na baterie s integrovanými akumulátory nebo samostatný blok akumulátoru je nutno nabíjet pouze v nabíječce určené pro daný typ akumulátorů. Nabíječka, jež může být vhodná pro jeden typ akumulátorů, by mohla při použití s jinými akumulátory vyvolat nebezpečí požáru.
8. V rádiu na akumulátory používejte pouze speciálně určené bloky akumulátorů. Použití jiných akumulátorů může vyvolat nebezpečí požáru.
9. Nemí-li blok akumulátoru používán, uložte jej v místě bez kovových předmětů, jimiž jsou například kancelářské sponky, mince, klíče, hřebíky, šrouby či jiné drobné kovové předměty, jež by mohly spojit kontakty. Zkratování kontaktů akumulátoru může způsobit jiskření, popáleniny či požár.
10. Vyvarujte se přímého kontaktu s uzemněnými předměty, např. potrubím, radiátory, sporáky či

chladničkami. Uzemnění těla představuje zvýšené nebezpečí úrazu elektrickým proudem.

11. Při nesprávném zacházení může z akumulátoru uniknout kapalina – zamezte kontaktu s touto látkou. Dojde-li k nechtěnému kontaktu, omyjte zasažené místo vodou. Při zasažení očí omyjte místo vodou a vyhledejte lékařskou pomoc. Kapalina z akumulátoru může způsobit podráždění či poleptání.
12. Nepoužívejte baterii nebo nářadí, které je poškozeno nebo upraveno. Poškozené nebo upravené baterie mohou vykazovat nepředvídatelné chování, které může vést k požáru, výbuchu nebo nebezpečí zranění.
13. Nevystavujte akumulátor ani nářadí ohni nebo nadměrné teplotě. Vystavení ohni nebo teplotě nad 130°C může způsobit výbuch.
14. Dodržujte všechny pokyny pro nabíjení a nenabíjejte baterii nebo nářadí mimo rozsah teplot uvedených v pokynech. Nabíjení nesprávně nebo při teplotách mimo stanovený rozsah může poškodit akumulátor a zvýšit riziko požáru.

USCHOVEJTE TENTO NÁVOD

KONKRÉTNÍ BEZPEČNOSTNÍ PRAVIDLA POKYNY K BLOKU AKUMULÁTORU PRO AKUMULÁTOR

1. Před použitím akumulátoru si přečtete všechny pokyny a varovné symboly na (1) nabíječe, (2) akumulátoru a (3) výrobku využívajícím akumulátor.
2. Akumulátor nerozebírejte.
3. Pokud se provozní doba příliš zkrátí, přerušte okamžitě provoz. Může dojít k přehřátí, popálení nebo dokonce výbuchu.
4. Když se elektrolyt dostane do očí, vypláchněte je čistou vodou a vyhledejte ihned lékařskou pomoc. Může dojít k oslepnutí.
5. Nezkratujte akumulátor:
 - (1) Nedotýkejte se vývodů žádným vodivým předmětem.
 - (2) Akumulátor neskladujte v nádobě s jinými kovovými předměty, jako jsou hřebíky, mince, apod.
 - (3) Nevystavujte akumulátor vodě a dešti. Zkrat baterie může způsobit velký průtok proudu, přehřátí, popáleniny nebo dokonce i havárii.
6. Neskladujte přístroj a akumulátor na místech, kde může teplota dosáhnout nebo překročit 50°C (122°F).
7. Nespalujte akumulátor, ani když je vážně poškozen nebo zcela opotřebován. Akumulátor může v ohni

vybuchnout.

8. Nikterak neníchte, ani jinak nenarušujte bateriovou kazetu, neházejte s ní, neřežte ji, nedrťte ji, ani s ní nenarážejte na tvrdé předměty. Takové chování může způsobit požár, nadměrné teplo nebo výbuch.
9. Nepoužívejte poškozený akumulátor.
10. Abyste předešli riziku, měli byste před použitím přečíst návod k výměně baterie. Maximální výstupní proud baterie by neměl být větší nebo roven 8 A.
11. Lithium-iontové baterie, které jsou obsaženy, podléhají požadavkům ze zákona o nebezpečných látkách.
12. Při likvidaci akumulátoru jej vyjměte a uložte jej na bezpečném místě. Dodržujte místní předpisy týkající se likvidace.
13. Použijte pouze baterie s výrobky specifikovanými firmou Makita. Instalace baterii na nevyhovující výrobky může vést k požáru, nadměrnému teplu, výbuchu nebo úniku elektrolytu.
14. Pokud se nástroj delší dobu nepoužívá, musí být z nástroje vyjmuta baterie.
15. Během a po použití se může akumulátorová baterie zahřát, což může způsobit popálení nebo popálení při nízké teplotě.
16. Nedotýkejte se terminálu nástroje ihned po použití, protože by mohl být dostatečně horký, a mohl by způsobit popálení.
17. Nedovolte, aby se do svorek, otvorů a drážek v bateriové kazetě zasekly třísky, prach nebo zemina. Může to mít za následek špatný výkon nebo poruchu nástroje nebo akumulátorové kazety.
18. Pokud nástroj nepodporuje použití v blízkosti elektrických vedení vysokého napětí, nepoužívejte kazetu s bateriemi v blízkosti elektrických vedení vysokého napětí. Mohlo by to způsobit poruchu nebo poruchu nástroje nebo akumulátorové kazety.
19. Udržujte baterii mimo dosah dětí.

⚠ POZOR:

- **Nebezpečí výbuchu, pokud je baterie nesprávně vyměněna.**
- **Nahraděte pouze stejným nebo ekvivalentním typem.**
- **Používejte pouze originální baterie Makita. Použití neoriginálních baterií Makita nebo baterií, které byly změněny, může mít za následek výbuch baterie, což způsobí požáry, zranění osob a poškození majetku. Rovněž ruší záruku společnosti Makita pro nářadí Makita a nabíječku.**

Tipy pro zachování maximální životnosti akumulátoru

1. Nabíjejte akumulátor, když je zcela vybitý. Vždy vypněte přístroj a dobijte akumulátor, když si povšimnete sníženého výkonu přístroje.

2. Nikdy nenabíjete úplně nabitý akumulátor. Přebíjení zkracuje životnost akumulátoru.
3. Nabíjete akumulátoru při pokojové teplotě při 10°C - 40°C (50°F - 104°F). Nechejte horký akumulátor zchladnout před nabíjením.
4. Pokud bateriovou kazetu nepoužíváte, vyjměte ji ze zařízení, nebo z nabíječky.
5. Dobijte akumulátor, i když přístroj delší dobu nepoužíváte (více než šest měsíců).

Instalace baterie

POZNÁMKA:

Při udržování záložních baterií uvnitř prostoru předejdete ztrátě uložených dat v přednastavené paměti.

Zálohování baterie Instalace (Obr. 2 & 8)

1. Vyjměte skříň pro baterie, abyste uvolnili prostor pro baterie. K dispozici je hlavní prostor pro baterie a záložní prostor pro baterie.
2. Vyjměte kryt prostoru pro baterie a vložte 2 nové UM-3 baterie (velikosti AA). Ujistěte se, že jsou baterie správně polarizovány tak jak je uvedeno uvnitř oddílu. Vyměňte kryt baterie.
3. Po vložení záložních baterií vložte hlavní baterii do napájecího zdroje. Vhodné baterie pro toto rádio jsou uvedeny v následující tabulce.

PROVOZNÍ ČAS

* Vhodné baterie pro toto rádio jsou uvedeny v následující tabulce.

* Následující tabulka uvádí provozní dobu na jedno nabití v režimu Rádio.

Kapacita baterie	Výstup voltů baterie			Výstup z reproduktoru = 50mW + 50mW Jednotka: Hodina (Přibližně)	
	10.8V - 12V max	14.4V	18V	Rádio/AUX	Bluetooth přehrávání
1.3Ah	BL1013 BL1014			8.0	1.5
1.5Ah	BL1016			9.0	2.0
		BL1415N		8.0	2.0
			BL1815N	8.5	2.5
2.0Ah	BL1021B			12.0	2.5
			BL1820B	11.0	3.5
3.0Ah		BL1430B		13.0	4.0
			BL1830B	16.0	5.0
4.0Ah	BL1041B			24.0	5.0
		BL1440		21.0	5.5
			BL1840B	22.0	7.0
5.0Ah			BL1850B	28.0	9.0
6.0Ah		BL1460B		28.0	8.0
			BL1860B	34.0	11.0

 : Clusterová baterie

 : Posuňte baterii

VAROVÁNÍ:

Používejte pouze kazety s bateriemi uvedené výše. Použití jiných bateriových kazet může způsobit zranění a/ nebo požár.

Poznámka:

- Tabulka týkající se provozní doby baterie je uvedena výše. Skutečná doba provozu se může lišit podle typu baterie, stavu nabíjení nebo použití.
- Některé z výše uvedených bateriových kazet nemusí být k dispozici v závislosti na oblasti vašeho bydliště.

INSTALACE A NAPÁJENÍ

Instalace a vyjmutí bloku zásuvného akumulátoru (Obr. 3 & 4)

- Před instalací, nebo vyjmutím akumulátoru vždy zařízení vypněte.
- Při instalaci nebo vyjímání akumulátorové kazety držte zařízení a baterii pevně.
- Při instalaci akumulátoru vyrovnejte jazyček na bloku akumulátoru s drážkou v krytu a zasuňte akumulátor na místo. Akumulátor zasunujte vždy nadoraz, až zacvakne na místo.
- Není-li tlačítko zcela zajištěno, uvidíte na jeho horní straně červený indikátor. Zasuňte akumulátor zcela tak, aby nebyl červený indikátor vidět. Jinak by mohl akumulátor z rádia vypadnout a způsobit zranění obsluze či přihlížejícím osobám.
- Při vkládání akumulátoru nepoužívejte přílišnou sílu. Nelze-li akumulátor zasunout snadno, nevkládáte jej správně.
- Chcete-li akumulátor vyjmout, vytáhněte jej ze zařízení a současně posuňte tlačítko na přední straně zásobníku, nebo stiskněte tlačítka na obou stranách zásobníku.
- Při otevírání a zavírání krytu baterie dbejte na to, abyste si neskřípli prsty.

Instalace nebo vyjmutí kazety s akumulátorem Cluster (Obr. 5)

- Při vkládání akumulátoru vyrovnejte jazyček na akumulátoru s drážkou v krytu a zasuňte jej na místo.
- Chcete-li vyjmout baterii, vyjměte baterii z terminálu a současně stiskněte tlačítka na boční straně kazety. Vraťte zámek kazety baterie do původní polohy. Snížený výkon, zkreslení, „koktavý zvuk“, nebo když se na displeji zobrazí znak vybité baterie  a „POWERFAIL“, to jsou všechny znaky, které je třeba vyměnit za hlavní baterii .

Poznámka:

Akumulátor nelze nabíjet pomocí dodávaného napájecího adaptéru.





Když se objeví značka vybité baterie  a bliká „PRAZDNÝ“ (EMPTY), je čas vyměnit záložní baterie.

Indikace zbývajících kapacity akumulátoru (Obr. 6 & 7)

➤ 1. Kontrolky 2. Tlačítko test

Pouze u bateriových kazet s „B“ na konci čísla modelu

Stisknutím kontrolního tlačítka Check na bloku akumulátoru zobrazíte zbývajících kapacitu akumulátoru. Kontrolky se na několik sekund rozsvítí.

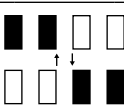
Kontrolky			Zbývajících kapacita
Svítil	Vypnuto	Bliká	
			75% ~ 100%
			50% ~ 75%
			25% ~ 50%
			0% ~ 25%
			Nabíjete akumulátor
(Pouze pro bateriové kazety LXT)			
			Akumulátor může selhat
(Pouze pro bateriové kazety LXT)			

015658

Poznámka:

- V závislosti na podmínkách použití a okolní teplotě, se může údaj mírně lišit od skutečné kapacity.
- První kontrolka (zcela vlevo) bude blikat, když systém ochrany baterie funguje. (Pouze pro bateriové kazety LXT)

Pomocí antény s měkkou ohnutou tyčí (Obr.9)

Nastavte anténu s měkkou ohnutou tyčí nahoru, jak je znázorněno na obrázku.

Použití přiloženého napájecího adaptéru (Obr. 10)

Sejměte gumový chránič a zasuňte zástrčku adaptéru do zásuvky DC na levé straně rádia.



Připojte adaptér do zásuvky. Při použití adaptéru se baterie automaticky odpojí.



Pokud adaptér AC nepoužíváte, měl by být odpojen od hlavního napájení.

Poznámka:

Pokud je vaše rádio rušeno v pásmu AM adaptérem, přesuňte rádio od síťového adaptéru alespoň o 30cm.

PROVOZ



1. Stisknutím tlačítka Napájení  zapněte rádio.
2. Stisknutím tlačítka Source (Zdroj)  vyberte režim AM nebo FM rádia.
3. Stiskněte a podržte ovládací knoflík Ladění  pro automatické ladění. Rádio vyhledá pásmo AM/FM z aktuálně zobrazené frekvence a automaticky zastaví skenování, když zjistí stanici dostatečné síly.

- Po několika sekundách se displej aktualizuje. Na displeji se zobrazí frekvence nalezeného signálu.
- Chcete-li najít další stanici, stiskněte a podržte ovládací knoflík Ladění  stejně jako v předchozím kroku.
- Po dosažení konce vlnového pásma vaše rádio znovu zahájí ladění z opačné strany vlnového pásma (začátku).
- Otočením knoflíku Ladění  nastavte požadovanou hladinu zvuku.



Poznámka:

- Při nastavování hlasitosti zkontrolujte, zda na obrazovce neblíká indikátor FM/AM.
 - Pokud na obrazovce blíká indikátor AM/FM, umožňuje manuálně naladit stanice (podrobnější informace viz část "Manuální ladění - AM/FM").
- Chcete-li rádio vypnout, stiskněte tlačítko Napájení  .

Manuální ladění - AM/FM



- Stisknutím tlačítka Napájení  zapněte rádio.
- Stisknutím tlačítka Source (Zdroj)  vyberte režim AM nebo FM rádia.
- Stiskněte ovládací knoflík Ladění  a uvidíte, že na displeji blíká indikátor FM nebo AM.

Poznámka:

- FM/AM bude blikat přibližně 10 sekund. Během tohoto období je povoleno pouze ruční ladění.
 - Pokud je požadováno nastavení hlasitosti, když blíká FM/AM, stisknutím knoflíku Ladění zastavíte blesk a otáčením knoflíku Ladění nastavíte úroveň zvuku.
- Otočením ovládacího kolečka ladění  naladíte stanici.
 - Po dosažení konce vlnového pásma vaše rádio znovu zahájí ladění z opačné části vlnového pásma.
 - Pomocí ovládacího knoflíku ladění  upravte podle potřeby úroveň zvuku.

Přednastavení stanic v režimu AM/FM

K dispozici je 5 přednastavených stanic pro AM a FM rádio. Používají se stejným způsobem pro každé vlnové pásmo.

- Stisknutím tlačítka Napájení  zapněte rádio.
- Stisknutím tlačítka Zdroj  zvolíte požadované vlnové pásmo. Naladte požadovanou rozhlasovou stanici, jak bylo popsáno výše.
- Stiskněte a podržte požadované tlačítko předvolby (1 až 5)  , dokud se na displeji nezobrazí například "P4" po frekvenci. Stanice bude uložena pomocí čísla předvolby. Opakujte tento postup pro zbývající přednastavení, jak chcete.
- Uložené stanice, mohou být v případě potřeby přepsány výše uvedeným postupem.



Režimy zobrazení – FM

Rádio má řadu možností zobrazení pro FM režim.



- Opakovaným stisknutím tlačítka Menu/Info  zobrazíte informace RDS stanice, kterou posloucháte.
 - Název stanice Zobrazí název vysílané stanice.
 - Typ programu Zobrazí typ vysílané stanice jako Pop, Classic, News atd.
 - Text rádia Zobrazí textovou zprávu, například nové položky atd.
 - Rok/den Zobrazí rok a den v týdnu podle nastavení vašeho rádia.
 - Datum/Den Zobrazí datum a den v týdnu podle nastavení vašeho rádia.
 - Frekvence Zobrazí frekvenci vysílané stanice FM.

FM stereo (auto)/mono

Pokud má vysílaná FM stanice slabý signál, mohou být slyšitelné některé zvuky. Ty je možno omezit tím, že rádio přepnete do módu přehrávání mono spíše než stereo.



- Stisknutím tlačítka napájení (Power)  podle potřeby vyberte pásmo FM a naladte požadovanou stanici FM, jak bylo uvedeno výše.
- Stisknutím a přidržem tlačítka Menu/Info  vstoupíte do nastavení nabídky.
- Otáčejte ovládacím knoflíkem ladění  , dokud se na displeji nezobrazí nastavení FM Auto/Mono. Pokud je nastavení Auto, stisknutím ovládacího knoflíku ladění přepnete do režimu Mono, abyste potlačili syčení. Stisknutím ovládacího knoflíku ladění vyberte možnost.



Vyvolání předvolby v režimu AM/FM

- Stisknutím tlačítka Napájení  zapněte rádio.
- Stisknutím tlačítka Source (Zdroj)  vyberte režim AM nebo FM rádia.
- Krátce stiskněte požadované tlačítko předvolby  , chcete-li naladit rádio na jednu z stanic uložených v paměti předvoleb.

Nastavení formátu času a data





Zobrazení hodin používaných v pohotovostním režimu a na obrazovkách režimu přehrávání lze nastavit do různých formátů. Zvolený formát se pak používá také při nastavení alarmů.

- Stisknutím a podržením tlačítka Menu/Info  vstoupíte do nabídky nastavení.
- Otáčejte knoflíkem Ladění (Tuning)  , dokud se na displeji nezobrazí "CLOCK xxH" a stisknutím ovládače Ladění  zadejte nastavení. Uvidíte, jak začne blikat formát času.















3. Otáčejte knoflíkem Ladění  a vyberte 12 nebo 24 hodinový formát. Stisknutím knoflíku Ladění  potvrďte výběr formátu hodin.

Poznámka:

Je-li vybrán 12hodinový formát hodin, rádio použije 12hodinové nastavení.





4. Stisknutím a podržením tlačítka Menu/Info  vstoupíte do nabídky nastavení.
5. Otáčejte knoflíkem Ladění , dokud se na displeji nezobrazí datum (např. THU APR 3) a stisknutím ovládacího kolečka Ladění  zadejte nastavení. Uvidíte, jak začne blikat formát data.
6. Otočením knoflíku Ladění  vyberte požadovaný formát data. Stiskněte ovladač Ladění  pro potvrzení volby.

Nastavení času a data

1. Stiskněte a podržte tlačítko Menu/Info .
2. Otáčejte ovladačem Ladění (Tuning) , dokud se na displeji nezobrazí "CLOCK ADJ". Stisknutím ovladače Ladění  zadejte nastavení.
3. Nastavení hodin na displeji začne blikat. Otočením knoflíku Ladění  vyberte požadovanou hodinu a stisknutím knoflíku Ladění  potvrďte nastavení. Poté otočte ovladačem Ladění  a vyberte požadovanou minutu a stisknutím ovladače Ladění  potvrďte nastavení.
4. Otáčejte knoflíkem Ladění , dokud se na displeji neobjeví "DATE ADJ". Stisknutím ovladače Ladění  zadejte nastavení.
5. Otáčením knoflíku Ladění  vyberte požadovaný rok a stisknutím knoflíku Ladění  potvrďte nastavení. Poté otočte knoflíkem Ladění  a vyberte požadovaný měsíc a stisknutím ovladače Ladění  potvrďte nastavení. Poté otočte knoflíkem Ladění  a vyberte požadované datum a stisknutím knoflíku Ladění  potvrďte nastavení.

Radio Data System (RDS)











Když nastavíte čas pomocí funkce RDS, vaše rádio synchronizuje čas, kdykoli naladíte na rozhlasovou stanici pomocí signálu RDS se signály CT.

1. Při ladění stanice vysílající data RDS stiskněte a podržte tlačítko Menu/Informace (Menu/Info) .
2. Otáčejte ovladačem Ladění (Tuning) , dokud se na displeji neobjeví "RDS CT" a symbol hodin. Stisknutím ovladače Ladění  zadejte nastavení.
3. Otáčejte ovladačem Ladění , dokud se na displeji nezobrazí "RDS CT". Stiskněte ovladač Ladění  pro potvrzení nastavení. Čas hodin rádia se automaticky nastaví podle přijatých dat RDS.
4. Po dokončení akce se na LCD displeji zobrazí ikona RDS, která označuje, že čas rádia je čas hodin RDS. Čas rádiového času bude platný po dobu 5 dní při každé synchronizaci rádiového času s RDS CT.

Nastavení alarmu (budíku)

Vaše rádio má dva alarmy, které mohou být nastaveny tak, aby vás probudil rádiem AM/FM a nebo pípním. Alarmy mohou být nastaveny v době, kdy je přístroj v pohotovostním režimu nebo během přehrávání.

a. Nastavení času budíku:

1. Rádio budík lze nastavit, když je rádio zapnuté nebo vypnuté.
2. Stiskněte a podržte tlačítko rádiového  poplachu symbol budíku a hodin displeje bude blikat společně s pípnutím.
3. Během blikání symbolu alarmu rádia  otočte ovladačem Ladění (Tuning)  a vyberte hodinu a znovu stiskněte ovladač Ladění  pro potvrzení nastavení hodin. Poté otočte knoflíkem Ladění  pro volbu minuty a stisknutím ovladače Ladění  potvrďte nastavení minut.
4. Otočte knoflíkem Ladění a na displeji se zobrazí možnosti frekvence alarmu. Možnosti alarmu jsou následující: ONCE – budík se ozve jednou DAILY – budík bude znít každý den WEEKDAY – budík zazní pouze ve všední dny WEEKEND – budík zazní pouze o víkendech Stiskněte ovladač Ladění  pro potvrzení nastavení.
5. Během blikání symbolu rádia, otočte ovládacím knoflíkem Ladění  a vyberte požadované pásmo pro buzení a stanici a potom stiskněte tlačítko Ladění  pro potvrzení volby.
6. Otáčením ovladače Ladění  vyberte požadovanou hlasitost a stisknutím ovladače Ladění  nastavte hlasitost. Nastavení rádia budíku je nyní dokončeno.

Poznámka:





Pokud není vybrána nová budicí stanice (alarm), bude vybrána poslední budicí stanice.



Poznámka:

Pokud není zvolená budicí stanice AM/FM k dispozici, když se ozve poplach, použije se místo toho budík (pípání).

b. Nastavení alarmu HWS (Human Wake System):

Během výběru budíku HWS se aktivuje tón pípnutí. Zvukové pípnutí bude znít kratší každých 15 sekund po dobu jedné minuty, po které bude následovat jedno minutové ticho před opakováním cyklu.

1. Bzučák může být nastaven buď při zapnutém nebo vypnutém rádiu.
2. Stiskněte a podržte tlačítko alarmu bzučáku , symbol a hodina displeje budou blikat spolu s pípnutím.
3. Během blikání symbolu alarmu bzučákem  otočte ovladačem Ladění (Tuning)  a vyberte hodinu a znovu stiskněte ovladač Ladění  pro

- potvrzení nastavení hodin. Poté otočte knoflíkem Ladění  pro volbu minuty a stisknutím ovladače Ladění  potvrďte nastavení minut.
4. Otočte knoflíkem Ladění a na displeji se zobrazí možnosti frekvence alarmu.
Možnosti alarmu jsou následující:
ONCE – budík se ozve jednou
DAILY – budík bude znít každý den
WEEKDAY – budík zazní pouze ve všední dny
WEEKEND – budík zazní pouze o víkendech.
- Stiskněte ovladač Ladění  pro potvrzení nastavení.

Poznámka:

Pro bzučák není nastaveno žádné nastavení hlasitosti.







Když zazní alarm

Zvukový alarm zrušíte stisknutím tlačítka Napájení (Power) .

Deaktivace/zrušení alarmů



Chcete-li deaktivovat aktivní alarm, buď stiskněte tlačítko Napájení (Power) , nebo stiskněte a podržte příslušné tlačítko alarmu, abyste alarm zrušili.



Odložení budíku

1. Když zazní budík, stisknutím libovolného tlačítka kromě tlačítka Napájení (Power)  se tlumí budík po dobu 5 minut. Na displeji se objeví "SNOOZE".
2. Chcete-li nastavit čas ticha pro časovač odložení, stiskněte a podržte tlačítko Menu/Info  pro vstup do nastavení nabídky.
3. Otáčejte knoflíkem Ladění (Tuning) , dokud se na displeji neobjeví "SNOOZE X", a poté stisknutím ovladače Ladění  zadejte nastavení. Otočením knoflíku Ladění  nastavíte dobu ticha od 5, 10, 15 a 20 minut pro časovač odložení.
4. Chcete-li zrušit časovač odložení, když je alarm pozastaven, stiskněte tlačítko Napájení .

Časovač vypnutí







Po uplynutí předem nastaveného času lze rádio nastavit tak, aby se automaticky vypnulo. Časovač vypnutí lze nastavit mezi 60, 45, 30, 15, 120 a 90 minutami.

1. Stiskněte a podržte tlačítko Napájení  pro vstup do režimu Časovač vypnutí (Sleep Timer). Na displeji se zobrazí zpráva "SLEEP XX".
2. Držte stisknuté tlačítko Power (Napájení)  a možnosti spánku se spustí na displeji. Zastavte, dokud se na displeji nezobrazí požadovaný časovač vypnutí. Nastavení se uloží a displej se vrátí na normální zobrazení.

3. Po uplynutí nastaveného časovače vypnutí  se vaše rádio automaticky vypne. Na displeji se zobrazí ikona časovače vypnutí, která indikuje aktivní časovač vypnutí.
4. Chcete-li funkci Sleep Timer (časovač vypnutí) zrušit před uplynutím nastavené doby, jednoduše stisknutím tlačítka Napájení (Power)  a ručně vypnete přístroj.

Hlasitost

Můžete nastavit nižší a vyšší frekvence pro vaše rádio nastavením hlasitosti.

1. Stisknutím a podržením tlačítka Menu/Info  vstoupíte do nastavení nabídky.
2. Otočte knoflíkem Ladění (Tuning) , dokud se na displeji nezobrazí "LOUD ON" nebo "LOUD OFF".
Stisknutím ovladače Ladění  zadejte nastavení.
3. Otáčejte knoflíkem Ladění , abyste zvolili ZAPNUTO (ON) pro zapnutí funkce hlasitosti, a pak stisknutím ovladače Ladění  potvrďte nastavení.
4. Chcete-li funkci hlasitosti vypnout, vyberte VYPNUTO (OFF) a stisknutím ovladače Ladění  potvrďte nastavení.

AUX VSTUP

Na přední straně rádia je umístěn vstup 3,5mm, který umožňuje připojit externí zařízení, jako je přehrávač MP3 nebo CD.

1. Připojte externí zdroj zvuku (například MP3 nebo CD přehrávač) do zásuvky AUX IN.
2. Stisknutím tlačítka Napájení zapnete rádio.
3. Opakovaně stiskněte a uvolněte tlačítko Zdroj, dokud se nezobrazí "AUX1".
4. Chcete-li dosáhnout lepší kvality zvuku, doporučujeme nastavit hlasitost zvuku na více než dvě třetiny a poté podle potřeby nastavit hlasitost v rádiu.

POZNÁMKA:

Audio kabel není součástí standardního příslušenství. AUX nelze aktivovat jako zdroj alarmu.

Poslech hudby Bluetooth®

Před automatickým propojením pro přehrávání/streamování hudby Bluetooth® prostřednictvím rádia musíte spárovat zařízení Bluetooth® s rádiem. Párování vytváří trvalé „pouto“, takže se dvě zařízení mohou vždy navzájem rozpoznat.

Spárování zařízení Bluetooth®

1. Stisknutím tlačítka Zdroj (Source)  vyberte funkci Bluetooth®. Na displeji se zobrazí „BT READY“ a každé 2 sekundy bude blikat „READY“.

2. Aktivujte Bluetooth® na svém zařízení podle uživatelské příručky k zařízení, aby bylo možné provést proces párování.
3. Stiskněte a uvolněte tlačítko párování (Pair) , na displeji se zobrazí „BT PAIR“ a bude blikat s intervalem 1 sekundy. Vyhledávání rádia můžete zahájit na svém zařízení Bluetooth®. Jakmile se na vašem zařízení Bluetooth® objeví název vašeho rádia, stiskněte položku v seznamu Bluetooth®. U některých mobilních telefonů starého typu (verze starší než BT2.1 Bluetooth® zařízení) možná budete muset zadat přístupový kód „0000“.
4. Vaše zařízení Bluetooth® bude propojeno s rádiem.
5. Po připojení zůstane na displeji nápis „BLUETOOTH“ a podsvícení se za 10 sekund ztlumí. Nyní můžete přehrávat hudbu v zařízení s technologií Bluetooth® prostřednictvím rádia.

Přehrává se zařízení Bluetooth®, které již bylo spárováno

1. Stisknutím tlačítka Zdroj (Source)  vyberte funkci Bluetooth®. Na displeji se zobrazí „BT READY“ a každé 2 sekundy bude blikat „READY“.
2. Vyhledejte a propojte rádio na vašem zařízení Bluetooth®. Některé zařízení se mohou s rádiem spojit automaticky. Nyní můžete přehrávat hudbu v zařízení vybaveném technologií Bluetooth® prostřednictvím rádia.

Poznámka:

- Rádio se může spárovat maximálně s 8 zařízeními Bluetooth®. Když spárujete zařízení Bluetooth® s více zařízeními, historie párování se přepíše od nejstarší historie párování.
- Pokud vaše rádio hledá 2 zařízení Bluetooth®, zobrazí se jeho dostupnost na obou zařízeních.
- Pokud je vaše zařízení Bluetooth® dočasně odpojeno od rádia, musíte jej znovu připojit k rádiu.
- Pokud se název vašeho rádia objeví v seznamu zařízení Bluetooth®, ale váš přístroj se k němu nemůže připojit, odstraňte název položky vašeho rádia ze seznamu a spárujte zařízení s rádiem znovu podle výše popsaných kroků.
- Efektivní provozní dosah mezi rádiem a spárovaným zařízením je přibližně 10 metrů (30 stop).
- Jakákoli překážka mezi rádiem a zařízením může snížit provozní dosah.

Odpojení zařízení Bluetooth®

Stisknutím a podržením tlačítka Párovat (Pair)  po dobu 2–3 sekund se odpojí od zařízení Bluetooth®. „BLUETOOTH“ zmizí z displeje, což indikuje deaktivaci Bluetooth®.

Nabíjení pomocí napájecího portu USB (Obr. 10)

Na čelní straně rádia se nachází port USB.

Prostřednictvím portu USB můžete nabíjet zařízení USB.

1. Připojte USB zařízení, jako je iPod, MP3 nebo CD přehrávač, pomocí USB kabelu dostupného na trhu.
2. Stisknutím tlačítka Nabíjení (Power)  zapněte rádio.
3. Rádio, zapnuté v režimu FM, BT nebo AUX signalizovaném po připojení externího zvukového zdroje, umožňuje nabíjení zařízení USB při napájení ze sítě i za provozu na baterie.

Poznámka:

Když je rádio v režimu AM nelze nabíjet zařízení pomocí USB, protože příjem rádiového signálu je při nabíjení zařízení USB extrémně špatný.

- Při nabíjení zařízení USB se sníží maximální výstupní výkon hlasitosti reproduktoru.
- Konektor USB může poskytnout proud s max. hodnotou 1A/5V.

Důležité:

- Před připojením zařízení USB k nabíječce si vždy zálohujte data ze zařízení USB. Mohlo by dojít ke ztrátě dat.
- Je možné, že rádio neumožní napájení některých zařízení USB.
- Jestliže kabel USB nevyužíváte nebo pokud bylo nabíjení dokončeno, odpojte jej od konektoru a zavřete krytku.
- K portu USB nepřipojujte zdroj napájení. Mohlo by nastat nebezpečí vzniku požáru. Port USB slouží pouze k nabíjení nízkonapěťových zařízení. Jestliže žádné nízkonapěťové zařízení nenapájíte, nasadte vždy na port USB krytku.
- Do napájecího portu USB nestrkejte hřebíky, dráty atd. Mohlo by dojít ke zkratce a vzniku kouře či požáru.
- Konektor USB rádia nepropojujte s portem USB počítače – existuje vysoká pravděpodobnost poškození jednotek.

ÚDRŽBA

⚠ UPOZORNĚNÍ:

Nikdy nepoužívejte benzin, benzen, ředidlo, alkohol či podobné prostředky. Mohlo by tak dojít ke změnám barvy, deformacím či vzniku prasklin.

TECHNICKÉ ÚDAJE

Požadavky na napájení	
Sítový adaptér	12V ss 1,200mA, kladný pól na středovém kolíku
Akumulátor	UM-3 (velikost AA) x 2 záložní baterie Klastrová baterie: 10,8V Posuňte baterii: 10.8V - 18V
Kmitočtový rozsah	FM 87.50-108 MHz (0.05MHz/krok) AM (MW) 522-1,710 kHz (9kHz/krok)

Bluetooth®	
(Slovní ochranná známka Bluetooth® a příslušná loga jsou registrované ochranné známky vlastněné společností Bluetooth SIG, Inc.)	
Verze Bluetooth®	5.0
Profily Bluetooth®	A2DP/SCMS-T
Vysílací výkon	Specifikace Bluetooth® třídy 2
Dosah přenosu	Max. 10m (liši se podle podmínek použití)
Podporovaný kodek	SBC
Kompatibilní profil Bluetooth®	A2DP
Maximální výstup radiofrekvence	BT EDR: 1.71dBm

Charakteristiky	
Reproduktor	3.5palcový, 8ohmů, x 2
Vstupní konektor	10.8V: 1.2W x 2 14.4V: 2.2W x 2 18V: 3.5W x 2
Vstupní terminál	Prům. 3,5mm (AUX IN)
Anténní systém	FM: měkká ohnutá tyčová antenna AM: tyčová anténa
Rozměry (D x Š x V)	282 x 163 x 294mm
Hmotnost	4.3Kg (bez akumulátoru)

УКРАЇНСЬКА

(Оригінальні інструкції)

ЗОВНІШНІЙ ВИГЛЯД І РОЗТАШУВАННЯ КНОПОК (Мал. 1)

1. Ручка
2. Замок акумуляторного відсіку
3. Кришка відсіку для батареї
4. Колонка
5. Гніздо DC-входу
6. Гнучка стрижнева антена
7. Кнопка живлення/Таймер вимкнення
8. Кнопка перемикання джерела
9. Кнопка радіобудильнику
10. Кнопка дзвінка будильнику
11. Запрограмовані станції/Кнопка попередніх налаштувань 1 для сполучення блютузу®
12. Кнопка Меню/Інфо
13. Ручка гучності/Налаштування/Вибір
14. USB-порт джерела живлення
15. Гніздо AUX-входу
16. РК-дисплей
17. Основний відсік для батареї
18. Резервний акумуляторний відсік

РК-ДИСПЛЕЙ

- A. Радіобудильник
- B. Звичайний будильник
- C. Стереосимвол
- D. Індикація низького заряду акумулятора
- E. Годинник
- F. Частота
- G. RDS (система радіоданих)
- H. Статус таймеру вимкнення
- I. Значок другої половини дня - AM/PM

СИМВОЛИ

Нижче наводяться символи, що використовуються в обладнанні. Переконайтеся, що Ви розумієте їх значення, перш ніж приступати до використання.



Прочитайте інструкцію з використання.



Тільки для стран ЄС.
Через наявність небезпечних компонентів у пристрої, відпрацьоване електричне та електронне обладнання, акумулятори

та батареї можуть мати негативний вплив на навколишнє середовище та здоров'я людей.

Не викидайте електричні та електронні прилади чи батареї разом із побутовими відходами!

Відповідно до Європейської директиви про відпрацьоване електричне та електронне обладнання, про акумулятори, батареї та відходи акумуляторів та батарей, а також про адаптацію їхньої утилізації до національного законодавства, відпрацьоване електричне обладнання, батареї та акумулятори слід зберігати окремо та доставляти до окремого пункту збору комунальних відходів, що діють відповідно до норм охорони навколишнього середовища.

Це позначається символом перекресленого сміттєвого контейнеру, розміщеним на обладнанні.

ВАЖЛИВІ ВКАЗІВКИ БЕЗПЕКИ

⚠ ЗАСЕРЕЖЕННЯ:

Працюючи з електричним обладнанням, слід дотримуватися загальноприйнятих правил безпеки, щоб запобігти ризику виникнення пожежі, електричного шоку і травм. Для цього слід:

1. Уважно прочитати цю інструкцію, а також інструкцію до зарядного пристрою, перш ніж приступати до їх використання.
2. Для чищення використовувати тільки суху ганчірку.
3. Не блокуйте вентиляційний отвір. Встановлюйте відповідно до інструкцій виробника.
4. Не встановлювати обладнання біля джерел тепла, наприклад, біля радіаторів, обігрівачів або інших пристроїв (у тому числі підсилювачі).
5. Використовуйте тільки ті пристосування/аксесуари, що рекомендовані виробником.
6. Вимикайте це обладнання від мережі під час грози або якщо Ви не плануєте його використовувати тривалий час.
7. Акумуляторний радіоприймач із убудованим акумулятором або окремим акумуляторним блоком необхідно перезаряджати, використовуючи лише рекомендований зарядний пристрій для акумуляторів. Зарядний пристрій, який підходить для акумуляторів одного типу, може призвести до пожежі у разі використання з акумуляторамі іншого типу.

8. Використовуйте акумуляторний радіоприймач лише з рекомендованим типом акумуляторів. Використання будь-яких інших акумуляторів може створити небезпеку виникнення пожежі.
9. Якщо ви не використовуєте батареї, зберігайте їх далеко від виробів з металу, наприклад: скріпки, монети, ключі, цвяхи, гвинти або ін. дрібні металеві предмети, які можуть замкнути контакти батареї. Коротке замикання в контактах батареї може викликати іскру й стати причиною займання або пожежі.
10. Уникайте контакту тіла із заземленими поверхнями, такими як труби, радіатори, плити та холодильники, оскільки існує підвищений ризик ураження електричним струмом, якщо ваше тіло заземлено.
11. У випадку неправильного поводження батарея може потекти. Уникайте контакту з рідиною з батареї. При випадковому потрапленні на шкіру змийте водою. Якщо рідина потрапила в очі, негайно зверніться по медичну допомогу. Рідина з батареї може викликати роздратування або опіки.
12. Не користуйтеся пошкодженим або модифікованим акумуляторним блоком чи інструментом. Пошкоджені або модифіковані акумулятори можуть демонструвати непередбачувану поведінку, що може спричинити пожежу, вибух або ризик травмування.
13. Не піддавайте акумулятора або пристрою впливу вогню та високих температур. Нагрівання вище ніж 130°C градусів може призвести до вибуху.
14. Виконуйте всі інструкції із зарядки та не здійснюйте її за межами температурних умов, що зазначені у цій інструкції, бо це може призвести до ушкодження акумулятора та підвищити ризик пожежі.
4. Якщо Вам в очі потрапив електроліт, негайно промийте їх чистою водою та відразу ж зверніться по медичну допомогу, бо Ви можете втратити зір.
5. Не допускайте замикання контактів батареї, а саме:
 - (1) Не торкайтеся контактів ніякими матеріалами, які проводять струм.
 - (2) Не зберігайте батареї у контейнерах, де присутні інші металеві предмети, наприклад, цвяхи, монети та ін.
 - (3) Не допускайте попадання на батарею вологи і води. Це може призвести до замикання батареї, результатом чого може стати перенапруження, перенагрівання, займання або несправність.
6. Не зберігайте обладнання та акумулятори в місцях, де температура може досягати або перевищувати 50°C (122°F).
7. Не кидайте батареї у вогонь, навіть якщо вони сильно пошкоджені або повністю зношені, оскільки у вогні батареї можуть вибухнути.
8. Не забувайте цвяхи в акумуляторний картридж, не розрізайте його, не ламайте, не кидайте та не наносьте ударів по ньому твердими предметами. Подібні дії можуть стати причиною пожежі, перегріву або вибуху.
9. Не використовуйте пошкоджені батареї.
10. Аби уникнути цих ризиків, слід спочатку ознайомитися з інструкцією. Максимальний розрядний струм акумулятора повинен бути більше або дорівнювати 8 А.
11. Літєві акумулятори підлягають спеціальним правилам поводження із ними.
12. Утилізуючи картридж з акумулятором, витягніть його з пристрою та утилізуйте у безпечному місці. Виконуйте місцеві закони та правила стосовно утилізації акумуляторів.
13. Використовуйте акумулятор тільки з пристроями, що були рекомендовані Makita. Використання акумулятора з іншими пристроями може спричинити пожежу, перегрівання, витікання електроліту та навіть вибух.
14. Якщо пристрій не використовується тривалий час, слід витягти з нього акумулятор.
15. Під час, а також деякий час після використання пристрою акумуляторний картридж може нагріватися і викликати опіки.
16. Не торкайтеся терміналу пристрою відразу після використання, тому що термінал може занадто нагрітися, щоб викликати опіки.
17. Не допускайте попадання стружки, пилу або бруду до клем, отворів і пазів акумуляторного картриджа. Це може привести до зниження

ЗБЕРЕЖІТЬ ЦЮ ІНСТРУКЦІЮ

СПЕЦІАЛЬНІ ПРАВИЛА БЕЗПЕКИ ДЛЯ АКУМУЛЯТОРНОГО КАРТРИДЖА

1. Перш ніж приступати до роботи з акумуляторним картриджем, прочитайте всі інструкції і попереджувачі зауваження, що стосуються (1) зарядного пристрою для батареї, (2) батареї (3) обладнання, що працює на батареях.
2. Не розбирайте акумулятори.
3. Якщо термін роботи батареї значно скоротився, негайно припиніть роботу, оскільки це може викликати перегрів, займання і навіть вибух.

- продуктивності або проблем із пристроєм або акумуляторним картриджем.
18. Не використовуйте акумуляторний картридж по сусідству з високовольтними лініями електропередач, оскільки пристрій для цього не призначений. Це може призвести до несправності чи збою пристрою або акумуляторного картриджа.
 19. Тримайте акумулятор у місці, що є недоступним для дітей.
 2. Зніміть резервну кришку акумуляторного відсіку та вставте 2 нових батарейки UM-3 (розмір AA). Переконайтеся, що батарейки вставлені у відповідності до маркування полярності, що зазначено у середені відсіку. Встановіть кришку акумуляторного відсіку.
 3. Після того, як Ви вставили резервні батарейки, вставте у радіоприймач основний блок акумулятору. Відповідні для даного радіоприймача батарейки вказані в таблиці нижче.

⚠ ЗАСЕРЕЖЕННЯ:

- Існує безпека, якщо неправильно встановити акумулятор.
- Для заміни використовуйте такий же самий тип акумулятора.
- Використовуйте тільки акумулятори Makita. Використання акумуляторів інших виробників може призвести до травм, пожежі та інших ушкоджень. У такому випадку компанія Makita знімає із себе гарантійну відповідальність за пристрій та зарядку.

Поради щодо забезпечення максимального терміну служби батарей

1. Заряджайте батарею до того, як вона повністю розрядилася. Як тільки Ви помітите, що обладнання працює із меншою потужністю, зупиніть роботу та поставте батарею на зарядку.
2. Не ставте на підзарядку батарею, яка повністю заряджена. Перезарядка скорочує термін служби батареї.
3. Заряджайте батареї у приміщеннях при температурі від 10°C до 40°C (50°F - 104°F). Якщо батарея нагрілася, охладіть її, перш ніж ставити на підзарядку.
4. Якщо Ви не збираєтеся використовувати акумуляторний картридж, не залишайте його у пристрої чи зарядному пристрої.
5. Час від часу підзаряджайте батареї, якщо ви не використовуєте обладнання тривалий період (більш ніж шість місяців).

Встановлення акумулятору

Примітка:

Наявність резервних батарей у відсіку необхідно для запобігання втрати збережених даних із запрограмованої пам'яті.

Встановлення резервних (Мал. 2 & 8)

1. Витягніть фіксатор акумуляторного відсіку, щоб звільнити його. В акумуляторному відсіку є основний та резервний відділ.

ЧАС УПРАВЛІННЯ

* Відповідні для даного радіоприймача батарейки вказані в таблиці нижче.

* У таблиці нижче вказано час роботи від однієї зарядки в режимі радіо.

Ємність акумулятора	Напруга касетного акумулятора			ПРИ ВИХОДІ НА ДИНАМІКУ = 50мВт + 50мВт Година (приблизно)	
	10.8В-макс. 12В	14.4В	18В	Радіо/AUX	Відтворення блютузу
1.3А-год	BL1013 BL1014			8.0	1.5
1.5А-год	BL1016			9.0	2.0
		BL1415N		8.0	2.0
			BL1815N	8.5	2.5
2.0А-год	BL1021B			12.0	2.5
			BL1820B	11.0	3.5
3.0А-год		BL1430B		13.0	4.0
			BL1830B	16.0	5.0
4.0А-год	BL1041B			24.0	5.0
		BL1440		21.0	5.5
			BL1840B	22.0	7.0
5.0А-год			BL1850B	28.0	9.0
6.0А-год		BL1460B		28.0	8.0
			BL1860B	34.0	11.0

 : Кластерний акумулятор

 : З'ємний акумулятор

⚠ ПОПЕРЕДЖЕННЯ:

Використовуйте лише перелічені вище картриджі. Використання будь-яких інших картриджів може спричинити травми та/або пожежу.

Примітка:

- Таблиця вище щодо часу роботи акумулятору наведена для довідки. Фактичний час роботи може відрізнятися залежно від типу акумулятору, умов зарядки або середовища використання.
- Деякі з перелічених вище картриджів для акумуляторів можуть бути недоступними залежно від регіону Вашого проживання.

ВСТАНОВЛЕННЯ І ДЖЕРЕЛО ЖИВЛЕННЯ

УСТАНОВЛЕННЯ ТА ЗМІННЯ ВИСУВНОЇ КАСЕТИ АКУМУЛЯТОРУ (Мал. 3 & 4)

- Завжди вимикайте пристрій перед установкою або вийманням картриджа акумулятора.
- Вставляючи або витягаючи акумуляторний картридж, міцно тримайте пристрій і сам картридж.
- Щоб установити касету акумулятора, слід сумістити виступ на касеті акумулятора із пазом у корпусі та поставити касету на місце. Завжди вставляйте її до кінця, доки не почуєте клацання.
- Якщо на верхній частині кнопки помітний червоний індикатор, це означає, що касета акумулятора встановлена не до кінця. Уставляйте її повністю, аж поки червоний індикатор стане невидимим. Якщо цього не зробити, вона може випадково випасти з радіоприймача та завдати травми Вам або людям, що знаходяться поруч.
- Не застосовуйте силу, вставляючи касету акумулятора. Якщо касету вставити важко, це означає, що Ви її невірно вставляєте.
- Щоб витягнути картридж із акумулятором, витягніть його з пристрою, одночасно натискаючи кнопку на передній частині картриджу або натискаючи кнопки з обох боків картриджу.
- Будьте обережні, щоб не затиснути пальці при відкриванні та закриванні кришки акумуляторного відсіку.

Встановлення або видалення акумуляторного картриджу (Мал. 5)

- Щоб вставити акумуляторний картридж, вирівняйте язичок на картриджі акумулятору із пазом у корпусі та просуньте його на місце.
- Щоб витягнути акумуляторний картридж, вийміть акумулятор із терміналу, одночасно натискаючи кнопки збоку картриджу.

Поверніть корпус відсіку для батареї у вихідне положення.

Знижена потужність, спотворення звуку, переривчастий звук або якщо на дисплеї з'являється символ низького рівня заряду батареї  і повідомлення «ЗБІЙ ЖИВЛЕННЯ» — все це ознаки того, що основну батарею слід замінити.

Примітка:

Акумулятор не можна зарядити за допомогою адаптеру змінного струму, що входить до комплекту постачання.









Коли з'явиться символ низького рівня заряду батареї

 і продовжує блимати «РОЗРЯДЖЕНО», саме час використати резервні батареї.

ВІДОБРАЖЕННЯ ЗАЛИШКОВОГО РЕСУРСУ АКУМУЛЯТОРА (Мал. 6 & 7)

➤ 1. Лампочки індикаторів 2. Кнопка контролю
Тільки для акумуляторних картриджів із позначкою "B" на кінці номеру моделі

Натисніть на кнопку перевірки на касеті з акумулятором, щоб відобразити залишковий ресурс акумулятора. Індикаторні лампи загоряються на декілька секунд.

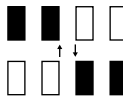
Лампочки індикаторів			Залишковий заряд
 Горить	 Вимк	 Блімає	
			75% ~ 100%
			50% ~ 75%
			25% ~ 50%
			0% ~ 25%
			Зарядіть батарею
(Тільки для акумуляторних картриджів LXT)			
			Можливо, батарея вийшла з ладу
(Тільки для акумуляторних картриджів LXT)			

015658

ПРИМІТКА:

- Залежно від умов використання і температури навколишнього середовища результати можуть трохи відрізнятися від фактичної ємності батареї.
- Перший (крайній лівий) індикатор буде блимати, коли працює система захисту акумулятору. (Тільки для акумуляторних картриджів LXT)

Використання гнучкої стрижневої антени (Мал. 9)

Вирівняйте антену з гнучким стрижнем, як показано на малюнку.

ВИКОРИСТАННЯ АС-АДАПТЕРУ ЖИВЛЕННЯ, ЩО ВХОДИТЬ ДО КОМПЛЕКТУ(Мал. 10)

Зніміть гумовий захист і з'єднайте адаптер із гніздом постійного струму на лівому боці радіоприймача.



Підключіть адаптер до стандартної розетки. Якщо використовується адаптер, акумуляторний картридж автоматично відключається.

Адаптер змінного струму слід відключати від мережі, якщо пристрій не використовується.

Примітка:

Якщо Ваш радіоприймач має будь-які перешкоди в діапазоні частот АМ від його адаптеру, будь ласка, відсуньте Ваш радіоприймач від адаптеру змінного струму більш ніж на 30см.

ЕКСПЛУАТАЦІЯ

1. Натисніть кнопку "Живлення" , щоб увімкнути радіоприймач.
2. Натисніть кнопку "Джерело" , щоб вибрати режим АМ або FM.
3. Натисніть та утримуйте ручку налаштувань , щоб розпочати автоматичне налаштування. Ваш радіоприймач розпочне сканування частот АМ/FM від частоти, що вказана на дисплеї. Сканування автоматично завершиться, коли буде знайдено частоту з найбільш чітким сигналом.
4. Через кілька секунд дисплей оновиться. На дисплеї висвітиться частота виявленого сигналу.
5. Щоб знайти іншу станцію, натисніть та утримуйте ручку налаштувань , як описано раніше.
6. Коли буде досягнуто кінець хвильового діапазону, Ваш радіоприймач відновить налаштування з протилежного кінця хвильового діапазону.
7. Верніть ручку налаштувань , щоб відрегулювати рівень гучності.

Увага:

- Під час регулювання гучності переконайтеся, що на дисплеї НЕ блимає FM/AM.
 - Якщо на дисплеї блимає АМ/FM, станції можна налаштовувати вручну (більш детально див. розділ «Ручне налаштування - АМ/FM»).
8. Щоб вимкнути радіоприймач, натисніть кнопку "Живлення" .

Ручне налаштування – АМ/FM

1. Натисніть кнопку "Живлення" , щоб увімкнути радіоприймач.
2. Натисніть кнопку "Джерело" , щоб вибрати режим АМ або FM.
3. Натисніть ручку налаштувань , після цього на дисплеї заблимає FM або АМ.

Увага:



- FM/AM буде блимати приблизно 10 секунд. У цей час можливе тільки ручне налаштування.
4. Якщо Вам потрібно відрегулювати гучність, коли блимає FM/AM, слід натиснути ручку налаштувань, щоб зупинити блимання, після чого Ви можете

відрегулювати рівень гучності, повертаючи ручку в той чи інший бік.

5. Поверніть ручку налаштувань , щоб налаштувати станцію. Коли буде досягнуто кінець хвильового діапазону, Ваш радіоприймач відновить налаштування з протилежного кінця хвильового діапазону.
6. За допомогою ручки управління налаштуваннями , відрегулюйте рівень звуку за своїм бажанням.

Попереднє налаштування станцій у режимі АМ/FM

Для радіочастот АМ і FM є можливість запрограмувати по 5 станцій. Вони налаштовуються аналогічно для кожного діапазону хвиль.

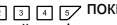
1. Натисніть кнопку "Живлення" , щоб увімкнути радіоприймач.
2. Натисніть кнопку "Джерело" , щоб вибрати потрібний діапазон. Налаштуйте потрібну радіостанцію, як це було описано вище.
3. Натисніть та утримуйте одну з кнопок попередніх налаштувань (від 1 до 5), , поки на дисплеї не з'явиться потрібний варіант, наприклад, "P4", після значка частоти. Станцію буде збережено на обраний номер попереднього налаштування станцій. Повторіть цю процедуру для решти попередніх налаштувань станцій за своїм бажанням.
4. У разі необхідності раніше збережені станції можна видалити, а замість них запрограмувати інші станції, для цього потрібно виконати описані вище кроки.

РЕЖИМИ ДИСПЛЕЯ – FM



У радіоприймачі є низка опцій дисплея для режиму FM-радіо.

1. Кілька разів натисніть кнопку "Меню/Інформація" , щоб подивитися інформацію про радіостанцію RDS, яку Ви слухаєте.
- | | |
|------------------|--|
| а. Назва станції | З'являється назва станції, яку Ви слухаєте. |
| б. Тип програми | З'являється тип станції, яку Ви слухаєте, наприклад, поп, класика, новини і т. ін. |
| в. Радіотекст | З'являється текстові радіоповідомлення, наприклад, нові елементи і т. ін. |
| г. Рік/День | З'являється рік і день тижня у відповідності до дати налаштувань Вашого радіоприймача. |



- д. Дата/День З'являється дата і день тижня у відповідності до дати налаштувань Вашого радіоприймача.
- е. Частота З'являється частота FM-станції, яку Ви слухаєте.

FM-стерео (авто)/моно

Якщо FM-радіостанція має слабкий сигнал, можливі деякі шуми. Їх можна зменшити, перемикнувши відтворення радіостанції із стерео на моно.





1. У разі необхідності натисніть кнопку живлення , щоб вибрати діапазон FM і налаштуватися на потрібну FM-станцію, як зазначено вище.
2. Натисніть і утримуйте кнопку "Меню/Інформація" , щоб увійти у меню налаштувань.
3. Повертайте ручку управління налаштуваннями , поки на дисплеї не з'явиться налаштування FM Авто/Моно. Якщо встановлений режим Авто, натисніть ручку управління налаштуваннями, щоб переключитися до режиму Моно та зменшити шипіння. Натисніть ручку управління налаштуваннями, щоб вибрати параметр.

Виклик попередніх налаштувань у режимі AM/FM





1. Натисніть кнопку "Живлення" , щоб увімкнути радіоприймач.
2. Натисніть кнопку "Джерело" , щоб вибрати режим AM або FM.
3. Коротко натисніть потрібну кнопку попередніх налаштувань , щоб налаштувати радіоприймач на одну з радіостанцій, збережених у пам'яті попередніх налаштувань.

Налаштування формату годиннику й дати















Можна вибрати формат годиннику, що використовуватиметься у режимі очікування та в режимі відтворення. Потім обраний формат також використовуватиметься при налаштуванні будильника.

1. Натисніть та утримуйте кнопку "Меню/Інформація" , щоб увійти в меню налаштувань.
 2. Крутіть ручку налаштувань , поки на дисплеї не з'явиться "ГОДИННИК ххГ", і натисніть ручку налаштувань , для входу до розділу налаштувань. Формат годиннику буде блимати.
 3. Крутіть ручку налаштувань , щоб вибрати формат 12 або 24 години. Натисніть ручку налаштувань , щоб підтвердити свій вибір.
- Увага:**
якщо вибрати формат 12 годин, для налаштувань

у радіоприймачі буде використовуватися формат 12 годин.





4. Натисніть та утримуйте кнопку "Меню/Інформація" , щоб увійти в меню налаштувань.
5. Крутіть ручку налаштувань , поки на дисплеї не з'явиться дата (наприклад, Чт, 3 квітня), і натисніть ручку налаштувань , щоб увійти до налаштувань. Формат дати почне блимати.
6. Крутіть ручку налаштувань , щоб вибрати потрібний формат дати. Натисніть ручку налаштувань , щоб підтвердити свій вибір.

Налаштування часу й дати

1. Натисніть і утримуйте кнопку "Меню/Інформація" , щоб увійти в меню налаштувань.
2. Крутіть ручку налаштувань , щоб на дисплеї з'явилось "НАЛАШТУВАННЯ ЧАСУ". Натисніть ручку налаштувань , щоб підтвердити свій вибір.
3. На дисплеї почне блимати налаштування годин. Крутіть ручку налаштувань , щоб вибрати години, та натисніть ручку налаштувань , щоб підтвердити вибір. Потім поверніть ручку налаштувань , щоб вибрати хвилини, і натисніть ручку налаштувань , щоб підтвердити свій вибір.
4. Крутіть ручку налаштувань , щоб на дисплеї з'явилось "НАЛАШТУВАННЯ ДАТИ". Натисніть ручку налаштувань , щоб підтвердити свій вибір.
5. Крутіть ручку налаштувань , щоб вибрати рік, і натисніть ручку налаштувань , для підтвердження свого вибору. Після цього поверніть ручку налаштувань , щоб вибрати місяць, та натисніть ручку налаштувань , для підтвердження свого вибору. Потім поверніть ручку налаштувань , щоб вибрати дату, й натисніть ручку налаштувань , для підтвердження свого вибору.

Система радіоданих (RDS)

Якщо налаштувати час на годиннику за допомогою функції системи радіоданих RDS, час на годиннику Вашого радіоприймача синхронізується за допомогою радіоданих RDS із СТ-сигналом.

1. Під час налаштування на станцію, що передає дані RDS, натисніть і утримуйте кнопку Меню/Інформація 
2. Поверніть ручку налаштувань , щоб на дисплеї з'явилось "RDS СТ", а також значок годиннику. Натисніть ручку налаштувань , щоб увійти до налаштувань.
3. Поверніть ручку налаштувань , щоб на дисплеї з'явилось "RDS СТ". Натисніть ручку

налаштувань , щоб підтвердити свій вибір. Час на радіоприймачі автоматично налаштовується у відповідності до отриманих даних RDS.











- Після завершення дії на РК-дисплеї з'явиться піктограма RDS, яка вказує, що час радіо — це час годиннику RDS.

Після кожної синхронізації із сигналом RDS CT час на радіоприймачі буде діяти протягом 5 днів.

Налаштування будильника

У Вашому радіоприймачі є два будильники: радіобудильник, налаштувавши який, Ви будете просинатися під звук радіо AM/FM, та звичайний будильник. Будильник можна налаштувати для спрацювання в режимі очікування та в режимі роботи.

а. Налаштування часу спрацювання радіобудильнику:

- Радіобудильник можна встановити, коли радіо увімкнено або вимкнено.
- Натисніть і утримуйте кнопку радіобудильника , на дисплеї заблимає значок радіобудильника та час, а також пролунає гудок.
- Поки блимає значок радіобудильника , поверніть ручку налаштувань , щоб вибрати години, та натисніть ручку налаштувань  для підтвердження налаштування годин. Потім поверніть ручку налаштувань , щоб вибрати хвилини, та натисніть ручку налаштувань  для підтвердження налаштування хвилин.
- Поверніть ручку налаштувань, на дисплеї з'явиться режим спрацювання будильника. Існують такі варіанти спрацювання будильника: ОДИН РАЗ – будильник спрацює один раз ЩОДЕННО – будильник спрацює щодня РОБОЧИ ДНІ – будильник спрацює тільки в робочі дні ВИХІДНІ – будильник спрацює тільки у вихідні Натисніть ручку налаштувань , щоб підтвердити налаштування.
- Поки блимає значок будильника, поверніть ручку налаштувань , щоб вибрати потрібну хвилину й станцію, а потім натисніть ручку налаштувань  для підтвердження свого вибору.
- Поверніть ручку налаштувань , щоб вибрати рівень гучності та натисніть ручку налаштувань  для підтвердження. Налаштування радіобудильника завершено.

Увага:









Якщо Ви не вибрали радіостанцію, автоматично встановиться станція, яка була вибрана минулого разу.

Увага:

Якщо обрана для будильника станція AM/FM недоступна в момент спрацювання будильника, замість неї спрацює звичайний будильник.

б. Налаштування звичайного будильника HWS (звичайний режим):

Якщо активований будильник HWSA, буде спрацювати звичайний дзвінок будильника. Будильник буде видавати короткий гудок кожні 15 секунд протягом однієї хвилини, потім через одну хвилину тиші цикл гудків повториться.

- Дзвінок будильнику можна встановити як при увімкненому, так і при вимкненому радіо.
- Натисніть і утримуйте кнопку звукового сигналу -, символ і годинник будуть блимати на дисплеї водночас із звуковим сигналом.
- Поки блимає значок будильнику -, поверніть ручку налаштувань , щоб вибрати години, та натисніть ручку налаштувань  для підтвердження налаштування годин. Потім поверніть ручку налаштувань , щоб вибрати хвилини, та натисніть ручку налаштувань  для підтвердження налаштування хвилин.
- Поверніть ручку налаштувань, на дисплеї висвітлиться режим спрацювання будильника. Існують такі варіанти спрацювання будильника: ОДИН РАЗ – будильник спрацює один раз ЩОДЕННО – будильник спрацює щодня РОБОЧИ ДНІ – будильник спрацює тільки в робочі дні ВИХІДНІ – будильник спрацює тільки у вихідні Натисніть ручку налаштувань , щоб підтвердити налаштування.

Увага:

Гучність звичайного будильника неможна вірегулювати.

Звук будильнику





Щоб скасувати звуковий сигнал, натисніть кнопку живлення .

Вимкнення/скасування будильників

Щоб вимкнути активний будильник, натисніть кнопку живлення  або натисніть і утримуйте відповідну кнопку будильнику для його скасування.





Вітермінування будильника

- Коли задзвонив будильник, натисніть будь-яку кнопку, крім кнопки живлення , в цьому випадку будильник задзвонить знову через 5 хвилин. На дисплеї з'явиться "ВІДТЕРМІНУВАННЯ".

- Для того, щоб налаштувати час відстроки будильника, натисніть і утримуйте кнопку "Меню/Інформація" , щоб увійти в меню налаштувань.
- Поверніть ручку налаштувань  так, щоб на дисплеї з'явилось повідомлення "ВІДТЕРМІНУВАННЯ X", потім натисніть ручку налаштувань , щоб увійти до налаштувань. Поверніть ручку налаштувань  так, щоб вибрати час відстроки будильника 5, 10, 15 або 20 хвилин.
- Щоб скасувати відстроку будильника, коли він призупинений, натисніть кнопку живлення .

Таймер вимкнення

Ваш радіоприймач можна запрограмувати на автоматичне вимкнення після закінчення певного часу. Час автоматичного відключення може бути встановлено на 60, 45, 30, 15, 120 і 90 хвилин.

- Натисніть та утримуйте кнопку живлення , щоб увійти до налаштувань таймера відключення. На дисплеї з'явиться "SLEEP XX".
- Натисніть і утримуйте кнопку живлення , після чого на дисплеї почнуть по черзі змінюватися опції часу для відключення. Зупиніть, коли на дисплеї з'явиться потрібна Вам опція. Ця установка збережеться, а РК-дисплей повернеться до нормального режиму.
- Ваше радіо автоматично вимкнеться після завершення встановленого часу. На дисплеї з'явиться значок таймеру , вказуючи на те, що таймер вимкнення активований.
- Щоб скасувати функцію таймера вимкнення до закінчення встановленого часу, просто натисніть кнопку живлення  і вимкніть радіоприймач вручну.

Гучність

Ви можете отримати компенсацію на більш низькій або на більш високій частоті для Вашого радіоприймача, регулюючи функцію гучності.

- Натисніть і утримуйте кнопку "Меню/Інформація" , щоб увійти до меню налаштувань.
- Поверніть ручку налаштувань , поки на дисплеї не з'явиться "ГУЧНО УВИМК" або "ГУЧНО ВИМК". Натисніть ручку налаштувань , щоб увійти до налаштувань.
- Поверніть ручку налаштувань  та виберіть УВИМК, щоб увімкнути функцію гучності, й натисніть ручку налаштувань  для підтвердження налаштувань.
- Для того, щоб вимкнути кнопку гучності, виберіть ВИМК й натисніть ручку налаштувань , щоб підтвердити налаштування.

ГНІЗДО АУКСІАЛЬНОГО ВХОДУ

На передній панелі радіоприймача передбачений додатковий вхідний роз'єм 3,5мм для подачі аудіосигналу в пристрій із зовнішнього аудіопристрою, такого як MP3 або CD-плеєр.

- Підключіть зовнішнє аудіоджерело (наприклад, MP3 або CD-плеєр) до гнізда AUX.
- Натисніть кнопку "Живлення", щоб увімкнути радіоприймач.
- Деякі разів натискайте й випускайте кнопку джерела, поки на дисплеї не з'явиться «AUX1».
- Щоб мати кращу якість звуку, радимо обирати налаштування гучності на рівень більше двох третин на Вашому аудіопристрою, а потім регулювати рівень гучності на радіо за Вашим бажанням.



ПРИМІТКА:

Аудіошнур не входить до стандартної комплектації. AUX не можна активувати як джерело сигналу будильнику.

Прослуховування музики через блютуз®

Перш ніж Ви зможете автоматично встановлювати зв'язок для відтворення/поточної передачі музики через блютуз®, слід спарувати блютуз®-пристрій із радіо. Сполучення створює постійний «зв'язок», тому два пристрої завжди зможуть «впізнавати» один одного.

Підключення пристрою блютуз®

- Натисніть кнопку Джерело , щоб вибрати функцію блютуз®. На дисплеї відобразиться "БТ ГОТОВИЙ", а повідомлення "ГОТОВО" блиматиме з інтервалом у 2 секунди.
- Активуйте блютуз® на своєму пристрої відповідно до інструкції користувача, щоб дозволити процедуру спарювання.
- Натисніть і відпустіть кнопку Спарювання , після чого на дисплеї відобразиться повідомлення "БТ СПАРЮВАННЯ", яке почне блимати з інтервалом в 1 секунду. Ви можете розпочати пошук радіостанції на своєму блютуз®-пристрої. Як тільки назва Вашого радіоприймача з'явиться на Вашому блютуз®-пристрої, натисніть елемент у списку блютуз®-пристроїв. На деяких мобільних телефонах старого типу (версії, раніші за блютуз® BT2.1), можливо, Вам доведеться ввести код доступу «0000».
- Ваш блютуз®-пристрій буде зв'язано з радіоприймачем.

5. Після підключення на дисплеї залишатиметься символ "БЛЮТУЗ", а через 10 секунд підсвічування поступово згасне. Тепер ви можете відтворювати через радіоприймач музику зі свого пристрою за підтримки блютузу®.

Відтворювання музики зі спарованого блютуз®-пристрою

1. Натисніть кнопку Джерело , щоб вибрати функцію блютуз®. На дисплеї відобразиться "БТ ГОТОВИЙ", а повідомлення "ГОТОВО" блиматиме з інтервалом у 2 секунди.
2. Шукайте та з'єднайте радіоприймач зі своїм блютуз®-пристроєм. Пристрій автоматично зв'яжеться з радіоприймачем. Тепер Ви можете відтворювати через радіоприймач музику зі свого пристрою за підтримки блютузу®.

Примітка:

- Радіо може поєднуватися щонайбільше з 8 блютуз®-пристроями. Якщо Ви підключаєте більше блютуз®-пристроїв, історія сполучень буде оновлена, а старіші поєднання будуть замінені на останні сполучення.
- Якщо є 2 блютуз®-пристрої, які винують пошук вашого радіоприймача, на обох пристроях відобразиться його доступність.
- Якщо Ваш блютуз®-пристрій тимчасово відключений від радіоприймача, вам доведеться виконати підключення вручну.
- Якщо ім'я Вашого радіо з'являється у списку блютуз®-пристроїв, майте на увазі, що Ваш пристрій не може з'єднатися із іншими пристроями. Видаліть ім'я радіоприймача зі свого списку та знову з'єднайте пристрій із радіоприймачем, дотримуючись описаних раніше кроків.
- Ефективний діапазон роботи між радіоприймачем та спарованим пристроєм становить приблизно 10 метрів (30 футів).
- Будь-яка перешкода між радіоприймачем та пристроєм може зменшити робочий діапазон.

Відключення блютуз®-пристрою

Натисніть і утримуйте кнопку Сполучення  протягом 2-3 секунд, щоб відключитися від блютуз®-пристрою. Повідомлення «БЛЮТУЗ» зникне з дисплею, вказуючи на відключення блютузу®.

ЗАРЯДЖАННЯ ЧЕРЕЗ USB-ПОРТ ЖИВЛЕННЯ(Мал. 10)

У передній частині радіоприймача знаходиться USB-порт. Через цей USB- порт Ви можете заряджати USB- пристрій.

1. Підключіть USB-пристрій, такий як iPod, MP3 або програвач компакт-дисків, за допомогою будь-якого USB-кабелю.
2. Натисніть кнопку "Живлення" , щоб увімкнути радіо.
3. Незалежно від того, чи радіоприймач живиться від мережі змінного струму або від акумулятора, радіоприймач може заряджати USB-пристрій, коли радіоприймач увімкнений і перебуває у режимі FM - радіо, у режимі BT або у режимі AUX, коли підключене зовнішнє аудіоджерело.

Примітка:

Зарядка USB-пристроїв у режимі AM неможлива, оскільки приймання радіосигналу під час зарядки USB-пристроїв стає надто слабким.

- Під час здійснення заряджання через USB знижується максимальний рівень гучності динаміка.
- Гніздо USB видає електричний струм не більше 1A напругою 5B.

Важливо:

- Перш ніж приєднувати USB-пристрій до USB-порту, завжди робіть резервні копії Ваших даних, що перебувають на USB-пристрої. Інакше існує ймовірність втрати цих даних.
- Радіо може не подавати живлення на деякі USB-пристрої.
- Якщо Ви не використовуєте USB-порт або закінчили заряджання, витягніть USB-кабель і закрийте кришку.
- Не приєднуйте джерело живлення до USB-порту. Інакше існує небезпека виникнення пожежі. USB- порт призначений для заряджання лише низьковольтних пристроїв. Коли Ви не здійснюєте заряджання низьковольтного пристрою, завжди приєднуйте кришку до USB-порту.
- Не встромляйте цвяхи, дроти тощо у USB-порт живлення. Інакше коротке замикання може спричинити появу диму і вогню.
- Не з'єднайте гніздо USB із USB-портом ПК, тому що існує велика ймовірність того, що пристрої вийдуть з ладу.

ТЕХНІЧНЕ ОБСЛУГОВУВАННЯ

⚠ ЗАСЕРЕЖЕННЯ:

Ніколи не використовуйте газолін, бензин, розріджувач, спирт та подібні речовини. Їх використання може призвести до зміни кольору, деформації та появи тріщин.

ТЕХНІЧНІ ХАРАКТЕРИСТИКИ

Вимоги до живлення	
Адаптер змінного струму	12В постійного струму/1,200mA, центральний вивід позитивний
Акумулятор	UM-3 (розмір AA) x 2 резервні Кластерний акумулятор: 10,8В З'ємний акумулятор: 10.8В - 18В
Діапазон частот	FM 87.50-108 МГц (0.05МГц/крок) AM (MW) 522-1,710 кГц (9кГц/крок)

Bluetooth®	
(Логотипи та словесна торговельна марка Bluetooth® є зареєстрованими торговельними марками компанії Bluetooth SIG, Inc.)	
Версія Bluetooth®	5.0
Профілі Bluetooth®	A2DP/SCMS-T
Потужність передачі	Специфікація блютузу® з міцністю класу 2
Радіус передачі	Макс. 10м (залежить від умов використання)
Підтримуваний кодек	SBC
Сумісний профіль Bluetooth®	A2DP
Максимальна потужність радіочастоти	BT EDR: 1.71дБм

Особливості конструкції	
Динамік	3.5" 8Ом x 2шт.
Вихідна потужність	10.8В: 1.2Вт x 2 14.4В: 2.2Вт x 2 18В: 3.5Вт x 2
Вхідне гніздо	Діам. 3,5мм (AUX IN)
Антенa	FM: гнучка стрижнева антенa AM: Висувна антенa
Розміри (Д x Ш x В)	282 x 163 x 294мм
Вага	4.3кг (без акумулятора)

ROMÂNĂ

(Instrucțiuni originale)

EXPLICAȚII ALE VEDERII GENERALE (Fig. 1)

1. Mâner
2. Element de blocare al compartimentul bateriei
3. Capacul bateriei
4. Difuzor
5. Mufă de intrare curent continuu (DC)
6. Antenă flexibilă tip tijă
7. Buton de pornire/temporizarea închiderii
8. Buton sursă
9. Buton de alarmă radio
10. Buton de alarmă cu sonerie
11. Posturi presetate/Buton Presetat 1 ca buton de asociere Bluetooth®
12. Buton pentru Meniu/Info
13. Buton pentru controlul volumului/reglajului/ selectare
14. Port USB de alimentare
15. Intrare auxiliară (AUX IN)
16. Afișaj LCD
17. Compartimentul principal al bateriei
18. Compartiment pentru bateria de rezervă

Afișaj LCD

- A. Alarmă radio
- B. Alarmă tip sonerie
- C. Simbol Stereo
- D. Indicator baterie la nivel scăzut
- E. Ceas
- F. Frecvență
- G. RDS (Radio data system)
- H. Status „Repaus”
- I. Simbol AM/PM pentru ceas

SIMBOLURI

Mai jos sunt prezentate simbolurile de pe echipament. Asigurați-vă că înțelegeți semnificația lor înainte de utilizare.



Citiți manualul de utilizare.



Doar pentru țările UE.

Datorită prezenței componentelor periculoase în echipament, deșeurile provenite din echipamente electrice și electronice, acumulatori și baterii pot avea un impact negativ asupra mediului

și sănătății umane.

Nu aruncați aparatele electrice și electronice sau bateriile împreună cu deșeurile menajere!

În conformitate cu Directiva europeană privind deșeurile de echipamente electrice și electronice funcționând cu acumulatori și baterii și deșeurile de acumulatori și baterii, precum și adaptarea acestora la legislația națională, deșeurile de echipamente electrice, bateriile și acumulatorii ar trebui depozitate separat și livrate la un punct de colectare separat pentru deșeurile municipale, funcționând în conformitate cu reglementările privind protecția mediului. Acest lucru este indicat de simbolul coșului cu roți tăiat plasat pe echipament.

INSTRUCȚIUNI DE SIGURANȚĂ IMPORTANTE

⚠ ATENȚIE:

Când utilizați scule electrice, trebuie luate întotdeauna măsuri de siguranță elementare pentru a reduce riscul de incendiu, șoc electric, vătămare corporală, incluzând următoarele:

1. Citiți acest manual de utilizare și manualul de utilizare al încărcătorului cu atenție înainte de folosire.
2. Curățați numai cu o cârpă uscată.
3. Nu blocați orificiile de ventilație. Instalați în conformitate cu instrucțiunile producătorului.
4. Nu instalați lângă surse de căldură, cum ar fi radiatoare, aeroterme, sobe sau alte aparate (inclusiv amplificatoare) care produc căldură.
5. Folosiți doar dispozitive atașate/accesorii recomandate de producător.
6. Deconectați acest aparat în timpul furtunilor cu fulgere sau când nu este utilizat pentru perioade lungi de timp.
7. Un radio pe acumuloare, prevăzut cu acumuloare integrate sau cu cartuș de acumulator separat, poate fi încărcat doar cu încărcătorul specificat pentru acumulatorul respectiv. Un încărcător potrivit pentru un tip acumulator poate provoca risc de incendii dacă este folosit pentru un alt tip de acumulator.
8. Folosiți radioul pe acumuloare numai cu cartușele de acumuloare indicate în mod specific. Utilizarea oricărui alt tip de acumuloare poate crea un risc de incendiu.
9. Atunci când acumulatorul nu este utilizat, păstrați-l departe de alte obiecte metalice, cum ar fi: agrafe de birou, monede, chei, cuie, șuruburi sau alte

obiecte metalice mici, care pot face o conexiune între bornele lui. Scurtcircuitarea bornelor acumulatorului poate provoca scânteii, arsuri sau incendiu.

10. Evitați contactul corpului cu suprafețe împănate ca țevi, radiatoare, cuptoare și frigidere. Există un risc crescut de electrocutare în cazul în care corpul Dvs. devine parte a sistemului de împănare.
 11. În condiții abuzive, lichidul poate fi evacuat din acumulator; evitați contactul. Dacă se produce contactul în mod accidental, clătiți cu apă. Dacă lichidul intră în contact cu ochii, cereți, de asemenea, sfatul medicului. Lichidul evacuat din acumulator poate cauza iritații sau arsuri.
 12. Nu utilizați un acumulator sau un instrument deteriorat sau modificat. Bateriile deteriorate sau modificate pot prezenta comportament imprevizibil care poate duce la incendiu, explozie sau risc de rănire.
 13. Nu expuneți un acumulator sau dispozitiv la foc sau la temperaturi excesive. Expunerea la foc sau la temperaturi de peste 130°C poate provoca explozie.
 14. Urmați toate instrucțiunile de încărcare și nu încărcați acumulatorul sau dispozitivul în afara domeniului de temperatură specificat în instrucțiuni. Încărcarea necorespunzătoare sau la temperaturi în afara domeniului specificat poate conduce la deteriorarea bateriei și la creșterea riscului de incendiu.
6. ploaie. Un scurtcircuit al lui poate provoca o scurgere de curent, supraîncălzire, posibile arsuri și chiar defectarea.
 6. Nu depozitați dispozitivul și acumulatorul cartuș în locuri în care temperatura poate atinge sau depăși 50°C (122°F).
 7. Nu incinerati acumulatorul cartuș chiar dacă acesta este grav deteriorat sau complet uzat. Acumulatorul cartuș poate exploda în foc.
 8. Nu găuriți, nu tăiați, nu zdrobiți, nu aruncați, nu lăsați să cadă cartușul bateriei, nu loviți de un obiect dur cartușul bateriei. Astfel de acțiuni pot conduce la un incendiu, încălzire excesivă sau explozie.
 9. Nu utilizați un acumulator deteriorat.
 10. Pentru a evita riscul, manualul despre înlocuirea bateriei trebuie citit înainte de utilizare. Curentul maxim de descărcare al bateriei trebuie să fie mai mare sau egal cu 8A.
 11. Bateriile litiu-ion conținute sunt supuse cerințelor legislației privind mărfurile periculoase.
 12. Când aruncați acumulatorul cartuș, scoateți-l din dispozitiv și aruncați-l într-un loc sigur. Respectați reglementările locale privind eliminarea bateriilor.
 13. Folosiți bateriile numai cu produsele specificate de Makita. Instalarea bateriilor la produse neconforme poate duce la incendiu, căldură excesivă, explozie sau scurgeri de electroliți.
 14. Dacă dispozitivul nu a fost folosit pentru o perioadă îndelungată de timp, bateria trebuie îndepărtată din dispozitiv.
 15. În timpul utilizării și după utilizare, cartușul bateriei poate fi fierbinte, putând provoca arsuri.
 16. Nu atingeți borna dispozitivului imediat după utilizare, deoarece ar putea fi destul de fierbinte pentru a provoca arsuri.
 17. Nu permiteți așchiilor, prafului sau solului să fie prezente pe bornele, în găurile și canelurile cartușului bateriei. Acestea pot conduce la performanțe slabe sau la defecțiunea dispozitivului sau a cartușului bateriei.
 18. Cu excepția cazului în care dispozitivul se poate utiliza în apropierea unei linii electrice de înaltă tensiune, nu folosiți cartușul bateriei în apropierea unei linii electrice de înaltă tensiune. Acest lucru poate conduce la o funcționare defectoasă sau o defecțiune a dispozitivului sau a cartușului bateriei.
 19. Nu depozitați bateria la îndemâna copiilor.

SALVAȚI ACESTE INSTRUCȚIUNI

REGULI DE SIGURANȚĂ SPECIFICE PENTRU ACUMULATORUL CARTUȘ

1. Înainte de a utiliza acumulatorul cartuș, citiți toate instrucțiunile și atenționările de pe (1) încărcător, (2) acumulator și (3) produsul ce folosește acumulatorul.
2. Nu dezasamblați acumulatorul cartuș.
3. În cazul în care timpul de operare a devenit excesiv de scurt, opriți imedia folosirea. Aceasta poate conduce la risc de supraîncălzire, posibile arsuri și chiar explozie.
4. Dacă electrolitul intră în contact cu ochii, clătiți cu apă curată și consultați imediat medicul. Aceasta poate duce la pierderea vederii.
5. Nu scurtcircuitați acumulatorul cartuș:
 - (1) Nu atingeți bornele cu niciun material conductor.
 - (2) Evitați depozitarea acumulatorului cartuș într-un recipient cu alte obiecte metalice cum ar fi cuie, monede etc.
 - (3) Nu expuneți acumulatorul cartuș la apă sau

⚠ ATENȚIE:

- Pericol de explozie dacă bateria este înlocuită incorect.
- Înlocuiți numai cu același tip sau echivalent.
- Utilizați numai baterii originale Makita. Utilizarea bateriilor Makita neoriginale sau a bateriilor care au fost modificate poate duce la spargerea

bateriilor, provocând incendii, vătămări corporale și pagube. De asemenea, va anula garanția Makita pentru dispozitivul și încărcătorul Makita.

Sfaturi pentru a menține viața acumulatorului la maxim

1. Încărcați acumulatorul cartuș înainte de a fi descărcat complet. Opriti întotdeauna funcționarea dispozitivului și încărcați acumulatorul cartuș când observați o scădere a energiei uneltei.
2. Niciodată nu reîncărcați un acumulator cartuș complet încărcat. Supraîncărcarea scurtează durata de viață a acumulatorului.
3. Încărcați acumulatorul cartuș la temperatura camerei la 10°C - 40°C (50°F - 104°F). Lăsați o acumulatorul cartuș prea cald se răcească înainte de încărcarea lui.
4. Când nu utilizați cartușul bateriei, scoateți-l din dispozitiv sau din încărcător.
5. Încărcați acumulatorul cartuș dacă nu îl utilizați pentru o perioadă lungă de timp (mai mult de șase luni).

Instalarea bateriei

Notă:

Păstrarea bateriilor de rezervă în interiorul compartimentului împiedică pierderea datelor stocate în memoria presetată.

Instalarea bateriilor de rezervă (Fig. 2 & 8)

1. Trageți element de blocare al compartimentului bateriei pentru a elibera compartimentul bateriei. Există un compartiment pentru bateriile principale și un compartiment pentru bateriile de rezervă.
2. Îndepărtați capacul compartimentului bateriei de rezervă și introduceți 2 baterii UM-3 noi (dimensiuni AA). Asigurați-vă că bateriile sunt cu polaritatea corectă, așa cum se arată în interiorul compartimentului. Puneți înapoi capacul bateriei.
3. După introducerea bateriilor de rezervă, introduceți bateria principală pentru a alimenta radioul. Bateriile potrivite pentru acest radio sunt prezentate în tabelul următor.

TIMPI DE FUNCȚIONARE

* Bateriile potrivite pentru acest radio sunt prezentate în tabelul următor.

* Următorul tabel indică timpul de funcționare în Modul Radio pentru o singură încărcare.

Capacitate acumulator	Tensiune cartuș de acumulator			LA IEȘIREA DIFUZORULUI = 50mW + 50mW (unitatea: oră) (aproximativ)	
	10.8V - 12V max	14.4V	18V	Radio/AUX	Redare Bluetooth
1.3Ah	BL1013 BL1014			8.0	1.5
1.5Ah	BL1016			9.0	2.0
		BL1415N		8.0	2.0
			BL1815N	8.5	2.5
2.0Ah	BL1021B			12.0	2.5
			BL1820B	11.0	3.5
3.0Ah		BL1430B		13.0	4.0
			BL1830B	16.0	5.0
4.0Ah	BL1041B			24.0	5.0
		BL1440		21.0	5.5
			BL1840B	22.0	7.0
5.0Ah			BL1850B	28.0	9.0
6.0Ah		BL1460B		28.0	8.0
			BL1860B	34.0	11.0

 : Grup de baterii

 : Baterie cu glisare

⚠ ATENȚIE:

Folosiți doar acumulatori prezentați mai sus. Folosirea altor acumulatori poate cauza vătămări și/sau incendiu.

Notă:

- Tabelul privind timpul de funcționare a bateriei este orientativ. Timpul de funcționare actual poate diferi în funcție de tipul bateriei, condițiile de încărcare sau mediul de folosire.
- Este posibil ca unii dintre acumulatorii cartuș enumerați mai sus să nu fie disponibili, în funcție de regiunea de reședință.

INSTALAREA ȘI ALIMENTAREA CU ENERGIE

Instalarea sau demontarea cartușului de acumulator cu introducerea prin glisare (Fig. 3 & 4)

- Oprii întotdeauna dispozitivul înainte de a instala sau scoate acumulatorul cartuș.
- Țineți ferm dispozitivul și cartușul bateriei când instalați sau îndepărtați cartușul.
- Pentru a instala cartușul de acumulator, aliniați limba de pe cartușul de acumulator cu canalul din carcasă și introduceți-l în locaș. Introduceți-l întotdeauna complet, până când se fixează la poziție cu un clic.
- Dacă puteți vedea indicatorul roșu din partea superioară a butonului, acesta nu este blocat complet. Introduceți-l complet, până când indicatorul roșu nu mai este vizibil. În caz contrar, acesta poate cădea accidental din radio, provocând rănirea dumneavoastră sau a persoanelor din jur.
- Nu forțați introducerea cartușului de acumulator. Dacă acesta nu glisează ușor, înseamnă că a fost introdus incorect.
- Pentru a scoate acumulatorul cartuș, retrageți-l din dispozitiv în timp ce glisați butonul din fața cartușului sau apăsați butoanele de pe ambele părți ale cartușului.
- Aveți grijă să nu vă prindeți degetele când deschideți și închideți capacul bateriei.

Instalarea sau scoaterea cartușului de baterii grupate (Fig. 5)

- Pentru a instala acumulatorul cartuș, aliniați limba de pe cartuș cu canalul din carcasă și glisați-l înăuntru.
- Pentru a scoate acumulatorul cartuș, scoateți bateria din terminal în timp ce apăsați butoanele din partea laterală a cartușului.

Reduceți locașul compartimentului bateriei în poziția inițială.

Puterea redusă, distorsiunea, „sunetul sacadat” sau afișarea concomitentă pe ecran a semnului pentru baterie descărcată  și „POWERFAIL” sunt toate semne că trebuie să înlocuiți bateria principală.

Notă:







Acumulatorul nu poate fi încărcat prin intermediul adaptorului de alimentare cu curent continuu furnizat.

Când apare semnul pentru baterie descărcată  și mesajul „EMPTY” („GOL”) clipește continuu, este momentul să înlocuiți bateriile de rezervă.

Indicarea capacității rămase a acumulatorului (Fig. 6 & 7)

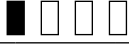
- 1. Lumini indicatoare 2. Buton de verificare
Numai pentru acumulatorii cartuș cu „B” la sfârșitul numărului modelului

Apăsați butonul de verificare de pe cartușul de acumulator pentru indicarea capacității rămase a acumulatorului. Lămpile indicatoare vor lumina timp de câteva secunde.

Indicator sau lumini			Capacitate rămasă
Pornit	Oprit	Intermitent	
			75% ~ 100%
			50% ~ 75%
			25% ~ 50%
			0% ~ 25%
			Încarcă acumulatorul
(Doar pentru cartușele bateriilor LXT)			
			Acumulatorul funcționează incorect
			
(Doar pentru cartușele bateriilor LXT)			

015658

NOTĂ:

- În funcție de condițiile de utilizare și temperatura mediului ambiant, indicatorul poate diferi ușor de capacitatea reală.
- Prima lampă indicatoare (în extrema stânga) va clipi când funcționează sistemul de protecție a bateriei. (Doar pentru cartușele bateriilor LXT)

Utilizarea antenei flexibile tip tijă (Fig. 9)

Îndreptați în sus antena flexibilă tip tijă, așa cum se arată în figură.

Utilizarea adaptorului de curent alternativ furnizat (Fig. 10)

Îndepărtați protecția din cauciuc și introduceți mufa-adaptor în priză de curent continuu din partea stângă a radioului.





Conectați adaptorul la o priză standard. Ori de câte ori se utilizează adaptorul, acumulatorul este deconectat automat.

Adaptorul de curent alternativ trebuie deconectat de la sursa de alimentare principală atunci când nu este utilizat.

Notă:

Atunci când radioul dvs. are interferențe în banda AM când folosiți adaptorul acestuia, vă rugăm să mutați radioul la mai mult de 30cm de sursa de curent alternativ.



ACȚIUNI

1. Apăsați butonul de pornire  pentru a porni radioul.
2. Apăsați butonul Sursă  pentru a selecta modul radio AM sau FM.
3. Apăsați și țineți apăsat butonul de reglare  pentru a efectua o auto-reglare. Radioul dvs. va scana banda AM/FM de la frecvența curentă afișată și va opri scanarea în mod automat atunci când găsește o stație de putere suficientă.
4. După câteva secunde, afișajul se va actualiza. Afișajul va arăta frecvența semnalului găsit.
5. Pentru a găsi o altă stație, apăsați și țineți apăsat butonul de reglare  ca mai înainte.
6. Când se ajunge la sfârșitul benzii de frecvențe, radioul va reîncepe verificarea de la capătul opus al benzii de frecvențe.
7. Rotiți butonul de reglare  pentru a regla nivelul de sunet așa cum doriți.

Notă:

- În timp ce reglați volumul, asigurați-vă că FM/AM NU clipește pe ecran.
 - Dacă pe ecran pâlpăie intermitent AM/FM, aceasta vă permite să reglați manual posturile (consultați secțiunea "Reglare manuală - AM/FM" pentru mai multe detalii).
8. Pentru a opri radioul, apăsați butonul de pornire .

Reglarea manuală – AM/FM

1. Apăsați butonul de pornire  pentru a porni radioul.
2. Apăsați butonul Sursă  pentru a selecta modul radio AM sau FM.
3. Apăsați butonul de reglare  și veți vedea că FM sau AM clipește pe afișaj.



Notă:

- FM/AM va clipi aproximativ 10 secunde. În acest interval de timp, este permisă numai acordarea manuală.
 - Dacă doriți modificarea volumului în timp ce FM/AM clipește, apăsați butonul de reglare pentru a opri clipirea FM/AM și puteți roti butonul de reglare pentru a modifica nivelul sunetului.
4. Rotiți butonul de reglare  pentru a accesa o stație.

5. Când se ajunge la sfârșitul benzii de frecvență, radioul dvs. va relua reglarea de la capătul opus al benzii de frecvență.
6. Utilizați butonul de reglare  pentru a regla nivelul de sunet, după cum este necesar.

Presetarea posturilor în modul AM/FM

Există câte 5 posturi presetate pentru radioul AM și FM. Ele sunt utilizate în același mod pentru fiecare bandă de frecvență.

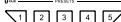
1. Apăsați butonul de pornire  pentru a porni radioul.
2. Apăsați butonul Sursă  pentru a selecta banda de frecvență dorită. Reglați postul de radio necesar, așa cum a fost descris anterior.
3. Apăsați și țineți apăsat butonul Presetare dorit (de la 1 până la 5) , până când pe ecran apare "P4", de exemplu, după frecvență. Stația va fi memorată utilizând numărul presetat. Repetați această procedură pentru restul presetărilor după cum doriți.
4. Stațiile presetate care au fost deja memorate pot fi suprascrise urmând procedura de mai sus, dacă este necesar.



Moduri de afișare – FM

Radioul dumneavoastră dispune de o gamă de opțiuni de afișare pentru modul radio FM:

1. Apăsați repetat butonul Meniu/Info  pentru a vizualiza informațiile RDS ale postului pe care îl ascultați.
 - a. Numele stației Afișează numele postului ascultat.
 - b. Tipul programului Afișează tipul postului ascultat, cum ar fi Pop, Clasic, Știri etc.
 - c. Text radio Afișează mesaj de tip text radio, cum ar fi articole noi etc.
 - d. An/Zi Afișează anul și ziua săptămânii în funcție de setarea datei radioului.
 - e. Dată/Zi Afișează data și ziua săptămânii în funcție de setarea datei radioului.
 - f. Frecvență Afișează frecvența FM pentru stația ascultată.



FM stereo (auto)/mono

Dacă postul de radio FM ascultat are un semnal slab, pot fi auzite unele șuierături sau fâșâituri. Este posibilă reducerea acestor șuierături prin forțarea radioului să redea postul în mono, și nu în stereo.

1. Apăsați butonul de alimentare , după cum este necesar, pentru a selecta banda FM și pentru a regla postul FM dorit, așa cum s-a menționat anterior.
2. Apăsați și mențineți apăsat butonul Menu/Info  pentru a intra în meniul de setare.

3. Rotiți butonul de reglare  până când pe ecran apare setarea FM Auto/Mono. Dacă setarea este Auto (automată), apăsați butonul de reglare pentru a comuta în modul Mono pentru a reduce zăieratul. Apăsați butonul de reglare pentru a selecta opțiunea.





Folosirea unei presetări în modul AM/FM

1. Apăsați butonul de pornire  pentru a porni radioul.
2. Apăsați butonul Sursă  pentru a selecta modul radio AM sau FM.
3. Apăsați scurt butonul Presetare dorit  pentru a aduce radioul dvs. la unul din posturile memorate în memoria presetată.

Setarea formatului orei și datei





Afișajul ceasului utilizat în modul stand-by și în ecranele modurilor de redare poate fi setat la un format diferit.

Formatul selectat este utilizat și atunci când setați alarmele.





1. Apăsați și mențineți apăsat butonul Meniu/Info  pentru a intra în meniul de setări.
2. Rotiți butonul de reglare  până când pe afișaj apare "CLOCK xxH" și apăsați butonul de reglare  pentru a intra în setare. Veți vedea că formatul orei începe să clipească.
3. Rotiți butonul de reglare  pentru a selecta fie formatul de 12 ore, fie cel de 24 de ore. Apăsați butonul de reglare  pentru a confirma alegerea formatului ceasului.





Notă:

Dacă este ales formatul ceasului de 12 ore, radioul va folosi ceasul de 12 ore pentru setare.

4. Apăsați și mențineți apăsat butonul Meniu/Info  pentru a intra în meniul de setări.
5. Rotiți butonul de reglare  până când pe afișaj apare o dată (de exemplu, THU APR 3) și apăsați butonul de reglare  pentru a intra în setare. Veți vedea că formatul datei începe să clipească.
6. Rotiți butonul de reglare  pentru a selecta formatul de dată dorit. Apăsați-l pentru a confirma alegerea dvs.





Setarea orei și datei

1. Apăsați și mențineți apăsat butonul Meniu/Info  .
2. Rotiți butonul de reglare  până când pe afișaj apare "CLOCK ADJ". Apăsați-l pentru a intra în setare.
3. Setarea orei pe ecran va începe să clipească. Rotiți butonul de reglare  pentru a selecta ora dorită și apăsați-l pentru a confirma setarea. Apoi, rotiți butonul de reglare  pentru a selecta minutul dorit și apăsați-l pentru a confirma setarea.

4. Rotiți butonul de reglare  până când pe afișaj apare "DATE ADJ". Apăsați-l pentru a intra în setare.
5. Rotiți butonul de reglare  pentru a selecta anul dorit și apăsați-l pentru a confirma setarea. Apoi, rotiți butonul de reglare  pentru a selecta luna dorită și apăsați-l pentru a confirma setarea. Apoi, rotiți butonul de reglare  pentru a selecta ziua dorită și apăsați-l pentru a confirma setarea.

Radio Data System (RDS)





Când setați ceasul utilizând funcția RDS, radioul dvs. va sincroniza ceasul ori de câte ori se găsește la o stație radio ce ajustează oră prin RDS cu semnale CT.

1. Când reglați o stație care transmite date RDS, apăsați și țineți apăsat butonul Meniu/Info  .
2. Rotiți butonul de reglare  până când pe ecran apare "RDS CT" și un simbol ceas. Apăsați butonul de reglare  pentru a intra în setare.
3. Rotiți butonul de reglare  până când pe afișaj apare "RDS CT". Apăsați-l pentru a confirma setarea. Timpul de la ceasul radioului va fi setat automat în funcție de datele RDS primite.
4. Când acțiunea este finalizată, pictograma RDS va apărea pe ecranul LCD, indicând că ora radioului este ora ceasului RDS. Timpul de la ceasul radioului va fi valabil timp de 5 zile de fiecare dată când ora radioului este sincronizată cu RDS CT.



Setarea alarmei

Radioul dvs. are două alarme, fiecare putând fi setată pentru a vă trezi cu radio AM/FM sau cu alarmă sonerie. Alarmele pot fi setate în timp ce aparatul este în modul de așteptare sau în timpul funcționării.

a. Setarea orei pentru alarma radio:

1. Alarma radio poate fi setată fie când radioul este pornit, fie când este oprit.
2. Apăsați și țineți apăsat butonul de alarmă radio  , simbolul pentru alarmă radio și ora de afișare vor clipi împreună cu un semnal sonor.
3. În timp ce simbolul alarmei radio  clipește, rotiți butonul de reglare  pentru a selecta ora și apăsați-l din nou pentru a confirma setarea orei. Apoi rotiți butonul de reglare  pentru a selecta minutele și apăsați-l pentru a confirma setarea minutelor.
4. Rotiți butonul de reglare și ecranul va afișa opțiunile de frecvență pentru alarmă. Opțiunile alarmei sunt următoarele:
ONCE – alarma va suna O DATĂ
DAILY – alarma va suna ZILNIC
WEEKDAY – alarma va suna numai în ZILELE LUCRĂTOARE
WEEKEND – alarma va suna numai la SFÂRȘIT DE SĂPTĂMÂNĂ

Apăsați butonul de reglare  pentru a confirma setarea.

- În timp ce simbolul alarmei radio clipește, rotiți butonul de reglare  pentru a selecta banda și stația dorite, apoi apăsați-l pentru a confirma selecția.
- Rotiți butonul de reglare  pentru a selecta volumul dorit și apăsați-l pentru a confirma nivelul sunetului. Setarea alarmei radio este acum finalizată.

Notă:

Dacă nu este selectat un nou post pentru alarma radio, va fi selectat ultimul post de alarmă.







Notă:

Dacă postul AM/FM selectat pentru alarmă nu este disponibil, atunci când sună alarma, va fi folosită alarma sonoră.

b. Setarea alarmei cu sonerie HWS (Humane Wake System) (Sistem de trezire blândă):

Când selectați alarma sonoră HWS, se va activa un semnal sonor.

Semnalul sonor al alarmei va fi din ce în ce mai intens la fiecare 15 secunde timp de un minut, urmat de un minut de tăcere înainte de repetarea ciclului.

- Alarma cu sonerie poate fi setată când radioul este fie pornit, fie oprit.
- Țineți apăsat butonul de alarmă sonoră  - , simbolul și ora afișajului vor clipi, însoțite de un semnal sonor.
- În timp ce simbolul alarmei cu soneri  -  clipește, rotiți butonul de reglare  pentru a selecta ora și apăsați-l din nou pentru a confirma setarea orei. Apoi rotiți butonul de reglare  pentru a selecta minutele și apăsați-l pentru a confirma setarea minutelor.
- Rotiți butonul de reglare și pe ecran vor fi afișate opțiunile de frecvență pentru alarmă.

Opțiunile pentru alarmă sunt următoarele:

ONCE – alarma va suna O DATĂ

DAILY – alarma va suna ZILNIC

WEEKDAY – alarma va suna numai în ZILELE

LUCRĂTOARE

WEEKEND – alarma va suna numai la SFÂRȘIT DE SĂPTĂMÂNĂ

Apăsați butonul de reglare  pentru a confirma setarea.

Notă:

Nu există o ajustare a volumului pentru alarma sonoră.





Când alarma sună

Pentru a opri o alarmă sonoră, apăsați butonul de alimentare  .

Dezactivarea/anularea alarmelor





Pentru a dezactiva o alarmă activă, fie apăsați butonul de alimentare  , fie țineți apăsat butonul alarmei respective pentru a anula alarma.

Snooze (Întreruperea temporară a alarmei)

- Când alarma sună, apăsați orice buton, altul decât butonul de pornire  , el va opri alarma timp de 5 minute. Pe ecran va apărea mesajul "SNOOZE".
- Pentru a regla timpul de liniște pentru cronometrul întrerupător temporar al alarmei, apăsați și țineți apăsat butonul Meniu/Info  pentru a intra în meniul cu setări.
- Rotiți butonul de reglare  până când pe afișaj apare "SNOOZE X", apoi apăsați-l pentru a intra în setare. Rotiți butonul de reglare  pentru a regla timpul de liniște la 5, 10, 15 și 20 de minute pentru cronometrul întrerupător temporar al alarmei.
- Pentru a anula cronometrul întrerupător temporar al alarmei în timp ce alarma este suspendată, apăsați butonul de pornire  .



Temporizarea închiderii

Radioul dvs. poate fi setat să se închidă automat după ce a trecut un timp prestabilit. Setarea temporizatorului poate fi ajustată între 60, 45, 30, 15, 120 și 90 de minute.

- Apăsați și țineți apăsat butonul de pornire  pentru a intra în setarea Temporizarea închiderii (Sleep Timer). Pe ecran va apărea mesajul "SLEEP XX".
- Țineți apăsat butonul de pornire  și opțiunile temporizatorului vor începe să se modifice pe ecran. Opriti-vă când pe afișaj apare setarea de oprire dorită. Setarea va fi salvată și ecranul LCD va reveni la afișajul normal.
- Radio-ul dvs. se va opri automat după ce a trecut timpul prestabilit. Pe ecran va fi afișată pictograma Sleep Timer (Temporizarea închiderii)  , indicând un temporizator de oprire activ.
- Pentru a anula funcția de temporizare a închiderii înainte de trecerea timpului prestabilit, apăsați butonul de pornire  pentru a opri aparatul manual.

Sonorizare acustică

Puteți compensa în frecvență mai mică și mai ridicată radioul dvs. prin ajustarea funcției de sonorizare.

- Apăsați și mențineți apăsat butonul Meniu/Info  pentru a intra în meniul cu setări.
- Rotiți butonul de reglare  până când pe afișaj apare "LOUD ON" sau "LOUD OFF". Apăsați-l pentru a intra în setare.
- Rotiți butonul de reglare  pentru a alege ON pentru a activa funcția de sonorizare, apoi apăsați-l pentru a confirma setarea.
- Pentru a dezactiva funcția de sonorizare, selectați OFF și apăsați-l pentru a confirma setarea.

INTRĂRI AUXILIARE

O mufă de intrare auxiliară de 3,5mm este prevăzută în partea frontală a radioului pentru a permite ca un semnal audio să fie introdus în unitate de la un dispozitiv audio extern, cum ar fi un MP3 player sau CD player.

1. Conectați o sursă audio externă (de exemplu, MP3 player sau CD player) la mufa AUX IN (Intrare auxiliară).
2. Apăsăți butonul de pornire pentru a porni radioul.
3. Apăsăți și eliberați repetat butonul Sursă până când este afișat "AUX1".
4. Pentru a avea o calitate mai bună a sunetului, vă recomandăm să setați volumul la mai mult de două treimi la nivelul dispozitivului dvs. audio și apoi să reglați volumul de la radio, după cum este necesar.



NOTĂ:

Cablul audio nu este inclus ca accesoriu standard. AUX nu poate fi activat ca sursă a unei alarme.

Ascultarea muzicii Bluetooth®

Trebuie să asociați dispozitivul Bluetooth® cu radioul dvs. înainte de a vă putea conecta automat pentru a reda/transmite prin streaming muzică Bluetooth® prin radio. Asocierea creează o „legătură” permanentă, astfel încât două dispozitive se pot recunoaște oricând.

Asocierea dispozitivului Bluetooth®

1. Apăsăți butonul Sursă  pentru a selecta funcția Bluetooth®. „BT READY” („BT PREGĂTIT”) va fi afișat pe afișaj și „READY” („PREGĂTIT”) va clipi la fiecare interval de 2 secunde.
2. Activați Bluetooth® pe dispozitiv în conformitate cu manualul de utilizare al dispozitivului pentru a permite procedura de asociere.
3. Apăsăți și eliberați butonul Asociere , apoi „BT PAIR” („ASOCIERE BT”) va fi afișat pe ecran și va clipi la un interval de o secundă. Puteți începe căutarea radioului de pe dispozitivul dvs. Bluetooth®. Odată ce numele radioului dvs. apare pe dispozitivul dvs. Bluetooth®, apăsați elementul din lista dvs. Bluetooth®. În cazul unor telefoane mobile de tip vechi (versiuni anterioare Bluetooth® BT2.1), poate fi necesar să introduceți codul „0000”.
4. Dispozitivul dvs. Bluetooth® va fi conectat la radio.
5. După conectare, „BLUETOOTH” va rămâne pe afișaj, iar lumina de fundal se va diminua în 10 secunde. Acum puteți reda muzica din dispozitivul dvs. Bluetooth® prin radio.

Redarea dispozitivului Bluetooth® care a fost deja asociat

1. Apăsăți butonul Sursă  pentru a selecta funcția Bluetooth®. „BT READY” („BT PREGĂTIT”) va fi afișat

pe afișaj și „READY” („PREGĂTIT”) va clipi la fiecare interval de 2 secunde.

2. Căutați și conectați radioul la dispozitivul dvs. Bluetooth®. Unele dispozitive se pot conecta automat la radio. Acum puteți reda muzica din dispozitivul dvs. compatibil Bluetooth® prin radio.

Notă:

- Radioul se poate asocia cu cel mult 8 dispozitive Bluetooth®. Când asociați mai multe dispozitive Bluetooth® decât acest număr, istoricul de asociere va fi suprascris, începând cu cea mai veche asociere.
- Dacă există două dispozitive Bluetooth® care caută radioul dvs., acesta va afișa disponibilitatea acestuia pe ambele dispozitive.
- Dacă dispozitivul Bluetooth® este deconectat temporar de la radio, atunci trebuie să vă reconectați manual dispozitivul la radio.
- Dacă numele radioului dvs. apare pe lista dispozitivelor Bluetooth®, dar dispozitivul nu se poate asocia cu acesta, vă rugăm să eliminați numele radioului din lista dvs. și să asociați din nou dispozitivul cu radioul dvs., urmând pașii descriși anterior.
- Raza eficientă de funcționare între radio și dispozitivul asociat este de aproximativ 10 metri (30 de picioare).
- Orice obstacol între radio și dispozitiv poate reduce domeniul operațional.

Deconectarea dispozitivului Bluetooth®

Apăsăți și țineți apăsat butonul Asociere  timp de 2-3 secunde pentru a vă deconecta de la dispozitivul dvs. Bluetooth®. „BLUETOOTH” va dispărea de pe afișaj indicând dezactivarea Bluetooth®.

Încărcarea de la portul USB de alimentare electrică (Fig. 10)

Portul USB se află pe partea frontală a radioului. Puteți încărca dispozitivul USB prin portul USB.

1. Conectați dispozitivul USB, cum ar fi iPod, MP3 sau CD player, cu cablul USB disponibil pe piață.
2. Apăsăți butonul de pornire  pentru a porni radioul.
3. Indiferent dacă radioul este alimentat cu curent alternativ sau de la acumulator, radioul poate încărca dispozitivul USB când radioul este pornit și se află în modul radio FM, modul BT sau modul AUX, în funcție de care apare la conectarea unei surse audio externe.

Notă:

Nu puteți încărca dispozitive USB în timpul modului AM, deoarece recepția semnalului radio devine extrem de slabă la încărcarea dispozitivului USB.

- Volumul maxim al difuzorului de ieșire va scădea la încărcarea prin USB.
- Mufa USB poate asigura un curent electric de max. 5V, 1A.

Important:

- Înainte de conectarea dispozitivului USB la portul USB, realizați întotdeauna o copie de siguranță a datelor dumneavoastră de pe dispozitivul USB. În caz contrar, datele se pot pierde fără posibilitate de recuperare.
- Este posibil ca radioul să nu alimenteze cu energie electrică unele dispozitive USB.
- Când nu utilizați dispozitivul sau după încărcare, scoateți cablul USB și închideți capacul.
- Nu conectați sursa de alimentare la portul USB. În caz contrar, există pericol de incendiu. Portul USB este destinat strict încărcării dispozitivelor de joasă tensiune. Amplasați întotdeauna capacul pe portul USB atunci când nu încărcați dispozitivul de joasă tensiune.
- Nu introduceți cuie, cabluri etc. în portul USB de alimentare electrică. În caz contrar, un scurtcircuit poate cauza fum și incendii.
- Nu conectați această mufă USB în portul USB al PC-ului dumneavoastră, deoarece este foarte posibil să producă defectarea aparatului.

ÎNȚREȚINERE

⚠ ATENȚIE:

Nu utilizați niciodată gazolină, benzină, diluant, alcool sau alte substanțe asemănătoare. În caz contrar, pot rezulta decolorări, deformări sau fisuri.

Specificații

Cerințe de alimentare

Adaptor de alimentare	12V c.c. 1,200mA, pin central pozitiv
Acumulator	UM-3 (mărime AA) x 2 pentru rezervă Baterii grupate: 10,8V Baterie cu glisare: 10.8V - 18V
Domeniu de frecvență	FM 87.50-108 MHz (0.05MHz/pas) AM (MW) 522-1,710 kHz (9kHz/pas)

Bluetooth®

(Denumirea Bluetooth® și sigla sunt mărci comerciale înregistrate deținute de Bluetooth SIG, Inc.)

Versiune Bluetooth®	5.0
Profiluri Bluetooth®	A2DP/SCMS-T
Putere de transmisie	Specificație de putere Bluetooth®: Putere Clasa 2
Distanță de transmisie	Max. 10m (variază în funcție de condițiile de utilizare)
Codec permis	SBC
Profil Bluetooth® compatibil	A2DP
Putere maximă de radio frecvență	BT EDR: 1.71dBm

Caracteristici circuit

Difuzor	3.5inch 8ohm x 2
Putere de ieșire	10.8V: 1.2W x 2 14.4V: 2.2W x 2 18V: 3.5W x 2
Terminal de intrare	3,5mm diametru (AUX IN)
Sistem de antenă	FM: antenă flexibilă tip tijă AM: Antenă bară
Dimensiune (L x l x h)	282 x 163 x 294mm
Greutate	4.3Kg (fără acumulator)

DEUTSCH (Originalanweisungen)

ERLÄUTERUNG DER GESAMTDARSTELLUNG (Abb. 1)

1. Griff
2. Verriegelung Batteriefach
3. Batteriefachabdeckung
4. Lautsprecher
5. DC-EINGANG
6. Biegbare Antenne
7. Betrieb/Sleep-Timer
8. Quelle
9. Weckruf mit Radio
10. Weckruf mit Buzzer
11. Speichertasten/Speichertaste 1 als Bluetooth® Kopplungstaste
12. Menü/Info
13. Lautstärke/Tuning-Regler/Auswahlstaste
14. USB-Netzanschluss
15. AUX-EINGANG
16. LCD-Bildschirm
17. Hauptbatteriefach
18. Fach für Reservebatterien

LCD-BILDSCHIRM

- A. Weckruf mit Radio
- B. Weckruf mit Buzzer
- C. Stereo-Icon
- D. Niedrige Batteriekapazität
- E. Uhrzeit
- F. Frequenz
- G. RDS (Radio Data System)
- H. Anzeige Sleep-Timer
- I. AM/PM-Anzeige

SYMBOLE

Im Folgenden sind die im Zusammenhang mit diesem Gerät verwendeten Symbole dargestellt. Machen Sie sich vor der Benutzung des Geräts unbedingt mit diesen Symbolen vertraut!



Lesen Sie die Betriebsanleitung.



Nur für EU-Länder.
Aufgrund schädlicher Substanzen im Gerät können elektrische und elektronische Altgeräte, Akkus und Batterien negative Auswirkungen auf

die Umwelt und die Gesundheit haben. Entsorgen Sie elektrische und elektronische Geräte und Batterien nicht über den normalen Hausmüll! Elektrische und elektronische Altgeräte sowie Akkus und Batterien sind gemäß der Richtlinie über elektrische und elektronische Altgeräte, Akkus und Batterien sowie gemäß national geltenden Gesetzen zu trennen und an einer entsprechenden Sammelstelle für das ordnungsgemäße und umweltgerechte Recycling abzugeben. Das Symbol der durchgekreuzten Mülltonne auf dem Gerät weist auf diese Vorschrift hin.

WICHTIGE SICHERHEITSHINWEISE

WARNUNG:

Bei der Verwendung von Elektrogeräten müssen stets grundlegende Sicherheitsmaßnahmen befolgt werden, zu denen auch die im Folgenden genannten gehören, um die Gefahr von Verletzungen, Stromschlägen und Bränden zu verringern.

1. Lesen Sie vor der Verwendung des Geräts die vorliegende Betriebsanleitung sowie die Betriebsanleitung zum Ladegerät aufmerksam durch.
2. Reinigen Sie dieses Gerät lediglich mit einem trockenen Tuch.
3. Die Ventilationsöffnungen am Gerät dürfen nicht blockiert werden. Installieren Sie das Gerät gemäß den Herstellervorgaben.
4. Stellen Sie dieses Gerät nicht in der Nähe von Wärmequellen wie etwa Radiatoren, Heizregistern, Öfen oder anderen wärmeerzeugenden Apparaturen (einschließlich Verstärker) auf.
5. Verwenden Sie ausschließlich vom Hersteller vorgegebene Anbaugeräte bzw. Zubehörteile.
6. Ziehen Sie bei einem Gewitter, oder wenn Sie das Gerät für längere Zeit nicht verwenden, den Netzstecker dieses Geräts.
7. Ein akkubetriebenes Radio mit eingebauten Akkus oder einem herausnehmbaren Akkupack darf nur mit dem angegebenen Ladegerät geladen werden. Ein für einen bestimmten Akkutyp vorgesehenes Ladegerät kann Feuer verursachen, wenn es für andere Akkus verwendet wird.
8. Ein akkubetriebenes Radio darf nur mit den dafür speziell vorgesehenen Akkupacks verwendet werden. Bei Verwendung anderer Akku besteht Brandgefahr.

9. Wenn sich der Akkupack nicht im Werkzeug befindet, dann halten Sie ihn fern von metallenen Objekten, wie etwa: Büroklammern, Münzen, Schlüssel, Nägel, Schrauben oder anderen kleinen Metallgegenständen, die eine Verbindung zwischen den Akkuanschlüssen herstellen können. Ein Kurzschluss der Akkukontakte kann Funken oder Verbrennungen verursachen und stellt eine Brandgefahr dar.
 10. Vermeiden Sie Körperkontakt mit geerdeten Flächen wie Rohren, Radiatoren, Herdplatten und Heiz- und Kühlelementen. Wenn Ihr Körper geerdet ist, besteht bei einem elektrischen Schlag eine erhöhte Gefahr.
 11. Bei unsachgemäßem Gebrauch kann Flüssigkeit aus dem Akku austreten; vermeiden Sie in diesem Fall jeglichen Kontakt mit der Flüssigkeit. Wenn Sie versehentlich mit Flüssigkeit aus dem Akku in Berührung geraten, waschen Sie die betroffene Stelle gründlich mit Wasser ab. Wenn die Flüssigkeit in die Augen geraten ist, suchen Sie anschließend umgehend einen Arzt auf. Die aus dem Akku austretende Flüssigkeit kann Hautreizungen und Verbrennungen verursachen.
 12. Verwenden Sie Akkus oder Werkzeuge nicht, falls diese beschädigt sind. Mit beschädigten oder modifizierten Batterien können unvorhergesehene Situationen auftreten, die wiederum Explosionen oder Verletzungen verursachen könnten.
 13. Schützen Sie Akkus und Instrumente vor Feuer bzw. übermäßigen Temperaturen. Temperaturen über 130°C können Explosionen verursachen.
 14. Befolgen Sie alle Anleitungen zum Aufladen; laden Sie den Akku oder das Instrument nicht außerhalb des vorgegebenen Temperaturbereichs auf. Falls Sie den Akku unsachgemäß oder außerhalb der richtigen Temperatur aufladen, besteht erhöhte Brandgefahr.
- Risiko möglicher Verbrennungen und sogar einer Explosion.
 4. Wenn Elektrolyt in Ihre Augen gerät, waschen Sie diese mit klarem Wasser aus und suchen Sie sofort einen Arzt auf. Andernfalls können Sie Ihre Sehfähigkeit verlieren.
 5. Vermeiden Sie einen Kurzschluss des Akkublocks:
 - (1) Die Kontakte dürfen nicht mit leitendem Material in Berührung kommen.
 - (2) Der Akkublock darf nicht in einem Behälter aufbewahrt werden, in dem sich andere metallische Gegenstände wie beispielsweise Nägel, Münzen usw. befinden.
 - (3) Der Akkublock darf weder Feuchtigkeit noch Regen ausgesetzt werden. Ein Kurzschluss des Akkus kann zu hohem Kriechstrom, Überhitzung, möglichen Verbrennungen und sogar zu einer Zerstörung des Werkzeugs führen.
 6. Werkzeug und Akkublock dürfen nicht an Orten aufbewahrt werden, an denen Temperaturen von 50°C oder darüber erreicht werden können.
 7. Beschädigte oder verbrauchte Akkus dürfen nicht verbrannt werden. Der Akkublock kann in den Flammen explodieren.
 8. Die Batterie darf nicht beschlagen, zerschnitten, gequetscht, geworfen oder fallengelassen werden oder mit harten Gegenständen zusammenprallen. Andernfalls besteht die Gefahr von Feuer, extremer Hitze oder Explosionen.
 9. Verwenden Sie niemals einen beschädigten Akku.
 10. Lesen Sie die Anleitung zum Austauschen des Akkus sorgfältig durch, um Gefahren zu vermeiden. Und der max. Entladestrom des Akkus muss größer oder gleich 8A sein.
 11. Die enthaltenen Lithium-Ion-Batterien unterliegen den Vorschriften des Gefahrgutrechts.
 12. Entfernen Sie die Batterie aus dem Gerät und entsorgen Sie diese an einem sicheren Ort. Beachten Sie alle örtlich geltenden Vorschriften bzgl. der Entsorgung von Batterien.
 13. Verwenden Sie die Batterien nur mit den von Makita vorgegebenen Produkten. Falls Sie die Batterien in nicht kompatiblen Produkten installieren, können Feuer, Überhitzung und Explosion verursacht werden oder Batterieflüssigkeit austreten.
 14. Entnehmen Sie die Batterie, wenn Sie das Gerät längere Zeit nicht verwenden werden.
 15. Während oder nach dem Betrieb kann die Batterie sehr heiß sein, wodurch Verbrennungen oder Kälteverbrennungen verursacht werden können.
 16. Berühren Sie die Anschlussklemme des Geräts nicht unmittelbar nach dem Betrieb, da diese heiß ist und Verbrennungen verursachen kann.

DIESE BEDIENUNGSANLEITUNG AUFBEWAHREN

BESONDERE SICHERHEITSHINWEISE FÜR BATTERIEHALTERUNG

1. Lesen Sie vor der Verwendung des Akkublocks alle Anweisungen und Sicherheitshinweise für das Akkuladegerät (1), den Akku (2) und das Produkt (3), für das der Akku verwendet wird, sorgfältig durch.
2. Der Akkublock darf nicht zerlegt werden.
3. Falls die Betriebsdauer erheblich kürzer wird, beenden Sie den Betrieb umgehend. Andernfalls besteht die Gefahr einer Überhitzung sowie das

17. Achten Sie darauf, dass weder Späne noch Staub oder Öl die Anschlussklemmen, Öffnungen oder Rillen der Batterie verschmutzen. Anderenfalls könnten die Leistung des Geräts beeinträchtigt oder Fehlfunktionen am Gerät oder der Batteriehalterung verursacht werden.
18. Sofern das Gerät nicht für die Verwendung in der Nähe von Hochspannungsleitungen geeignet ist, darf die Batterie nicht in der Nähe solcher Leitungen verwendet werden. Anderenfalls könnten das Gerät oder die Batterie ausfallen oder kaputtgehen.
19. Die Batterie gehört nicht in Kinderhände.

⚠ ACHTUNG:

- **Bei unsachgemäßer Verwendung von Ersatzakkus besteht Explosionsgefahr.**
- **Als Ersatzteile dürfen nur Akkus des gleichen Typs verwendet werden.**
- **Verwenden Sie nur echte Makita Batterien. Unechte Makita Batterien oder modifizierte Batterien können zum Zerplatzen der Batterie führen und dadurch Feuer, Verletzungen und Schäden verursachen. In solch einem Fall wird außerdem die Makita Garantie für Makita Instrumente und Ladegeräte nichtig.**

Tipps für eine maximale Nutzungsdauer der Batterie

1. Laden Sie die Batterie auf, bevor diese vollständig entladen ist. Beenden Sie den Betrieb und laden Sie die Batterie auf, wenn die Leistung des Geräts nachlässt.
2. Laden Sie eine vollständig geladene Batterie nicht weiter auf. Überladung verkürzt die Lebensdauer.
3. Laden Sie die Batterie bei einer Umgebungstemperatur von 10°C - 40°C (50°F - 104°F) auf. Lassen Sie ein heißes Batteriegehäuse vor dem Aufladen abkühlen.
4. Entnehmen Sie die Batterie während des Nichtgebrauchs aus dem Gerät bzw. Ladegerät.
5. Laden Sie die Batterie, falls Sie das Gerät längere Zeit (länger als 6 Monate) nicht verwenden werden.

Batterie installieren

Hinweis:

Die installierten Reservebatterien sorgen dafür, dass die auf den Speicherplätzen hinterlegten Informationen nicht verlorengehen.

Reservebatterien installieren (Abb. 2 & 8)

1. Ziehen Sie die Verriegelung des Batteriefachs heraus, um das Batteriefach freizulegen. Das Gerät verfügt über ein Hauptbatteriefach und ein Reservebatteriefach.

2. Entfernen Sie die Abdeckung vom Reservebatteriefach und legen Sie 2 neue AA-Batterien (UM-3) ein. Beachten Sie dabei die Polaritätsmarkierungen im Inneren des Batteriefachs. Schließen Sie dann wieder die Abdeckung.
3. Installieren Sie nach dem Einlegen der Reservebatterien die Hauptbatterie für die Versorgung des Radios. In der nachfolgenden Tabelle sind die für das Gerät geeigneten Batterien aufgelistet.

BETRIEBSDAUER

* In der nachfolgenden Tabelle sind die für das Gerät geeigneten Batterien aufgelistet.

* Die nachfolgende Tabelle bezieht sich auf die Betriebsdauer einer einzelnen Aufladung im Radiomodus.

Akkuladung	Nennspannung des Akkublocks			BEI LAUTSPRECHERAUSGABE = 50mW + 50mW Einheit: Stunden (Ca.)	
	10.8V - 12V max	14.4V	18V	Radio/AUX	Bluetooth- Wiedergabe
1.3Ah	BL1013 BL1014			8.0	1.5
1.5Ah	BL1016			9.0	2.0
		BL1415N		8.0	2.0
			BL1815N	8.5	2.5
2.0Ah	BL1021B			12.0	2.5
			BL1820B	11.0	3.5
3.0Ah		BL1430B		13.0	4.0
			BL1830B	16.0	5.0
4.0Ah	BL1041B			24.0	5.0
		BL1440		21.0	5.5
			BL1840B	22.0	7.0
5.0Ah			BL1850B	28.0	9.0
6.0Ah		BL1460B		28.0	8.0
			BL1860B	34.0	11.0

 : Cluster-Batterie

 : Einschub-Batterie

WARNUNG:

Verwenden Sie nur die oben aufgeführten Batteriekarten. Die Verwendung anderer Batteriekarten kann Verletzungen und/oder Feuer verursachen.

Hinweis:

- Die Nutzungsdauern in der obigen Tabelle sind nur Richtwerte. Die tatsächliche Nutzungsdauer kann je nach Batterie-Typ, Ladebedingungen bzw. Gebrauchsumgebung variieren.
- Je nach Region oder Standort sind einige der genannten Batterien möglicherweise nicht immer verfügbar.

INSTALLATION UND STROMVERSORGUNG

Einschubakku einsetzen bzw. entfernen (Abb. 3 & 4)

- Schalten Sie das Gerät immer aus, bevor Sie Batterien einlegen oder entfernen.
- Halten Sie das Gerät und die Batterie beim Einlegen bzw. Entnehmen der Batterie gut fest.
- Zum Einsetzen des Akkublocks müssen Sie die Akkublockzunge zur inneren Gehäusenut ausrichten und den Akkublock in Position schieben. Setzen Sie den Akkublock unbedingt vollständig ein, bis er mit einem Klick einrastet.
- Ist weiterhin der oben auf der Taste befindliche rote Bereich sichtbar, dann ist der Akkublock nicht ganz eingerastet. Setzen Sie den Akkublock vollständig ein, bis der rote Bereich nicht mehr sichtbar ist. Andernfalls kann der Block versehentlich aus dem Gerät fallen und Sie oder Personen in Ihrem Umfeld verletzen.
- Wenden Sie keine Gewalt beim Einsetzen des Akkublocks an. Wenn der Akkublock nicht leicht hineingleitet, dann haben Sie ihn nicht richtig ausgerichtet.
- Um die Batteriehalterung zu entfernen, verstellen Sie die Taste an der Vorderseite der Halterung oder drücken Sie die Tasten an beiden Seiten der Halterung und ziehen Sie die Halterung heraus.
- Achten Sie beim Öffnen und Schließen der Batteriefachabdeckung darauf, Ihre Finger nicht einzuklemmen.

Halterung für Cluster-Batterien installieren oder entfernen (Abb. 5)

- Um die Halterung zu installieren, richten Sie die Zunge an der Halterung mit der Rille im Gehäuse aus und schieben Sie die Halterung hinein.
- Um die Halterung zu entfernen, entfernen Sie die Batterie, während Sie auf die Tasten an der Seite der Halterung drücken.

Bringen Sie die Batteriefachverriegelung in die Ausgangsposition zurück.

Eine nachlassende Leistung, verzerrte oder „stotternde“ Geräusche oder das Symbol für eine niedrige Kapazität  bzw. die Anzeige „POWERFAIL“ sind Anzeichen dafür, dass die Hauptbatterie ersetzt werden muss.

Hinweis:

Die Batterie kann nicht via AC-Netzteil aufgeladen werden.



















Wenn das Symbol für die niedrige Kapazität  erscheint und die Anzeige „EMPTY“ im Display blinkt, müssen die Reserve-Batterien ersetzt werden.

Anzeigen der Restladung des Akkus (Abb. 6 & 7)

➤ 1. Anzeigelampen 2. Test-Taste

Nur für Batterien, deren Modellnummer auf „B“ endet

Drücken Sie zum Anzeigen der Restladung des Akkus die Akkuprüftaste. Die Anzeigelampen leuchten dann wenige Sekunden lang auf.

Anzeigelampen			Verbleibende Kapazität
 Leuchtet	 Aus	 Blinkt	
			75% ~ 100%
			50% ~ 75%
			25% ~ 50%
			0% ~ 25%
			Batterie aufladen
(Nur für die Batteriemodelle LXT)			
			Mögliche Fehlfunktion der Batterie
			
(Nur für die Batteriemodelle LXT)			

015658

HINWEIS:

- Je nach Gebrauchsbedingungen und Umgebungstemperatur können die Anzeigen leicht von der tatsächlichen Kapazität abweichen.
- Die erste Anzeige (ganz links) blinkt bei aktiviertem Batterieschutzsystem. (Nur für die Batteriemodelle LXT)

Verwendung der biegbaren Antenne (Abb. 9)

Ziehen Sie die Antenne wie dargestellt aus.

Betrieb mit mitgeliefertem Netzadapter (Abb. 10)





Entfernen Sie die Gummieabdeckung und verbinden Sie den Stecker mit dem DC-Anschluss an der linken Seite des Radios.

Schließen Sie den Netzadapter an eine herkömmliche Steckdose an. Während des Gebrauchs des Netzadapters wird die Batterie automatisch getrennt. Der AC-Netzstecker sollte während des Nichtgebrauchs vom Netzstrom getrennt werden.

Hinweis:

Falls das Netzteil im MW-Modus Störungen des Radiobetriebs verursacht, stellen Sie das Radio mehr als 30cm vom Netzteil entfernt auf.



BETRIEB

1. Schalten Sie das Radio mit der Betriebstaste  ein.
2. Drücken Sie die Quelle-Taste  zur Auswahl des MW- oder UKW-Modus.
3. Halten Sie den Tuning-Regler  gedrückt, um die automatische Sendersuche durchzuführen. Das Radio sucht das MW-/UKW-Frequenzband von der aktuell angezeigten Frequenz beginnend ab und beendet die Suche automatisch, sobald es einen Sender mit ausreichender Signalstärke gefunden hat.
4. Einige Sekunden später wird das Display aktualisiert. Das Display zeigt die Frequenz des gefundenen Signals an.
5. Halten Sie den Tuning-Regler  erneut gedrückt, um weitere Sender zu suchen.
6. Am Ende des Frequenzbands setzt das Radio die Sendersuche in entgegengesetzter Richtung des Frequenzbands fort.
7. Drehen Sie den Tuning-Regler  für die Einstellung der Lautstärke.



Hinweis:

- Achten Sie bei der Einstellung der Lautstärke darauf, dass die Anzeige AM/FM nicht im Display blinkt.
 - Falls die Anzeige AM/FM blinkt, können Sie Sender nur manuell einstellen (siehe Abschnitt „Manuelle Sendersuche – MW/UKW“).
8. Drücken Sie die Betriebstaste  zum Ausschalten des Radios .

Manuelle Sendersuche – MW/UKW



1. Schalten Sie das Radio mit der Betriebstaste  ein.
2. Drücken Sie die Quelle-Taste  zur Auswahl des MW- oder UKW-Modus.
3. Drücken Sie dann auf den Tuning-Regler ; im Display blinkt die Anzeige AM bzw. FM.

Hinweis:

- AM bzw. FM blinkt ungefähr 10 Sekunden. Innerhalb dieser Zeit ist nur die manuelle Sendersuche möglich.
 - Falls Sie während der blinkenden Anzeige von AM bzw. FM die Lautstärke einstellen möchten, drücken Sie auf den Tuning-Regler; die Anzeige hört auf zu blinken. Drehen Sie dann den Tuning-Regler zur Einstellung der Lautstärke.
4. Drehen Sie den Tuning-Regler  zum Einschalten eines Radiosenders.
 5. Am Ende des Frequenzbands setzt das Radio die Sendersuche in entgegengesetzter Richtung des Frequenzbands fort.
 6. Stellen Sie die Lautstärke mit dem Tuning-Regler  ein.

Radiosender im MW-/UKW-Modus speichern

Das Gerät verfügt über 5 Speicherplätze für MW- und UKW-Sender. Die Speicherung von Radiosendern erfolgt für beide Frequenzbänder auf die gleiche Art und Weise.

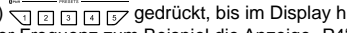
1. Schalten Sie das Radio mit der Betriebstaste  ein.
2. Drücken Sie die Quelle-Taste  zur Auswahl des gewünschten Frequenzbands und schalten Sie dann wie weiter vorn beschrieben einen Radiosender ein.
3. Halten Sie die gewünschte Speichertaste (1 bis 5)  gedrückt, bis im Display hinter der Frequenz zum Beispiel die Anzeige „P4“ erscheint. Der Sender wird auf diesem Speicherplatz gespeichert. Wiederholen Sie diese Vorgehensweise, um weitere Sender zu speichern.
4. Bereits gespeicherte Sender können anhand der oben genannten Vorgehenseise überschrieben werden.



Displaymodi – FM

Das Radio bietet im FM-Modus eine Vielzahl an Displayoptionen.

1. Drücken Sie wiederholt die Taste Menü/Info  , um die RDS-Daten des aktuell eingeschalteten Senders anzuzeigen.
- | | |
|----------------|--|
| a. Sendername | Name des aktuell wiedergegebenen Radiosenders. |
| b. Programmtyp | Art des Radiosenders, z.B. Pop, Klassische Musik, Nachrichten, usw. |
| c. Radiotext | Textmitteilung, z.B. Nachrichten. |
| d. Jahr/Tag | Jahr und Tag der aktuellen Woche (basierend auf den Datumseinstellungen des Radios) |
| e. Datum/Tag | Datum und Tag der aktuellen Woche (basierend auf den Datumseinstellungen des Radios) |
| f. Frequenz | Frequenz des aktuellen UKW-Senders. |



UKW Stereo (automatisch)/Mono

Bei sehr schwachem Signal eines aktuell wiedergegebenen UKW-Senders ist möglicherweise ein Rauschen zu hören. Dieses Rauschen kann unterdrückt werden, indem der Sender in Mono und nicht in Stereo wiedergegeben wird.

1. Drücken Sie wiederholt die Betriebstaste  , um wie bereits erläutert das UKW-Band und einen UKW-Sender einzuschalten.
2. Halten Sie die Taste Menü/Info  gedrückt, um die Menüeinstellungen aufzurufen.





3. Drehen Sie den Tuning-Regler , bis im Display die Einstellung UKW Auto/Mono angezeigt wird. Falls die Option Auto angezeigt wird, drücken Sie den Tuning-Regler, um in den Mono-Modus umzuschalten und die Störgeräusche zu reduzieren. Drücken Sie den Tuning-Regler zur Auswahl der Option.

Gespeicherte Radiosender im MW-/UKW-Modus aufrufen

1. Schalten Sie das Radio mit der Betriebstaste  ein.
2. Drücken Sie die Quelle-Taste  zur Auswahl des MW- oder UKW-Modus.
3. Drücken Sie kurz eine Speichertaste , um den darauf gespeicherten Radiosender einzuschalten.





Uhrzeit- und Datumsformat einstellen

Für die im Standby-Modus und im Wiedergabemodus angezeigte Uhrzeit können unterschiedliche Formate eingestellt werden. Das eingestellte Format wird dann auch bei der Einstellung der Weckrufe verwendet.





1. Halten Sie die Taste Menü/Info  gedrückt, um die Menüeinstellungen zu öffnen.
2. Drehen Sie den Tuning-Regler , bis im Display die Anzeige „CLOCK xxH“ erscheint; drücken Sie auf den Tuning-Regler  zum Bestätigen. Das Uhrzeitformat beginnt zu blinken.
3. Drehen Sie den Tuning-Regler  zur Auswahl des 12- oder 24-Stundenformats und drücken Sie zum Bestätigen Ihrer Auswahl erneut auf den Tuning-Regler .



Hinweis:







Falls Sie das 12-Stundenformat auswählen, wird die Uhrzeit im 12-Stundenformat angezeigt.

4. Halten Sie die Taste Menü/Info  gedrückt, um die Menüeinstellungen zu öffnen.
5. Drehen Sie den Tuning-Regler , bis im Display ein Datum (z.B. THU APR 3) angezeigt wird; drücken Sie auf den Tuning-Regler  zum Bestätigen. Das Datumsformat beginnt zu blinken.
6. Drehen Sie den Tuning-Regler  zur Auswahl des gewünschten Datumsformats und drücken Sie zum Bestätigen Ihrer Auswahl erneut auf den Tuning-Regler .

Uhrzeit und Datum einstellen





1. Halten Sie die Taste Menü/Info  gedrückt.
2. Drehen Sie den Tuning-Regler , bis im Display die Anzeige „CLOCK ADJ“ erscheint und drücken Sie zum Bestätigen auf den Tuning-Regler .
3. Die Stundenanzeige beginnt zu blinken. Drehen Sie den Tuning-Regler  zur Auswahl der gewünschten Stundeneinstellung und bestätigen Sie durch Drücken

des Tuning-Reglers . Drehen Sie dann den Tuning-Regler  zur Einstellung der Minuten und drücken Sie den Regler erneut , um die Einstellung zu bestätigen.

4. Drehen Sie den Tuning-Regler , bis im Display die Anzeige „DATE ADJ“ erscheint und drücken Sie zum Bestätigen auf den Tuning-Regler .
5. Drehen Sie den Tuning-Regler  zur Auswahl des Jahres und bestätigen Sie durch Drücken des Reglers . Drehen Sie ihn erneut zur Auswahl des Monats und drücken Sie ihn dann zum Bestätigen. Drehen Sie dann den Tuning-Regler  zur Auswahl des Tages und bestätigen Sie durch Drücken des Reglers .

Radio Data System (RDS)





Wenn Sie die Uhrzeit mit der RDS-Funktion einstellen, synchronisiert Ihr Radio die Uhrzeit immer dann, wenn Sie einen Sender einstellen, der RDS mit CT-Signalen verwendet.



1. Wenn Sie einen Sender einstellen, der RDS-Daten überträgt, halten Sie die Taste Menü/Info  gedrückt.
2. Drehen Sie den Tuning-Regler , bis die Anzeige „RDS CT“ und ein Uhrzeit-Symbol erscheinen. Drücken Sie zum Bestätigen auf den Tuning-Regler .
3. Drehen Sie den Tuning-Regler , bis im Display die Anzeige „RDS CT“ erscheint und bestätigen Sie durch Drücken des Reglers . Die Uhrzeit des Radios wird dann automatisch anhand der empfangenen RDS-Daten eingestellt.
4. Nach Abschluss der Einstellung erscheint im Display das RDS-Symbol und weist somit darauf hin, dass die Uhrzeit via RDS aktualisiert wird. Die Uhrzeit bleibt jedes Mal 5 Tage gültig, nachdem sie via RDS CT synchronisiert wurde.

Weckruf einstellen

Ihr Radio unterstützt zwei Weckrufe, die beide jeweils mit MW-/UKW-Radio oder Buzzer als Weckrufmodus eingestellt werden können. Die Weckrufe können im Standby- oder im Wiedergabemodus eingestellt werden.

a. Weckruf mit Radio:

1. Sie können den Radioweckruf bei ein- oder ausgeschaltetem Radio einstellen.
2. Halten Sie die Radio-Weckruf Taste  gedrückt; im Display erscheint das Radio-Weckruficon, die Stundenanzeige blinkt, und es ertönt ein Piepton.
3. Während das Radio-Weckruficon  blinkt, drehen Sie den Tuning-Regler  zur Auswahl der Stundeneinstellung und drücken Sie zum Bestätigen auf den Regler . Drehen Sie dann den Tuning-

Regle  r zum Einstellen der Minuten; bestätigen Sie durch Drücken des Tuning-Reglers .

4. Drehen Sie den Tuning-Regler, bis im Display die Häufigkeitseinstellungen für den Weckruf angezeigt werden.

Folgende Weckruffoptionen sind verfügbar:





ONCE – der Weckruf ertönt einmal

DAILY – der Weckruf ertönt jeden Tag

WEEKDAY – der Weckruf ertönt nur unter der Woche

WEEKEND – der Weckruf ertönt nur am Wochenende

Drücken Sie auf den Tuning-Regler , um die jeweilige Einstellung zu bestätigen.

5. Während das Radio-Weckruficon blinkt, drehen Sie den Tuning-Regler  zur Auswahl der Frequenz und des Senders. Drücken Sie zum Bestätigen auf den Tuning-Regler .
6. Drehen Sie den Tuning-Regler  zur Auswahl der gewünschten Lautstärke und bestätigen Sie durch Drücken des Reglers . Die Weckruffeinstellungen sind nun abgeschlossen.

Hinweis:

Falls Sie keinen neuen Sender einstellen, wird der zuletzt eingestellte Radiosender verwendet.







Hinweis:

Falls der eingestellte MW-/UKW-Sender bei Auslösung des Weckrufs nicht verfügbar ist, aktiviert das Gerät den Buzzer.

b. HWS-Buzzer (Humane Wake System) einstellen:

Falls Sie den Buzzer als Weckruf auswählen, ertönt ein Piepton.

Für eine Minute ertönt alle 15 Sekunden ein immer kürzerer Piepton. Im Anschluss daran ertönt eine Minute lang kein Ton und dann wird der gleiche Zyklus wiederholt.

1. Der Buzzer-Weckruf kann sowohl bei ein- als auch bei ausgeschaltetem Radio eingestellt werden.
2. Halten Sie die Buzzer-Weckrufftaste  gedrückt, bis im Display das Weckruffsymbol und die Stundenziffern blinken und ein Signalton ertönt.
3. Während das Buzzer-Weckruficon  blinkt, drehen Sie den Tuning-Regler  zur Auswahl der Stundeneinstellung und drücken Sie zum Bestätigen auf den Regler . Drehen Sie dann den Tuning-Regler  r zum Einstellen der Minuten; bestätigen Sie durch Drücken des Tuning-Reglers .
4. Drehen Sie den Tuning-Regler, bis im Display die Häufigkeitseinstellungen für den Weckruf angezeigt werden.

Folgende Weckruffoptionen sind verfügbar:

ONCE – der Weckruf ertönt einmal

DAILY – der Weckruf ertönt jeden Tag

WEEKDAY – der Weckruf ertönt nur unter der Woche

WEEKEND – der Weckruf ertönt nur am Wochenende

Drücken Sie auf den Tuning-Regler , um die jeweilige Einstellung zu bestätigen.

Hinweis:

Die Lautstärke des Buzzer-Weckrufs kann nicht eingestellt werden.







Wenn der Weckruf ertönt

Drücken Sie die Taste , um den Weckruf auszuschalten.

Weckrufe deaktivieren





Um einen aktivierten Weckruf zu deaktivieren, drücken Sie entweder die Betriebstaste  oder halten Sie die entsprechende Weckrufftaste gedrückt.

Schlummerfunktion

1. Wenn der Weckruf ertönt, drücken Sie eine beliebige Taste (außer der Betriebstaste) , um den Weckruf für 5 Minuten auszuschalten. Im Display erscheint die Anzeige „SNOOZE“.
2. Sie können die Dauer dieser Schlummerzeit einstellen. Halten Sie dafür die Taste Menü/Info  gedrückt, um die Menüeinstellungen aufzurufen.
3. Drehen Sie den Tuning-Regler , bis im Display die Anzeige „SNOOZE X“ erscheint und bestätigen Sie durch Drücken des Tuning-Reglers . Drehen Sie den Regler  nun zur Einstellung der Schlummerdauer: 5, 10, 15 oder 20 Minuten.
4. Drücken Sie während der Schlummerzeit die Betriebstaste , um die Schlummerfunktion zu beenden.







Sleep-Timer

Sie können das Radio so programmieren, dass es sich nach Ablauf einer voreingestellten Zeit automatisch ausschaltet. Verfügbare Einstellungen: 60, 45, 30, 15, 120 und 90 Minuten.

1. Halten Sie die Betriebstaste  gedrückt, um die Sleep-Timer-Einstellungen aufzurufen. Im Display erscheint die Anzeige „SLEEP XX“.
2. Halten Sie die Betriebstaste  gedrückt, um durch die unterschiedlichen Timer-Einstellungen zu scrollen. Lassen Sie die Taste los, wenn die gewünschte Minuteneinstellung angezeigt wird. Das Gerät speichert die Einstellung und das LCD kehrt zur normalen Anzeige zurück.
3. Nach Ablauf des eingestellten Sleep-Timers wird sich das Radio automatisch ausschalten. Das Sleep-Timer-Icon  erscheint im Display und weist somit auf den aktivierten Sleep-Timer hin.
4. Um den Sleep-Timer noch vor Ablauf der Zeit zu deaktivieren, schalten Sie das Radio ganz einfach manuell durch Drücken der Betriebstaste  aus.

Lautheit

Sie können höhere oder tiefere Frequenzen des Radios durch Einstellung der Lautheit-Funktion entsprechend kompensieren.

1. Halten Sie die Taste Menü/Info  gedrückt, um die Menüeinstellungen aufzurufen.
2. Drehen Sie den Tuning-Regler , bis im Display die Anzeige „LOUD ON“ bzw. „LOUD OFF“ erscheint. Bestätigen Sie die Einstellung durch Drücken des Tuning-Reglers .
3. Drehen Sie den Tuning-Regler  zur Auswahl von ON (Lautheit-Funktion aktivieren) und drücken Sie zum Bestätigen auf den Regler .
4. Um die Lautheit-Funktion auszuschalten, wählen Sie OFF und drücken Sie zum Bestätigen auf den Tuning-Regler .

AUX-EINGANGSBUCHSE

An der Vorderseite des Radios befindet sich ein 3,5mm Aux-Eingang für den Anschluss und die Wiedergabe eines externen Audiogeräts, wie z.B. MP3- oder CD-Player.

1. Schließen Sie ein externes Audiogerät (z.B. MP3- oder CD-Player) an den AUX-Eingang an.
2. Schalten Sie das Radio mit der Betriebstaste ein.
3. Drücken Sie wiederholt die Quelle-Taste, bis im Display die Anzeige „AUX1“ erscheint.
4. Im Hinblick auf eine bessere Soundqualität wird empfohlen, am Audiogerät die Lautstärke mit ungefähr zwei Dritteln und dann entsprechend am Radio einzustellen.



HINWEIS:

Das Audiokabel ist kein Standardzubehör des Produkts. Der AUX-Modus kann nicht als Weckrufmodus eingestellt werden.

Musik via Bluetooth® abspielen

Sie müssen Ihr Radio zunächst mit einem Bluetooth®-Gerät koppeln, bevor Sie die Musik des Geräts via Bluetooth®-Verbindung am Radio abspielen können. Durch die Kopplung entsteht eine permanente „Verknüpfung“, die es den beiden Geräten ermöglicht, sich gegenseitig zu erkennen.

Bluetooth®-Gerät koppeln

1. Drücken Sie die Quelle-Taste  zur Auswahl der Bluetooth®-Funktion. Im Display erscheint die Anzeige „BT READY“ und „READY“ blinkt alle 2 Sekunden.
2. Aktivieren Sie an Ihrem externen Gerät die Bluetooth®-Funktion gemäß den Herstellerangaben.
3. Drücken Sie kurz die Kopplungstaste ; im Display

- blinkt die Anzeige „BT PAIR“ in Abständen von 1 Sekunde. Starten Sie an Ihrem Bluetooth®-Gerät die Suche nach dem Radio. Sobald der Name des Radios im Display des Bluetooth®-Geräts erscheint, drücken Sie auf den Namen in der Bluetooth®-Liste. An älteren Handys (mit Bluetooth®-Version BT2.1 oder älter) müssen Sie ggf. ein Passwort (0000) eingeben.
4. Das Bluetooth®-Gerät ist dann mit Ihrem Radio verbunden.
 5. Nach der erfolgreichen Verbindung erscheint im Display die Anzeige „BLUETOOTH“ und das Display wird nach 10 Sekunden abgedunkelt. Sie können nun die Musik des Bluetooth®-Geräts an Ihrem Radio abspielen.

Wiedergabe eines bereits gekoppelten Bluetooth®-Geräts

1. Drücken Sie die Quelle-Taste  zur Auswahl der Bluetooth®-Funktion. Im Display erscheint die Anzeige „BT READY“ und „READY“ blinkt in Abständen von 2 Sekunden.
2. Suchen und verbinden Sie Ihr Radio am Bluetooth®-Gerät. Einige Geräte stellen die Verbindung automatisch her. Sie können nun die Musik des Bluetooth®-Geräts über Ihr Radio abspielen.

Hinweis:

- Das Radio kann mit maximal 8 Bluetooth®-Geräten gekoppelt werden. Falls Sie mehr als 8 Bluetooth®-Geräte koppeln möchten, wird das jeweils älteste Gerät in der Kopplungsliste überschrieben.
- Falls 2 Bluetooth®-Geräte nach dem Radio suchen, wird dessen Verfügbarkeit an beiden Geräten angezeigt.
- Falls Ihr Bluetooth®-Gerät vorübergehend vom Radio getrennt wurde, müssen Sie das Gerät manuell wieder mit dem Radio verbinden.
- Falls in der Liste des Bluetooth®-Geräts der Name Ihres Radios angezeigt wird, dieses aber nicht verbunden werden kann, dann löschen Sie den Namen aus der Liste und koppeln Sie das Radio erneut gemäß oben erläuteter Vorgehensweise.
- Die effektive Reichweite zwischen dem Radio und dem gekoppelten Gerät beträgt ungefähr 10 Meter (30 Fuß).
- Hindernisse zwischen dem Radio und dem Gerät können die Betriebsreichweite beeinträchtigen.

Bluetooth®-Gerät trennen

Halten Sie die Kopplungstaste  2-3 Sekunden gedrückt, um das Bluetooth®-Gerät zu trennen. Die Anzeige „BLUETOOTH“ verschwindet aus dem Display und weist somit auf die Deaktivierung von Bluetooth® hin.

Ladevorgang über USB-Stromversorgungsanschluss (Abb. 10)

Der USB-Port befindet sich an der Vorderseite des Radios. Sie können ein USB-Gerät über den USB-Port aufladen.

1. Schließen Sie ein USB-Gerät, wie z.B. iPod, MP3- oder CD-Player mit einem handelsüblichen USB-Kabel an.
2. Schalten Sie das Radio mit der Betriebstaste  ein.
3. Das Radio ist sowohl im Netzbetrieb, als auch im Batteriebetrieb in der Lage, das USB-Gerät aufzuladen, sofern das Radio eingeschaltet ist und sich im FM -Modus, BT-Modus oder bei angeschlossener externer Audio-Quelle im AUX-Modus befindet.

Hinweis:

Es ist nicht möglich, im MW-Modus externe USB-Geräte aufzuladen, da der Radioempfang im USB-Lademodus sehr schlecht ist.

- Beim aktiven USB-Ladevorgang steht nur eine eingeschränkte Lautsprecherleistung zur Verfügung.
- Der USB-Port kann max. 5V 1A zur Verfügung stellen.

Wichtig:

- Vor dem Anschluss Ihres USB-Geräts an den USB-Port müssen Sie immer ein Daten-Backup Ihres USB-Geräts ausführen! Ihre Daten könnten sonst möglicherweise durch unvorhersehbare Umstände verloren gehen.
- Das Radio kann möglicherweise einige USB-Geräte nicht mit Elektrizität versorgen.
- Schließen Sie die USB-Abdeckung und ziehen Sie das USB-Kabel ab, wenn Sie den USB-Port nicht benutzen.
- Schließen Sie am USB-Port keine Versorgungsspannung an! Es besteht ansonsten Brandgefahr! Der USB-Port ist ausschließlich zum Laden von Niederspannungsgeräten geeignet. Schließen Sie immer die Abdeckung des USB-Ports, wenn Sie kein Niederspannungsgerät laden.
- Niemals Fremdkörper (Nägel, Draht etc.) in den USB-Stromversorgungsanschluss einführen! Es könnte ein Kurzschluss entstehen und einen Brand mit Rauchentwicklung verursachen.
- Schließen Sie niemals den USB-Port des Radios am USB-Port eines PCs an, weil dadurch beide Geräte beschädigt werden können!

WARTUNG

⚠ ACHTUNG:

Verwenden Sie zum Reinigen niemals Kraftstoffe, Benzin, Verdünnern, Alkohol oder ähnliches. Dies kann zu Verfärbungen, Verformungen oder Rissen führen.

Technische Daten

Stromversorgung	
Netzadapter	Gleichspannung 12V 1,200mA; mittlerer Stift Pluspol
Akku	2 x UM-3 (AA) als Reserve Cluster-Batterie: 10,8V Einschub-Batterie: 10.8V - 18V
Frequenzbereich	FM 87.50-108 MHz (0.05MHz/Intervall) AM (MW) 522-1,710 kHz (9kHz/Intervall)

Bluetooth®	
(Die Bluetooth®-Wortmarke und die Bluetooth®-Logos sind eingetragene Marken von Bluetooth SIG, Inc.)	
Bluetooth®-Version	5.0
Bluetooth®-Profile	A2DP/SCMS-T
Übertragungsleistung	Bluetooth® Klasse 2
Übertragungsbereich	Max. 10m (abhängig von den Gebrauchsbedingungen)
Unterstützter Bluetooth-Codec	SBC
Kompatibles Bluetooth®-Profil	A2DP
Maximale Radiofrequenzleistung	BT EDR: 1.71dBm

Elektrische Daten	
Lautsprecher	3.5Zoll, 8Ohm x 2
Ausgangsleistung	10.8V: 1.2W x 2 14.4V: 2.2W x 2 18V: 3.5W x 2
Eingangsbuchse	Durchmesser 3,5mm (AUX IN)
Antennensystem	UKW: Biegbare Antenne MW: Stabantenne
Abmessungen (L x B x H)	282 x 163 x 294mm
Gewicht	4.3Kg (ohne Akku)

SLOVENSKO

(Originalna navodila)

Obrazložitev splošnega pregleda (Slika 1)

1. Ročaj
2. Prostor za baterijo
3. Pokrov baterije
4. Zvočnik
5. Vtičnica DC IN
6. Mehka upogljiva palična antena
7. Gumb za vklop/izklop
8. Gumb Source
9. Gumb za radio alarm
10. Gumb zvočnega signala
11. Prednastavljene postaje/prednastavljen gumb za seznanjanje z Bluetooth®
12. Gumb za meni/informacije
13. Nastavitev glasnosti/uglaševanje/gumb za izbor
14. Vrata za polnjenje USB
15. Vtičnica AUX IN
16. Zaslon LCD
17. Glavni predal za baterije
18. Prostor za rezervne baterije

ZASLON LCD

- A. Alarm za radio
- B. Alarm z zvočnim signalom
- C. Stereo simbol
- D. Indikator prazne baterije
- E. Ura
- F. Frekvenca
- G. RDS (Radijski podatkovni sistem)
- H. Stanje spanja
- I. AM/POP za uro

Simboli

Prikaz simbolov za uporabo te opreme. Bodite sigurni v njihov pomen pred uporabo.



Preberite uporabniška navodila.



Samo za države EU

Zaradi prisotnosti nevarnih sestavnih delov v opremi, odpadni električni in elektronski opremi lahko akumulatorji in baterije negativno vplivajo na okolje in zdravje ljudi.

Ne odlagajte električnih in elektronskih

naprav ali baterij z gospodinjstvi odpadki! V skladu z Evropsko direktivo o odlaganju električne in elektronske opreme na akumulatorjih in baterijah, odpadnih akumulatorjih in baterijah, ter njihovo prilaganje državnim zakonodajam, je potrebno odpadno električno opremo, baterije in akumulatorje hraniti ločeno in dostaviti na ločeno zbirno mesto za komunalne odpadke, ki deluje v skladu s predpisi o varstvu okolja.

To je označeno s simbolom prečrtanega kolesnega koša, ki je na opremi.

POMEMBNA VARNOSTNA NAVODILA

⚠ OPOZORILO:

Med uporabo električnih orodij, upoštevajte osnovna varnostna navodila, da zmanjšate nevarnost ognja, električnega šoka in telesne poškodbe, vključno z:

1. Pred uporabo preberite ta uporabniška navodila in navodila za polnjenje podrobno.
2. Čistite samo s suho krpo.
3. Ne blokirajte odprtine za prezračevanje. Namestite v skladu z navodili proizvajalca.
4. Ne nameščajte naprave blizu toplotnih virov, kot so radiatorji, grelna telesa, pečice, ali ostalih naprav (vključno z ojačevalniki) ki povzročajo vročino.
5. Uporabljajte samo dodatke/naprave, ki jih priporoča proizvajalec.
6. Izključite te naprave med nevihtami, ali ko jih ne uporabljate daljše obdobje.
7. Baterijski radio z vgrajenimi, ali ločenimi baterijami se mora napolniti samo s predpisanim polnilnikom za baterijo. Polnilnik, ki je primeren za en tip baterije, lahko povzroči požar, če ga uporabljate z drugo baterijo.
8. Baterijski radio uporabljajte samo z posebej določenimi baterijskimi paketi. Uporaba drugih baterij lahko povzroči požar.
9. Ko baterijski paket ni v uporabi, ga hranite stran od ostalih železnih predmetov kot so: sponke, kovanci, ključji, žebliji in ostali manjši železni objekti, ki lahko naredijo povezavo od ene postaje do druge. Krajšanje razdalj med baterijami lahko povzroči iskre, opekle ali ogenj.
10. Izogibajte se telesnemu stiku z prizemljenimi površinami kot so pipe, radiatorji, hladilniki in podobno. Če je vaše telo prizemljeno lahko pride po povečanega električnega šoka.
11. V kolikor se baterijo izpostavlja zlonamerni uporabi, se lahko iz nje izloči tekočina; izogibajte se kontaktu. Če se kontakt zgodi ponesreči, splaknite

z vodo. Če tekočina pride v stik z očmi, poiščite zdravniško pomoč. Tekočina, ki se izloči iz baterij lahko povzroči iritacije ali opekline.

12. Ne uporabljajte baterij in baterijskih vložkov, ki so poškodovani ali spremenjeni. Poškodovane ali spremenjene baterije so nepredvidljive, lahko povzročijo požar, eksplozijo in druge nevarne situacije.
13. Baterij in baterijskih vložkov ne izpostavljajte požaru ali visokim temperaturam. Izpostavljenost požaru ali temperaturi nad 130°C lahko povzroči eksplozijo.
14. Sledite navodilom in ne polnite baterij v temperaturnem prostoru, ki je nad opisanim v navodilih. Nepravilno polnjenje ali polnjenje pri temperaturah nad priporočenimi lahko poškoduje baterijo in poveča tveganje požara.

SHRANITE TA NAVODILA

POSEBNA VARNOSTNA NAVODILA UPORABA BATERIJSKE KARTUŠE

1. Pred uporabo baterijske kartuše, preberite vsa navodila in varnostne označbe na (1) baterijskem polnilcu, (2) bateriji in (3) proizvodu ki uporablja baterijo.
2. Ne razstavljajte baterijske kartuše.
3. Če je čas uporabe zelo kratek, prenehajte z uporabo takoj. Lahko namreč pride do rizika pregretja, možnih opeklin in celo eksplozij.
4. Če elektrolit pride v stik z očmi, jih umijte s čisto vodo in takoj poiščite zdravniško pomoč. Lahko pride do poškodbe vida.
5. Ne krajšajte baterijske kartuše:
 - (1) Ne dotikajte se terminalov s kondukcijskim materialom.
 - (2) Izogibajte se shranjevanju baterijske kartuše v kontejnerju z ostalimi železnimi predmeti, kot so žebliji, kovanci, ipd.
 - (3) Ne izpostavljajte baterije vodi ali dežju. Skrajšana baterija lahko povzroči večji tok, pregrevanje, možne opekline ali celo uničenje baterije.
6. Ne shranjujte kartuše orodja in baterije na lokacijah, kjer temperature lahko dosegaajo ali presegaajo 50°C (122°F).
7. Ne sežigajte baterijske kartuše, tudi če je močno poškodovana ali izrabljena. Baterijska kartuša lahko v ognju ekplodira.
8. Ne nabijajte žebljeve, režite, drobite, mečite, ne spuščajte kartuše z baterijo na tal in ne trkajte s trdim predmetom po kartuši. Takšno ravnanje

lahko povzroči požar, prekomerno segrevanje ali eksplozijo.

9. Ne uporabljajte poškodovane baterije.
10. Da bi se izognili tveganju, pred uporabo preberite navodila za zamenjavo baterije. Največji tok praznjenja akumulatorja mora biti večji ali enak 8A.
11. Za litijeve ionske baterije velja zahtevana zakonodaja o nevarnih izdelkih.
12. Baterijsko kartušo odstranite iz naprave in jo odvrzite na varnem mestu. Upoštevajte lokalne predpise v zvezi z reciklažo baterij.
13. Baterije uporabljajte samo z izdelki, ki jih je odobrila družba Makita. Nameščanje baterij na izdelke, ki niso skladni, lahko povzroči požar, prekomerno segrevanje, eksplozijo ali pomanjkanje elektrolitov.
14. Če naprave ne uporabljate dlje časa, je treba odstraniti baterijo.
15. Med in po uporabi se lahko baterijska kartuša segreje, kar lahko povzroči opekline ali opekline nižje stopnje.
16. Ne dotikajte se priključka orodja takoj po uporabi, saj se lahko segreje dovolj, da povzroči opekline.
17. Ne dovolite, da bi se v priključke, luknje in utore baterijskih kartuš zataknili čipi, prah ali zemlja. To lahko privede do slabega delovanja ali okvare naprave ali kartuše.
18. Če naprava ne podpira uporabe v bližini visokonapetostnih električnih daljnovodov, ne uporabljajte baterijskih kartuš v bližini visokonapetostnih električnih vodov. To lahko povzroči nepravilno delovanje ali okvaro naprave ali baterije.
19. Baterijo hranite izven dosega otrok.

⚠ POZOR:

- **Nevarnost eksplozije, če je baterija nepravilno zamenjana.**
- **Zamenjajte le z enako ali enakovredno vrsto.**
- **Uporabljajte samo originalne baterije Makita. Uporaba ponarejenih baterij Makita ali baterij, ki so bile spremenjene, lahko povzročijo okvaro. Lahko pride do požarov, telesnih poškodb in materialne škode. Izgubili boste tudi garancijo za proizvod in polnilec Makita.**

Nasveti za vzdrževanje maksimalnega življenja baterije

1. Baterijsko kartušo napolnite, preden pride do popolne izpraznitve. Vedno prenehajte z uporabo in napolnite baterijsko kartušo, ko opazite manjšo moč naprave.
2. Nikoli ne napajajte polno napolnjene baterije. Dodatno napajanje lahko skrajša življenjski rok baterije.
3. Baterijsko kartuško napajajte pri sobni temperature pri 10°C - 40°C (50°F - 104°F). Vročo baterijsko kartušo pred ponovnim napajanjem najprej ohladite.

4. Če ne uporabljate baterijske kartuše, jo odstranite iz naprave ali polnilca.
5. Baterijsko kartušo napolnite če je ne uporabljate dlje časa (več kot šest mesecev).

Namestitev baterije

Opomba:

Ohranjanje rezervnih baterij znotraj prostora za baterije, preprečuje izgubo shranjenih podatkov v pred nastavljenih spominih.

Namestitev rezervne baterije (Slika 2 & 8)

1. Izvlecite predalček za baterijo, da lahko namestite baterijo. V prostoru za baterijo sta glavni del in dodatni prostor za rezervno baterijo.
2. Odstranite pokrov prostora za baterijo in vstavite 2 napolnjeni bateriji UM-3 (velikosti AA). Prepričajte se, da so baterije pravilno polarirane, kot je prikazano v notranjosti prostora. Namestite pokrov baterije.
3. Po vstavitvi rezervnih baterij, v radio vstavite še glavno baterijo. Primerne baterije za ta radio so navedene v naslednji tabeli.

ČAS DELOVANJA

* Primerne baterije za ta radio so navedene v naslednji tabeli.

* Naslednja tabela označuje obratovalni čas pri enem polnjenju, v načinu Radio.

Kapaciteta Baterije	Napetost baterijskega vložka			AT ZVOČNIK OUTPUT = 50mW + 50mW Enota: ura (približno)	
	10.8V - 12V max	14.4V	18V	Radio/AUX	Predvajanje Bluetootha
1.3Ah	BL1013 BL1014			8.0	1.5
1.5Ah	BL1016			9.0	2.0
		BL1415N		8.0	2.0
			BL1815N	8.5	2.5
2.0Ah	BL1021B			12.0	2.5
			BL1820B	11.0	3.5
3.0Ah		BL1430B		13.0	4.0
			BL1830B	16.0	5.0
4.0Ah	BL1041B			24.0	5.0
		BL1440		21.0	5.5
			BL1840B	22.0	7.0
5.0Ah			BL1850B	28.0	9.0
6.0Ah		BL1460B		28.0	8.0
			BL1860B	34.0	11.0

 : Kasetna baterija

 : Drсна baterija

⚠ OPOZORILO:

Uporabljajte zgolj zgoraj naštete baterije. Uporaba drugih baterijskih vložkov lahko povzroči poškodbe in/ali požar.

Opomba:

- Tabela glede časa delovanja baterije je za referenco. Dejanski čas delovanja se lahko razlikuje glede na vrsto baterije, stanje polnjenja ali okolico uporabe.
- Nekatere zgoraj naštete baterijske kartuše morda niso na voljo glede na lokacijo vašega prebivališča.

NAMESTITEV IN NAPAJANJE

Nameščanje in odstranjevanje baterijske kartuše (Slika 3 & 4)

- Pred namestitvijo ali odstranitvijo baterijske kartuše napravo vedno izklopite.
- Ko nameščate ali odstranjujete baterijsko kartušo, napravo in kartušo trdno držite.
- Za nameščanje baterijske kartuše, poravnajte jezik baterijske kartuše na baterijsko kartušo z za to namenjenim orodjem ter jo namestite v proctor. Vedno jo namestite do konca, dokler se ne zaskoči.
- Če na zgornji strani gumba vidite rdeč indikator, le ta ni popolnoma zaklenjen. Namestite ga do konca, da rdeči indikator ne bo viden. V nasprotnem primeru lahko pade iz radia in poškoduje vas ali nekoga, ki se nahaja blizu.
- Ne uporabljajte sile ko nameščate baterijsko kartušo. Če kartuša ne zdrsne zlahka, pomeni da ni pravilno nameščena.
- Če želite odstraniti baterijsko kartušo, jo izvlcite iz naprave, medtem ko navzdol potiskate gumb na sprednji strani kartuše, ali pa pritisnite gumba na obeh straneh kartuše.
- Pazite, da ne boste priščipnili prstov, ko odpirate in zapirate pokrov baterije.

Nameščanje ali odstranjevanje kasetne baterijske kartuše (Slika 5)

- Da bi vstavili baterijsko kartušo, poravnajte jeziček na kartuši z odprtino v ohišju in ga potisnite na svoje mesto.
- Če želite odstraniti baterijsko kartušo, odstranite baterijo iz predala, medtem ko pritisnete gumbe na boku kartuše.

Poravnajte omarico prostora za baterije v prvotni položaj.

Zmanjšana moč, popačenje, "jecljajoči zvok", ali ko se na zaslonu prikaže znak za prazno baterijo  "POWERFAIL" so vse znaki, da se mora zamenjati glavna baterija.

Opomba:

Baterije ni mogoče napolniti s priloženim napajalnikom. Ko se na zaslonu prikaže znak  in zapis "EMPTY" prične utripati je prišel čas za menjavo rezervnih baterij.











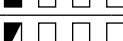
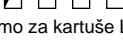

Ocenjevanje preostale kapacitete baterije (Slike 6 & 7)

➤ 1. Indikatorji lučk 2. Gumb za preverjanje

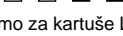
Samo za baterijske kartuše z oznako „B“ na koncu številke modela

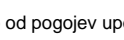
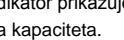
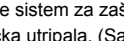
Preverite gumb za preverjanje na kartuši baterije za

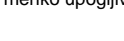
indikacijo preostale kapacitete baterije. Lučka indikatorja bo zasvetila za nekaj sekund.

Indikator lučk			Preostala kapaciteta
Prizgano	Izključeno	Utripajoče	
			75% ~ 100%
			50% ~ 75%
			25% ~ 50%
			0% ~ 25%
(Samo za kartuše LXT)			Napolnite baterijo
			Baterija morda ne deluje pravilno
			
(Samo za kartuše LXT)			

015658

OPOMBA:

- Odvisno od pogojev uporabe in temperature okolju, lahko indikator prikazuje rahlo drugačen rezultat ko dejanska kapaciteta.
- Ko deluje sistem za zaščito baterije, bo prva (skrajno leva) lučka utripala. (Samo za kartuše LXT)

Uporaba mehke upogljive palične antene (Slika 9)

Poravnajte mehko upogljivo anteno, kot je prikazano na sliki.

Uporaba AC napajalnega adapterja (Slike 10)

Odstranite gumijasto zaščito in vstavite vtič napajalnika v osmerno vtičnico na levi strani radia.



Adapter priključite v standardno omrežno vtičnico. Kadar uporabljate adapter, se baterija samodejno izključi.



Če napajalnika ne uporabljate, ga odklopite iz glavnega vira napajanja.

Opomba:

Kadar ima vaš radio s svojim vmesnikom, motnje v pasu AM, ga premaknite na razdaljo vsaj 30cm od AC napajalnika.

UPORABA



1. Za vklop radia pritisnite gumb za vklop .
2. Pritisnite gumb Source , da izberete način AM ali FM radio.

3. Pritisnite in držite gumb za uravnavanje , da izvedete samodejno uglaševanje. Vaš radio bo skeniral frekvenčni pas AM/FM iz trenutno prikazane frekvence in samodejno ustavil optično branje, ko najde postajo z zadostno močjo.
4. Po nekaj sekundah se bo zaslon posodobil. Na zaslonu se bo prikazala frekvenca najdenega signala.
5. Če želite poiskati drugo postajo, pritisnite in držite gumb za uravnavanje  kot prej.
6. Ko je konec valovnega območja dosežen, bo vaš radio ponovno začel z uglaševanjem z nasprotnega konca valovnega pasu.
7. Zavrtite gumb za uravnavanje , da prilagodite raven zvoka, kot je potrebno.



Opomba:

- Med prilagajanjem glasnosti se prepričajte, da FM/AM na zaslonu ne utripa.
 - Če na zaslonu utripa AM/FM, vam to omogoča ročno nastavljanje postaj (za več podrobnosti glejte poglavje »Ročna nastavitve - AM/FM«).
8. Za izklop radia pritisnite gumb za izklop  .

Ročna nastavitve – AM/FM



1. Za vklop radia pritisnite gumb za vklop  .
2. Pritisnite gumb Source , da izberete način AM ali FM radio.
3. Pritisnite gumb za uravnavanje  in na zaslonu se prikaže FM ali AM.

Opomba:

- FM/AM utripa približno 10 sekund. V tem obdobju je dovoljena le ročna nastavitve.
 - Če želite prilagoditi glasnost, medtem ko utripa FM/AM, pritisnite gumb za nastavljanje glasnosti, da zaustavite bliskavico in s tem lahko gumb za nastavljanje zvoka zavrtite in prilagodite glasnost zvoka.
4. Zavrtite gumb za uravnavanje , da izberete postajo.
 5. Ko je konec valovnega območja dosežen, bo vaš radio ponovno začel z uglaševanjem z nasprotnega konca valovnega pasu.
 6. Uporabite gumb za nastavljanje glasnosti  za prilagoditev željene glasnosti.

Prednastavitve postaja v načinu AM/FM

Na voljo je 5 prednastavljenih postaj za AM in FM radio. Uporabljajo se lahko na enak način za vsako valovno območje.

1. Za vklop radia pritisnite gumb za vklop  .
2. Pritisnite gumb Source , da izberete zeleno valovno območje. Poiščite zeleno radijsko postajo, kot je opisano zgoraj.
3. Pritisnite in držite gumb za prednastavitve (1 do 5)

 , dokler se na zaslonu ne prikaže

»P4«, (na primer) po frekvenci. Postaja se shrani s prednastavljeno številko. Ta postopek ponovite za preostale prednastavitve, kot si želite.

4. Prednastavljene postaje, ki so že shranjene, se lahko preprišajo po zgornjem postopku, če je to potrebno.

Načini prikaza – FM



Vaš radio ima vrsto različnih možnosti zaslona za način FM radia.

1. Večkrat pritisnite gumb za meni/informacije , da si ogledate RDS informacije postaje, ki jo poslušate.



- | | |
|-------------------|--|
| a. Ime postaje | Prikaže ime postaje, ki jo poslušate. |
| b. Vrsta programa | Prikaže vrsto postaje, ki jo poslušate, na primer pop, klasika, novice, itd. |
| c. Radio tekst | Prikaže radijsko besedilno sporočilo, kot so nove postavke itd. |
| d. Leto/dan | Prikaže leto in dan v tednu glede na nastavitve datuma vašega radia. |
| e. Datum/dan | Prikaže datum in dan v tednu glede na nastavitve datuma vašega radia. |
| f. Frekvenca | Prikaže frekvenco FM za poslušano postajo. |

FM stereo auto/mono

Če ima FM radijska postaja, ki jo poslušate, šibek signal, se lahko sliši nekaj šumenja. To šumenje lahko zmanjšate tako, da nastavite radio tako, da predvaja postajo v načinu mono in ne načinu stereo.





1. Po potrebi pritisnite gumb za vklop,  da izberete FM-pas in se nastavite na zeleno FM-postajo, kot je bilo že navedeno.
2. Pritisnite in držite gumb meni/informacije , da vstopite v nastavitve menija.
3. Obrnite gumb za nastavljanje glasnosti,  dokler se na zaslonu ne prikaže nastavitve FM samodejno/ročno. Če je izbrana nastavitve samodejno, potem pritisnite gumb za nastavljanje, da preklopite v način ročno, in tako zmanjšate sikanje. Pritisnite gumb za nastavljanje, da izberete to možnost.

Vklop prednastavitve v načinu AM/FM

1. Za vklop radia pritisnite gumb za vklop  .
2. Pritisnite gumb Source , da izberete način AM ali FM radio.
3. Za hiter vklop radia na eno od postaj, shranjenih v prednastavljenem pomnilniku, pritisnite gumb prednastavitve  .





Nastavitev formata ure in datuma

Prikaz ure, ki se uporablja v stanju pripravljenosti in na zaslonih načina predvajanja, se lahko nastavi na drugačen format. Izbrana oblika se nato uporabi tudi pri nastavljanju alarmov.













1. Pritisnite in držite gumb meni/informacije , da vstopite v nastavitve menija.
2. Zavrtite gumb za uravnavanje , dokler se na zaslonu ne prikaže "URA xxH". Nato pritisnite gumb za uravnavanje . Videli boste, da časovni format začne utripati.
3. Zavrtite kontrolni gumb za naravnanje , da izberete 12 ali 24 urni format. Pritisnite kontrolni gumb za naravnanje , da potrdite izbiro časovnega formata.

Opomba:

Če izberete 12-urno obliko ure, bo radio nato uporabljal 12-urni zapis ure kot privzet.



4. Pritisnite in držite gumb meni/informacije , da vstopite v nastavitve menija
5. Zavrtite gumb za uravnavanje , dokler se na zaslonu ne prikaže datum (npr. ČET APR 3). Nato pritisnite gumb za uravnavanje . Videli boste, da datumski format začne utripati.
6. Obrnite gumb za uravnavanje , da izberete zeleni format datuma. Nato ga pritisnite, da potrdite izbiro.

Nastavitev ure in datuma

1. Pritisnite in držite gumb meni/informacije .
2. Obračajte gumb za uravnavanje , dokler se na zaslonu ne prikaže "URA ADJ". Pritisnite gumb za uravnateženje , da vstopite v nastavitve.
3. Nastavitev ure na zaslonu bo začela utripati. Obrnite gumb za uravnavanje  in tako izberite zeleno uro. Pritisnite gumb za uravnavanje , da potrdite nastavitve. Nato zavrtite gumb za uravnavanje , da izberete zeleno minuto, in pritisnite gumb za uravnavanje , da potrdite nastavitve.
4. Zavrtite gumb za uravnavanje , dokler se na zaslonu ne prikaže "DATUM ADJ". Nato pritisnite gumb za uravnavanje , da tako vstopite v nastavitve.
5. Obrnite gumb za uravnavanje , da izberete zeleno leto, in ga pritisnite, da potrdite nastavitve. Nato zavrtite gumb za uravnavanje , da izberete zeleni mesec, in ga pritisnite, da potrdite nastavitve. Nato zavrtite gumb za uravnavanje , da izberete zeleni dan, in ga pritisnite, da potrdite nastavitve.

Radijski podatkovni sistem (RDS)









Ko nastavite uro z uporabo funkcije RDS, bo vaš radio sinhroniziral uro, kadarkoli se bo vklopil v radijsko postajo z RDS signalom.

1. Ko nastavljate postajo, ki prenaša podatke RDS, pritisnite in držite gumb za meni/informacije .
2. Obrnite gumb za uravnavanje , dokler se na zaslonu ne prikaže »RDS CT«. Pritisnite ga, da vstopite v nastavitve.
3. Obrnite gumb za uravnavanje , dokler se na zaslonu ne prikaže "RDS CT". Pritisnite ga za potrditev nastavitve. Ura se bo samodejno nastavila glede na prejete podatke RDS.
4. Ko je dejanje končano, se na zaslonu LCD prikaže ikona RDS, ki označuje, da je radijski čas uravnan po uri RDS.
Čas radijske ure bo veljal 5 dni od vsakokrat, ko bo radijski čas sinhroniziran z RDS CT.

Nastavljanje budilke

Vaš radio omogoča dva alarma, ki ju lahko nastavite. Lahko vas prebudi AM/FM radio ali pa zvočni alarm. Alarmi se lahko nastavijo, ko je radio v stanju pripravljenosti ali med predvajanjem.

a. Nastavitev časa za radijski alarm:

1. Radijsko budilko lahko nastavite, ko je radio vklopljen ali izklopljen.
2. Pritisnite in držite gumb za radijski alarm , simbol radijskega alarma in ura na zaslonu boste utripali. Sledil bo zvočni signal.
3. Ko simbol za radijski alarm  utripa, zavrtite gumb za uravnavanje , da izberete uro in ga pritisnite, da potrdite nastavitve ure. Nato ponovno zavrtite gumb za uravnavanje , da izberete minute in ga pritisnite, da potrdite nastavitve minut.
4. Zavrtite gumb za uravnavanje in na zaslonu se bodo prikazale možnosti pogostosti alarma. Možnosti alarma so naslednje:
ENKRAT – alarm se bo oglasil enkrat
DNEVNO – alarm se bo oglasil vsak dan
TEDENSKO – alarm se bo oglasil samo med tednom
MED VIKENDOM – alarm se bo oglasil le ob vikendih
Pritisnite gumb za uravnavanje , in tako potrdite nastavitve.
5. Ko simbol radijskega alarma utripa, zavrtite gumb za uravnavanje , da izberete zeleno frekvenco in postajo za bujenje, nato pritisnite gumb za uravnavanje , da tako potrdite izbiro.
6. Z vrtenjem gumba za uravnavanje  izberite zeleno glasnost in ga pritisnite, da potrdite željeno glasnost. Nastavitev radijskega alarma je sedaj končana.

Opomba:

Če nova postaja za radijski alarm ni izbrana, bo avtomatsko izbrana zadnja alarmna postajo.





Opomba:

Če izbrana postaja za alarm AM/FM ni na voljo, ko se sproži alarm, se namesto radijskega uporabi zvočni alarm.

b. Nastavitev HWS (sistem humanega bujenja) zvočnega alarma:

Ko izberete HWS zvočni alarm, se bo aktiviral zvočni signal.

Alarmni pisk se bo kratko slišal vsakih 15 sekund slišal v času ene minute, nato pa se bo pred ponovitvijo cikla utišal za eno minuto.

1. Zvočni alarm lahko nastavite, ko je radio vklopljen ali izklopljen.
2. Pritisnite in pridržite gumb za sprožitev zvočnega signala , simbol in ura zaslona bodo utripali skupaj s piskom.
3. Ko simbol za zvočni alarm  utripa, zavrtite gumb za uravnavanje , da izberete uro in ga pritisnite, da potrdite nastavev ure. Nato ponovno zavrtite gumb za uravnavanje , da izberete minute in ga pritisnite, da potrdite nastavev minut.
4. Zavrtite gumb za uravnavanje in na zaslону se bodo prikazale možnosti pogostosti alarma
Možnosti alarma so naslednje:
ENKRAT – alarm se bo oglasil enkrat
DNEVNO – alarm se bo oglasil vsak dan
TEDENSKO – alarm se bo oglasil samo med tednom
MED VIKENDOM – alarm se bo oglasil le ob vikendih
Pritisnite gumb za uravnavanje , in tako potrditev nastavev.

Opomba:

Za zvočni alarm nastavev glasnosti ni mogoča.





Ko zazvoni alarm

Če želite izklopiti zvočni alarm, pritisnite gumb za vklop/izklop .

Onemogočanje/preklic alarmov





Če želite onemogočiti aktivni alarm, pritisnite gumb za vklop/izklop , ali pritisnite in pridržite ustrezní gumb za alarm, da alarm prekličete.

Dremež

1. Ko se oglasí alarm, pritisnite katerokoli tipko, razen gumba za vklop/izklop , da utišate alarm za 5 minut. Na zaslону se prikaže beseda »DREMEŽ«.
2. Za nastavev časa mirovanja časovnika dremeža pritisnite in držite gumb meni/informacije , da vstopite v nastavev menija.
3. Zavrtite gumb za uravnavanje , dokler se na zaslону ne prikaže "DREMEŽ X", pritisnite ga da vstopite v nastavev. Gumb za uravnavanje  ponovno zavrtite, da nastavite čas mirovanja od 5, 10, 15 in 20 minut za časovnik dremeža.
4. Če želite preklicati časovnik dremeža, ko je alarm prekinjen, pritisnite gumb za vklop/izklop .







Časovnik samodejnega izklopa

Vaš radijski sprejemnik se lahko samodejno izklopi po določenem času. Nastavev časovnika za izklop lahko izberete med 60, 45, 30, 15, 120 in 90 minutami.

1. Pritisnite in držite gumb za vklop/izklop , da vstopite v nastavev časovnika mirovanja. Na zaslону se prikaže »SPANJE XX«,
2. Držite tipko za vklop/izklop  in možnosti časovnika mirovanja se bodo prikazale na zaslону. Ustavite se, dokler se na zaslону ne prikaže zelena nastavev časovnika samodejnega izklopa. Nastavev se shrani in LCD se bo vrnil na običajen prikaz.
3. Vaš radio se bo samodejno izklopil po preteku prednastavljenega časovnika samodejnega izklopa. Ikona časovnika izklopa  se bo prikazala na zaslону, kar označuje aktivni časovnik izklopa.
4. Če želite preklicati funkcijo časovnika za samodejni izklop, pred izklopom prednastavljenega časa, preprosto pritisnite gumb za vklop/izklop , da napravo izklopite ročno.

Glasnost

Nižje in višje frekvence za vaš radio lahko kompenzirate z prilagajanjem funkcije glasnosti.

1. Pritisnite in držite gumb za vklop/izklop , da vstopite v nastavev menija.
2. Obračajte gumb za uravnavanje , dokler se na zaslону ne prikaže "GLASNOST VKLOPLJENA" ali "GLASNOST IZKLOPLJENA". Pritisnite gumb za uravnavanje , da vstopite v nastavev.
3. Zavrtite gumb za uravnavanje , in izberete VKLOPI, da vklopite funkcijo glasnosti, nato pritisnite gumb za uravnavanje , da to nastavev potrdite.
4. Za izklop funkcije glasnosti izberite IZKLOPI in pritisnite gumb za uravnavanje , da potrdite nastavev.

POMOŽNA VHODNA VTIČNICA

Na sprednji strani radia je na voljo 3,5-milimetrska pomožna vhodna vtičnica, ki omogoča, da se avdio signal prenese v enoto iz zunanje avdio naprave, kot sta MP3 ali CD predvajalnik.

1. Priključite zunanji zvočni vir (na primer MP3 ali CD predvajalnik) v vtičnico AUX IN.
2. Za vklop radia pritisnite gumb za vklop.
3. Večkrat pritisnite in spustite gumb Source, dokler se ne prikaže »AUX1«.
4. Za boljšo kakovost zvoka priporočamo, da na vaši zvočni napravi nastavite glasnost na več kot dve tretjini, nato pa po potrebi prilagodite glasnost radia.



Opomba:

Audio kabel ni vključen kot del standardne opreme. AUX ni mogoče aktivirati kot vir alarma.

Poslušanje glasbe z Bluetooth®

Napravo Bluetooth® morate seznaniti z radijem, preden se lahko samodejno povežete za predvajanje/pretakanje glasbe Bluetooth® prek radia. Seznanjanje ustvari trajno "vez", tako da se lahko dve napravi vedno prepoznata.

Seznanjanje vaše naprave z Bluetooth®

1. Pritisnite na gumb "Source" , da izberete funkcijo Bluetooth®. Na zaslonu se bo prikazal napis "BT READY", in napis "READY" bo utripal vsaki dve sekundi.
2. V napravi aktivirajte Bluetooth® v skladu z navodili za uporabo naprave, da omogočite postopek seznanjanja.
3. Pritisnite in spustite gumb za seznanjanje , nato se na zaslonu prikaže zapis "BT PAIR", ki bo utripal v intervalu 1 sekunde. Iskanje radia lahko začnete v napravi z vklopljenim Bluetooth®. Ko se ime vašega radia prikaže v napravi z vklopljenim Bluetooth®, pritisnite napravo na seznamu Bluetooth®. Pri nekaterih starejših mobilnih telefonih (različice starejše od naprave Bluetooth® BT2.1) boste morda morali vnesti kodo za dostop »0000«.
4. Vaša naprava Bluetooth® bo povezana z radijem.
5. Po povezavi bo na zaslonu ostal zapis »BLUETOOTH«, osvetlitev ozadja pa bo po 10 sekundah zatemnjena. Zdaj lahko prek radia predvajate glasbo v napravi, ki podpira Bluetooth®.

Predvajanje iz naprave, ki je že seznanjena z Bluetooth®

1. Pritisnite gumb "Source" , da izberete funkcijo Bluetooth®. Na zaslonu se bo prikazal napis "BT READY" in napis "READY" bo utripal vsaki dve sekundi.
2. Poiščite in povežite radio v napravi z Bluetooth®. Nekatere naprave se lahko samodejno povežejo z radijem. Zdaj lahko prek radia predvajate glasbo v napravi, ki podpira Bluetooth®.

Opomba:

- Radio se lahko seznanja z največ osmimi napravami ki podpirajo Bluetooth®. Ko radio seznanite z več kot osmimi napravami Bluetooth®, bo najstarejša zgodovina seznanjanja prepisana.
- Če vaš radio iščeta dve napravi z Bluetooth®, bo ta prikazal svojo razpoložljivost v obeh napravah.
- Če je na napravi z Bluetooth® povezava z radijem začasno prekinjena, morate napravo znova povezati z radijem.

- Če se ime vašega radia pojavi na seznamu naprave z Bluetooth®, vendar se naprava z njim ne more povezati, izbršite ime naprave s seznama in znova seznanite napravo z radijem po predhodno opisanih korakih.
- Učinkovito območje delovanja med radijem in seznanjeno napravo je približno 10 metrov (30 čevljev).
- Vsaka ovira med radijem in napravo lahko zmanjša doseg delovanja.

Odklop povezave z napravo Bluetooth®

2-3 sekunde pritisnite in držite gumb za seznanjanje , da bi se tako odklopili od povezane naprave z Bluetooth®. Napis "BLUETOOTH" bo izginil iz zaslona, kar kaže na prekinitev povezave z Bluetooth®.

Polnjenje z napajalnimi vrati USB (Slike 10)

Na sprednji strani radia so vrata USB. Napravo lahko polnite skozi vrata USB.

1. Naprave USB, kot so: iPod, MP3 ali CD predvajalnik, povežite s kablom USB, ki je na voljo v trgovinah.
2. Pritisnite gumb za vklop , da vklopite radio.
3. Ne glede na to, ali je radio priključen na izmenično napajanje ali na baterije, lahko radio napolni priključeno napravo USB, ko je radio vklopljen in v načinu FM radia ali v načinu BT ali AUX, ki se prikaže, ko je priključen zunanji zvočni vir.

Opomba:

Naprave USB ne morete polniti med načinom AM, ker je sprejem radijskih signalov pri polnjenju naprave USB zelo slab.

- Maksimalna izhodna glasnost zvočnikov se bo zmanjšala, ko se USB polni.
- USB vtičnica lahko zagotovi največ 5V/1A električnega toka.

POMEMBNO:

- Pred povezavo USB naprave in polnilca, vedno naredite varnostno kopijo podatkov na vaši USB napravi. Drugače se lahko podatki izgubijo.
- Napajanje ne duleje za nekatere USB naprave.
- Ko se ne uporablja, oziroma po končanem polnjenju, odstranite USB kabel in zaprite pokrov.
- Ne povežite napajalnih virov na USB port, ker obstaja nevarnost požara. USB port je namenjen samo polnjenju naprav z nizko napetostjo. Vedno pokrijte USB port, ko ne polnite naprave z nizko napetostjo.
- Ne vtikajte žeblja, žice in podobno v USB režo. Sicer lahko pride do stika, ki povzroči dim in ogenj.
- Ne povežite USB reže s PC USB režo, ker obstaja velika verjetnost da pride do okvare povezanih enot.

VZDRŽEVANJE

⚠ **POZOR:**

Nikoli ne uporabljajte bencina, benzene, alkohola in podobno, ker lahko pride do razbarvanja, ali se pojavijo razpoke na napravi.

SPECIFIKACIJE

Zahteve naprave	
AC napajalnik	DC 12V 1,200mA, center pin pozitiven
Baterija	UM-3 (velikost AA) x 2 za varnostno kopiranje Kasetna baterija: 10.8V Drsna baterija: 10.8V - 18V
Frekvenčno pokritost	FM 87.50-108 MHz (0.05MHz/korak) AM (MW) 522-1,710 kHz (9kHz/korak)

Bluetooth®	
(Besedna znamka Bluetooth® in logotipi so registrirane blagovne znamke v lasti družbe Bluetooth SIG, Inc.)	
Različica Bluetooth®	5.0
Profil Bluetooth®	A2DP/SCMS-T
Moč prenosa	Bluetooth® specificirana moč razreda 2
Doseg prenosa	Max. 10m (odvisno od pogojev uporabe)
Podprt kodek	SBC
Združljiv profil Bluetooth®	A2DP
Največja radijska frekvenca	BT EDR: 1.71dBm

Funkcija vezja	
Zvočnik	3,5palca 8ohm x 2
Izhodna moč	10.8V: 1.2W x 2 14.4V: 2.2W x 2 18V: 3.5W x 2
Vhodni terminal	3,5mm premera. (AUX IN)
Antenski sistem	FM: mehka upogljiva palična antena AM: bar antena
Dimenzije (D x Š x V)	282 x 163 x 294mm
Teža	4.3Kg (brez baterije)

SHQIP

(Udhëzimet origjinale)

Shpjegim i pamjes së përgjithshme (Fig. 1)

1. Doreza
2. Bllokuesi i folesë së baterisë
3. Kapaku i baterisë
4. Altoparlanti
5. Foleja DC IN
6. Antena shufër e përrhyer e butë
7. Butoni i energjisë/kohëmatësit të fjetjes
8. Butoni i burimit
9. Butoni i alarmit me radio
10. Butoni i alarmit me zile
11. Stacionet e paravendosura/Butoni me paravendosje 1 si butoni i çiftimit të Bluetooth®
12. Butoni i menysë/informacionit
13. Çelësi i volumit/kontrollit të sintonizimit/zgjedhjes
14. Porta USB e furnizimit me energji
15. Foleja AUX IN
16. Ekрани LCD
17. Foleja e baterisë kryesore
18. Foleja e baterive rezervë

EKRANI LCD

- A. Alarmi me radio
- B. Alarmi me zile
- C. Simboli stereo
- D. Treguesi i nivelit të ulët të baterisë
- E. Ora
- F. Frekuenca
- G. RDS (Sistemi i të dhënave radio)
- H. Statusi i fjetjes
- I. AM/PM për orën

Simbolet

Pjesët në vazhdim tregojnë simbolet e përdorura për pajisjen. Sigurohuni që merrni vesh kuptimin e tyre përpara përdorimit.



Lexoni manualin e përdorimit.



Vetëm për shtetet e BE-së
Për shkak të pranisë së komponentëve të rrezikshëm në pajisje, mbetjet e pajisjeve elektronike dhe elektrike, akumulatorët dhe bateritë, mund të

kenë ndikim negativ në mjedis dhe në shëndetin e njerëzve.

Mos i hidhni pajisjet elektrike dhe elektronike ose bateritë me mbetjet shtëpiake!

Në përputhje me Direktivën Evropiane për mbetjet e pajisjeve elektrike dhe elektronike, akumulatorët dhe bateritë, dhe mbetjet e akumulatorëve dhe baterive, si dhe përfshirjen e saj në ligjin kombëtar, mbetjet e pajisjeve elektrike dhe elektronike, akumulatorëve dhe baterive, duhet të mbahen veçmas dhe të dorëzohen në një pikë grumbullimi të veçantë për mbetjet komunale, duke vepruar në përputhje me rregulloret e mbrojtjes së mjedisit.

Kjo tregohet nga simboli i koshit të plehrave me kryq, të vendosur mbi pajisje.

UDHËZIME TË RËNDËSISHME TË SIGURISË

PARALAJMËRIM:

Gjatë përdorimit të veglave elektrike, duhet të ndiqen gjithmonë masat parandaluese të sigurisë për të pakësuar rrezikun e zjarrit, goditjes elektrike dhe lëndimit personal, duke përfshirë si vijon:

1. Lexoni me kujdes këtë manual përdorimi dhe manualin e përdorimit të karikuesit përpara përdorimit.
2. Pastrojeni vetëm me pëlthurë të thatë.
3. Mos bllokoni vrimat e ajrimit. Instalojeni në përputhje me udhëzimet e prodhuesit.
4. Mos e instaloni pranë burimeve të nxehtësisë si radiatorët, regjistruarit e nxehtësisë, sobat apo aparatura të tjera (duke përfshirë amplifikatorët) që prodhojnë nxehtësi.
5. Përdorni vetëm aksesoret e specifikuar nga prodhuesi.
6. Shkëputeni këtë aparatë gjatë stuhive me rrufe ose kur nuk përdoret për një kohë të gjatë.
7. Radioja me bateri, me bateri integrale ose paketë baterie të veçantë, duhet të rikarikohet vetëm me karikuesin e specifikuar për baterinë. Karikuesit e përshtatshëm për një lloj baterie mund të paraqesin rrezik zjarri kur përdoren me një bateri tjetër.
8. Përdoreni radion me bateri vetëm me paketa baterie të projektuara posaçërisht. Përdorimi i baterive të tjera mund të paraqesë rrezik zjarri.
9. Kur paketa e baterisë nuk përdoret, mbajeni larg nga objektet e tjera metalike, si kapëset e letrave, monedhat, çelësat, gozhdat, vidat ose objektet e tjera metalike të vogla që mund të bëjnë lidhje nga

njëri terminal tek tjetri. Krijimi i lidhjes së shkurtër ndërmjet terminalëve të baterisë mund të shkaktojë shkëmbidija, djegie ose zjarr.

- Shmangni kontaktin e trupit me sipërfaqe të tokëzuara siç janë tubat, radiatorët, sobat dhe frigoriferët. Ka rrezik më të madh goditjeje elektrike nëse trupi juaj tokëzohet.
- Në kushte sforcimi mund të dalë lëng nga bateria; shmangni kontaktin. Nëse aksidentalisht ndodh kontakt, shpëlani me ujë vendin e kontaktit. Nëse lëngu bie në kontakt me sytë, kërkoni edhe ndihmën e mjekut. Lëngu i dalë nga bateria mund të shkaktojë acarim ose djegie.
- Mos e përdorni një kuti baterie apo vegël që është e dëmtuar ose e modifikuar. Bateritë e dëmtuara ose të modifikuara mund të shfaqin sjellje të paparashikueshme që rezultojnë në zjarr, shpërthime apo rrezik plagosjeje.
- Mos e ekspozoni kutinë e baterisë ose veglën në zjarr ose ndaj temperaturave ekstreme. Ekspozimi ndaj zjarrit ose temperaturave mbi 130°C mund të shkaktojë shpërthim.
- Ndiqui në gjitha udhëzimet e karikimit dhe mos e karikoni kutinë e baterisë ose veglën jashtë kufijve të temperaturës të specifikuar të udhëzimit. Karikimi i pasaktë ose në temperatura jashtë kufijve të specifikuar mund të dëmtojë baterinë dhe të rrisë rrezikun e zjarrit.
- shkaktojë qarkullim të madh të rrymës elektrike, mbinxehje, djegie të mundshme dhe madje prishje.
- Mos e ruani pajisjen dhe paketën e baterisë në vende ku temperatura mund të arrijë ose tejkalojë 50°C (122°F).
- Mos e digjni paketën e baterisë, edhe nëse është shumë e dëmtuar ose është konsumuar plotësisht. Paketa e baterisë mund të shpërthejë në zjarr.
- Mos e shpini, pritni, shtypni, hidhni apo rrezoni kutinë e baterisë apo ta goditni kutinë e baterisë me një objekt të fortë. Një sjellje e tillë mund të shkaktojë zjarr, nxehtësi të lartë ose shpërthim.
- Mos përdorni bateri të dëmtuar.
- Për së shmagur rrezikun, duhet të lexohet përpara përdorimit manuali i baterisë zëvendësuese. Dhe rryma maksimale e shkarkimit të baterisë duhet të jetë më e madhe ose e barabartë me 8A.
- Bateritë e përfshira të litiumit, iu nënshtrohen kërkesave të legjislacionit për mallrat e rrezikshme.
- Kur hidhni kutinë e baterisë, hiqeni atë nga vegla dhe hidhni në një vend të sigurt. Zbatoni rregulloret lokale rreth asgjësimit të baterisë.
- Përdorini bateritë vetëm me produktet e specifikuar nga Makita. Instalimi i baterive në produkte të papajtueshme mund të rezultojë në zjarr, nxehtësi të lartë, shpërthim ose rrjedhje të elektroliteve.
- Nëse vegla nuk përdoret për një periudhë të gjatë kohe, bateria duhet të hiqet nga vegla.
- Gjatë dhe pas përdorimit, kutia e baterisë mund të nxehtet, gjë që mund të shkaktojë djegie ose djegie në temperaturë të ulët.
- Mos prekni terminalin e veglës menjëherë pas përdorimit pasi mund të nxehtet aq shumë sa të shkaktojë djegie.
- Mos lejoni që grumbullimin e ashklave, pluhurave ose papastërtive në terminalet, vrimat ose kanalet e kutisë së baterisë. Kjo mund të shkaktojë rëndiment të ulët ose dëmtim të veglës ose të kutisë së baterisë.
- Përveç kur vegla e mbështet përdorimin pranë linjave elektrike me voltazh të lartë, mos e përdorni kutinë e baterisë pranë linjave elektrike me voltazh të lartë. Kjo mund të shkaktojë një defekt ose dëmtim të veglës ose të kutisë së baterisë.
- Mbajeni baterinë larg fëmijëve.

RUAJINI KËTO UDHËZIME

RREGULLA SPECIFIKË SIGURIE PËR PAKETËN E BATERISË

- Përpara se ta përdorni paketën e baterisë, lexoni të gjitha udhëzimet dhe shënimet e masave parandaluese të (1) karikuesit të baterisë, (2) baterisë dhe (3) produktit që përdorin baterinë.
- Mos e hiqni paketën e baterisë.
- Nëse koha e përdorimit është shkurtuar jashtë mase, ndalojeni punën menjëherë. Kjo mund të rezultojë në rrezik mbinxehjeje, djegie të mundshme, madje edhe shpërthim.
- Nëse ju futen elektrolitet në sy, shpëlajini sytë me ujë të pastër dhe kërkoni ndihmë mjekësore menjëherë. Kjo gjë mund të rezultojë në humbje të shikimit.
- Mos bëni lidhje të shkurtër me paketën e baterisë:
 - Mos i prekni terminalet me materiale përcjellëse.
 - Shmangni ruajtjen e paketës së baterisë në një kuti me objekte të tjera metalike, si gozhdë, monedha etj.
 - Mos e ekspozoni paketën e baterisë në ujë ose shi. Qarku i shkurtër i baterisë mund të

⚠️ **KUJDES:**

- Rrezik shpërthimi nëse bateria zëvendësohet në mënyrë të pasaktë.**
- Zëvendësojeni vetëm me një lloj të njëjtë ose të ngjashëm.**
- Përdorni vetëm bateri origjinale Makita. Përdorimi i baterive jo-origjinale Makita ose baterive që mund të jenë modifikuar, mund të rezultojë në**

marrjen flakë të baterisë, lëndime personale apo dëmtime. Kjo do të anulojë gjithashtu edhe garancinë e Makita-s për veglën e Makita dhe karikuesin.

Këshilla për të ruajtur jetëgjatësinë maksimale të baterisë

1. Karikojeni baterinë përpara se të shkarkohet plotësisht. Gjithmonë ndaloni punën me pajisjen dhe karikojeni baterinë kur vëreni ulje të fuqisë së pajisjes.
2. Asnjëherë mos e rikarikoni baterinë të karikuar plotësisht. Karikimi i tepërt shkurton jetëgjatësinë e baterisë.
3. Karikojeni baterinë në temperaturën e dhomës në 10°C - 40°C (50°F - 104°F). Lëreni paketën e nxehtë të baterisë të ftohet përpara se ta karikoni atë.
4. Kur nuk e përdorni kutinë e baterisë, hiqeni atë nga vegla ose karikuesi.
5. Karikojeni baterinë nëse nuk e përdorni për një kohë të gjatë (mbi gjashtë muaj).

Instalimi i baterisë

Shënim:

Mbajtja e baterive rezervë brenda folesë të tyre parandalon humbjen e të dhënave të ruajtura në memoriet e paravendosura.

Instalimi i baterisë rezervë (Fig. 2 & 8)

1. Tërhiqni bllokuesin e folesë së baterisë për të liruar folenë e baterisë. Ka fole për paketën e baterisë kryesore dhe fole për baterinë rezervë.
2. Hiqni kapakun e folesë së baterisë dhe futni 2 UM-3 të reja (madhësia AA). Sigurohuni që bateritë të jenë me polaritetin e duhur siç tregohet brenda folesë. Vëreni në vend kapakun e baterisë.
3. Pasi të futen bateritë rezervë, fusni paketën e baterisë kryesore për të ndezur radion. Paketat e baterisë të përshtatshme për këtë radio janë të listuara si në tabelën vijuese.

KOHA E PËRDORIMIT

* Paketat e baterisë të përshtatshme për këtë radio janë të listuara si në tabelën vijuese.

* Tabela e mëposhtme tregon kohën e përdorimit me një karikim të vetëm në regjimin e Radios.

Kapaciteti i baterisë	Tensioni i paketës së baterisë			NË DALJEN NGA ALTOPARLANTI = 50mW + 50mW Njësia: Orë (afërsisht)	
	10.8V - 12V maks	14.4V	18V	Radio/AUX	Luajtja me Bluetooth
1.3Ah	BL1013 BL1014			8.0	1.5
1.5Ah	BL1016			9.0	2.0
		BL1415N		8.0	2.0
			BL1815N	8.5	2.5
2.0Ah	BL1021B			12.0	2.5
			BL1820B	11.0	3.5
3.0Ah		BL1430B		13.0	4.0
			BL1830B	16.0	5.0
4.0Ah	BL1041B			24.0	5.0
		BL1440		21.0	5.5
			BL1840B	22.0	7.0
5.0Ah			BL1850B	28.0	9.0
6.0Ah		BL1460B		28.0	8.0
			BL1860B	34.0	11.0

 : Bateri me module

 : Bateria me rrëshqitje

⚠ PARALAJMËRIM:

Përdorni vetëm kutitë e baterisë të listuara më lart. Përdorimi i kutive të tjera të baterisë mund të shkaktojë lëndim dhe/ose zjarr.

Shënim:

- Tabela në lidhje me kohën e funksionimit të baterisë më lart jepet për referencë. Koha aktuale e funksionimit mund të ndryshojë me llojin e baterisë, gjendjen e karikimit ose mjedisin e përdorimit.
- Disa prej kutive të baterive të renditura më lart mund të mos jenë të disponueshme në varësi të zonës ku ju banoni.

INSTALIMI DHE FURNIZIMI ME ENERGJI

Montimi ose heqja e paketës me rrëshqitje të baterisë (Fig. 3 & 4)

- Fikeni gjithmonë veglën përpara se të instaloni ose hiqni kutinë e baterisë.
- Mbajeni fort veglën dhe kutinë e baterisë kur montoni ose hiqni kutinë e baterisë.
- Për të vendosur kutinë e baterisë, bashkërenditni gjuhëzën e kutisë së baterisë me kanalën e folesë dhe rrëshqiteni për ta futur. Futeni gjithmonë deri në fund, derisa të bllokohet në vend me një zhurmë kërcitëse.
- Nëse shikoni treguesin e kuq në anën e sipërme të butonit, ajo nuk është e bllokuar plotësisht. Instalojeni plotësisht derisa treguesi i kuq të mos shihet. Në të kundërt, ajo mund të bjerë aksidentalisht nga radioja duke ju lënduar juve ose personin pranë jush.
- Mos përdorni forcë gjatë instalimit të paketës së baterisë. Nëse paketa nuk hyn lehtë, nuk po e futni siç duhet.
- Për të hequr baterinë, tërhiqeni atë nga vegla ndërkohë që rrëshqisni butonin në pjesën e përparme të kutisë së baterisë ose shtypni butonat nga të dyja krahet e folesë së baterisë.
- Bëni kujdes që të mos zini gishtat kur të hapni dhe mbyllni kapakun e baterisë.

Montimi ose heqja e kutisë së baterisë me module (Fig. 5)

- Për të vendosur kutinë e baterisë bashkoni gjuhëzën e kutisë së baterisë me kanalën e folesë dhe rrëshqiteni për ta futur.
- Për të hequr kutinë e baterisë, nxirreni baterinë nga terminali ndërsa shtypni butonat në pjesën anësore të kutisë.

Kthejeni folenë e baterisë në pozicionin e saj fillestar. Fuqia e reduktuar, distorsioni, “tingulli belbëzues” ose kur në ekran shfaqen treguesit e nivelit të ulët të baterisë  dhe “POWERFAIL”, janë të gjithë tregues se paketa e baterisë kryesore duhet të ndërrohet.











Shënim:

Paketa e baterisë nuk mund të karikohet përmes përshtatësit të rrymës AC që keni marrë. Kur shfaqet shenja e nivelit të ulët të baterisë  dhe vazhdon të pulsojë një “EMPTY”, ka ardhur koha të ndërrohen bateritë rezervë.

Treguesi i kapacitetit të mbetur të baterive (Fig. 6 & 7)

- 1. Llambat treguese 2. Butoni i kontrollit
Vetëm për paketat e baterisë me “B” në fund të numrit të modelit

Shtypni butonin e kontrollit në kutinë e baterisë për të treguar kapacitetin e mbetur të baterisë. Llambat treguese ndizen për pak sekonda.

Llambat treguese			Kapaciteti i mbetur i baterisë
 E nderzur	 E fikur	 Pulsuese	
			75% ~ 100%
			50% ~ 75%
			25% ~ 50%
			0% ~ 25%
			Karikojeni baterinë
(Vetëm për kutitë e baterive LXT)			
			Bateria mund të ketë keqfunktionuar
(Vetëm për kutitë e baterive LXT)			

015658

SHËNIM:

- Në varësi të kushteve të përdorimit dhe të temperaturës së ambientit, treguesi mund të ndryshojë paksa nga kapaciteti aktual.
- Llamba e parë e treguesit (në fund majtas) do të pulsojë kur sistemi i mbrojtjes së baterisë është në punë. (Vetëm për kutitë e baterive LXT)

Përdorimi i antenës shufër të përthyer të butë (Fig. 9)

Drejtojeni lart antenën shufër të përthyer të butë siç tregohet në figurë.





Përdorimi i përshtatësit të dhënë të rrymës AC (Fig. 10)

Hiqni mbrojtësen prej gome dhe futeni fishën e përshtatësit në folenë DC në anën e majtë të radios. Futeni përshtatësin në një dalje standarde prize. Sa herë që përdoret përshtatësi, paketa e baterisë shkëputet automatikisht. Përshtatësi AC duhet të shkëputet nga furnizimi me rrymë kur nuk është në përdorim.

Shënim:

Kur radioja në bandën AM krijon interferencë me përshtatësin, ju lutemi lëvizeni radion më shumë se 30cm larg nga përshtatësi i rrymës AC.



PËRDORIMI

1. Shtypni butonin e energjisë  për ta ndezur radion.
2. Shtypni butonin e burimit  për të zgjedhur regjimin e radios AM ose FM.
3. Shtyni dhe mbani shtypur çelësin e kontrollit të sintonizimit  për të kryer një sintonizim automatik. Radioja do të skanojë lart bandën AM/FM nga frekuenca e shfaqur aktualisht dhe do të ndalojë skanimin automatikisht kur të gjejë një stacion me fuqi të mjaftueshme.
4. Pas pak sekondash, ekrani do të përditësohet. Ekranin do të shfaqë frekuencën e tingullit të gjetur.
5. Për të gjetur një stacion tjetër, shtypni dhe mbani shtypur çelësin e kontrollit të sintonizimit  si më parë.
6. Kur arrihet fundi i brezit të valës, radioja do të rifillojë sintonizimin nga fundi i kundërt i bandës së valës.
7. Rrotulloni çelësin e kontrollit të sintonizimit  për të rregulluar nivelin e tingullit sipas dëshirës.



Shënim:

- Gjatë përshtatjes së volumit, sigurohuni që FM/AM të MOS pulsojë në ekran.
 - Nëse AM/FM pulson në ekran, ju lejon të sintonizoni stacionet manualisht (shikoni seksionin "Sintonizimi manual – AM/FM" për më shumë detaje).
8. Për ta fikur radion, shtypni butonin e energjisë .

Sintonizimi manual – AM/FM



1. Shtypni butonin e energjisë  për ta ndezur radion.
2. Shtypni butonin e burimit  për të zgjedhur regjimin e radios AM ose FM.
3. Shtypni çelësin e kontrollit të sintonizimit  dhe do të shikoni se në ekran pulson FM ose AM.

Shënim:

- FM/AM do të pulsojë për rreth 10 sekonda. Brenda kësaj periudhe, lejohet vetëm sintonizimi manual.
 - Nëse dëshirohet përshtatja e volumit ndërkohë që pulson FM/AM, shtypni çelësin e kontrollit të sintonizimit për të ndaluar pulsimin dhe mund të rrotulloni çelësin e kontrollit të sintonizimit për të rregulluar nivelin e tingullit.
4. Rregulloni çelësin e kontrollit të sintonizimit  për t'u sintonizuar në një stacion.
 5. Kur arrihet fundi i brezit të valës, radioja do të rifillojë sintonizimin nga fundi i kundërt i bandës së valës.
 6. Përdorni çelësin e kontrollit të sintonizimit  për të rregulluar nivelin e tingullit sipas dëshirës.

Paravendosja e stacioneve në regjimin AM/FM

Ka 5 stacione të paravendosura secili për radio AM dhe FM. Ato përdoren në të njëjtën mënyrë për secilën bandë vale.

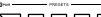
1. Shtypni butonin e energjisë  për ta ndezur radion.
2. Shtypni butonin e burimit  për të zgjedhur bandën e valës të dëshiruar. Sintonizohuni në stacionin e kërkuar të radios siç është përshkruar më parë.
3. Shtypni dhe mbani shtypur butonin e paravendosur (1 deri 5)  derisa ekrani të shfaqë "P4", për shembull pas frekuencës. Stacioni do të ruhet duke përdorur numrin e paravendosur. Përsëriteni këtë procedurë për paravendosjet e mbetura siç dëshironi.
4. Stacionet e paravendosura që janë ruajtur tashmë mund të mbishkruhen duke ndjekur procedurën e mësipërme, nëse nevojitet.



Regjimet e ekranit – FM

Radioja juaj ka një gamë opsionesh afishimi për regjimin e radios FM.

1. Shtypni në mënyrë të përsëritur butonin e menysë/informacionit  për të parë informacionin e RDS të stacionit që po dëgjoni.
 - a. Emri i stacionit Shfaq emrin e stacionit që po dëgjoni.
 - b. Lloji i programit Shfaq llojin e stacionit që po dëgjoni, si POP, CLASSIC, NEWS etj.
 - c. Teksti i radios Shfaq mesazhet e tekstit të radios si p.sh. artikujt e rinj etj.
 - d. Viti/Dita Shfaq vitin dhe ditën e javës sipas cilësimit të datës së radios.
 - e. Data/Dita Shfaq datën dhe ditën e javës sipas cilësimit të datës së radios.
 - f. Frekuenca Shfaq regjimin frekuencën e FM për stacionin që po dëgjoni.



FM stereo (auto)/mono

Nëse stacioni FM i radios që po dëgjoni ka një sinjal të dobët mund të dëgjohej një fishkëllimë. Këtë fishkëllimë mund ta reduktoni duke e detyruar radion që ta luajë stacionin në mono në vend të stereos.

1. Shtypni butonin e energjisë  sipas nevojës për të zgjedhur bandën FM dhe sintonizohuni në stacionin FM si më lart.
2. Shtypni dhe mbani shtypur butonin e menysë/informacionit  për të hyrë në cilësimet e menysë.
3. Rrotulloni çelësin e kontrollit të sintonizimit  derisa të shfaqet në ekran cilësimi FM Auto/Mono. Nëse





cilësimi është Auto, shtypni çelësin e kontrollit të sintonizimit për të kaluar në regjimin Mono për të reduktuar fishkëllimën. Shtypni çelësin e kontrollit të sintonizimit për të zgjedhur opsionin.

Thirrja e paravendosjeje në regjimin AM/FM

1. Shtypni butonin e energjisë  për ta ndezur radion.
2. Shtypni butonin e burimit  për të zgjedhur regjimin e radios AM ose FM.
3. Shtypni për një moment butonin e nevojshëm të paravendosur butonin e nevojshëm  të paravendosur për të sintonizuar radion në një prej stacioneve të ruajtura në memorien e paravendosur.





Cilësimi i formatit të orës dhe datës

Ekrani i orës i përdorur në regjimin e gatishmërisë dhe në ekranet e regjimit të luajtjes mund të caktohen në format të ndryshëm. Format i zgjedhur përdoret gjithashtu kur caktohen alarmet.





1. Shtypni dhe mbani shtypur butonin e menysë/informacionit  për të hyrë në cilësimet e menysë.
2. Rrotulloni çelësin e kontrollit të sintonizimit  derisa të shfaqet në ekran "CLOCK xxH" dhe shtypni çelësin e kontrollit të sintonizimit  për të futur cilësimin. Do të shikoni që formati i orës fillon të pulsojë.
3. Rrotulloni çelësin e kontrollit të sintonizimit  për të zgjedhur formatin 12 ose 24 orë. Shtypni çelësin e kontrollit të sintonizimit  për të konfirmuar zgjedhjen tuaj të formatit të orës.



Shënim:









Nëse zgjidhet formati 12 orë, radioja më pas do të përdorë orën me 12 orë për cilësimin.

4. Shtypni dhe mbani shtypur butonin e menysë/informacionit  për të hyrë në cilësimet e menysë.
5. Rrotulloni çelësin e kontrollit të sintonizimit  derisa të shfaqet në ekran një datë (p.sh. THU APR 3) dhe shtypni çelësin e kontrollit të sintonizimit  për të futur cilësimin. Do të shikoni që formati i datës fillon të pulsojë.
6. Rrotulloni çelësin e kontrollit të sintonizimit  për të zgjedhur formatin e dëshiruar të datës. Shtypni çelësin e kontrollit të sintonizimit  për të konfirmuar zgjedhjen tuaj.

Cilësimi i orës dhe datës





1. Shtypni dhe mbani shtypur butonin e menysë/informacionit .
2. Rrotulloni çelësin e kontrollit të sintonizimit  derisa të shfaqet në ekran "CLOCK ADJ". Shtypni çelësin e kontrollit të sintonizimit  për të futur cilësimin.
3. Cilësimi i orës në ekran do të fillojë të pulsojë. Rrotulloni çelësin e kontrollit të sintonizimit  për të

zgjedhur orën e dëshiruar dhe shtypni çelësin e kontrollit të sintonizimit  për të konfirmuar cilësimin. Më pas rrotulloni çelësin e kontrollit të sintonizimit  për të zgjedhur minutën e dëshiruar dhe shtypni çelësin e kontrollit të sintonizimit  për të konfirmuar cilësimin.

4. Rrotulloni çelësin e kontrollit të sintonizimit  derisa të shfaqet në ekran "DATE ADJ". Shtypni çelësin e kontrollit të sintonizimit  për të futur cilësimin.
5. Rrotulloni çelësin e kontrollit të sintonizimit  për të zgjedhur vitin e dëshiruar dhe shtypni çelësin e kontrollit të sintonizimit  për të konfirmuar cilësimin. Më pas rrotulloni çelësin e kontrollit të sintonizimit  për të zgjedhur muajin e dëshiruar dhe shtypni çelësin e kontrollit të sintonizimit  për të konfirmuar cilësimin. Më pas rrotulloni çelësin e kontrollit të sintonizimit  për të zgjedhur ditën e dëshiruar dhe shtypni çelësin e kontrollit të sintonizimit  për të konfirmuar cilësimin.

Sistemi i të dhënave radio (RDS)



Kur cilësoni orën duke përdorur funksionin RDS, radioja juaj do të sinkronizojë orën sa herë që të sintonizohet te një stacion radioje duke përdorur RDS me sinjalet CT.









1. Kur sintonizoheni në një stacion që transmeton të dhëna RDS, shtypni dhe mbani shtypur butonin e menysë/informacionit .
2. Rrotulloni çelësin e kontrollit të sintonizimit  derisa të shfaqet në ekran "RDS CT" dhe një simbol ore. Shtypni çelësin e kontrollit të sintonizimit  për të futur cilësimin.
3. Rrotulloni çelësin e kontrollit të sintonizimit  derisa të shfaqet në ekran "RDS CT". Shtypni çelësin e kontrollit të sintonizimit  për të konfirmuar cilësimin. Ora e radios do të konfigurohet automatikisht sipas të dhënave të marra të RDS.
4. Kur përfundon veprimi, shfaqet në ekranin LCD ikona RDS që tregon se ora e radios është ora e RDS. Ora e radios do të jetë e vlefshme për 5 ditë sa herë që ora e radios sinkronizohet me RDS CT.

Cilësimi i orës me alarm

Radioja juaj ka dy alarme që mund të caktohen për t'ju zgjuar me radio AM/FM ose me alarmin me zile. Alarmet mund të vendosen ndërkohë që pajisja është në regjimin e gatishmërisë ose ndërkohë që luhet.

a. Vendosja e orës së alarmit me radio:

1. Alarmi me radio mund të vendoset kur radioja është e ndezur ose e fikur.
2. Shtypni dhe mbani shtypur butonin e alarmit me radio , simboli i alarmit me radio dhe ora në ekran do të pulsojnë bashkë me një sinjal.
3. Gjatë pulsimit të simbolit të alarmit me radio , rrotulloni çelësin e kontrollit të sintonizimit  për të

- zgjedhur orën dhe shtypni çelësin e kontrollit të sintonizimit  përsëri për të konfirmuar cilësimin e orës. Më pas rrotulloni çelësin e kontrollit të sintonizimit  për të zgjedhur minutën dhe shtypni çelësin e kontrollit të sintonizimit  për të konfirmuar cilësimin e minutës.
4. Rrotulloni çelësin e kontrollit të sintonizimit dhe ekrani do të shfaqë opsionet e frekuencës për alarmin. Opsionet e alarmeve janë si më poshtë:
ONCE – alarmi do të bjerë një herë
DAILY – alarmi do të bjerë çdo ditë
WEEKDAY – alarmi do të bjerë vetëm gjatë ditëve të javës
WEEKEND – alarmi do të bjerë vetëm gjatë fundjavës
- Shtypni çelësin e kontrollit të sintonizimit  për të konfirmuar cilësimin.
5. Gjatë pulsimit të simbolit të alarmit me radio, rrotulloni çelësin e kontrollit të sintonizimit  për të zgjedhur bandën dhe stacionin e dëshiruar të zgjimit, më pas shtypni çelësin e kontrollit të sintonizimit  për të konfirmuar zgjedhjen.
6. Rrotulloni çelësin e kontrollit të sintonizimit  për të zgjedhur volumin e dëshiruar dhe shtypni çelësin e kontrollit të sintonizimit  për të konfirmuar volumin. Vendosija e alarmit me radio tani ka përfunduar.

Shënim:

Nëse stacioni i ri i alarmit me radio nuk është zgjedhur, do të zgjedhë stacionin e fundit të alarmit.







Shënim:

Nëse stacioni i zgjedhur i alarmit të AM/FM nuk është i disponueshëm kur bie alarmi, do të përdoret në vend të tij alarmi me zile.

b. Vendosija e alarmit me zile HWS (Humane Wake System):

Do të aktivizohet një sinjal kur zgjidhet alarmi me zile HWS.

Sinjali i alarmit do të jetë më i shkurtër çdo 15 sekonda për një minutë i ndjekur nga një minutë qetësie përpara se të përsëritet cikli.

- Alarmi me zile mund të vendoset kur radioja është e ndezur ose e fikur.
- Shtypni dhe mbani shtypur butonin e alarmit me zile  , simboli dhe ora në ekran do të pulsojnë bashkë me një sinjal.
- Gjatë pulsimit të simbolit të alarmit me zile  , rrotulloni çelësin e kontrollit të sintonizimit  për të zgjedhur orën dhe shtypni çelësin e kontrollit të sintonizimit  përsëri për të konfirmuar cilësimin e orës. Më pas rrotulloni çelësin e kontrollit të sintonizimit  për të zgjedhur minutën dhe shtypni çelësin e kontrollit të sintonizimit  për të konfirmuar cilësimin e minutës.

- Rrotulloni çelësin e kontrollit të sintonizimit dhe ekrani do të shfaqë opsionet e frekuencës për alarmin. Opsionet e alarmeve janë si më poshtë:
ONCE – alarmi do të bjerë një herë
DAILY – alarmi do të bjerë çdo ditë
WEEKDAY – alarmi do të bjerë vetëm gjatë ditëve të javës
WEEKEND – alarmi do të bjerë vetëm gjatë fundjavës.
- Shtypni çelësin e kontrollit të sintonizimit  për të konfirmuar cilësimin.

Shënim:

Për alarmin me zile nuk ka rregullim volumi.







Kur bie alarmi

Për ta anuluar një alarm që bie, shtypni butonin e energjisë  .

Çaktivizimi/anulimi i alarmeve



Për të çaktivizuar një alarm aktiv, shtypni butonin e energjisë  ose shtypni dhe mbani shtypur butonin e alarmit korrespondues për të anuluar alarmin.



Vënia në dremitje

- Kur bie alarmi, shtypja e çdo butoni përveç butonit të energjisë  do të vendosë në heshtje alarmin për 5 minuta. Në ekran do të shfaqet "SNOOZE".
- Për të rregulluar kohën e heshtjes për kohëmatësin e dremitjes, shtypni dhe mbani shtypur butonin e menysë/informacionit  për të hyrë në cilësimin e menysë.
- Rrotulloni çelësin e kontrollit të sintonizimit  derisa të shfaqet në ekran "SNOOZE X", më pas shtypni çelësin e kontrollit të sintonizimit  për të futur cilësimin. Rrotulloni çelësin e kontrollit të sintonizimit  për të rregulluar kohën e heshtjes nga 5, 10, 15 dhe 20 minuta për kohëmatësin e dremitjes.
- Për të anuluar kohëmatësin e dremitjes ndërkohë që alarmi është pezulluar, shtypni butonin e energjisë  .

Kohëmatësi i fjetjes







Radioja juaj mund të vendoset që të fiket automatikisht pasi kalon koha e paravendosur. Kohëmatësi i fjetjes mund të rregullohet mes 60, 45, 30, 15, 120 dhe 90 minutash.

- Shtypni dhe mbani shtypur butonin e energjisë  për të hyrë në cilësimet e kohëmatësit të fjetjes. Në ekran do të shfaqet "SLEEP XX".
- Vazhdoni ta mbani shtypur butonin e energjisë  dhe opsionet e kohëmatësit të fjetjes do të fillojnë të ndryshojnë në ekran. Ndalon derisa në ekran të shfaqet cilësimi i dëshiruar i kohëmatësit të fjetjes. Cilësimi do të ruhet dhe ekrani LCD do të kthehet në ekranin normal.

- Radioja juaj do të fiket automatikisht pasi të ketë kaluar kohëmatësi i pavendosur i fjetjes. Ikona e kohëmatësit të fjetjes  do të shfaqet në ekranin që tregon një kohëmatës aktiv fjetjeje.
- Për të anuluar funksionin e kohëmatësit të fjetjes përpara se të ketë kaluar koha e paravendosur, thjesht shtypni butonin e energjisë  për të fikur njësinë manualisht.

Volumi i zërit

Mund të kompensoni frekuencën më të ulët dhe më të lartë për radion duke rregulluar funksionin e volumnit të zërit.

- Shtypni dhe mbani shtypur butonin e menysë/informacionit  për të hyrë në cilësimet e menysë.
- Rrotulloni çelësin e kontrollit të sintonizimit  derisa të shfaqet në ekran "LOUD ON" ose "LOUD OFF".
Shtypni çelësin e kontrollit të sintonizimit  për të futur cilësimin.
- Rrotulloni çelësin e kontrollit të sintonizimit  për të zgjedhur ON për të aktivizuar funksionin e volumnit të zërit, më pas shtypni çelësin e kontrollit të sintonizimit  për të konfirmuar cilësimin.
- Për të çaktivizuar funksionin, zgjidhni OFF dhe shtypni çelësin e kontrollit të sintonizimit  për të konfirmuar cilësimin.

FOLEJA E HYRJES DYTËSORE

Në pjesën e përparme të radios jepet një fole dytësore hyrjeje 3,5 mm për të lejuar ushqimin e një sinjali audio në njësi nga një pajisje audio e jashtme, si p.sh. iPod, lexues për MP3 ose CD.

- Lidhni një burim audioje të jashtëm (për shembull, lexues MP3 ose CD) me folenë AUX IN.
- Shtypni butonin e energjisë për ta ndezur radion.
- Shtypni në mënyrë të përsëritur dhe lëshoni butonin e burimit derisa të shfaqet "AUX1".
- Për të pasur cilësi më të mirë zëri, rekomandojmë vendosjen e volumnit në më shumë se dy të tretat e volumnit në pajisjen tuaj audio dhe më pas të rregulloni volumnin në radio siç kërkohet.

Shënim:

Kordoni i audios nuk është përfshirë si aksesori standard.



AUX nuk mund të aktivizohet si burim alarmi.

Për të dëgjuar muzikë në Bluetooth®

Duhet ta çiftoni pajisjen me Bluetooth® me radio përpara se të mund të lidheni automatikisht për të luajtur/transmetuar muzikë me Bluetooth® përmes radios.

Çiftimi krijon një "lidhje" të përhershme në mënyrë që të dyja pajisjet të mund ta njohin njëra-tjetrën.

Çiftimi i pajisjes Bluetooth®

- Shtypni butonin e burimit  për të zgjedhur funksionin e Bluetooth®. Do të shfaqet në ekran "BT READY" dhe do të pulsojë "READY" me interval 2 sekonda.
- Aktivizoni Bluetooth® në pajisjen tuaj sipas manualit të përdorimit të pajisjes për të lejuar procedurën e çiftimit.
- Shtypni dhe lëshoni butonin e çiftimit , më pas "BT PAIR" do të shfaqet në ekran dhe do të pulsojë me interval 1 sekondë. Mund të filloni kërkimin e radios në pajisjen tuaj me Bluetooth®. Pasi të shfaqet emri i radios suaj në pajisjen me Bluetooth®, shtypni artikullin në listën tuaj të Bluetooth®. Në disa celularë të vjetër (versionet më të vjetra sesa pajisjet me BT2.1 Bluetooth®), mund t'ju nevojitet të fusni kodin "0000".
- Pajisja juaj me Bluetooth® do të lidhet me radion.
- Pasi të lidhet, "BLUETOOTH" do të mbetet në ekran dhe drita e sfondit do të zbehet gradualisht për 10 sekonda. Tani mund të luani muzikë në pajisjen tuaj me Bluetooth® përmes radios.

Luajtja e një pajisjeje me Bluetooth® që është çiftuar tashmë

- Shtypni butonin e burimit  për të zgjedhur funksionin e Bluetooth®. Do të shfaqet në ekran "BT READY" dhe do të pulsojë "READY" me interval 2 sekonda.
- Kërkoni dhe lidhni radion me pajisjen tuaj me Bluetooth®. Disa pajisje mund të lidhen automatikisht me radion. Tani mund të luani muzikë në pajisjen tuaj me Bluetooth® përmes radios.

Shënim:

- Radioja mund të çiftohet maksimumi me 8 pajisje me Bluetooth®. Kur çiftoni më shumë pajisje me Bluetooth® sesa ky numër, historiku i çiftimit do të mbishkruhet nga historiku më i vjetër i çiftimit.
- Nëse ka 2 pajisje me Bluetooth® që kërkojnë për radion tuaj, do ta shfaqë disponueshmërinë në të dyja pajisjet.
- Nëse pajisja juaj me Bluetooth® shkëputet përkohësisht nga radioja, atëherë duhet ta rilidhni manualisht pajisjen me radion.
- Nëse emri i radios shfaqet në listën e pajisjeve me Bluetooth®, por pajisja juaj nuk arrin të lidhet me të, fshijeni emrin e artikullit të radios suaj nga lista dhe çiftojeni sërish pajisjen me radion duke ndjekur hapat e përshkruar më parë.
- Rrezja e përdorimit efikas mes radios dhe pajisjes së çiftuar është rreth 10 metra (30 këmbë).

- Çdo pengesë mes radios dhe pajisjes mund të reduktojë rrezën e përdorimit.

Shkëputja e pajisjes me Bluetooth®

Shtypni dhe mbani shtypur butonin e çiftimit  për 2-3 sekonda për ta shkëputur nga pajisja me Bluetooth®. "BLUETOOTH" do të zhduket nga ekrani duke treguar çaktivizimin e Bluetooth®.

Karikimi me portën USB të furnizimit me energji (Fig. 10)

Në pjesën e përparme të radios ndodhet porta USB. Pajisjen USB mund ta karikoni përmes portës USB.

1. Pajisjen USB, si p.sh. një iPod, një lexues MP3 ose CD, lidhni me kablo USB që mund t'i gjeni në treg.
2. Shtypni butonin e energjisë  për ta ndezur radion.
3. Pavarësisht nëse radioja është e furnizuar me AC ose me bateri, radioja mund ta karikojë pajisjen USB kur radioja është e ndezur dhe në regjimin e radios FM ose në regjimin BT, ose në regjimin AUX, që shfaqet kur lidhet një burim i jashtëm audio.

Shënim:

Pajisjet USB nuk mund t'i karikoni gjatë regjimit AM sepse marrja e sinjalit të radios bëhet shumë e dobët gjatë karikimit të pajisjes USB.

- Volumi maksimal i altoparlantit do të ulet kur USB-ja është në karikim.
- Foleja e USB-së mund të ofrojë maksimumi 5V/1 A rrymë elektrike.

E RËNDËSISHME

- Përpara se të lidhni pajisjen USB me karikuesin, gjithmonë rezervoni të dhënat tuaja në pajisjen USB. Ndryshe, të dhënat ka mundësi të humbasin.
- Karikuesi mund të mos i furnizojë me rrymë disa pajisje USB.
- Kur nuk e përdorni apo pas karikimit, hiqeni kablloën e USB-së dhe mbyllni kapakun.
- Mos e lidhni burimin e rrymës me portën e USB-së. Ndryshe, ka rrezik zjarri. Porta e USB-së është prodhuar për t'u përdorur vetëm për karikimin e pajisjeve me tension të ulët. Gjithmonë vendoseni kapakun në portën e USB-së kur nuk karikoni pajisje me tension të ulët.
- Mos fusni brenda portës së furnizimit të USB-së me energji gozhdë, tela, etj. Ndryshe, qarku i shkurtër mund të shkaktojë tym dhe zjarr.
- Mos e lidhni këtë fole USB-je me portën e USB-së në kompjuter, sepse ka shumë të ngjarë të shkaktojë prishje të njësieve.

MIRËMBAJTJA

⚠ KUJDES:

Mos përdorni kurrë benzinë, benzinë pastrimi, hollues, alkool dhe të ngjashme. Mund të shkakton çngjyrosje, deformime ose krisje.

SPECIFIKIMET

Kërkesat për energji	
Përshatësi i rrymës AC	DC 12V 1,200mA, kunji i qendrës pozitiv
Bateria	UM-3 (madhësia AA) x 2 për rezervë Bateri me module: 10,8V Bateria me rrëshqitje: 10.8V - 18V
Mbulimi i frekuencës	FM 87.50-108 MHz (0.05MHz/hap) AM (MW) 522-1,710 kHz (9kHz/hap)

Bluetooth®	
(Logoja dhe fjala e markës Bluetooth® janë marka tregtare të regjistruara të zotëruara nga Bluetooth SIG, Inc.)	
Versioni Bluetooth®	5.0
Profillet Bluetooth®	A2DP/SCMS-T
Fuqia e transmetimit	Fuqia e specifikimit të Bluetooth®, Kategoria 2
Rrezja e transmetimit	Maks. 10m (varion sipas kushteve të përdorimit)
Kodeku i mbështetur	SBC
Profili i përputhshëm i Bluetooth®-it	A2DP
Fuqia maksimale e radiofrekuencës	BT EDR: 1.71dBm

Funksioni i qarkut	
Altoparlanti	3,5inç 8om x 2
Fuqia në dalje	10.8V: 1.2W x 2 14.4V: 2.2W x 2 18V: 3.5W x 2
Terminali i hyrjes	Dia. 3,5mm (AUX IN)
Sistemi i antenës	FM: antena shufër e përthyer e butë AM: antena shirit
Dimensionet (GJ x T x L)	282 x 163 x 294mm
Pesha	4.3Kg (pa bateri)

Български (Упътване за употреба)

Обяснение на общия вид (Фиг. 1)

1. Дръжка
2. Отделение за батерията
3. Капак на батерията
4. Високоговорител
5. Вход DC IN
6. Сгъваема антена
7. Включване/Бутон за таймер за заспиване
8. Бутон за източник (Source)
9. Бутон за радио аларма
10. Бутон за аларма със зумер
11. Предварително зададени станции/Бутон за настройка 1 за сдвояване чрез Bluetooth®
12. Menu/Info бутон за меню и детайли
13. Копче за Сила на звука/Станции/Избиране
14. Вход за захранване чрез USB
15. Вход AUX IN
16. LCD ЕКРАН
17. Основно място за батерията
18. Място за резервна батерия

LCD ЕКРАН

- A. Радио аларма
- B. Зумер аларма
- C. Символ за стерео
- D. Индикатор за ниска батерия
- E. Часовник
- F. Честота
- G. RDS (Radio data system) система
- H. Статус на зададено „заспиване“
- I. AM/PM настройка за часовника

Символи

Показани по-долу са символите, които са използвани по оборудването. Бъдете сигурни, че разбирате значението им преди употреба.



Прочетете упътването.



Само за страни от ЕС.

Отпадъчното електрическо и електронно оборудване, акумулаторите и батериите могат да имат отрицателно въздействие върху околната среда и човешкото здраве, поради наличието на опасни компоненти в тях.

Не изхвърляйте електрически и електронни уреди или батерии заедно с битовите отпадъци!

В съответствие с Европейската директива относно отпадъците от електрическо и електронно оборудване и относно батерии и акумулатори и отпадъци от батерии и акумулатори и нейното адаптиране към националното законодателство, отпадъците от електрическо и електронно оборудване, батериите и акумулаторите трябва да се съхраняват отделно и да се доставят в отделен пункт за събиране за битови отпадъци, работещи в съответствие с разпоредбите за опазване на околната среда.

Това се обозначава със символа зачертана с кръст кофа за боклук на колелца, поставен върху оборудването.

ВАЖНИ ИНСТРУКЦИИ ЗА БЕЗОПАСНОСТ

ВНИМАНИЕ:

Винаги когато използвате електрически уреди, трябва да спазвате основни мерки за сигурност, за да се избегне риск от пожар, токов удар и телесни повреди, включително:

1. Внимателно прочетете това упътване за употреба и упътването за употреба на зарядното, преди да ги използвате.
2. Почиствайте само със суха кърпа.
3. Не блокирайте отворите за вентилация. Инсталирайте в съответствие с инструкциите на производителя.
4. Не инсталирайте до никакви източници на топлина, като радиатори, отвори на вентилационна система, печки, и други апарати, (включително усилватели) които отделят топлина.
5. Използвайте само аксесоари и допълнения, които са определени от производителя.
6. Изключвайте от мрежата уреда по време на светкавични бури или когато няма да се използва за дълго време.
7. Радио с вградена батерия или с отделна батерия трябва да се зарежда само със съответното зарядно за батерията. Зарядното устройство, което е подходящо за един тип батерия, може да създаде риск от пожар, когато се използва с друга батерия.
8. Използвайте радиото, захранвано с батерии, само със специално предназначения за него

батерии. Използването на други батерии може да създаде риск от пожар.

9. Когато батерията не се използва, съхранявайте я далеч от метални предмети като: кламери, монети, ключове, пирони, винтове или други малки метални предмети, които могат да направят късо съединение. Късото съединение на клемите на батерията може да причини искри, изгаряния или пожар.
 10. Избягвайте телесен контакт със заземени повърхности, като тръби, радиатори или хладилници. Има повишен риск от токов удар, ако тялото ви е заземено.
 11. При злоупотреба, от акумулаторната батерия може да изтече течност, избягвайте контакт с нея. Ако осъществите контакт, изплакнете обилно с вода. Ако течността попадне в очите ви, потърсете медицинска помощ. Течност, изтекла от акумулатора, може да предизвика раздразнения или изгаряния.
 12. Не използвайте акумулатор или уред, който е повреден или е бил изменен. Акумулатори, които са повредени или с изменения, могат да се държат непредсказуемо и да предизвикат пожар, експлозия, или телесни повреди.
 13. Не излагайте акумулатора или уреда на високи температури или огън. При излагане на огън или температури над 130°C има опасност от експлозия.
 14. Следвайте упътването за зареждане и не сменяйте акумулатора при температури извън посочения диапазон. Неправилно зареждане, или температури извън посочения диапазон, могат да повредят акумулатора и да повишат риска от пожар.
5. Не предизвиквайте късо съединение на акумулатора:
 - (1) Не докосвайте терминалите с проводни материали.
 - (2) Избягвайте да съхранявате акумулатора на място с други метални обекти, като пирони, монети и други.
 - (3) Не излагайте акумулатора на дъжд или контакт с вода. Късото съединение може да предизвика токов удар, прегряване, възможни изгаряния и повреда.
 6. Не съхранявайте уреда и акумулатора на места, където температурата може да достигне или надвиши 50°C (122°F).
 7. Не изгаряйте акумулатора в огън, дори и да е сериозно повреден или напълно изтощен. Акумулаторната батерия може да избухне в огън.
 8. Не забивайте остри предмети, не режете, не смачквайте, не хвърляйте, не изпускайте батерията, не я удряйте с твърди предмети. Подобно поведение може да причини пожар, прекомерно нагорещяване или експлозия.
 9. Не използвайте повреден акумулатор.
 10. За да избегнете риск, прочетете упътването за акумулатора преди употреба. Максималният разряден ток на акумулатора трябва да е по-голям или равен на 8A.
 11. Съдържащите се литиево-йонни батерии са предмет на изискванията за законодателство в областта на опасните стоки.
 12. Когато изхвърляте касетата с батерията, извадете я от устройството и я изхвърлете на подходящо място. Следвайте местните разпоредби относно изхвърлянето на батерии.
 13. Използвайте батериите само с продукти, специално предназначени за тях от Makita. Инсталирането на батериите в несъответстващи за тях уреди може да доведе до пожар, прегряване, експлозия или изтичане на електролитна течност.
 14. Ако устройството не се използва за дълго време, батерията трябва да бъде извадена от него.
 15. По време на и след употреба батерията може да се нагорещи, което да причини различна степен изгаряния.
 16. Не докосвайте терминалите на устройството веднага след употреба, защото те могат да се нагорещят до степен да предизвикат изгаряния.
 17. Не позволявайте на клечки, прах или пръст да залепват за терминалите, също продупчване или надраскване на батериите. Това може да причини лошо функциониране или повреда на батерията и устройството.

ЗАПАЗЕТЕ ТОВА УПЪТВАНЕ

ТОЧНИ ПРАВИЛА ЗА БЕЗОПАСНОСТ ЗА АКУМУЛАТОРНАТА БАТЕРИЯ

1. Преди употреба на акумулаторната батерия, прочетете всички инструкции и знаци по (1) зарядното, (2) акумулатора, and (3) уреда който използва акумулаторната батерия.
2. Не разглобявайте акумулатора.
3. Ако живота на батерията е станал значително по-кратък, прекратете всякаква употреба. Има риск от прегряване, възможни изгаряния и дори и експлозия.
4. Ако електролитна течност попадне в очите ви, изплакнете ги обилно с вода и моментално

- Освен ако устройството не посочва, че може да се използва в близост до кабели с високо напрежение, недейте да използвате батерията близо до кабели с високо напрежение. Това може да причини лошо функциониране или повреда на батерията и устройството.
- Пазете батерията далеч от досега на деца.

⚠ ВНИМАНИЕ:

- **Опасност от експлозия, ако батерията е сменена неправилно.**
- **Заменяйте батерията само със същата, или еквивалентен тип батерия.**
- **Използвайте само оригинални батерии Макита. Използването на неоригинални батерии Макита или батерии, които са били изменени, може да доведе до взривяване на акумулатора, и да причини пожар, телесни и материални повреди. Това също така ще анулира гаранцията от Макита за уреда Макита и зарядното устройство.**

Съвети за поддържане на максимално дълъг живот на батерията

- Сменяйте батерията преди да е напълно разредена. Винаги прекъсвайте работа и сменяйте батерията, когато забележите по-ниско подаване на енергия.
- Никога не зареждайте вече заредена акумулаторна батерия. Презареждането скъсява живота на батерията.
- Зареждайте батерията в помещения с температура между 10°C - 40°C (50°F - 104°F). Оставете загоряла акумулаторна батерия да се охладя преди да я заредите отново.
- Извадете батерията от устройството или от зарядното, когато не я ползвате.
- Заредете акумулаторната батерия, ако няма да я използвате за дълъг период от време (повече от шест месеца).

Инсталиране на батерията

Забележка:

Поставянето на резервни батерии в отделението за батерии предотвратява загубата на съхранените данни в паметта.

Поставяне на резервната батерия (Фиг. 2 & 8)

- Издърпайте отделението за батерии, за да отворите мястото за батерии. Има място за основната батерия и място за резервна батерия.
- Свалете капака на отделението за резервна батерия и поставете 2 свежи UM-3 (размер AA)

батерии. Уверете се, че батериите са поставени с правилна полярност, както е показано в самото отделение. Поставете обратно капака на отделението.

- След като сте поставили резервни батерии, поставете и основната батерия за захранване на радиото. Подходящите батерии за радиото са изброени в следващата таблица.

РАБОТНО ВРЕМЕ

* Подходящите батерии за радиото са изброени в следващата таблица.

* Следващата таблица показва времето за работа с едно зареждане в режим Радио.

Капацитет на батерията	Волтаж на батерията			При сила на звука = 50mW + 50mW Мерна единица: Час (Приблизително)	
	10.8V - 12V макс	14.4V	18V	Радио/AUX	Възпроизвеждане чрез Bluetooth
1.3Ah	BL1013 BL1014			8.0	1.5
1.5Ah	BL1016			9.0	2.0
		BL1415N		8.0	2.0
			BL1815N	8.5	2.5
2.0Ah	BL1021B			12.0	2.5
			BL1820B	11.0	3.5
3.0Ah		BL1430B		13.0	4.0
			BL1830B	16.0	5.0
4.0Ah	BL1041B			24.0	5.0
		BL1440		21.0	5.5
			BL1840B	22.0	7.0
5.0Ah			BL1850B	28.0	9.0
6.0Ah		BL1460B		28.0	8.0
			BL1860B	34.0	11.0

 : Клъстърна Батерия

 : Плъзгаща батерия

⚠ ВНИМАНИЕ:

Използвайте само батерии, посочени по-горе. Използването на друг тип батерии може да причини телесни повреди и/или пожар.

Забележка:

- Таблицата с времето е само за сведение. Реалното време на употреба може да варира според вида батерия, заряда, или условията на употреба.
- Някои от изброените по-горе батерии може да не са налични в зависимост от вашия регион на пребиваване.

ПОСТАВЯНЕ НА БАТЕРИИ И ЗАХРАНВАНЕ

Поставяне и изваждане на плъзгащата се батерия (Фиг. 3 & 4)

- Винаги изключвайте уреда преди да поставите или извадите батерията.
- Дръжте стабилно устройството и батерията когато поставяте или вадите батериите.
- За да поставите касетката с батерия, наложете езичето на батерията към вдлъбнатината на продукта, и следвайки я, плъзнете на място. Плъхнете напълно докато не щракне.
- Ако виждате червен индикатор на горната страна на бутона, значи батерията не е добре поставена. Плъхнете докрая, докато червеният индикатор изчезне. В противен случай батерията може да изпадне от радиото, причинявайки нараняване на вас или някой около вас.
- Не поставяйте батерията със сила. Ако не се плъзга лесно на място, значи не я поставяте правилно.
- За да извадите батерията от уреда, плъзнете бутона отпред на касетката, или натиснете бутоните от двете страни на касетката.
- Внимавайте да не защитете пръстите си при отваряне и затваряне на капака на батерията.

Поставяне или изваждане на клъстърна касетка за батерия (Фиг. 5)

- За да поставите касетката с батерия, подравнете езичето на батерията с вдлъбнатината на мястото за батерия и плъзнете навътре.
- За да извадите касетката с батерия, натиснете бутоните от двете страни на касетката.

Затворете капачето на батерията до предишната му позиция.

Намалена мощност, изкривен звук, „насечен звук“ или когато на дисплея се появят едновременно знак за изтощена батерия,  и „POWERFAIL“ са всичките признаци, че основната батерия трябва да се замени.

Забележка:

Батерията не може да бъде заредена чрез предоставения адаптер за променлив ток.











Когато се появи знак за изтощена батерия  и индикацията „EMPTY“ продължава да мига, значи е време да замените със резервните батерии.

Показва оставащия заряд на батерията(Фиг. 6 & 7)

- 1. Индикаторна лампа 2. Бутон за проверка
Само за касетки с батерии, чийто модел завършва с буквата „B“

Натиснете бутона за проверка на акумулатора за да се покаже оставащия заряд на батерията.

Индикаторната лампичка може да свети за няколко секунди.

Индикатор или лампи			Оставащ заряд
 Светеща	 Изключена	 Мигаща	
			75% ~ 100%
			50% ~ 75%
			25% ~ 50%
			0% ~ 25%
			Заредете батерията
(Само за батерии LXT)			
			Батерията може да е повредена
(Само за батерии LXT)			

015658

Забележка:

- В зависимост от условията на употреба и околната температура, показаното може да се различава от реалния заряд.
- Първият (най-ляв) индикатор ще мига когато защитата на батерията е в действие. (Само за батерии LXT)

Използване на сгъваемата антена (Фиг. 9)

Изтеглете сгъваемата антена както е показано на фигурата.

Използване на приложения адаптер за АС захранване (Фиг. 10)

Отстранете гумения протектор и включете щепсела на адаптера в гнездото за постоянен ток от лявата страна на радиото.





Включете адаптера в стандартен електрически контакт. Когато използвате адаптера, батерията се изключва автоматично.

АС адаптерът трябва да бъде изключен от мрежата, когато не е в употреба.

Бележка:

Когато радиото има някакви смущения в честотната лента на AM причинени от адаптора за захранване, преместете радиото на повече от 30см разстояние от адаптора.



Употреба

1. Натиснете бутона за захранване , за да включите радиото.
2. Натиснете бутона Източник (Source) , за да изберете режим AM или FM радио.
3. Натиснете и задръжте копчето за настройка , за да извършите автоматично сканиране и настройка. Вашето радио ще сканира AM/FM станции от текущо показаната честота и ще спре автоматично, когато намери станция с достатъчна сила.
4. След няколко секунди дисплеят ще се актуализира. Дисплеят ще покаже честотата на открития сигнал.
5. За да намерите друга станция, натиснете и задръжте копчето за настройка , както предишния път.
6. Когато се достигне края на вълновия обхват, радиото ще възобнови сканиране от противоположния край на вълновия обхват.
7. Завъртете копчето за настройка , за да регулирате нивото на звука по желание.

Бележка:



- Докато регулирате силата на звука, бъдете сигурни, че текста FM/AM не мига на екрана.
 - Ако AM/FM мига на екрана, това означава че можете да настроите станциите ръчно (за повече подробности вижте раздела "Ръчна настройка - FM/AM").
8. Натиснете бутона за захранване , за да изключите радиото.

РЪЧНА НАСТРОЙКА - AM/FM

1. Натиснете бутона за захранване , за да включите радиото.
2. Натиснете бутона Източник (Source) , за да изберете режим AM или FM радио.
3. Натиснете копчето за настройка  и ще видите, че на дисплея мига текста FM/AM.



Бележка:

- FM/AM ще мига приблизително 10 секунди. В рамките на този период можете да правите само ръчно настройване.
- Ако желаете да регулирате силата на звука, докато мига FM/AM, натиснете копчето за настройка, за да спрете мигането на текста и тогава можете да го завъртите, за да регулирате нивото на звука.

4. Завъртете копчето за настройка , за да настроите станцията.
5. Когато се достигне края на вълновия обхват, радиото ще възобнови настройката от противоположния край на вълновия обхват.
6. Използвайте Копчето за настройка  за да настроите звука до желаното ниво.

Запаметяване на станции в AM/FM режим

Можете за запаметите по 5 станции за AM и FM радио. Начина е еднакъв и за двата вида вълни.

1. Натиснете бутона за захранване , за да включите радиото.
2. Натиснете бутона Източник (Source) , за да изберете желания тип вълни. Сканирайте до желаната станция, както е обяснено по-горе.
3. Натиснете и задръжте бутона Настройка (1 до 5)  докато на дисплея не се покаже "P4" например, след показаната честота. Станцията ще бъде запаметена с това число. Повторете за настройка на останалите станции по желание.
4. При нужда, можете да запаметите нови станции вместо вече запаметените, следвайки описаните по-горе стъпки.



пци за дисплея – FM

Вашето радио има няколко възможности за дисплея при режим на FM радио.



1. Натиснете неколкократно бутона Меню/Инфо (Menu/Info) , за да видите RDS информацията за станцията, която слушате.
 - a. Име на станцията Показва името на станцията, която слушате.
 - b. Тип програма Показва типа станция, която слушате – поп, рок, класическа, новини и т.н.
 - c. Радио текст Показва радио текст съобщения.
 - d. Година/ден Показва годината и деня от седмицата, според вашите настройки на радиото.
 - e. Дата/ден Показва датата и деня от седмицата, според вашите настройки на радиото.
 - f. Честота Показва честотата на FM станцията, която слушате.

FM стерео (автоматично)/моно

Ако сигнала на FM станцията, която слушате, е слаб, може да се чува шум. Възможно е да се намали този шум, като накарате радиото да възпроизведе станцията в моно, а не в стерео.





1. Натиснете бутона за включване  когато е необходимо за да изберете FM лента и да настроите на желаната FM станция, както е показано по-горе.
2. Натиснете и задръжте бутона Меню/Инфо (Menu/Info) , за да влезете в менюто.
3. Завъртете Копчето за настройка  докато на екрана се покажат FM Auto/мопо настройките. Ако настройката е на Auto, натиснете Копчето за настройка за да превключите на Моно режим и да намалите шуменето. Натиснете Копчето за настройка за да потвърдите избора.

Използване на запазени станции в режим AM/FM

1. Натиснете бутона за захранване , за да включите радиото.
2. Натиснете бутона Източник (Source) , за да изберете режим AM или FM радио.
3. Натиснете за кратко нужния бутон за настройка , за да отидете на станцията, която сте запазени за този бутон.





Настройка на формата на дата и час

Часовника, показван в режим на готовност и когато се възпроизвежда музика, може да бъде настроен на различни формати. Избраният формат се използва и при настройка на алармите.











1. Натиснете и задръжте бутона Меню/Инфо (Menu/Info) , за да влезете в менюто.
2. Завъртете копчето за настройка  докато "CLOCK xxH" се покаже на екрана и натиснете копчето , за да влезете в настройката. Формата за часа ще започне да мига.
3. Завъртете копчето за настройка , за да изберете 12 или 24 часов формат. Натиснете копчето за настройка , за да потвърдите избрания формат.

Бележка:

Ако изберете 12 часов формат, радиото ще използва 12 часов формат.





4. Натиснете и задръжте бутона Меню/Инфо (Menu/Info) , за да влезете в менюто.
5. Завъртете копчето за настройка  докато датата (напр. THU APR 3) се появи на натиснете копчето , за да влезете в настройката. Формата за дата ще започне да мига.
6. Завъртете копчето за настройка , за да изберете желания формат. Натиснете копчето за настройка , за да потвърдите избрания формат.

Настройка на час и дата на часовника

1. Натиснете и задръжте бутона Меню/Инфо (Menu/Info) , за да влезете в менюто.
2. Завъртете копчето за настройка  докато "CLOCK ADJ" се появи на екрана. Натиснете копчето , за да влезете в настройката.
3. Показания час на екрана ще започне да мига. Завъртете копчето , за да изберете нужния час, и го натиснете, за да потвърдите избора. След това завъртете копчето , за да изберете минутите и го натиснете, за да потвърдите избора.
4. Завъртете копчето за настройка  докато "DATE ADJ" се появи на екрана. Натиснете копчето , за да влезете в настройката.
5. Завъртете копчето , за да изберете нужната година, и го натиснете, за да потвърдите избора. Завъртете копчето , за да изберете нужния месец, и го натиснете, за да потвърдите избора. След това завъртете копчето , за да изберете ден и го натиснете, за да потвърдите избора.

RDS система

Когато настроите часовника чрез RDS функцията, радиото ще синхронизира времето всеки път, когато е настроено на станция, която има сигнал за сверяване на часовника (RDS CT).







1. Когато настройвате на станция, която предава RDS информация, натиснете и задръжте бутона за Меню/Информация .
2. Завъртете копчето за настройка , докато на екрана се появи "RDS CT" и символ за часовник. Натиснете копчето , за да влезете в настройката.
3. Завъртете копчето за настройка , докато на дисплея се появи "RDS CT". Натиснете копчето , за да потвърдите настройката. Часовникът на радиото ще се настрои автоматично според получените RDS данни.
4. Когато действието е завършено, иконката RDS ще се появи на LCD дисплея, показвайки че радиото използва RDS време. След всяко синхронизиране с RDS CT, настроения час ще бъде валиден за 5 дни.

Настройка на час за аларма

Вашето радио има две аларми, всяка от които може да бъде настроена да ви събуди с AM/FM радио или със зумер. Алармите могат да бъдат настроени, докато устройството е в режим на готовност или по време на възпроизвеждане.

а. Задаване на час за радио аларма:

1. Будилникът може да бъде настроен при включено или изключено радио.

- Натиснете и задръжте бутона на радио аларма , символът на радио аларма и избрания час ще започнат да мигат, придружени от бипване.
- Докато символа на радио аларма  мига, завъртете копчето за настройка , за да изберете часа, и го натиснете, за да потвърдите избора. След това завъртете копчето за настройка , за да изберете минутите и го натиснете, за да потвърдите избора.
- Завъртете копчето за настройка на екрана ще се покажат опциите за честота на алармата. Опциите за алармата са следните:
ONCE – алармата ще звучи ВЕДНЪЖ.
DAILY – алармата ще звучи ВСЕКИ ДЕН.
WEEKDAY – алармата ще звучи в РАБОТНИ ДНИ
WEEKEND – алармата ще звучи в СЪБОТА И НЕДЕЛЯ
Натиснете копчето за настройка , за да потвърдите избора.
- Докато символа на радио аларма мига, завъртете копчето за настройка , за да изберете желаната станция за събуждане, и го натиснете, за да потвърдите избора.
- Завъртете копчето за настройка  за да изберете желаната сила на звука, и го натиснете, за да потвърдите избора на сила на звука.
Настройката на радио аларма е завършена.

Бележка:

Ако не изберете нова радио станция, предишно използваната станция ще бъде избрана автоматично.





Бележка:

Ако избраната AM/FM станция за радио аларма не е налична, при включване на алармата, ще прозвучи зумер.

б. Настройка за зумер аларма HWS (Humane Wake System):

Когато активирате аларма с HWS зумер, ще се чуе бипване.

Звук на зумера ще звучи, скъсявайки се на всеки 15 секунди в продължение на една минута, и ще последва една минута тишина, преди да се повтори цикъла.

- Зумер алармата HWS може да се настрои, когато радиото е включено или изключено.
- Натиснете и задръжте бутона за зумер будилник , иконката и часът ще премигат придружено с бипване.
- Докато символа на зумер аларма  мига, завъртете копчето за настройка , за да изберете часа, и го натиснете, за да потвърдите избора. След това завъртете копчето за настройка , за да изберете минутите и го натиснете, за да потвърдите избора.

- Завъртете копчето за настройка на екрана ще се покажат опциите за честота на алармата. Опциите за алармата са следните:
ONCE – алармата ще звучи ВЕДНЪЖ.
DAILY – алармата ще звучи ВСЕКИ ДЕН.
WEEKDAY – алармата ще звучи в РАБОТНИ ДНИ
WEEKEND – алармата ще звучи в СЪБОТА И НЕДЕЛЯ
Натиснете копчето за настройка , за да потвърдите избора.

Бележка:

Няма възможност за задаване на сила на звука при зумер аларма.







Когато будилникът звучи

За да прекъснете звучащ будилник, натиснете копчето за Включване .

Прекъсване/Отменяне на будилник



За да отмените будилник в действие, или натиснете копчето за Включване , или натиснете и задръжте копчето за зададена будилник за да го отмените.

Повтаряне на алармата



- Докато алармата звучи, натискането на който и да е друг бутон, различен от бутона за захранване , ще преустанови алармата за 5 минути. Текста “SNOOZE” ще се появи на екрана.
- За да промените времето за пауза преди повторение на алармата, натиснете и задръжте бутона Меню/Инфо (Menu/Info) , за да влезете в менюто.
- Завъртете копчето за настройка , докато текста “SNOOZE X” се появи на екрана, и натиснете копчето  за да влезете в настройката. Завъртете копчето  за да промените времето за пауза между 5, 10, 15 или 20 минути преди повтаряне.
- За да деактивирате повтарянето, когато алармата е в пауза, натиснете бутона за захранване .

Таймер за заспиване (SLEEP)

Вашето радио може да бъде настроено да се изключва автоматично след изтичане на предварително зададено време. Настройката на таймера за заспиване може да се регулира между 60, 45, 30, 15, 120 и 90 минути.







- Натиснете и задръжте бутона за захранване , за да влезете в настройката за таймер за заспиване. На екрана ще се покаже “SLEEP XX”.
- Задръжте бутона за захранване , и опциите на таймера за заспиване ще започнат да се сменят на екрана. Спрете, когато желаните

настройки се покажат. Настройките ще бъдат запазени, и екрана ще се върне към обичайния си вид.

3. Радиото ви ще се изключи автоматично след изтичане на предварително зададения таймер за заспиване . На екрана ще се появи иконка, показваща активен таймер за заспиване.
4. За да отмените функцията таймер за заспиване преди изтичане на предварително зададеното време, просто натиснете бутона , за да изключите уреда ръчно.

Усилване

Може да компенсирате за ниски или високи честоти на вашето радио, като настроите опцията за усилване.

1. Натиснете и задръжте бутона Меню/Инфо (Menu/Info) , за да влезете в менюто.
2. Завъртете копчето за настройка , докато текста "LOUD ON" или "LOUD OFF" се покаже на екрана. Натиснете копчето , за да влезете в настройката.
3. Завъртете копчето за настройка , за да изберете ON (ВКЛ), за да включите функцията за усилване на звука, след това натиснете копчето , за настройка, за да потвърдите избора.
4. За да изключите функцията за усилване на звука, изберете OFF (ИЗКЛ) и натиснете копчето за настройка , за да потвърдите избора.

ВХОД ЗА AUX

В предната част на радиото се намира 3,5-мм вход, което дава възможност за подаване на звук от сигнал за възпроизвеждане от външно аудио устройство, например MP3 или CD плейър.

1. Свържете външния аудио източник (напр. MP3 или CD плейър) към входа AUX IN.
2. Натиснете бутона за запазване, за да включите радиото.
3. Натиснете кратко няколко пъти бутона за Source (източник), докато на екрана се покаже "AUX1".
4. За по-добро качество на звука, е препоръчително първо да настроите силата на звука на устройството ви на повече от две трети, и след това при нужда да регулирате силата на звука от радиото.



Бележка:

Стандартните аксесоари не включват аудио кабел. AUX не може да се използва като източник за будилник.

Слушане на музика чрез Bluetooth®

Трябва да сдвоите вашето Bluetooth® устройство с радиото преди да можете да ги свързвате автоматично и да възпроизведете музика чрез Bluetooth® на вашето радио. Сдвояването създава постоянна връзка, и двете устройства ще могат да се разпознават.

Сдвояване на Bluetooth® устройство

1. Натиснете бутона за източник  за да изберете функцията Bluetooth®. "BT READY" ще бъде показано на дисплея и "READY" ще мига на интервал от 2 секунди.
2. Активирайте Bluetooth® на вашето устройство, както е показано в упътването му, за да позволите сдвояването.
3. Натиснете и отпуснете бутона за сдвояване , и "BT PAIR" ще се покаже на дисплея и ще мига на интервал от 1 секунда. Може да започнете търсенето за вашето радио от вашето Bluetooth® устройство. След като името на радиото се появи на вашето Bluetooth® устройство, натиснете името в Bluetooth® списъка. Ако мобилното ви устройство е от по-стар тип (версия по-ранна от BT2.1 Bluetooth®), може да се наложи да въведете код "0000".
4. Вашето Bluetooth® устройство ще бъде сдвоено с радиото.
5. След като е свързан, текстът "BLUETOOTH" ще остане на дисплея и подсветката ще намалее след 10 секунди. Вече може да пускате музика от вашето Bluetooth® устройство на вашето радио.

Възпроизвеждане чрез Bluetooth® от устройство което вече е сдвоени

1. Натиснете бутона за източник  за да изберете функцията Bluetooth®. "BT READY" ще бъде показано на дисплея и "READY" ще мига на интервал от 2 секунди.
2. Потърсете и активирайте връзката с вашето радио от вашето Bluetooth® устройство. Някои устройства може да се свържат автоматично с радиото. Вече може да пускате музика от вашето Bluetooth® устройство на вашето радио.

Забележка:

- Радиото може да се сдвои най-много с 8 Bluetooth® устройства едновременно. Ако го сдвоите с повече от това, хронологията на сдвоявания ще изтрие най-старите сдвоявания.
- Ако 2 Bluetooth® устройства търсят вашето радио, то ще бъде показано и налично и на двете устройства.

- Ако връзката с вашето Bluetooth® устройство е временно прекъсната, ще се наложи да свържете устройствата ръчно.
- Ако името на вашето радио се показва в списъка на вашето Bluetooth® устройство но вие не можете да се свържете, тогава го изтрийте и следвайте стъпките на свързване, показани по-горе.
- Ефективното разстояние на работа между радиото и сдвоеното устройство е приблизително 10 метра (30 фута).
- Всякакви препятствия между радиото и устройството могат да намалят ефективното разстояние на работа.
- Когато не е в употреба, или след зареждане, махнете USB кабела и затворете капачето.
- Не свързвайте електрически кабел към USB входа. Има опасност от пожар. USB входа се използва само за зареждане на нисковолтажни устройства. Винаги поставяйте капачето на на USB входа, когато не зареждате нисковолтажно устройство.
- Не пъхайте пирони, скоби и прочие предмети в USB порта за захранване. Може да предизвикате късо съединение, пушек и искри.
- Не свързвайте този USB вход към вашия настолен компютър. Силно е възможно това да предизвика повреда и в двете устройства.

Прекъсване на връзката с вашето Bluetooth® устройство

Натиснете и задръжте бутона за сдвояване  за 2-3 секунди за да прекъснете връзката с вашето Bluetooth® устройство. "BLUETOOTH" ще изчезне от дисплея, потвърждавайки изключването на Bluetooth®.

Зареждане през порта за USB (Фиг. 10)

На предната страна на радиото има USB порт. Можете да зареждате USB устройства през USB порта.

1. Свържете USB устройство, например iPod, MP3, или CD плейър, с помощта на USB кабел, който сте закупили.
2. Натиснете бутона за включване  за да включите вашето радио.
3. Независимо дали радиото е захранено с променлив ток или с батерия, радиото може да зарежда USB устройства, когато радиото е включено и е в режим FM радио или в режим BT, или в режим AUX, което е обозначено, когато е свързан външен източник на звук.

Бележка:

Не можете да зареждате USB устройства по време на режим AM радио, защото радиосигнала става изключително лош при зареждане на USB устройство.

- Максималната сила на звука на високоговорителите ще намалее, когато зареждате през USB.
- USB порта може да осигури максимум 5V/1A електрически ток.

ВАЖНО:

- Преди да свържете USB устройства към акумулаторната батерия, винаги архивирайте информацията от USB устройството ви. Възможна е загуба на данни.
- Продукта може да не зарежда някои USB устройства.

ПОДДРЪЖКА

ВНИМАНИЕ:

Никога не използвайте газولين, бензин, разреждател, алкохол или други подобни. Възможно е да се получи обезцветяване, деформация или пукнатини.

ТЕХНИЧЕСКИ ХАРАКТЕРИСТИКИ

Изисквания към захранването

Адаптор за променлив ток	DC 12V 1,200mA, положителен централен щифт
Батерия	UM-3 (AA размер) x 2 за резерва Клъстърна батерия: 10.8V Плъзгаща батерия: 10.8V - 18V
Честотно покритие	FM 87.50-108 MHz (0.05MHz/стъпка) AM (MW) 522-1,710 kHz (9kHz/стъпка)

Bluetooth®

(Словната марка Bluetooth® и логото са регистрирани търговски марки, притежавани от Bluetooth SIG, Inc.)

Bluetooth® версия	5.0
Bluetooth® Профили	A2DP/SCMS-T
Сила на предаване	Bluetooth® спецификация мощност Клас 2
Обхват на предаване	Макс. 10м (според ситуацията)
Поддържан кодек	SBC
Въвместим Bluetooth® профил	A2DP
Максимална радиочестотна мощност	BT EDR: 1.71dBm

Характеристики на веригите

Високоговорител	3.5инча 8ohm x 2
Изходяща мощност	10.8V: 1.2W x 2 14.4V: 2.2W x 2 18V: 3.5W x 2
Входен терминал	3.5мм диаметър (AUX IN)
Антени	FM: сгъваема антена AM: антена пръчка
Размери (Дължина x Широчина x Височина)	282 x 163 x 294мм
Тегло	4.3кг (без батерия)

do kontakta, isperite vodom. Akotekućinadođe u kontaksaočima, potražiteliječničkupomoć. Tekućinai zbačenaizbaterijamožeizazvatiiiracijuliopekline.

12. Nemojte koristiti baterije ili alat koji je oštećen ili modificiran. Oštećene ili modificirane baterije mogu pokazivati nepredvidivo ponašanje koje može prouzročiti požar, eksploziju ili opasnost od ozljeda.
13. Nemojte izlagati bateriju ili alat pretjeranoj temperaturi. Izloženost vatri ili temperaturi iznad 130°C može izazvati eksploziju.
14. Slijedite sve upute za punjenje i nemojte puniti bateriju ili alat izvan raspona temperature navedene u uputama. Pogrešno punjenje ili temperature izvan navedenog raspona mogu oštetiti bateriju i povećati opasnost od požara.

SAČUVAJTE OVE UPUTE

POSEBNA SIGURNOSNA PRAVILA ZA ULOŽAK BATERIJE

1. Prije uporabe uoškabaterije, pročitajte sve upute i mjere opreznana (1) punjačubaterije, (2) bateriji, i (3) proizvodimakojikoristebaterije.
2. Nemojte rastavljati uoškabaterije.
3. Ako se vrijeme radapretjeranoskratilo, treba odmah prestati s radom. To može dovesti do rizika od pregrijavanja, mogućih opekline, pa čak i eksplozije.
4. Ako elektrolit dospije u oči, isperite ih čistom vodom i odmah potražiteliječničkupomoć. To može rezultirati gubitkom vida.
5. Nemojte skraćivati uoškabaterije:
 - (1) Nemojte dodirivati kontakte s bilo kakvim vodljivim materijalom.
 - (2) Ne pohranjujte uoškabaterije u spremnik s drugim metalnim predmetima poput čavala, kovanica, itd
 - (3) Ne izlažite uoškabaterije vodi ili kiši. Kratki spoj baterije može uzrokovati veliki protok struje, pregrijavanje, moguće opekline, pa čak i razgradnju.
6. Nemojte pohranjivati alat i uoškabaterijena mjestima gdje temperatura može dosegnuti ili premašiti 50°C (122°F).
7. Nemojte spaljivati uoškabaterije, čak i ako je ozbiljno oštećen ili je potpuno istrošen. Uoškabaterijemože eksplodirati u vatri.
8. Nemojte prikucavati, rezati, drobiti, bacati, ispuštati baterijski spremnik ili udarati o tvrdi predmet. To može rezultirati požarom, prekomjernom toplinom ili eksplozijom.
9. Nemojte koristiti oštećenu bateriju.

10. Kako biste izbjegli rizik, prije upotrebe pročitajte priručnik o zamjeni baterije. Maksimalna struja pražnjenja baterije bi trebala biti veća ili jednaka 8A.
11. Sadržane litij-ionske baterije podliježu uvjetima o opasnim robama.
12. Kad odlazete baterijski uoškab, izvadite ga iz alata i odložite na sigurno mjesto. Slijedite lokalne propise koji se odnose na odlaganje baterije.
13. Koristite baterije samo s proizvodima koje odredi Makita. Umetanje baterija u proizvode koji nisu sukladni može rezultirati požarom, prekomjernom toplinom, eksplozijom ili propuštanjem elektrolita.
14. Ako se alat ne upotrebljava dulje vrijeme, baterija se mora ukloniti iz alata.
15. Tijekom i nakon uporabe, spremnik baterije može generirati toplinu koja može uzrokovati opekline ili opekline niske temperature.
16. Ne dodirujte terminal alata odmah nakon upotrebe jer se može dovoljno zagrijati da uzrokuje opekotine.
17. Ne dopustite da se strugotina, prašina ili zemlja zaglave na terminalima, rupama i utorima baterijskog spremnika. To može rezultirati lošim performansama ili oštećenjem alata ili baterijskog spremnika.
18. Osim ako alat ne podržava uporaba blizu visokonaponskih električnih vodova, ne koristite spremnik baterija u blizini visokonaponskih električnih vodova. To može dovesti do zastoja, kvara alata ili baterijskog spremnika.
19. Držite bateriju podalje od djece.

⚠ OPREZ:

- **Opasnost od eksplozije ako se baterija neispravno zamijeni.**
- **Zamijenite samo sa istim ili jednakim tipom.**
- **Koristite samo originalne baterije Makita. Korištenje neoriginalnih baterija Makita ili izmijenjenih baterija može dovesti do pregrijavanja baterije koja može prouzročiti požare, osobne ozljede i oštećenja. Također će poništiti Makita jamstvo za Makita alat i punjač.**

Savjeti za održavanje maksimalnog trajanja baterije

1. Puniti baterijski uoškab prije nego se potpuno isprazni. Zaustavite rad alata i napunite baterijski uoškab kada primijetite umanjeni rad alata.
2. Nikad nemojte ponovo puniti potpuno napunjeni baterijski uoškab. Prekomjerno punjenje može skratiti vijek trajanja baterije.
3. Puniti baterijski uoškab na sobnoj temperaturi od 10°C - 40°C (50°F - 104°F). Pustite da se baterijski uoškab ohladi prije punjenja.
4. Kada ne koristite spremnik za bateriju, uklonite ga sa alata ili punjača.

5. Punite baterijski uložak, akoga ne koristite dulje vrijeme (više od šest mjeseci).

Ugradnja baterije

Opaska:

Čuvanje rezervnih baterija unutar odjeljka sprječava gubitak pohranjenih podataka u unaprijed postavljenim memorijama.

Instaliranje rezervne baterije (sl. 2 & 8)

1. Izvucite bravicu odjeljka za bateriju kako biste oslobodili odjeljak za bateriju. Postoje glavni odjeljak za bateriju i odjeljak za rezervnu bateriju.
2. Uklonite poklopac odjeljka za rezervnu bateriju i umetnite 2 nova UM-3 (veličine AA). Provjerite jesu li baterije ispravnog polariteta kao što je prikazano unutar odjeljka. Vratite poklopac baterije.
3. Nakon umetanja rezervnih baterija umetnite glavnu bateriju za napajanje radija. Odgovarajuće baterije za ovaj radio navedene su u sljedećoj tablici.

RADNO VRIJEME

* Odgovarajuće baterije za ovaj radio navedene su u sljedećoj tablici.

* Sljedeća tablica prikazuje vrijeme rada s jednim punjenjem u načinu rada Radio.

Kapacitet baterije	Napon akumulatora			KOD IZLAZA ZVUČNIKA = 50mW + 50mW Jedinica: Sat (približno)	
	10.8V - 12V max	14.4V	18V	Radio/AUX	Bluetooth reprodukcija
1.3Ah	BL1013 BL1014			8.0	1.5
1.5Ah	BL1016			9.0	2.0
		BL1415N		8.0	2.0
			BL1815N	8.5	2.5
2.0Ah	BL1021B			12.0	2.5
			BL1820B	11.0	3.5
3.0Ah		BL1430B		13.0	4.0
			BL1830B	16.0	5.0
4.0Ah	BL1041B			24.0	5.0
		BL1440		21.0	5.5
			BL1840B	22.0	7.0
5.0Ah			BL1850B	28.0	9.0
6.0Ah		BL1460B		28.0	8.0
			BL1860B	34.0	11.0

 : Klaster baterija

 : Punjivabaterija

UPOZORENJE:

Koristite samo gore navedene baterije. Korištenje svih drugih baterija može uzrokovati ozljede i/ili požar.

Opaska:

- Tablica koja se odnosi na vrijeme rada baterije je samo za referencu. Stvarno vrijeme rada može se razlikovati od vrste baterije, stanja napunjenosti ili okoline uporabe.
- Neki ulošci za baterije navedeni iznad možda neće biti dostupni, ovisno o regiji u kojoj prebivate.

INSTALACIJA I NAPAJANJE

Instaliranje ili uklanjanje klizećeg baterijskog kuguloška (sl. 3 & 4)

- Uvijek isključite alat prije postavljanja ili uklanjanja baterijskog uložka.
- Čvrsto držite alat i spremnik baterije kad instalirate ili odstranjujete spremnik za baterije.
- Da biste instalirali baterijski kugulošak, poravnajte jezičak baterijskog kuguloška s utorom na kućištu i uklizajte ga na mjesto. Umetnite ga sve dok ne sjedne na mjesto i čujete klik.
- Ako na gornjoj strani gumba vidite crveni indikator, to znači da nije potpuno zatvoren. Umetnite ga do kraja dok crveni indikator ne bude vidljiv. Ako ne, može slučajno pasti s radija i uzrokovati ozljede vama ili nekome oko vas.
- Ne koristite silu pri umetanju baterijskog uložka. Ako uložak ne ukliza lako, to znači da nije ispravno umetnut.
- Da biste uklonili baterijski uložak, povucite ga iz alata pomicanjem gumba na prednjoj strani uložka ili pritiskanjem gumba s obje strane uložka.
- Pazite da ne prignječite prste kada otvarate i zatvarate poklopac baterije.

Instaliranje ili uklanjanje klaster baterijskog uložka (Sl. 5)

- Da biste umetnuli baterijski uložak, poravnajte jezičak na baterijskom uložku s utorom u kućištu i umetnite ga na svoje mjesto.
- Da biste uklonili baterijski uložak, izvadite bateriju iz terminala pritiskanjem gumba na bočnoj strani uložka.

Vratite poklopac pretinca baterije u izvorni položaj. Smanjena snaga, deformacije, "zvuk mucanja" ili prikazivanje i oznake niske razine baterije  na zaslonu i "POWERFAIL" su znakovi koji ukazuju da se glavna baterija treba zamijeniti.

Napomena:















Baterija se ne može napuniti isporučenim AC adapterom.

Kad se pojavi znak niske razine baterije  i kad lampica "PRAZNO" treperi, vrijeme je za zamjenu rezervnih baterija.

Pokazivanje preostalog kapaciteta baterije (sl. 6 & 7)

➤ **1. Indikatorska lampica** **2. Gumb provjere**
Samo za baterijske uloške s oznakom „B“ na kraju broja modela

Pritisnite gumb provjere na baterijskom uložku da bi vidjeli preostali kapacitet baterije. Indikator svjetla će svijetliti nekoliko kosekundi.

Indikatorska lampica			Preostali kapacitet
Osvjetljen	Isključeno	Treperenje	
			75% ~ 100%
			50% ~ 75%
			25% ~ 50%
			0% ~ 25%
			Napunite bateriju
(Samo za baterijske spremnike LXT)			
			Baterijamože imati kvar
			
(Samo za baterijske spremnike LXT)			

015658

OPASKA:

- Ovisno o uvjetima uporabe i temperaturi okoline, oznaka se može malo razlikovati od stvarnog kapaciteta.
- Prvo (krajnje lijevo) indikatorsko svjetlo će trepnuti kad sustav za zaštitu baterija radi. (Samo za baterijske spremnike LXT)

Korištenje mekane savijene štapne antene (Sl. 9)

Ravno uspravite mekanu savijenu štapnu antenu kako je prikazano na slici.

Korištenje isporučenog AC adapter (sl. 10)



Uklonite gumeni štitičnik i utaknite utikač adaptera u DC utičnicu s lijeve strane radija.



Uključite adapter u standardnu mrežnu utičnicu. Kad god se koristi adapter, baterija se automatski isključuje. AC adapter treba odvojiti od glavnog napajanja kad se ne koristi.

Opaska:

Ako vaš radio ima bilo kakve smetnje u AM pojasu uzrokovane od strane svog adaptera, udaljite ga od AC adaptera više od 30cm.

OPERACIJA



1. Pritisnite gumb za napajanje  za uključivanje radija.
2. Pritisnite gumb Source  za odabir AM ili FM radija.

3. Pritisnite i držite upravljačku tipku  za automatsko pretraživanje. Vaš radio će pretraživati AM/FM pojas s trenutno prikazane frekvencije i prestat će automatski pretraživati kad pronađe postaju dovoljne jačine.
4. Nakon nekoliko sekundi zaslon će se ažurirati. Na zaslonu će se prikazati frekvencija pronađenog signala.
5. Da biste pronašli drugu stanicu, pritisnite i držite tipku  za pretraživanje kao i prije.
6. Kada dostigne kraj valnog područja, vaš će radio započeti pretraživanje s suprotnog kraja valnog područja.
7. Okrećite regulator za ugađanje  kako biste prilagodili razinu zvuka.



Opaska:

- Tijekom podešavanja glasnoće, provjerite da FM/AM NE treperi na zaslonu.
 - Ako na zaslonu treperi AM/FM, moguće je ručno ugađanje postaja (za više detalja pogledajte odjeljak "Ručno ugađanje - AM/FM").
8. Za isključivanje radija pritisnite gumb za napajanje .

Ručno ugađanje – AM/FM



1. Pritisnite gumb za napajanje  za uključivanje radija.
2. Pritisnite gumb Source  za odabir AM ili FM radija.
3. Pritisnite tipku za ugađanje  i vidjećete da na zaslonu treperi FM ili AM.

Opaska:

- FM/AM će treperiti približno 10 sekundi. Unutar tog razdoblja dopušteno je samo ručno ugađanje.
 - Ako želite podesiti jačinu zvuka dok treperi FM/AM, pritisnite tipku za ugađanje da biste zaustavili bljeskalicu i možete okrenuti regulator za ugađanje za podešavanje razine zvuka.
4. Okrenite regulatora za ugađanje  za ugađanje stanice.
 5. Kada dođe do kraja valnog područja, vaš će radio ponovo pokrenuti ugađanje s suprotnog kraja valnog područja.
 6. Pomoću regulatora za ugađanje  podesite razinu zvuka prema potrebi.

Pohranjivanje postaja u AM/FM načinu

Svaka postaja ima 5 postaja za pohranu za AM i FM radio. Koriste se na isti način za svako valno područje.

1. Pritisnite gumb za napajanje  za uključivanje radija.
2. Pritisnite gumb Source  za odabir željenog valnog područja. Ugodite željenu radiopostaju kao što je prethodno opisano.

3. Pritisnite i držite pritisnutu tipku Preset (1 do 5)

 dok se na zaslonu ne prikaže "P4", primjerice nakon frekvencije. Postaja će biti pohranjena pomoću programskog broja. Ponovite ovaj postupak za preostale zadane postavke.

4. Pohranjene postaje koje su već pohranjene mogu se prebrisati prema gore navedenom postupku ako je potrebno.



Načini prikaza – FM

Vaš radio ima niz opcija prikaza za način FM radija.



1. Nekoliko puta pritisnite gumb Menu/Info  za pregled RDS informacija postaje koju slušate.
 - a. Naziv postaje Prikazuje naziv postaje koja se sluša.
 - b. Vrsta programa Prikazuje vrstu postaje koju slušate, kao što su Pop, Classic, News, itd.
 - c. Radio tekst Prikazuje radijsku tekstualnu poruku, kao što su nove stavke itd.
 - d. Godina/Dan Prikazuje godinu i dan u tjednu u skladu s postavkom datuma za vaš radio.
 - e. Datum/Dan Prikazuje datum i dan u tjednu u skladu s postavkom datuma za vaš radio.
 - f. Frekvencija Prikazuje frekvenciju FM-a za postaju koju slušate.

FM stereo (auto)/mono

Ako FM radio postaja koju slušate ima slab signal, može se čuti šum. Moguće je smanjiti ovo šištanje prisiljavajući radio da reproducira stanicu u mono, a ne stereo načinu rada.





1. Pritisnite gumb za uključivanje  prema potrebi za odabir FM opsega i podešavanje željene FM postaje kako je prethodno navedeno.
2. Pritisnite i držite gumb Menu/Info  za ulazak u postavku izbornika.
3. Okrećite regulator za ugađanje  dok se na zaslonu ne prikaže postavka FM Auto/mono. Ako je uključena postavka Auto (automatski), pritisnite regulator za ugađanje da biste prešli u mono način rada kako biste smanjili šištanje. Pritisnite regulator za ugađanje za odabir opcije.

Pozivanje preseta u AM/FM načinu rada

1. Pritisnite gumb Power  da uključite radio.
2. Pritisnite gumb Source  za odabir AM ili FM radija.
3. Trenutačno pritisnite željenu tipku Preset  za ugađanje radija na jednu od postaja pohranjenih u memoriji.





Podešavanje formata vremena i datuma

Prikaz sata koji se koristi u stanju čekanja (stand by) i na zaslonima za reprodukciju može se postaviti na drugi format. Odabrani format se tada koristi i za postavljanje alarma.











1. Pritisnite i držite gumb Menu/Info  za ulazak u postavku izbornika.
2. Okrećite Tuner  dok se na zaslonu ne pojavi "CLOCK xxH" i pritisnite Tuner  kako biste ušli u postavku. Vidjet ćete format vremena koji počinje bljeskati.
3. Okrenite Tuner  kako biste odabrali 12 ili 24-časovni format. Pritisnite Tuner  kako biste potvrdili izbor formata časovnika.

Opaska:

Ako je odabran format od 12 časova, radio će koristiti 12-časovni časovnik za podešavanje.



4. Pritisnite i držite gumb Menu/Info  za ulazak u postavku izbornika.
5. Okrećite Tuner  dok se na zaslonu ne pojavi datum (npr. THU APR 3) i pritisnite tuner  kako biste ušli u postavku. Vidjet ćete format datuma koji počinje bljeskati.
6. Okrenite Tuner  i odaberite željeni format datuma. Pritisnite Tuner  kako biste potvrdili svoj izbor.

Podešavanje vremena i datuma

1. Pritisnite i držite gumb Menu/Info  .
2. Okrećite Tuner  dok se na zaslonu ne pojavi "CLOCK ADJ". Pritisnite gumb under za podešavanje.
3. Podešavanje časovnika na zaslonu će početi treptati. Okrenite Tuner  za odabir željenog časa i pritisnite Tuner  kako biste potvrdili postavku. Zatim okrenite Tuner  za odabir željenog minuta i pritisnite Tuner  za potvrdu postavke.
4. Okrećite gumb Tuner  dok se na zaslonu ne pojavi "DATE ADJ". Pritisnite Tuner  za podešavanje.
5. Okrenite Tuner  za odabir željene godine i pritisnite kako biste potvrdili postavku. Zatim okrenite Tuner  za odabir željenog mjeseca i pritisnite za potvrdu postavke. Zatim okrenite Tuner  za odabir željenog dana i pritisnite za potvrdu postavke.

Radio data system (RDS)

Kad namjestite vrijeme pomoću RDS funkcije, vaš radio će sinkronizirati vrijeme časovnika kad god odaberete radio postaju koja koristi RDS sa CT signalima.





1. Kad ugadate na postaju koja odašilje RDS podatke, pritisnite i držite tipku Izbornik/Informacije  .
2. Okrećite tuner  dok se na zaslonu ne pojavi "RDS CT" i simbol časovnika. Pritisnite za podešavanje.



3. Okrećite tuner  dok se na zaslonu ne pojavi "RDS CT". Pritisnite za potvrdu postavke. Vrijeme na radiju će se automatski podesiti prema RDS primljenim podacima.
4. Kad se radnja dovrši, na LCD zaslonu pojavit će se RDS ikona koja pokazuje da je radio vrijeme RDS sat. Vrijeme časovnika radija će vrijediti 5 dana svaki put kad se radio vrijeme sinkronizira s RDS CT-om.

Podešavanje budilice/ alarma

Vaš radio ima dva alarma, od kojih svaki može biti podešen da vas probudi putem AM/FM radija ili alarma. Alarmi se mogu podesiti dok je uređaj u stanju pripravnosti ili tijekom reprodukcije.

a. Podešavanje vremena radio alarma:

1. Radio alarm se može postaviti bilo kad je radio uključen ili isključen.
2. Pritisnite i držite gumb radio alarma , simbol radio alarma i časovnika prikaza će treptati zajedno sa zvučnim signalom.
3. Tijekom treperenja simbola radio alarma , okrenite tuner  i odaberite časovnik i ponovno pritisnite tuner  za potvrdu postavke časovnika. Zatim okrenite gumb za kako biste odabrali minute i pritisnite tuner  za potvrdu podešavanja minuta.
4. Okrenite tuner i na zaslonu će se prikazati opcije frekvencije alarma. Opcije alarma su kao što slijedi:
ONCE – alarm će se oglasiti jednom
DAILY – alarm će se oglašavati svakog dana
WEEKDAY – alarm će se oglašavati samo tijekom radnih dana
WEEKEND – alarm će se oglašavati samo vikendima

- Pritisnite tuner  za potvrdu podešavanja.
5. Tijekom treperenja simbola alarma, Okrećite tuner  kako biste odabrali radio postaju, a zatim pritisnite kako biste potvrdili podešavanje.
6. Okrećite Tuner  kako biste odabrali željenu jačinu zvuka i zatim pritisnite kako biste potvrdili podešavanje. Podešavanje radio alarma je sada dovršeno.

Opaska:

Ako nova alarm radio postaja nije odabrana, oglasit će se posljednja odabrana postaja..







Opaska:

U slučaju da AM/FM alarm radio postaja nije dostupna, oglasit će se zvučni alarm.

b. Podešavanje HWS(HumaneWakeSystem) zujalice alarma:

- Zvučni signal će se aktivirati prilikom odabira HWS alarma.
Zvučni signal alarma se oglašava kraće svakih 15

sekundi tijekom jedne minute, nakon čega slijedi jedna minuta tišine prije ponavljanja ciklusa.

1. Zujalica alarma može se podesiti bilo kad je radio uključen ili isključen.
2. Pritisnite i držite tipku alarma zujalice , simbol i sat na zaslonu će treptati zajedno praćeni zvučnim signalom.
3. Tijekom podešavanja simbol alarma treperi , okrenite tuner  i odaberite časovnik i ponovno pritisnite tuner  za potvrdu postavke časovnika. Zatim okrenite gumb za kako biste odabrali minute i pritisnite tuner  za potvrdu podešavanja minuta.
4. Okrenite gumbTuner i na zaslonu će se prikazati opcije frekvencije za:
Opcije alarma su kao što slijedi:
ONCE – alarm će se oglasiti jednom
DAILY – alarm će se oglašavati svakog dana
WEEKDAY – alarm će se oglašavati samo tijekom radnih dana
WEEKEND – alarm će se oglašavati samo vikendima
Pritisnite tuner  za potvrdu podešavanja.

Opaska:

Nije moguće podešavati jačinu zvuka za alarm.

Kad se ogласi alarm





Za poništavanje alarma, pritisnite gumb za uključivanje



Onemogućavanje/otkazivanje alarma

Da biste onemogućili aktivni alarm, pritisnite ili gumb za uključivanje , ili pritisnite i držite odgovarajući gumb alarma da biste otkazali alarm.

Zujalica



1. Kada se alarm ogласi, pritisnite bilo koju gumb osim gumba za napajanje , utišat ćete alarm na 5 minuta. Na zaslonu će se pojaviti "SNOOZE".
2. Da biste podesili vrijeme tišine za tajmer odgode, pritisnite i držite gumb Menu/Info  za ulazak u postavku izbornika.
3. Okrećite gumbTuner  dok se na zaslonu ne pojavi "SNOOZE X", a zatim pritisnite za podešavanje.
Okrenite gumb za Tuner  za podešavanje tišine od 5, 10, 15 i 20 minuta za tajmer odgode.
4. Za poništavanje vremenskog okidača dok je alarm isključen, pritisnite gumb Power .

Vrijeme mirovanja

Vaš radio se može podesiti tako da se automatski isključi nakon isteka određenog vremena. Postavka timera za isključivanje može se podesiti između 60, 45, 30, 15, 120 i 90 minuta.







1. Pritisnite i držite gumb Power  kako biste ušli u

postavku mjerača vremena mirovanja. Na zaslonu će se prikazati "SLEEP XX".

2. Držite tipku Power (Napajanje)  i opcije Sleep Timer (mjerač vremena mirovanja) će početi uključivati zaslon. Zaustavite se kada se na zaslonu pojavi željena postavka mjerača vremena mirovanja. Postavka će biti spremljena i LCD će se vratiti na normalan prikaz.
3. Vaš radio će se automatski isključiti nakon isteka prethodno postavljenog mjerača vremena mirovanja. Ikonica „Sleep Timer“  će se prikazati na zaslonu koja označava aktivni Sleep Timer.
4. Da biste poništili funkciju „Sleep Timer“ prije isteka podešenog vremena, jednostavno pritisnite gumb Power  kako biste ručno isključili uređaj.

Glasnoća

Kompenzaciju na nižoj i višoj frekvenciji za vaš radio možete dobiti podešavanjem funkcije glasnoće.

1. Pritisnite i držite gumb Menu/Info  za ulazak u postavku izbornika.
2. Zakrenite Tuner  dok se na zaslonu ne pojavi "LOUD ON" ili "LOUD OFF". Pritisnite Tuner  za podešavanje.
3. Zakrenite Tuner  kako biste odabrali ON kako biste uključili funkciju glasnoće, a zatim pritisnite Tuner  za potvrdu postavke.
4. Za isključivanje funkcije glasnoće, odaberite OFF i pritisnite Tuner  za potvrdu postavke.

POMOĆNA ULAZNA UTIČNICA

3,5mm ulazna utičnica nalazi se na prednjoj strani radija kako bi se omogućio ulaz audio signala u uređaj iz vanjskog audio uređaja kao što je MP3 ili CD player.

1. Spojite vanjski izvor zvuka (npr. MP3 ili CD player) na AUX IN priključnicu.
2. Pritisnite gumb napajanje (Power) za uključivanje radija.
3. Nekoliko puta pritisnite i otpustite gumb "Source" dok se ne prikaže "AUX1".
4. Da biste postigli bolju kvalitetu zvuka, preporučujemo da postavite glasnoću na više od dvije trećine razine zvučnog uređaja, a zatim prilagodite glasnoću na radiju prema potrebi.

Opaska:



Audio kabel nije uključen kao standardni pribor. AUX se ne može aktivirati kao izvor alarma.

Slušanje Bluetooth® glazbe

Morate upariti svoj Bluetooth® uređaj s vašim radiom prije nego što se budete mogli automatski povezati za reprodukciju/strujanje Bluetooth® glazbe putem vašeg

radija. Uparivanje stvara trajnu "vezu", tako se dva uređaja uvijek mogu prepoznati.

Uparivanje vašeg Bluetooth® uređaja

1. Pritisnite gumb Source  za odabir funkcije Bluetooth®. Na zaslonu će se prikazati "BT READY", a "READY" će treptati u intervalima od 2 sekunde.
2. Aktivirajte Bluetooth® na svom uređaju u skladu s korisničkim priručnikom uređaja kako biste omogućili postupak uparivanja.
3. Pritisnite i otpustite gumb Pair , zatim će se na zaslonu prikazati "BT PAIR" i treptati će u intervalu od 1 sekunde. Pretragu svog radija možete započeti na svom Bluetooth® uređaju. Nakon što se ime vašeg radija pojavi na vašem Bluetooth® uređaju, pritisnite stavku na popisu Bluetooth®, Kod nekih mobitela starog tipa (verzije starije od BT2.1 Bluetooth® uređaja), možda ćete trebati unijeti pristupni kôd "0000".
4. Vaš Bluetooth® uređaj bit će povezan s radiom.
5. Kad se spoji, "BLUETOOTH" ostat će na zaslonu, a pozadinsko osvjettljenje će se prigušiti za 10 sekundi. Glazbu na uređaju s omogućenim Bluetooth®-om sada možete reproducirati putem radija.

Reproduciranje s već uparenog Bluetooth® uređaja

1. Pritisnite gumb Source  za odabir Bluetooth® funkcije. Na zaslonu će se prikazati "BT READY", a "READY" će treptati u intervalima od 2 sekunde.
2. Pretražite i povežite radio na Bluetooth® uređaju. Neki se uređaji mogu automatski povezati s radiom. Sada možete reproducirati glazbu na uređaju s omogućenim Bluetooth®-om putem svog radija.

Napomena:

- Radio se može upariti s najviše 8 Bluetooth® uređaja. Kad uparite više Bluetooth® uređaja od ovog broja, povijest uparivanja bit će prebrisana od najstarije povijesti uparivanja.
- Ako dva Bluetooth® uređaja traže vaš radio, on će pokazati njegovu dostupnost na oba uređaja.
- Ako je vaš Bluetooth® uređaj privremeno prekinuo vezu s radiom, morat ćete uređaj ponovno ručno ponovno povezati s radiom.
- Ako se ime naziv radija pojavi na vašem popisu Bluetooth® uređaja, ali se vaš uređaj ne može povezati s njim, izbrisite naziv stavke svog radija sa popisa i ponovno uparite uređaj s radiom slijedeći prethodno opisane korake.
- Učinkovito područje rada između radija i uparenog uređaja iznosi oko 10 metara (30 stopa).
- Bilo kakva prepreka između radija i uređaja može smanjiti operativni domet.

Odspajanje vašeg Bluetooth® uređaja

Pritisnite i držite gumb Uparivanje  2-3 sekunde kako biste se prekinuli vezu s Bluetooth® uređajem. "BLUETOOTH" će nestati sa zaslona što znači da je Bluetooth® isključen.

Punjenje pomoću USB priključka za napajanje (sl. 10)

Na prednjoj strani radija nalazi se USB priključak. USB uređaj možete napuniti putem USB priključka.

1. Povežite USB uređaj, kao što je iPod, MP3 ili CD plejer, USB kabelom dostupnim na tržištu.
2. Pritisnite gumb za napajanje  za uključivanje radija.
3. Bez obzira radi li se o izmjeničnom ili baterijskom napajanju, radio može puniti USB uređaj kad je radio uključen i nalazi se u načinu rada FM radio ili BT, ili AUX načinu, koji se pojavljuje kad je spojen vanjski izvor zvuka,

Opaska:

Ne možete puniti USB uređaje tijekom AM režima jer prijem radio signala postaje krajnje loš prilikom punjenja USB uređaja.

- Maksimalna glasnoća izlazne snage zvučnika smanjit će se tijekom USB punjenja.
- USB utičnica može dati maksimalnu struju od 5V/1A.

VAŽNO:

- Prije spajanja USB uređaja na punjač, uvijek napravite rezervnu kopiju podataka sa USB uređaja. Inače Vaši podaci mogu biti izgubljeni pod raznim okolnostima.
- Punjač ne može napajati neke USB uređaje.
- Kad ne koristite ili nakon punjenja, odspojite USB kabel i zatvorite poklopac.
- Ne spajajte izvor napajanja na USB priključak. U protivnom postoji opasnost od požara. USB priključak namijenjen je samo za punjenje uređaja nižeg napona. Uvijek stavite poklopac na USB port, kada ne punite uređaje nižeg napona.
- Nemojte umetati čavao, žicu, itd u USB priključak za napajanje. Inače kratki spoj može izazvati dim i vatru.
- Nemojte spajati USB priključak s USB portom računala, jer je vrlo moguće da to može izazvati kvar jedinica.

ODRŽAVANJE

OPREZ:

Nikada nemojte koristiti benzin, benzen, razrijeđivač, alkohol ili slično. To može rezultirati promjenama boje, deformacijama ili pukotinama.

SPECIFIKACIJE

Potrebna snaga	
AC adapter	DC 12V 1,200mA, centralni pin pozitivan
Baterija	UM-3 (AA veličina) x 2 za podršku Klaster baterija: 10.8V Punjivabaterija: 10.8V - 18V
Obuhvaćeni opseg frekvencije	FM 87.50-108 MHz (0.05MHz/step) AM (MW) 522-1,710 kHz (9kHz/step)

Bluetooth®	
(The Bluetooth® robna marka i logo je su registrirani kao robne marke u vlasništvu Bluetooth SIG, Inc.)	
Bluetooth® verzija	5.0
Bluetooth® profili	A2DP/SCMS-T
Snaga emitiranja	Bluetooth® specifikacija Razred snage 2
Radni opseg	Max. 10m (u zavisnosti od uslova u kojima se koristi)
Podržani "codec"	SBC
Kompatibilnost Bluetooth® priključka	A2DP
Maksimalna snaga radio-frekvencije	BT EDR: 1.71dBm

Karakteristike	
Zvučnik	3.5inča 8ohm x 2
Izlazna snaga	10.8V: 1.2W x 2 14.4V: 2.2W x 2 18V: 3.5W x 2
Input terminal	3.5mm dia. (AUX IN)
Antenski sistem	FM: mekana savijena štapna antena AM: bar antena
Dimenzije (D x Š x V)	282 x 163 x 294mm
Masa	4.3Kg (bez baterije)

МАКЕДОНСКИ (Оригинални упатства)

Објаснување на општ приказ (сл. 1)

1. Рачка
2. Брава за заклучување на делот со батерија
3. Капак за батерија
4. Звучник
5. DC IN приклучок
6. Мека свитлива стапчеста антена
7. Копче за напојување/Тајмер за спиење
8. Копче Извор
9. Копче за радио аларм
10. Копче за аларм со свонење
11. Меморирани станици/Меморирајте 1 копче како копче за спарување со Bluetooth®
12. Копче Мени/Инфо
13. Копче Јачина на звук/Контрола на бирање/Избери
14. USB порта за електрично напојување
15. Помошен влезен приклучок (AUX IN)
16. Лцд дисплеј
17. Дел за главна батерија
18. Дел за резервни батерии

ЛЦД ДИСПЛЕЈ

- A. Радио аларм
- Б. Аларм со свонење
- В. Символ за стерео
- Г. Индикатор за ниско ниво на батерија
- Д. Часовник
- Ѓ. Фреквенција
- Е. RDS (Систем за радио податоци)
- Ж. Состојба на спиење
- З. AM/PM за часовник

Симболи

Следното ќе ги прикаже симболите што се користат за опремата. Осигурете се дека сте го разбрале нивното значење пред употребата.



Прочитајте го упатството за работа.



Само за земји на ЕУ.
Поради присуство на опасни компоненти во опремата, фрлањето на електрична и електронска опрема, акумулатори и батерии може да има негативно влијание врз животната

средина и човековото здравје.
Не фрлајте електрични и електронски уреди или батерии со отпад од домаќинство!

Во согласност со Европската директива за фрлање електрична и електронска опрема и за акумулатори и батерии и фрлање акумулатори и батерии, како и нивно прилагодување на националните закони, отпадната електрична опрема, батерии и акумулатори треба одделно да се складираат и да се однесат на издвоена точка за собирање за општински отпад, која функционира во согласност со прописите за заштита на животната средина.

Ова е наведено со симболот пречкртана канта за отпадоци со тркалца поставен на опремата.

ВАЖНИ УПАТСТВА ЗА БЕЗБЕДНОСТ

ПРЕДУПРЕДУВАЊЕ:

Кога користите електрични уреди, секогаш треба да се следат основните предупредувања за безбедност за да се намали ризикот од пожар, струен удар и лична повреда, вклучувајќи го следното:

1. Прочитајте го ова упатство за употреба и упатството за употреба на полначот внимателно пред употребата.
2. Чистете само со сува крпа.
3. Не блокирајте ни еден отвор за вентилација. Инсталирајте во согласност со упатствата на производителот.
4. Не инсталирајте го во близина на какви било извори на топлина како што се радијатори, уреди за централно греење, печки, или други апарати (вклучувајќи засилувачи) што создаваат топлина.
5. Користете само додатоци/приборпосочени од производителот.
6. Извадете го од приклучок апаратот при бури со молњи или кога не се користи долги временски периоди.
7. Радио што работи на батерии со вклучени батерии или издвоено батериско пакување мора да се полни само со посочениот полнач за батеријата. Полнач што може да биде соодветен за еден тип батерија може да предизвика ризик од пожар кога се користи со друга батерија.
8. Користете радио што работи на батерии само со конкретно одредените батерии. Користење на поинакви батерии може да предизвика ризик од пожар.

9. Кога батеријата не се користи, чувајте ја настрана од други метални предмети како што се: спојувалки за хартија, парички, клучеви, шајки, шрафови, или други мали метални предмети што може да предизвикаат поврзување на едниот пол на батеријата со другиот. Предизвикувањето на краток спој на двата пола на батеријата може да предизвикаат искрење, изгореници или пожар.
 10. Избегнувајте телесен контакт со заземјени површини како цевки, радијатори, електрични шпорети и фрижидери. Постои зголемен ризик од струен удар ако вашето тело е заземјено.
 11. Под насилни услови, може да дојде до истекување на течност од батеријата; избегнувајте контакт. Ако несакано дојде до контакт, исплакнете со вода. Ако течноста дојде во контакт со очите, дополнително побарајте медицинска помош. Течноста што истекла од батеријата може да предизвика иритација или изгореници.
 12. Не користете батерија или алат што се оштетени или модификувани. Оштетени или модификувани батерии може да предизвикаат непредвидливо однесување што може да доведе до пожар, експлозија или ризик од повреда.
 13. Не изложувајте ја батеријата или алатот на оган или на исклучително висока температура. Изложувањето на оган или температури над 130°C може да предизвика експлозија.
 14. Следете ги сите упатства за полнење и не полнете ја батеријата или алатот надвор од температуриот опсег наведен во упатствата. Несоодветното полнење или на температури надвор од наведениот опсег може да ја оштети батеријата и да го зголеми ризикот од пожар.
- помош. Тоа може да доведе до загуба на вашиот вид.
 5. Не предизвикувајте краток спој на батеријата:
 - (1) Не допирајте ги половите со каков било материјал што е проводник.
 - (2) Избегнувајте чување на батеријата во сад со други метални предмети како шајки, парички и сл.
 - (3) Не изложувајте ја батеријата на вода или дожд. Краткиот спој на батеријата може да предизвика голем проток на струја, прегревање, можни изгореници па дури и распаѓање.
 6. Не складирајте го алатот и батеријата на места каде што температурата може да достигне или надмине 50°C (122°F).
 7. Не палете ја батеријата дури и ако е сериозно оштетена или е потполно истрошена. Батеријата може да експлодира во оган.
 8. Не ковете ја, не сечете ја, не кршете ја, не фрлајте ја, нека не ви паѓа батеријата, и не удирајте ја од цврст предмет батеријата. Таквото однесување може да предизвика пожар, прекумерна топлина или експлозија.
 9. Не употребувајте оштетена батерија.
 10. За да се избегне ризикот, треба да се прочита упатството за замена на батеријата пред употребата. Исто така максималната струја на празнење на батеријата треба да биде поголема од или еднаква на 8А.
 11. Литиум јонските батерии што се користат се подложни на барањата на легислативата за опасни стоки.
 12. Кога ја фрлате батеријата, извадете ја од алатот и фрлете ја на безбедно место. Следете ги вашите локални прописи во врска со фрлањето на батеријата во отпад.
 13. Користете ги батериите само со производителите посочени од Makita. Инсталирањето на батериите на несоодветни производи може да предизвика пожар, прекумерна топлина, експлозија или истекување на електролити.
 14. Ако алатот не се употребува долго време, батеријата мора да се отстрани од алатот.
 15. Во текот на и по употребата, батеријата може да се загрее што може да предизвика изгореници или изгореници од ниска температура.
 16. Не допирајте го терминалот на алатот веднаш по употребата бидејќи може да се загрее доволно за да предизвика изгореници.
 17. Не дозволувајте остатоци, прав или земја да заглават во терминалите, отворите и каналите на батеријата. Тоа може да доведе до слабо работење или расипување на алатот или на батеријата.

ЗАЧУВАЈТЕ ГИ ОВИЕ УПАТСТВА

КОНКРЕТНИ ПРАВИЛА ЗА БЕЗБЕДНОСТ НА БАТЕРИЈАТА

1. Пред да ја користите батеријата, прочитајте ги сите упатства и ознаки за внимателност на (1) полначот за батерија, (2) батеријата и (3) производот што ја користи батеријата.
2. Не расклопувајте ја батеријата.
3. Ако времето на работење стане значително пократко, веднаш престанете со работење. Тоа може да доведе до ризик од прегревање, можни изгореници па дури и експлозија.
4. Ако ви навлезе електролит во очите, исплакнете ги со чиста вода и веднаш побарајте медицинска

18. Освен ако алатот не поддржува употреба во близина на електрични далеководи под висок напон, не употребувајте ја батеријата во близина на електрични далеководи под висок напон. Тоа може да доведе до неправилно работење или расипување на алатот или батеријата.
19. Чувајте ја батеријата подалеку од деца.

⚠ ВНИМАНИЕ:

- Опасност од експлозија ако батеријата е неправилно заменета.
- Менувајте само со ист или еквивалентен тип.
- Користете само оригинални батерии Makita. Користењето на неоригинални батерии Makita, или батерии што се изменети може да доведе до експлозија на батеријата предизвикувајќи пожар, лична повреда и штета. Тоа исто така ќе ја поништи гаранцијата на Makita за алатот и полначот Makita.

Совети за одржување на максимален век на траење на батеријата

1. Сменете ја батеријата пред потполно да се испразни. Секогаш запирајте со работа со алатот и сменете ја батеријата кога ќе забележите помала моќност на алатот.
2. Никогаш не полнете целосно наполнета батерија. Прекумерното полнење го скратува работниот век на батеријата.
3. Полнете ја батеријата на собна температура на 10°C - 40°C (50°F - 104°F). Дозволете жешката батерија да се олади пред да ја полните.
4. Кога не ја употребувате батеријата, извадете ја од алатот или полначот.
5. Наполнете ја батеријата ако не ја користите долг период (повеќе од шест месеци).

Инсталирање батерија

Белешка:

Поставувањето на резервните батерии внатре во делот за батерија спречува зачуваните податоци во предодредените мемории да се загубат.

Поставување резервна батерија (сл. 2 & 8)

1. Повлечете го заклучувањето на делот за батерии за да го отворите делот за батерија. Има дел за главна батерија и дел за резервна батерија.
2. Извадете го капакот од делот за резервна батерија и ставете 2 полни батерии UM-3 (AA големина). Уверете се дека батериите се со точен поларитет како што е прикажано внатре во делот за батерија. Вратете го капакот за батерија.

ВРЕМЕ НА РАБОТЕЊЕ

* Соодветната батерија за ова радио е наведена во следнава табела.

* Следнава табела го покажува времето на работење со едно полнење во режим на радио.

Капацитет на батерија	Напон на батерија			ИЗЛЕЗ ЗА АТ ЗВУЧНИК = 50mW + 50mW Единица: Час (Приближно)	
	10.8V - 12V макс.	14.4V	18V	Радио/AUX	Репродукција од Bluetooth
1.3Ah	BL1013 BL1014			8.0	1.5
1.5Ah	BL1016			9.0	2.0
		BL1415N		8.0	2.0
			BL1815N	8.5	2.5
2.0Ah	BL1021B			12.0	2.5
			BL1820B	11.0	3.5
3.0Ah		BL1430B		13.0	4.0
			BL1830B	16.0	5.0
4.0Ah	BL1041B			24.0	5.0
		BL1440		21.0	5.5
			BL1840B	22.0	7.0
5.0Ah			BL1850B	28.0	9.0
6.0Ah		BL1460B		28.0	8.0
			BL1860B	34.0	11.0

 : Кластер батерија

 : Батерија на лизгање

⚠ ПРЕДУПРЕДУВАЊЕ:

Користете ги само батериите наведени погоре. Користење на какви било други батерии може да предизвика повреда и/или пожар.

Белешка:

- Табелата што се однесува на времето на работење на батеријата е дадена како пример. Вистинското време на работење може да се разликува во зависност од типот на батеријата, условите при полнење или средината во која се користи.
- Некои од батериите наведени погоре може да не се достапни во зависност од вашиот регион на живеење.

ПОСТАВУВАЊЕ И ЕЛЕКТРИЧНО НАПОЈУВАЊЕ

Поставување или вадење на батеријата на лизгање (сл. 3 & 4)

- Секогаш исклучувајте го алатот пред да ја инсталирате или извадите батеријата.
- Цврсто држете ги алатот и батеријата кога ја монтирате или вадите батеријата.
- За да ја поставите батеријата, порамнете го јазичето на батеријата со жлебот во кукиштето и лизнете ја на своето место. Секогаш поставувајте ја до крај се додека не се заклучи на своето место со мало кликување.
- Ако го гледате црвениот индикатор на горниот дел на копчето, таа не е целосно заклучена. Поставете ја до крај така да црвениот индикатор не може да се види. Ако не направите така, таа случајно може да испадне од радиото и да ви предизвика повреда вам или на некој околу вас.
- Не користете сила кога ја вметнувате батеријата. Ако батеријата не се лизга лесно, значи дека не е правилно поставена.
- За да ја извадите батеријата, извлекете ја од алатот додека го лизгате копчето на предниот дел од батеријата или ги притискате копчињата на двете страни на батеријата.
- Внимавајте да не си ги потфатите прстите кога го отворате и затворате капакот на батеријата.

Инсталирање или вадење на Кластер батеријата (сл. 5)

- За да ја ставите батеријата, порамнете го јазичето на батеријата со жлебот во кукиштето и лизнете ја на своето место.
- За да ја извадите батеријата, извадете ја од терминалот додека ги притискате копчињата од страната на батеријата.

Вратете го делот за заклучување батерија во почетната позиција.

Намалена моќност, дисторзија, "завлекувачки звук" или пак кога и знакот за слаба батерија  и „POWERFAIL“ ќе се појават на екранот, се сите знаци кои укажуваат дека главното пакување батерии треба да се замени.

Белешка:







Пакувањето батерии не може да се наполни со доставениот адаптер за наизменично електрично напојување.

Кога знакот за слаба батерија  се појавува и „EMPTY“ продолжува да трепка време е да ги замените резервните батерии.

Покажување на преостанат Капацитет на батерија (сл. 6 & 7)

➤ 1. Ламбички на индикатор 2. Копче за проверка Само за батерии со „В“ на крајот на бројот на модел

Притиснете го копчето за проверка на батеријата за да се прикаже преостанатиот капацитет на батеријата. Ламбичките на индикаторот се вклучуваат на неколку секунди.

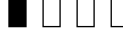
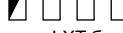
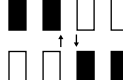
Ламбички на индикатор			СПреостанат капацитет
 Осветлено	 Исклучено	 Трепка	
			75% ~ 100%
			50% ~ 75%
			25% ~ 50%
			0% ~ 25%
			Наполнете ја батеријата
(Само за LXT батерии)			
			Батеријата може е неисправна
(Само за LXT батерии)			

015658

ЗАБЕЛЕШКА:

- Во зависност од условите на употреба и амбиенталната температура, прикажувањето може малку да се разликува од реалниот капацитет.
- Првата ламбичка (најдалеку лево) на индикаторот ќе трепка кога работи системот за заштита на батеријата. (Само за LXT батерии)

Користење на меката свитлива стапчеста антена (сл. 9)

Исправете ја меката свитлива стапчеста антена како што е покажано на сликата.

Употреба на испорачаниот адаптер за напојување со наизменична струја (сл. 10)





Извадете го гумениот заштитник и ставете го приклучокот за адаптер во приклучницата за едновременна струја на левата страна на радиото. Вклучете го адаптерот во стандардна приклучница за електрично напојување. Секогаш кога се користи адаптерот, батеријата автоматски се исклучува.

Адаптерот за наизменична струја треба да се исклучи од главното напојување кога не се користи.

Белешка:

Кога вашето радио има некакви пречки во AM фреквенцискиот опсег од својот адаптер, преместете го радиото повеќе од 30cm подалеку од неговиот адаптер за напојување со наизменична струја.



РАБОТЕЊЕ

1. Притиснете го копчето Напојување  за да го вклучите радиото.
2. Притиснете го копчето Извор  да изберете AM или FM радио режим.
3. Притиснете го и задржете го копчето Контрола на бирање  за да извршите автоматско бирање. Вашето радио ќе го скенира AM/FM фреквенцискиот опсег од тековно прикажаната фреквенција и автоматски ќе престане со скенирање кога ќе најде станица со доволна јачина.
4. По неколку секунди екранот ќе се ажурира. Екранот ќе ја прикажува фреквенцијата на најдениот сигнал.
5. За да најдете друга станица, притиснете го и задржете го контролното копче  за Бирање како претходно.
6. Кога ќе се достигне крајот на фреквенцискиот опсег, вашето радио повторно ќе почне да бира од спротивниот крај на фреквенцискиот опсег.
7. Вртете го копчето за контрола на бирање  за да го прилагодите нивото на звук како што е потребно.

Белешка:

- Додека ја прилагодувате јачината на звук, уверете се дека FM/AM НЕ трепка на екранот.
 - Ако AM/FM трепка на екранот, ви овозможува рачно да ги бирате станиците (видете го делот „Рачно бирање – AM/FM“ за повеќе детали).
8. За да го исклучите радиото притиснете го копчето Напојување .



Рачно бирање – AM/FM

1. Притиснете го копчето Напојување  за да го вклучите радиото.
2. Притиснете го копчето Извор  да изберете AM или FM радио режим.
3. Притиснете го копчето за контрола на бирање  и ќе видите како FM или AM трепка на екранот.

Белешка:



- FM/AM ќе трепка приближно 10 секунди. Во овој период дозволено е само рачно бирање.
- Ако сакате да ја прилагодите јачината на звук додека трепка FM/AM, притиснете го копчето за контрола на бирање да запре трепкањето

и може да го вртите копчето за контрола на бирање да го прилагодувате нивото на звук.

4. Вртете го копчето за контрола на бирање  да изберете станица.
5. Кога ќе се достигне крајот на фреквенцискиот опсег, вашето радио повторно ќе почне да бира од спротивниот крај на фреквенцискиот опсег.
6. Користете го копчето за контрола на бирање  да го прилагодите нивото на звук како што е потребно.

Предодредени станици во AM/FM режим

Има 5 предодредени станици, секоја за AM и FM радио. Тие се користат на истиот начин за секој фреквенциски опсег.

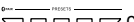
1. Притиснете го копчето Напојување  да го вклучите радиото.
2. Притиснете го копчето Извор  да го изберете посакуваниот фреквенциски опсег. Бирајте до посакуваната радио станица како што е претходно опишано.
3. Притиснете го и задржете го потребното копче Предодреди (1 до 5)  се додека екранот не прикаже „P4“ на пример, по фреквенцијата. Станицата ќе биде зачувана со користењето на предодредениот број. Повторете ја оваа процедура за преостанатите предодредувања како што сакате.
4. Предодредените станици што веќе се зачувани може да бидат пребришани со следењето на постапката погоре доколку сакате.

Режими на приказ – FM



Вашето радио има опсег на опции на приказ за режим на FM радио.

1. Притиснете го неколку пати копчето Мени/Инфо  за да ги видите RDS информациите за станицата што ја слушате.
- | | |
|-------------------|---|
| а. Име на станица | Го прикажува името на станицата која се слуша. |
| б. Тип програма | Го прикажува типот на станица што се слуша како поп, класика, вести и сл. |
| в. Радио текст | Прикажува порака со радио текст како што се нови ставки и сл. |
| г. Година/Ден | Ја прикажува годината и денот од неделата според поставката за датум на вашето радио. |
| д. Датум/Ден | Го прикажува датумот и денот од неделата според поставката за датум на вашето радио. |







- f. Фреквенција Ја прикажува FM фреквенцијата на станицата што се слуша.

FM стерео (автоматски)/моно

Ако FM радио станицата што се слуша има слаб сигнал, може да се слуша слабо крчење. Можно е да се намали ова крчење така што ќе се натера радиото да ја репродуцира станицата во моно наместо во стерео.





1. Притиснете го копчето Напојување  кога треба да изберете FM опсег и пребарајте ја саканата FM станица како што е претходно наведено.
2. Притиснете го и задржете го копчето Мени/Инфо  да влезете во поставката на менито.
3. Вртете го копчето за контрола на бирање  додека FM Auto/моно поставката не се покаже на екранот. Ако поставката е Auto, притиснете го копчето за контрола на бирање да смените во Моно режим за да го намалите шуштењето. Притиснете го копчето за контрола на бирање да ја изберете опцијата.

Запаметување предодредена во AM/FM режим

1. Притиснете го копчето Напојување  да го вклучите радиото.
2. Притиснете го копчето Извор  да изберете AM или FM радио режим.
3. Моментално притиснете го потребното копче Предодредено  1  2  3  4  за да го подесите радиото на една од станиците зачувани во предодредената меморија.

Поставување на форматот време и датум





Екранот на часовникот што се користи во режим на мирување и на екраните во режим на играње може да биде поставен во различен формат. Избраниот формат потоа исто така се користи при поставување аларми.

1. Притиснете го и задржете го копчето Мени/Инфо  да влезете во поставката на менито.
2. Вртете го копчето за контрола на бирање  се додека не се појави „CLOCK xxH“, на екранот и притиснете го копчето за контрола на бирање  да влезете во поставката. Ќе видите како форматот за време започнува да трепка.
3. Вртете го копчето за контрола на бирање  да изберете или 12 или 24 часовен формат. Притиснете го копчето за контрола на бирање  да го потврдите изборот на формат на часовник.















Белешка:

ако е избран формат на часовник од 12 часа,

радиото тогаш ќе користи 12 часовен часовник за поставката.









4. Притиснете го и задржете го копчето Мени/Инфо  да влезете во поставката на менито.
5. Вртете го копчето за контрола на бирање  се додека не се покаже датум (пр. ЧЕТ АПР 3) на екранот и притиснете го копчето за контрола на бирање  да влезете во поставката. Ќе видите како форматот на датум почнува да трепка.
6. Вртете го копчето за контрола на бирање  да го изберете посакуваниот формат на датум. Притиснете го копчето за контрола на бирање  да го потврдите вашиот избор.

Поставување на време и датум на часовникот

1. Притиснете го и задржете го копчето Мени/Инфо  .
2. Вртете го копчето за контрола на бирање  додека не се појави „CLOCK ADJ“ на екранот. Притиснете го копчето за контрола на бирање  да влезете во поставката.
3. Поставката за час на екранот ќе започне да трепка. Вртете го копчето за контрола на бирање  да го изберете посакуваниот час, минути и притиснете го копчето за контрола на бирање  да ја потврдите поставката. Потоа вртете го копчето за контрола на бирање  да ги изберете посакуваните минути, па притиснете го копчето за контрола на бирање  за да ја потврдите поставката.
4. Вртете го копчето за контрола на бирање  се додека не се појави „DATE ADJ“ на екранот. Притиснете го копчето за контрола на бирање  да влезете во поставката.
5. Вртете го копчето за контрола на бирање  да ја изберете саканата година и притиснете го копчето за контрола на бирање  да ја потврдите поставката. Потоа вртете го копчето за контрола на бирање  да го изберете посакуваниот месец, па притиснете го копчето за контрола на бирање  за да ја потврдите поставката. Потоа вртете го копчето за контрола на бирање  да го изберете посакуваниот ден, па притиснете го копчето за контрола на бирање  за да ја потврдите поставката.

Систем за радио податоци (RDS)

Кога ќе го поставите времето на часовникот со користење на функцијата RDS, вашето радио ќе го синхронизира времето на часовникот секогаш кога ќе биде поставено на радио станица што користи RDS со CT сигнали.

1. Кога поставувате на станица која пренесува RDS податоци, притиснете го и задржете го копчето Menu/Info .
2. Вртете го копчето за контрола на бирање  се додека не се појави „RDS CT“ и симболот на часовник на екранот. Притиснете го копчето за контрола на бирање  да влезете во поставката.
3. Вртете го копчето за контрола на бирање  се додека не се појави „RDS CT“ на екранот. Притиснете го копчето за контрола на бирање  да ја потврдите поставката. Времето на часовникот на радиото ќе се постави автоматски според примените RDS податоци.
4. Кога дејството е завршено, иконата RDS ќе се појави на LCD екранот покажувајќи дека времето на радиото е RDS време на часовникот. Времето на часовникот на радиото ќе биде важечко 5 дена секогаш кога времето на радиото ќе се синхронизира со RDS CT.
5. Додека трепка симболот за радио аларм, вртете го копчето за контрола на бирање  да го изберете посакуваниот фреквентен опсег за будење и станицата, па притиснете го копчето за контрола на бирање  да го потврдите изборот.
6. Вртете го копчето за контрола на бирање  да ја изберете посакуваната јачина на звук и притиснете го копчето за контрола на бирање  да ја потврдите јачината на звук. Поставката на радио алармот сега е целосна.

Белешка:

Ако не е избрана нова станица за радио аларм, ќе се избере последната станица за аларм.









Белешка:

Ако избраната AM/FM станица за аларм не е достапна кога ќе се огласи алармот, наместо неа ќе се користи алармот со свонење.

6. Поставување аларм со свонење со ХСБ (хуман систем на будење):

Ќе се активира тон на свонење кога ќе изберете аларм со свонење со ХСБ.

Свонењето на алармот ќе се огласува пократко секои 15 секунди за една минута следено со една минута тишина пред повторување на циклусот.

1. Алармот со свонење може да се постави и кога радиото е вклучено и кога е исклучено.
2. Притиснете го и задржете го копчето на алармот со зуење  , симболот и часот на екранот ќе светкаат заедно со звучниот сигнал.
3. Додека трепка симболот за алармот со свонење  , вртете го копчето за контрола на бирање  да го изберете часот и повторно притиснете го копчето за контрола на будилник  да ја потврдите поставката за часот. Потоа вртете го копчето за контрола на бирање  да ги изберете минутите и притиснете го копчето за контрола на бирање  да ја потврдите поставката за минути.
4. Вртете го копчето за контрола на бирање и екранот ќе ги прикаже опциите за фреквенција за алармот.

Опциите за алармот се:

ЕДНАШ – алармот ќе се огласи еднаш

СЕКОЈДНЕВНО – алармот ќе се огласува секојдневно

РАБОТНИ ДЕНОВИ – алармот ќе се огласува само во работни денови

ВИКЕНД – алармот ќе се огласува само во викенд.

Притиснете го копчето за контрола на бирање  да ја потврдите поставката.









Белешка:

нема прилагодување на јачината на звук за алармот со свонење.

Поставување будилник

Вашето радио има два аларми од кои секој може да биде поставен да ве буди со AM/FM радио или со аларм со свонење. Алармите може да бидат поставени додека уредот е во режим на мирување или додека репродуцира.

а. Поставување на време на будилникот на радиото:

1. Радио алармот може да се постави и кога радиото е вклучено или кога е исклучено.
2. Притиснете го и задржете го копчето за будилник на радио  , симболот за радио будилник и часот на прикажување ќе трепкаат пропратени со свонење.
3. Додека трепка симболот за радио будилник  , вртете го копчето за контрола на бирање  да го изберете часот и повторно притиснете го копчето за контрола на будилник  да ја потврдите поставката за часот. Потоа вртете го копчето за контрола на бирање  да ги изберете минутите и притиснете го копчето за контрола на бирање  да ја потврдите поставката за минути.
4. Вртете го копчето за контрола на бирање и екранот ќе ги прикаже опциите за фреквенција за алармот.
Опциите за алармот се:
ЕДНАШ – алармот ќе се огласи еднаш
СЕКОЈДНЕВНО – алармот ќе се огласува секојдневно
РАБОТНИ ДЕНОВИ – алармот ќе се огласува само во работни денови
ВИКЕНД – алармот ќе се огласува само во викенд
Притиснете го копчето за контрола на бирање  да ја потврдите поставката.







Кога ќе се огласи алармот

Да го откажете огласувањето на алармот, притиснете го копчето Напојување  .

Оневозможување/откажување аларми



Да оневозможите активен аларм, или притиснете го копчето Напојување  , или притиснете го и задржете го соодветното копче на алармот за да го откажете алармот.

Одложи

1. Кога ќе се огласи алармот, притискањето на кое било друго копче различно од копчето Напојување  ќе го исклучи алармот 5 минути. „SNOOZE“ ќе се прикаже на екранот.
2. За да го прилагодите времето на тишина за тајмерот за одложување, притиснете го и задржете го копчето Мени/Инфо  да влезете во поставката на менито.
3. Вртете го копчето за контрола на бирањето  додека не се појави „SNOOZE X“ на екранот, па притиснете го копчето за контрола на бирање  да влезете во поставката. Вртете го копчето за контрола на бирање  да го прилагодите времето на тишина од 5, 10, 15 и 20 минути за тајмер за одложување.
4. За да го откажете тајмерот за одложување додека алармот е суспендиран, притиснете го копчето Напојување  .

Тајмер за спиење







Вашето радио може да се намести да се исклучува автоматски откако ќе измине поставеното време. Поставката на Тајмерот за спиење може да се прилагоди помеѓу 60, 45, 30, 15, 120 и 90 минути.

1. Притиснете го и задржете го копчето Напојување  да влезете во поставката на Тајмерот за спиење. На екранот ќе се појави „SLEEP XX“.
2. Продолжете да го држите копчето Напојување  и опциите на Тајмерот за спиење ќе започнат да се менуваат на екранот. Не запирајте додека посакуваната поставка на Тајмерот за спиење не се појави на екранот. Поставката ќе биде зачувана и ЛЦД ќе се врати на вообичаен приказ.
3. Вашето радио автоматски ќе се исклучи откако ќе помине предодреденото време на Тајмерот за спиење  . Иконата Тајмер за спиење ќе се прикажува на екранот покажувајќи активен Тајмер за спиење.
4. За да ја откажете функцијата на Тајмер за спиење пред да помине предодреденото време,

едноставно притиснете го копчето напојување  за рачно да го исклучите уредот.

Гласност

Може да добиете надополнување на ниските и високите фреквенции на вашето радио со прилагодување на функцијата за гласност.

1. Притиснете го и задржете го копчето Мени/Инфо  да влезете во поставката за мени.
2. Вртете го копчето за контрола на бирањето  се додека не се појави „LOUD ON“ или „LOUD OFF“ на екранот. Притиснете го копчето за контрола на бирање  да влезете во поставката.
3. Вртете го копчето за контрола на бирањето  да изберете ON (ВКЛУЧЕНО) за да ја вклучите функцијата на гласност, па вклучете го копчето за контрола на бирање  да ја потврдите поставката.
4. За да ја исклучите функцијата на гласност, изберете OFF (ИСКЛУЧЕНО) и притиснете го копчето за контрола на бирање  да ја потврдите поставката.

ПОМОШЕН ВЛЕЗЕН ПРИКЛУЧОК

Помошен влезен приклучок од 3,5mm се наоѓа на предниот дел од вашето радио за да овозможи внесување на аудиосигнал во единицата од надворешен аудиоуред како што е MP3 или CD репродуктор.

1. Поврзете надворешен аудиоизвор (на пример, MP3 или CD репродуктор) на влезниот приклучок AUX IN.
2. Притиснете го копчето Напојување да го вклучите радиото.
3. Неколку пати притиснете го и пуштете го копчето Извор додека не се прикаже „AUX1“.
4. За да имате подобар квалитет на звук, препорачуваме да ја поставите јачината на звук на ниво повисоко од две третини на вашиот аудиоуред, а потоа прилагодете ја јачината на звук на радиото како што е потребно.

Белешка:



Аудиокабелот не е вклучен како стандарден прибор. AUX не може да се активира како извор на аларм.

Слушање музика од Bluetooth®

Треба да го спарите вашиот Bluetooth® уред со вашето радио пред автоматски да можете да го поврзете да репродуцира/пренесува музика од Bluetooth® преку вашето радио. Спарувањето креира

трајна „врска“ па двата уреда може секогаш да се препознаат еден со друг.

Спарување на вашиот Bluetooth® уред

1. Притиснете го копчето Извор  да изберете Bluetooth® функција. „BT READY“ ќе се покаже на екранот и „READY“ ќе светка во интервал на секои 2 секунди.
2. Активирајте Bluetooth® на вашиот уред според корисничкото упатство за уредот за да се овозможи постапка на спарување.
3. Притиснете го и пуштете го копчето Спари , тогаш „BT PAIR“ ќе се покаже на екранот и ќе светка во интервал од 1 секунда. Може да почнете да го барате вашето радио на Bluetooth® уредот. Штом ќе се појави името на вашето радио на Bluetooth® уредот, притиснете ја ставката во вашата Bluetooth® листа. Кај некои стари типови мобилни (верзии постари од BT2.1 на Bluetooth® уред), можеби ќе треба да внесете код за пристап „0000“.
4. Вашиот Bluetooth® уред ќе биде поврзан со радиото.
5. Штом ќе се поврзе, „BLUETOOTH“ ќе остане на екранот и заднинското осветлување ќе се затемни за 10 секунди. Сега може да репродуцирате музика на вашиот уред со овозможен Bluetooth® преку радиото.

Репродуцирање на Bluetooth® уред кој веќе е спарен

1. Притиснете го копчето Извор  да изберете Bluetooth® функција. „BT READY“ ќе се покаже на екранот и „READY“ ќе светка во интервал на секои 2 секунди.
2. Пребарајте и поврзете го радиото на Bluetooth® уред. Некои уреди може автоматски да се поврзат со радиото. Сега може да репродуцирате музика на вашиот уред со овозможен Bluetooth® преку радиото.

Белешка:

- Радиото може да се спари со најмногу 8 Bluetooth® уреди. Кога спарувате повеќе Bluetooth® уреди од овој број, историјата на спарување ќе биде пребришана од најстарата историја на спарување.
- Ако има 2 Bluetooth® уреда кои го бараат вашето радио, тоа ќе ја покаже достапноста на двата уреда.
- Ако вашиот Bluetooth® уред е времено исклучен од вашето радио, тогаш ќе треба повторно рачно да го поврзете уредот на радиото.
- Ако името на радиото се појави во листата на вашиот Bluetooth® уред, но уредот не може да

поврзе со него, избришете ја ставката со името на вашето радио од листата и спарете го уредот со радиото повторно следејќи ги чекорите опишани претходно.

- Ефективниот оперативен опсег помеѓу радиото и спарениот уред е приближно 10 метри (30 стапки).
- Секоја пречка помеѓу радиото и уредот може да го намали оперативниот опсег.

Исклучување на вашиот Bluetooth® уред

Притиснете го и задржете го копчето Спари  2-3 секунди да се исклучи вашиот Bluetooth® уред. „BLUETOOTH“ ќе исчезне од екранот покажувајќи деактивирање на Bluetooth®.

Полнење преку УСБ-порта за електрично напојување(сл. 10)

На предната страна на радиото се наоѓа УСБ-порта. Може да полните УСБ-уред преку УСБ-порта.

1. Поврзете го УСБ-уредот, како iPod, MP3 или CD-репродуктор, со УСБ кабел достапен на пазарот.
2. Притиснете го копчето за Вклучување  за да го вклучите радиото.
3. Без оглед дали радиото е на наизменично електрично напојување или батерија, радиото може да го полни УСБ-уредот кога е вклучено и во FM радио режим, или BT режим или AUX режим, што се случува кога е поврзан надворешен аудиоизвор.

Белешка:

Не може да полните УСБ-уреди во текот на AM режим бидејќи приемот на радиосигнал станува исклучително слаб кога се полни УСБ-уред.

- Максималната јачина на звук на излезниот звучник ќе се намали кога се полни вашиот УСБ.
- УСБ-приклучокот може да обезбеди електрична струја со максимум 5V/1A.

ВАЖНО:

- Пред поврзувањето на УСБ-уредот со полначот, секогаш направете резервна копија на вашите податоци од УСБ-уредот. Во спротивно може да дојде до загуба на вашите податоци.
- Полначот може да не доставува енергија до некои УСБ-уреди.
- Кога не се користи или по полнењето, отстранете го УСБ-кабелот и затворете го капакот.
- Не поврзувајте извор на енергија на УСБ-портата. Во спротивно постои ризик од пожар. УСБ-портата е наменета само за полнење на уреди со понизокнапон. Секогаш затворајте го капакот

врз УСБ-портата кога не го полните уредот со понизокнапон.

- Не вметнувајте шајка, жица или слично во портата за напојување преку УСБ. Во спротивно краток спој може да предизвика чад и пожар.
- Не поврзувајте го овој приклучок за УСБ со вашата УСБ-порта на компјутерот, бидејќи постои голема веројатност тоа да предизвика оштетување на уредите.

ОДРЖУВАЊЕ

⚠ ВНИМАНИЕ:

Никогаш не користете бензин, разредувач, алкохол или слични средства. Може да предизвикаат обезбојување, деформирање или пукнатини.

СПЕЦИФИКАЦИИ

Барања за напојување	
Адаптер за напојување со наизменична струја	Со позитивен централен приклучок за еднонасочна струја 12V 1,200mA
Батерија	UM-3 (AA големина) x 2 за резерва Кластер батерија: 10,8V Батерија на лизгање: 10.8V - 18V
Опфатена фреквенција	FM 87.50-108 MHz (0.05MHz/чекор) AM (MW) 522-1,710 kHz (9kHz/чекор)

Bluetooth®	
(логотипот Bluetooth® и логоата се регистрирани заштитни знаци во сопственост на Bluetooth SIG, Inc.)	
Верзија на Bluetooth®	5.0
Профили на Bluetooth®	A2DP/SCMS-T
Емитувана моќност	Bluetooth® спецификација на моќност Класа 2
Опсег на емитување	Макс. 10m (зависи од условите за употреба)
Поддржан кодек	SBC
Компатибилен Bluetooth® профил	A2DP
Максимална радиофреквенциска моќност	BT EDR: 1.71dBm

Карактеристики на струјно коло	
Звучник	3.5инчи 8ома x 2
Излезна моќност	10.8V: 1.2W x 2 14.4V: 2.2W x 2 18V: 3.5W x 2
Влезен терминал	3.5mm dia. (AUX IN)
Систем на антена	FM: мека свитлива стапчеста антена AM: решеткаста антена
Димензии (Д x Ш x В)	282 x 163 x 294mm
Тежина	4.3Kg (без батерија)

SRPSKI

(Originalna uputstva)

Objašnjenje opšteg pregleda (Sl. 1)

1. Ručka
2. Pregradak za skladištenje baterije
3. Poklopac baterije
4. Zvučnik
5. Priključak za struju
6. Blago savitljiva antena
7. Taster Napajanje/Tajmer za spavanje
8. Taster Izvor
9. Taster Radio alarm
10. Taster Alarm zvučnog signala
11. Taster Memorisanje stanica/Predložak 1 kao taster za Bluetooth® uparivanje
12. Taster za Meni/Info
13. Dugme Jačina zvuka/Kontrola podešavanja/ Izaberi
14. USB priključak za napajanje
15. Priključak za pomoćni ulaz
16. LCD ekran
17. Pregradak za glavnu bateriju
18. Pregradak za rezervne baterije

LCD EKRAN

- A. Radio alarm
- B. Alarm sa zvučnim signalom
- C. Stereo simbol
- D. Indikator za nisku bateriju
- E. Sat
- F. Frekvencija
- G. RDS (Radijski sistem podataka)
- H. Status spavanja
- I. AM/PM za sat

Simboli

U nastavku pogledajte simbole koji se koriste za opremu. Postarajte se da razumete njihovo značenje pre upotrebe.



Pročitajte uputstvo za upotrebu.



Samo za države članice EU.
Zbog prisustva opasnih komponenata u opremi, otpadna električna i elektronska oprema, akumulatori i baterije mogu negativno da utiču na životnu sredinu i zdravlje ljudi.

Ne odlažite električne i elektronske uređaje ili baterije zajedno sa drugim otpadnim materijalom iz domaćinstva!

Poštujući Direktive Evropske Unije o otpadnoj električnoj i elektronskoj opremi, akumulatorima i baterijama, kao i njihovo prilagođavanje nacionalnim zakonima, otpadnu električnu opremu, baterije i akumulatorne treba skladištiti odvojeno i dostaviti na posebno sabirno mesto za komunalni otpad, postupajući u skladu sa propisima o zaštiti životne sredine.

To je označeno simbolom precrtane kante za otpad sa točkicama postavljenim na opremi.

VAŽNA BEZBEDNOSNA UPUTSTVA

⚠ UPOZORENJE:

Kada koristite električne alate, uvek pratite osnovne mere predostrožnosti da biste smanjili rizik od požara, strujnog udara i drugih povreda, uključujući i sledeće:

1. Pre upotrebe pažljivo pročitajte uputstvo za upotrebu i uputstvo za upotrebu punjača.
2. Čistite samo suvom krpom.
3. Ne blokirajte ventilacione otvore. Instalirajte u skladu sa uputstvima proizvođača.
4. Nemojte postavljati blizu bilo kojeg izvora toplotne energije kao što su radijatori, grejalice, šporeti ili drugih uređaja (uključujući pojačala) koji proizvode toplotu.
5. Koristite samo dodatke/pribor definisane od strane proizvođača.
6. Iskopčajte uređaj iz utičnice tokom grmljavina ili ako se ne koristi duži vremenski period.
7. Radio na baterije, sa integrisanim baterijama ili zasebnim baterijama, mora da se puni isključivo sa punjačem namenjenim za tu bateriju. Punjač koji može biti pogodan za jednu vrstu baterije može stvoriti opasnost od požara kada se koristi sa drugom baterijom.
8. Koristite radio na baterije isključivo sa posebno namenjenim baterijama. Upotreba bilo kojih drugih baterija može stvoriti opasnost od požara.
9. Kada baterija nije u upotrebi, držite je dalje od drugih metalnih predmeta kao što su: spajalice, novčići, ključevi, ekseri, šrafovi ili drugi mali metalni predmeti koji mogu da naprave vezu između terminala. Kratak spoj između terminala baterije može da izazove varnice, opekotine ili požar.
10. Izbegavajte kontakt sa prizemljenim površinama kao što su cevi, radijatori, šporeti i frižideri. Postoji rizik od strujnog udara ako je i vaše telo prizemljeno.

11. Pod nasilnim uslovima, baterija može da izbaciti tečnost; izbegavajte kontakt. Ako ipak dođe do kontakta, isperite odmah vodom. Ako tečnost dođe u dodir sa očima, odmah potražite pomoć lekara. Tečnost iz baterije može da prouzrokuje iritacije ili opekotine.
12. Nemojte koristiti baterijski paket ili alatku koja je oštećena ili modifikovana. Oštećene ili modifikovane baterije mogu ispoljiti nepredvidljivo ponašanje koje može dovesti do požara, eksplozija ili rizika od povreda.
13. Nemojte izlagati baterijski paket ili alatku vatri ili prekomernim temperaturama. Izlaganje vatri ili temperaturi od preko 130°C može izazvati eksploziju.
14. Pratite sva uputstva za punjenje i ne puniti baterijski paket ili alatku izvan opsega temperatura navedenih u uputstvima. Nepravilno punjenje ili punjenje na temperaturama izvan opsega može oštetiti bateriju i povećati rizik od požara.
5. Nemojte kucati eksere, seći, lomiti, bacati, ispustiti ili udarati čvrstim predmetom kertridž za bateriju. Takvo ponašanje može dovesti do požara, prekomerne vrućine ili eksplozije.
9. Nemojte da koristite oštećenu bateriju.
10. Da biste izbegli rizik, pre upotrebe, pročitajte priručnik o zamenjivoj bateriji. Maksimalna struja pražnjenja baterije treba da bude veća ili jednaka 8A.
11. Sadržane litijum-jonske baterije podležu zahtevima propisa o opasnim materijama.
12. Kada odlažete kertridž za bateriju, uklonite ga iz uređaja i odložite ga na sigurnom. Pratite lokalne propise u vezi sa odlaganjem baterije.
13. Koristite baterije samo sa proizvodima navedenim od strane Makita. Instaliranje baterije na proizvode koji nisu u skladu sa zahtevima može dovesti do požara, prekomerne toplote, eksplozija ili curenja elektrolita.
14. Ako ne koristite alatku na duži vremenski period, morate ukloniti bateriju iz alatke.
15. Tokom i nakon upotrebe, kertridž za bateriju može biti pregrejan što može prouzrokovati opekotine ili opekotine na niskim temperaturama.
16. Ne dodirujte terminal alatke odmah nakon upotrebe jer može postati dovoljno vruć da izazove opekotine.
17. Ne dozvolite da se čipovi, prašina ili zemlja zaglave u terminale, otvore ili žlebove baterijskog kertridža. To može da dovede do loših performansi, kvara alatke ili kertridža za bateriju.
18. Osim ako alatka ne podržava upotrebu u blizini visokonaponskih električnih vodova, nemojte koristiti kertridž za bateriju u blizini visokonaponskih električnih vodova. To može dovesti do kvara ili greške u radu alatke ili kertridža za bateriju.
19. Držite bateriju dalje od domaćajca dece.

SAČUVAJTE OVA UPUTSTVA

POSEBNA BEZBEDNOSNA PRAVILA KERTRIDŽ ZA BATERIJU

1. Pre upotrebe kertridža za bateriju, pročitajte sva uputstva i oznake predostrožnosti na (1) punjaču za bateriju, (2) bateriji, i (3) uređaju koji koristi bateriju.
 2. Nemojte da rastavljate kertridž za bateriju.
 3. Ako vreme trajanja rada postane isuviše kratko, odmah prekinite sa radom. To može dovesti do rizika od pregrevanja, mogućih opekotina pa čak i eksplozije.
 4. Ako vam elektrolit dospe u oči, isperite ih čistom vodom i odmah potražite pomoć lekara. Može da prouzrokuje gubitak vida.
 5. Nemojte prouzrokovati kratak spoj sa kertridžom za bateriju:
 - (1) Ne dodirujte priključke sa bilo kojim provodnim materijalom.
 - (2) Izbegavajte odlaganje kertridža za bateriju u posudu sa drugim metalnim predmetima kao što su ekseri, novčići, itd.
 - (3) Ne izlažite kertridž za bateriju vodi ili kiši. Kratak spoj baterije može da prouzrokuje veliki protok struje, pregrevanje, opekotine pa čak i kvar.
 6. Ne odlažite alatku i kertridž za bateriju na mestima gde temperatura može dostići ili premašiti 50°C (122°F).
 7. Nemojte da spalite kertridž za bateriju čak iako je ozbiljno oštećen ili istrošen. Kertridž može da eksplodira u vatri.
- ⚠ OPREZ:**
- Postoji opasnost od eksplozije ako baterija nije pravilno zamenjena.
 - Zamenite samo sa istim ili ekvivalentnim tipom.
 - Koristite isključivo originalne Makita baterije. Korišćenje neoriginalnih Makita baterija ili baterija koje su izmenjene, može dovesti do pucanja baterije izazivajući požar, lične povrede ili oštećenja. To će takođe poništiti Makita garanciju za Makita alatku i punjač.

Saveti za održavanje maksimalnog veka trajanja baterije

1. Napunite kertridž za bateriju pre nego što se potpuno isprazni. Zaustavite rad alatke i napunite bateriju kada primetite da je kapacitet rada pri kraju.
2. Nikada nemojte puniti već napunjenu bateriju. Prekomerno punjenje skraćuje radni vek baterije.

3. Punite bateriju na sobnoj temperaturi od 10°C do 40°C (50°F - 104°F). Dopustite da se vruć kertridž ohladi pre novog punjenja.
4. Kada ne koristite kertridž za bateriju, uklonite ga iz alatke ili punjača.
5. Napunite kertridž za bateriju ako ga niste koristili dugi vremenski period (više od šest meseci).

Instalacija baterije

Napomena:

Čuvanje baterija unutar pregradka sprečava gubitak sačuvanih podataka u unapred određenim memorijama.

Instalacija rezervne baterije (sl. 2 & 8)

1. Izvucite pregradak za skladištenje baterije da bi pregradak za bateriju bio oslobođen. Postoji pregradak za glavnu bateriju i pregradak za rezervnu bateriju.
2. Uklonite poklopac pregradka za rezervnu bateriju i umetnite 2 nove UM-3 baterije (AA veličine). Uverite se da su baterije postavljene na ispravan polaritet kao što je prikazano unutar pregradka. Vratite poklopac pregradka.
3. Nakon što su rezervne baterije umetnute, ubacite glavnu bateriju za napajanje radija. Odgovarajuće baterije za ovaj radio su navedene na sledećoj tabeli.

VREME RADA

* Odgovarajuće baterije za ovaj radio su navedene na sledećoj tabeli.

* Sledeća tabela pokazuje vreme rada u režimu Radija nakon jednog punjenja.

Kapacitet baterije	Napon kertridža za bateriju			JAČINA ZVUČNIKA = 50mW + 50mW Jedinica: Čas (približno)	
	10.8V - 12V maks	14.4V	18V	Radio/AUX	Bluetooth reprodukcija
1.3Ah	BL1013 BL1014			8.0	1.5
1.5Ah	BL1016			9.0	2.0
		BL1415N		8.0	2.0
			BL1815N	8.5	2.5
2.0Ah	BL1021B			12.0	2.5
			BL1820B	11.0	3.5
3.0Ah		BL1430B		13.0	4.0
			BL1830B	16.0	5.0
4.0Ah	BL1041B			24.0	5.0
		BL1440		21.0	5.5
			BL1840B	22.0	7.0
5.0Ah			BL1850B	28.0	9.0
6.0Ah		BL1460B		28.0	8.0
			BL1860B	34.0	11.0

 : Klaster Baterija

 : Slajd baterija

⚠ UPOZORENJE:

Upotrebljavajte isključivo gorepomenute baterije. Upotreba drugih baterija može prouzrokovati povrede i/ili požar.

Napomena:

- Tabela iznad, koja se odnosi na vreme radnog trajanja baterije, služi kao referenca. Pravo vreme rada može se razlikovati od vrste baterije, uslova punjenja ili okruženja u kojem se koristi.
- Neki od gore navedenih kertridža za bateriju možda neće biti dostupni u zavisnosti od regiona vašeg prebivališta.

INSTALACIJA I NAPAJANJE

Instaliranje ili uklanjanje kertridža za slajd bateriju (sl. 3 & 4)

- Pre instaliranja ili uklanjanja kertridža za bateriju, isključite alatku.
- Čvrsto držite alatku i kertridž za bateriju prilikom postavljanja ili uklanjanja kertridža za bateriju.
- Da biste postavili kertridž za bateriju, poravnajte jezik na kertridžu sa žlebom na kućištu i gurnite ga unutra. Postarajte se da je ubačen skroz do kraja, kada se čuje klik znači da je leglo na mesto.
- Ako vidite crveni indikator na gornjoj strani tastera, znači da nije u potpunosti zaključan. Instalirajte ga do kraja tako da se crveni indikator više ne vidi. Ukoliko to ne uradite, može slučajno da ispadne iz radija, uzrokujući povredu vama ili nekome pored vas.
- Nemojte ubacivati kertridž na silu. Ako kertridž ne sklizne unutra sa lakoćom znači da nije ispravno ubačen.
- Da biste uklonili kertridž za bateriju, povucite ga iz alatke dok klizite dugme na prednjoj strani kertridža ili pritiskom na dugmad sa obe strane kertridža.
- Pazite da ne priklješite prste prilikom otvaranja i zatvaranja poklopca za baterije.

Instaliranje ili uklanjanje kertridža za klaster bateriju (sl. 5)

- Da biste postavili kertridž za bateriju, poravnajte jezik na kertridžu sa žlebom na kućištu i gurnite ga unutra.
- Da biste uklonili kertridž za bateriju, izvadite bateriju iz terminala dok pritiskate dugmad na bočnim stranama kertridža.

Vratite pregradak za skladištenje baterije u prvobitni položaj.

Smanjena snaga, distorzija, zvuk „mucanja” ili kada se na ekranu pojave znak baterije na izmaku  i „POWERFAIL”, su sve znaci da glavna baterija mora da se zameni.

Napomena:









Kertridž za bateriju se ne može puniti preko isporučenog adaptera za naizmeničnu struju.

Kad se pojavi znak baterije na izmaku  i „EMPTY” nastavi da treperi, vreme je da se zamene rezervne baterije.

Prikazivanje preostalog kapaciteta baterije (sl. 6 & 7)

➤ 1. Indikatori lampica 2. Dugme za potvrdu
Samo za kertridže za bateriju sa oznakom „B” na kraju broja modela

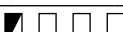
Pritisnite dugme za potvrdu na kertridžu za bateriju da bi vam pokazalo preostali kapacitet baterije. Indikatori lampice zasvetle na par sekundi.

Indikatori lampica			Preostali kapacitet
 Osvetljeno	 Isključeno	 Treptajuće	
			75% ~ 100%
			50% ~ 75%
			25% ~ 50%
			0% ~ 25%
			Napunite bateriju
(Samo za LXT baterijske kertridže)			
			Možda je došlo do kvara sa baterijom
(Samo za LXT baterijske kertridže)			

015658

NAPOMENA:

- U zavisnosti od uslova korišćenja i temperature u okolini, indikator se može neznatno razlikovati od stvarnog kapaciteta.
- Prva (krajnje leva) indikatorska lampica će treperiti kada radi sistem zaštite baterije. (Samo za LXT baterijske kertridže)

Korišćenje blago savitljive antene (sl. 9)

Ispravite antenu kao što je prikazano na slici.

Korišćenje isporučenog AC adaptera za napajanje (sl. 10)



Uklonite gumenu zaštitu i umetnite utikač adaptera u DC utičnicu na levoj strani radija.



Priključite adapter u standardnu utičnicu za struju. Kad god se koristi adapter, baterija se automatski isključuje. Kada se ne koristi, AC adapter treba isključiti iz glavnog izvora napajanja.

Napomena:

Kada radio u AM opsegu ima bilo kakve smetnje od strane adaptera, udaljite radio od AC adaptera za napajanje na preko 30cm.

RADNJA



1. Pritisnite taster Napajanje  da biste uključili radio.
2. Pritisnite taster Izvor  da biste izabrali AM ili FM radio režim.
3. Pritisnite i držite dugme Kontrola podešavanja  da bi se izvršilo automatsko podešavanje. Radio će skenirati AM/FM opseg trenutno prikazane frekvencije

- i automatski će prestati skeniranje kada pronađe stanicu sa dovoljno jakim signalom.
4. Nakon par sekundi ekran će se ažurirati. Na ekranu će se prikazati frekvencija pronađenog signala.
 5. Da biste pronašli drugu stanicu, pritisnite i držite dugme Kontrola podešavanja  kao i ranije.
 6. Kada se dostigne kraj talasnog opsega, radio će ponovo pokrenuti podešavanje sa suprotnog kraja talasnog opsega.
 7. Rotirajte dugme Kontrola podešavanja  da biste podesili nivo zvuka po želji.



Napomena:

- Prilikom podešavanja jačine zvuka, postarajte se da na ekranu ne treperi AM/FM.
 - Ako AM/FM treperi na ekranu, omogućava vam da ručno podesite stanicu (za više detalja pogledajte odeljak „Ručno podešavanje – AM/FM“).
8. Da biste isključili radio pritisnite taster Napajanje  .

Ručno podešavanje – AM/FM



1. Pritisnite taster Napajanje  da biste uključili radio.
2. Pritisnite taster Izvor  da biste izabrali AM ili FM radio režim.
3. Pritisnite dugme Kontrola podešavanja  i na ekranu ćete videti kako FM ili AM treperi.

Napomena:

- AM/FM će treperiti oko 10 sekundi. U tom periodu dozvoljeno je samo ručno podešavanje.
 - Ako želite da podesite jačinu zvuka dok AM/FM treperi, pritisnite dugme Kontrola podešavanja da biste zaustavili treperenje, zatim rotirajte dugme Kontrola podešavanja da biste podesili nivo zvuka.
4. Rotirajte dugme Kontrola podešavanja  da biste podesili stanicu.
 5. Kada stigne do kraja talasnog opsega, radio će ponovo pokrenuti podešavanje sa suprotnog kraja talasnog opsega.
 6. Koristite dugme Kontrola podešavanja  da biste podesili nivo zvuka po potrebi.

Podešavanje unapred određenih stanica u AM/FM režimu

Postoje 5 unapred određenih stanica za AM i FM radio, pojedinačno. Koriste se na isti način za svaki talasni opseg.

1. Pritisnite taster Napajanje  da biste uključili radio.
2. Pritisnite taster Izvor  da biste izabrali željeni talasni opseg. Podesite željenu stanicu kao što je prethodno opisano.
3. Pritisnite i držite željeni taster Predložak (1 do 5)  dok se na ekranu ne pojavi „P4“, na

- primer nakon frekvencije. Stanica će biti sačuvana na broju unapred određenog predloška. Ponovite proceduru po želji za preostale brojeve predloška.
4. Unapred određene stanice koje su već sačuvane mogu biti zamenjene po potrebi sledejući gore pomenutu proceduru.

Režimi prikaza – FM



Vaš radio ima niz opcija prikaza za FM radio režim.

1. Nekoliko puta pritisnite taster Meni/Info  da biste videli RDS informacije za stanicu koju slušate.



a. Ime stanice	Prikazuje ime stanice koju slušate.
b. Vrsta programa	Prikazuje vrstu stanice koju slušate kao što su Pop, Klasika, Vesti, itd.
c. Tekst radija	Prikazuje tekstualne poruke radija kao što su nove stavke, itd.
d. Godina/Dan	Prikazuje godinu i dan u nedelji u skladu sa podešavanjima datuma na radiju.
e. Datum/Dan	Prikazuje datum i dan u nedelji u skladu sa podešavanjima datuma na radiju.
f. Frekvencija	Prikazuje frekvenciju FM stanice koju slušate.

FM stereo (auto)/mono

Ako FM radio stanica koju slušate ima slab signal, možda će se čuti šum. Moguće je smanjiti šum tako što ćete forsirati radio da reprodukuje stanicu u mono režimu umesto stereo režimu.











1. Pritisnite taster Napajanje  po potrebi da biste izabrali FM opseg i podesili željenu FM stanicu kao što je prethodno navedeno.
2. Pritisnite i držite taster Meni/Info  da biste ušli u meni podešavanja.
3. Rotirajte dugme Kontrola podešavanja  dok se na ekranu ne pojavi postavka za FM Auto/Mono. Ako je postavka na Auto, pritisnite dugme Kontrola podešavanja za prebacivanje na Mono režim da biste smanjili siktanje. Pritisnite dugme Kontrola podešavanja da biste izabrali tu opciju.

Opozivanje predloška u AM/FM režimu













1. Pritisnite taster Napajanje  da biste uključili radio.
2. Pritisnite taster Izvor  da biste izabrali AM ili FM radio režim.
3. Odmah pritisnite željeni taster Predložak  da biste podesili radio na jednu od stanica koje su unapred određene u memoriji.

Podešavanje formata za vreme i datum

Prikaz sata koji se koristi u režimu mirovanja i prikaz u režimu reprodukcije mogu biti podešeni na različite formate. Izabrani format se tada koristi i tokom postavljanja alarma.





1. Pritisnite i držite taster Meni/Info  da biste ušli u meni podešavanja.
2. Rotirajte dugme Kontrola podešavanja  dok se „CLOCK xxH“ ne pojavi na ekranu, zatim pritisnite dugme Kontrola podešavanja  da biste ušli u postavku. Videćete da format za vreme počinje da treperi.
3. Rotirajte dugme Kontrola podešavanja  da biste izabrali 12-časovni ili 24-časovni format. Pritisnite dugme Kontrola podešavanja  da biste potvrdili izbor formata za sat.
- Napomena:**
Ako je izabran 12-časovni format za sat, radio će koristiti 12-časovni sat kao postavku.
4. Pritisnite i držite taster Meni/Info  da biste ušli u meni podešavanja.
5. Rotirajte dugme Kontrola podešavanja  dok se datum (npr. THU APR 3) ne pojavi na ekranu, zatim pritisnite dugme Kontrola podešavanja  da biste ušli u postavku. Videćete da format datuma počinje da treperi.
6. Rotirajte dugme Kontrola podešavanja  da biste izabrali željeni format datuma. Pritisnite dugme Kontrola podešavanja  da biste potvrdili vaš izbor.

Podešavanje vremena i datuma

1. Pritisnite i držite taster Meni/Info  .
2. Rotirajte dugme Kontrola podešavanja  dok se „CLOCK ADJ“ ne pojavi na ekranu. Pritisnite dugme Kontrola podešavanja  da biste ušli u postavku.
3. Na ekranu će početi da treperi postavka za sat.
Rotirajte dugme Kontrola podešavanja  da biste izabrali željeni sat i pritisnite dugme Kontrola podešavanja  da biste potvrdili podešavanje. Zatim rotirajte dugme Kontrola podešavanja  da biste izabrali željeni minut i pritisnite dugme Kontrola podešavanja  da biste potvrdili podešavanje.
4. Rotirajte dugme Kontrola podešavanja  dok se „DATE ADJ“ ne pojavi na ekranu. Pritisnite dugme Kontrola podešavanja  da biste ušli u postavku.
5. Rotirajte dugme Kontrola podešavanja  da biste izabrali željenu godinu i pritisnite dugme Kontrola podešavanja  da biste potvrdili podešavanje. Zatim rotirajte dugme Kontrola podešavanja  da biste izabrali željeni mesec i pritisnite dugme Kontrola podešavanja  da biste potvrdili podešavanje. Na kraju rotirajte dugme Kontrola podešavanja da biste izabrali željeni dan i pritisnite dugme Kontrola podešavanja da biste potvrdili podešavanje.

Radijski Sistem Podataka (RDS)









Kada podesite vreme na satu koristeći RDS funkciju, radio će sinhronizovati vreme na satu svaki put kada se podesi na radio stanicu koja koristi RDS sa CT (vreme sata) signalima.



1. Kada podešavate stanicu koja prenosi RDS podatke, pritisnite i držite taster Meni/Info  .
2. Rotirajte dugme Kontrola podešavanja  dok se na ekranu ne pojave „RDS CT“ i simbol za sat. Pritisnite dugme Kontrola podešavanja  da biste ušli u postavku.
3. Rotirajte dugme Kontrola podešavanja  dok se „RDS CT“ ne pojavi na ekranu. Pritisnite dugme Kontrola podešavanja  da biste potvrdili podešavanje. Vreme sata na radiju će se automatski podesiti u skladu sa primljenim RDS podacima.
4. Kada se radnja završi, na LCD ekranu će se pojaviti RDS ikona ukazujući da se koristi RDS vreme sata kao vreme na radiju.
Vreme sata na radiju će važiti 5 dana svaki put kada se vreme radija sinhronizuje sa „RDS CT“.

Podešavanje alarma

Vaš radio ima dva alarma od kojih svaki može biti podešen da vas budi sa AM/FM radiom ili alarmom sa zvučnim signalom. Alarmi se mogu podesiti dok je jedinica u stanju pripravnosti ili tokom reprodukcije.

a. Podešavanje vremena radio alarma:

1. Radio alarm može biti podešen bilo kada je radio uključen ili isključen.
2. Pritisnite i držite taster Radio alarm  . Simbol radio alarma i sat na ekranu će zatreperiti uz zvučni signal.
3. Dok simbol radio alarma  treperi, rotirajte dugme Kontrola podešavanja  da biste izabrali sat i ponovo pritisnite dugme  da biste potvrdili podešavanje sata. Nakon toga, rotirajte dugme Kontrola podešavanja  da biste izabrali minute i ponovo pritisnite dugme  da biste potvrdili podešavanje minuta.
4. Rotirajte dugme Kontrola podešavanja i ekran će prikazati opcije učestalosti za alarm.
Opcije alarma su sledeće:
JEDNOM – alarm će se oglasiti jednom
SVAKODNEVNO – alarm će se oglašavati svakog dana
RADNI DANI – alarm će se oglašavati radnim danima
VIKEND – alarm će se oglašavati samo vikendom
Pritisnite dugme Kontrola podešavanja  da biste potvrdili podešavanje.
5. Dok simbol radio alarma treperi, rotirajte dugme Kontrola podešavanje  da biste izabrali željeni opseg i stanicu za buđenje, zatim pritisnite dugme Kontrola podešavanja  da biste potvrdili izbor.

6. Rotirajte dugme Kontrola podešavanja  da biste izabrali željenu jačinu zvuka, zatim ponovo pritisnite dugme  da biste potvrdili jačinu zvuka.

Podešavanje Radio alarma je sada završeno.

Napomena:

Ako nije izabrana nova radio stanica za alarm, izabraće se stanica koja je korišćena za poslednji alarm.

Napomena:

Ako izabrana AM/FM stanica za alarm nije dostupna kada se alarm oglasi, korišće se alarm sa zvučnim signalom umesto nje.



b. Podešavanje HSB (Humanog Sistema Buđenja) alarma sa zvučnim signalom:



Aktiviraće se zvučni signal prilikom izbora HSB alarma sa zvučnim signalom.

Zvučni signal alarma će se oglašavati kraće svakih 15 sekundi tokom jedne minute, nakon čega sledi jedna minuta tišine pre ponavljanja ciklusa.



1. Alarm sa zvučnim signalom može da bude podešen bez obzira da li je radio uključen ili isključen.

2. Pritisnite i držite taster za alarm zvučnog signala

 - , na ekranu će treperiti simbol i cifra za čas popraćeni zvučnim signalom.

3. Dok simbol alarma sa zvučnim signalom  -  treperi, rotirajte dugme Kontrola podešavanja  da

biste izabrali sat i ponovo pritisnite dugme  da biste potvrdili podešavanje sata. Nakon toga, rotirajte

dugme Kontrola podešavanja  da biste izabrali minute i ponovo pritisnite dugme  da biste potvrdili podešavanje minuta.

4. Rotirajte dugme Kontrola podešavanja i ekran će prikazati opcije učestalosti za alarm.

Opcije alarma su sledeće:

JEDNOM – alarm će se oglasiti jednom

SVAKODNEVNO – alarm će se oglašavati svakog dana

RADNI DANI – alarm će se oglašavati radnim danima

VIKEND – alarm će se oglašavati samo vikendom

Pritisnite dugme Kontrola podešavanja  da biste potvrdili podešavanje.

Napomena:

Nema podešavanja jačine zvučnog signala za alarm.







Kada se oglasi alarm

Da biste otkazali alarm koji se oglašava, pritisnite taster Napajanje  .

Onemogućavanje/otkazivanje alarma





Da biste onemogućili aktivni alarm, pritisnite taster Napajanje  ili pritisnite i držite odgovarajući taster alarma da biste ga otkazali.

Odlaganje

1. Kada se oglasi alarm, pritisnite bilo koji taster, osim tastera Napajanje , da biste utišali alarm na 5 minuta. Na ekranu će se pojaviti „SNOOZE“.
2. Da biste podesili vreme tišine za tajmer odlaganja, pritisnite i držite taster Meni/Info  da biste ušli u meni podešavanja.
3. Rotirajte dugme Kontrola podešavanja  dok se „SNOOZE X“ ne pojavi na ekranu, zatim pritisnite dugme Kontrola podešavanja  da biste ušli u postavku. Rotirajte dugme Kontrola podešavanja  da biste podesili vreme tišine na 5, 10, 15 ili 20 minuta za tajmer odlaganja.
4. Da biste otkazali tajmer odlaganja dok je alarm obustavljen, pritisnite taster Napajanje  .







Tajmer za spavanje

Vaš radio može biti podešen da se automatski isključi nakon isteka unapred određenog vremena. Tajmer za spavanje može biti podešen između 15, 30, 45, 60, 90 i 120 minuta.

1. Pritisnite i držite taster Napajanje  da biste ušli u podešavanje Tajmer za spavanje. Na ekranu će se pojaviti „SLEEP XX“.
2. Nastavite da držite taster Napajanje  i na ekranu će početi da se razmenjuju opcije Tajmera za spavanje. Zaustavite se kada se na ekranu pojavi željena opcija Tajmera za spavanje. Podešavanje će biti sačuvano i LCD će se vratiti na normalan prikaz.
3. Radio će se automatski isključiti kada istekne unapred određeno vreme Tajmera za spavanje. Ikona Tajmer za spavanje  će biti prikazana na ekranu, označavajući aktivni Tajmer za spavanje.
4. Da biste otkazali funkciju Tajmer za spavanje pre isteka unapred određenog vremena, jednostavno pritisnite taster Napajanje  da biste ručno isključili jedinicu.

Glasnost

Podešavanjem funkcije glasnosti možete dobiti kompenzaciju na niže i više frekvencije vašeg radija.

1. Pritisnite i držite taster Meni/Info  da biste ušli u meni podešavanja.
2. Rotirajte dugme Kontrola podešavanja  dok se „LOUD ON“ ili „LOUD OFF“ ne pojave na ekranu. Pritisnite dugme Kontrola podešavanja  da biste ušli u postavku.
3. Rotirajte dugme Kontrola podešavanja  da biste izabrali ON za uključivanje funkcije glasnosti, zatim pritisnite dugme Kontrola podešavanja  da biste potvrdili podešavanje.
4. Da biste isključili funkciju glasnosti, izaberite OFF i pritisnite dugme Kontrola podešavanja  da biste potvrdili podešavanje.

PRIKLJUČAK ZA POMOĆNI ULAZ

Priključak za pomoćni ulaz od 3.5mm je snabdeven sa prednje strane radija kako bi se omogućio unos audio signala u jedinicu sa spoljnog audio uređaja kao što su MP3 ili CD plejer.

1. Povežite spoljni audio izvor (na primer, MP3 ili CD plejer) na priključak za pomoćni ulaz.
2. Pritisnite taster Napajanje da biste uključili radio.
3. Neprekidno pritisnite i otpustite taster Izvor dok se ne pojavi „AUX1“.
4. Da biste imali bolji kvalitet zvuka, preporučujemo vam da podesite jačinu zvuka audio uređaja na nivo viši od dve trećine, a zatim podesite jačinu zvuka na radiju po potrebi.



Napomena:

Audio kabl nije uključen u standardni pribor.
AUX ne može da se aktivira kao izvor alarma.

Slušanje Bluetooth® muzike

Morate da uparite Bluetooth® uređaj sa radiom da biste mogli automatski da se povežete i reprodukujete/strimujete Bluetooth® muziku preko radija. Uparivanje stvara trajnu „vezu“ tako da se oba uređaja uvek mogu prepoznati.

Uparivanje Bluetooth® uređaja

1. Pritisnite taster Izvor  da biste izabrali funkciju Bluetooth®. Na ekranu će se pojaviti „BT READY“ i „READY“ će treperiti sa intervalima od 2 sekunde.
2. Aktivirajte Bluetooth® na drugom uređaju, u skladu sa uputstvom za upotrebu uređaja, da biste omogućili proces uparivanja.
3. Pritisnite i otpustite taster Uparivanje , na ekranu će se pojaviti „BT PAIR“ i treperiti sa intervalom od jedne sekunde. Možete započeti pretragu radija na vašem Bluetooth® uređaju. Kada se ime radija pojavi na Bluetooth® uređaju, pritisnite tu stavku sa Bluetooth® spiska. Kod nekih starijih modela mobilnih telefona (verzije starije od BT2.1 Bluetooth® uređaja), možda ćete morati da unesete i šifru za pristup „0000“.
4. Bluetooth® uređaj će biti povezan sa radiom.
5. Kada se poveže, na ekranu će ostati „BLUETOOTH“ a pozadinsko osvetljenje će se zatamniti nakon 10 sekundi. Sada možete da reprodukujete muziku putem radija sa Bluetooth® omogućenog uređaja.

Reprodukovanje Bluetooth® uređaja koji je već uparen

1. Pritisnite taster Izvor  da biste izabrali funkciju Bluetooth®. Na ekranu će se pojaviti „BT READY“ i „READY“ će treperiti sa intervalima od 2 sekunde.

2. Pretražite i povežite radio sa Bluetooth® uređajem. Neki uređaji mogu automatski da se povežu sa radiom. Sada možete da reprodukujete muziku putem radija sa Bluetooth® omogućenog uređaja.

Napomena:

- Radio može biti uparen sa najviše 8 Bluetooth® uređaja. Kada uparite više Bluetooth® uređaja od ovog broja, najstariji upareni uređaj iz istorije uparivanja biće zamenjen.
- Ako postoje 2 Bluetooth® uređaja koji traže radio, on će pokazati dostupnost na oba uređaja.
- Ako je veza Bluetooth® uređaja sa radiom privremeno prekinuta, potrebno je da ponovo ručno povežete uređaj sa radiom.
- Ako se ime radija pojavi na spisku Bluetooth® uređaja ali vaš uređaj ne može da se poveže sa njim, izbrišite sa spiska stavku sa imenom radija i ponovo povežite uređaj sa radiom prateći prethodno opisane korake.
- Efektivan domet rada između radija i uparenog uređaja je približno 10 metara (30 stopa).
- Bilo koja prepreka između radija i uređaja može da smanji operativni domet.

Prekidanje veze sa Bluetooth® uređajem

Pritisnite i držite 2-3 sekunde taster Uparivanje  da biste prekinuli vezu sa Bluetooth® uređajem. Sa ekrana će nestati „BLUETOOTH“ ukazujući na deaktiviranje Bluetooth-a®.

Punjenje putem USB priključka za napajanje (sl. 10)

USB priključak je na prednjoj strani radija. Možete puniti USB uređaj putem USB priključka.

1. Povežite USB uređaj, kao što su iPod, MP3 ili CD plejer, sa USB kablom dostupnim na tržištu.
2. Pritisnite Taster za napajanje  da biste uključili radio.
3. Bez obzira da li se radio napaja strujom ili na baterije, radio može da puni USB uređaj kada je uključen i u FM režimu, Bluetooth režimu ili režimu pomoćnog ulaza, koji se pojavljuje kada je povezan eksterni izvor audio signala.

Napomena:

Ne možete puniti USB uređaje tokom AM režima jer prijem radio signala postaje izuzetno loš tokom punjenja USB uređaja.

- Maksimalna jačina zvuka izlazne snage zvučnika će se smanjiti tokom USB punjenja.
- USB priključak može da obezbedi maksimalnu struju od 5V/1A.

VAŽNO:

- Pre povezivanja USB uređaja na punjač, uvek napravite rezervnu kopiju vaših podataka sa USB uređaja. U suprotnom, postoji mogućnost da podaci budu izgubljeni.
- Moguće je da punjač ne može da napuni određene USB uređaje.
- Kada nije u upotrebi ili nakon punjenja, uklonite USB kabl i zatvorite poklopac.
- Nemojte povezivati izvor napajanja na otvor za USB. U suprotnom, postoji opasnost od požara. Otvor za USB je namenjen samo za punjenje uređaja sa niskim naponom. Uvek vratite poklopac na otvor za USB kada se ne puni uređaj sa niskim naponom.
- Ne stavljajte ekser, žicu, itd. na USB otvor za napajanje. U suprotnom, kratak spoj može prouzrokovati dim ili požar.
- Nemojte povezivati ovaj USB priključak sa otvorom za USB na vašem računaru, jer je veoma moguće da bi to prouzrokovalo kvar na uređajima.

ZA ODRŽAVANJE**⚠ OPREZ:**

Nikada ne koristite benzin, razređivač, alkohol ili slične proizvode. Može prouzrokovati promenu boje, deformacije ili pukotine.

SPECIFIKACIJE

Zahtevi za napajanje	
Adapter naizmjenične struje	DC 12V 1,200mA, centralni pin pozitivan
Baterija	UM-3 (AA size) x 2 za rezervu Klaster baterija: 10.8V Slajd baterija: 10.8V - 18V
Pokrivenost frekvencije	M 87.50-108 MHz (0.05MHz/step) AM (MW) 522-1,710 kHz (9kHz/step)

Bluetooth® (Bluetooth® oznaka i logotipi su registrovani zaštitni znaci u vlasništvu Bluetooth SIG, Inc.)	
Bluetooth® verzija	5.0
Bluetooth® Profili	A2DP/SCMS-T
Snaga prenosa	Bluetooth® specifikacija snage Klasa 2
Opseg prenosa	Maks. 10m (varira u zavisnosti od uslova korišćenja)
Podržani kodek	SBC
Kompatibilan Bluetooth® profil	A2DP
Maksimalna snaga radio frekvencije	BT EDR: 1.71dBm

Druge odlike	
Zvučnik	3.5inči 8ohm x 2
Izlazna snaga	10.8V: 1.2W x 2 14.4V: 2.2W x 2 18V: 3.5W x 2
Ulazni terminal	3.5mm dia. (POMOĆNI ULAZ)
Sistem antena	FM: blago savitljiva antena AM: bar antena
Dimenzije (D x Š x V)	282 x 163 x 294mm
Težina	4.3Kg (bez baterije)

РУССКИЙ (Оригинальные инструкции)

ВНЕШНИЙ ВИД И РАСПОЛОЖЕНИЕ КНОПОК (Рис. 1)

1. Ручка
2. Замок аккумуляторного отсека
3. Крышка отсека для батареи
4. Колонка
5. Гнездо DC-входа
6. Гибкая стержневая антенна
7. Кнопка питания/Таймер выключения
8. Кнопка переключения источника
9. Кнопка радиобудильника
10. Кнопка звонка будильника
11. Предустановленные станции/Кнопка предустановок 1 для сопряжения Bluetooth®
12. Кнопка Меню/Инфо
13. Ручка громкости/Настройка/Выбор
14. USB-порт источника питания
15. Гнездо AUX-входа
16. ЖК-дисплей
17. Основной отсек для батареи
18. Резервный аккумуляторный отсек

ЖК-ДИСПЛЕЙ

- A. Радиобудильник
- B. Обычный будильник
- C. Стереосимвол
- D. Индикация низкого заряда аккумулятора
- E. Часы
- F. Частота
- G. RDS (система радиоданных)
- H. Статус таймера выключения
- I. Значок второй половины дня - AM/PM

СИМВОЛЫ

Ниже приводятся символы, используемые в оборудовании. Убедитесь, что Вы понимаете их значение, прежде чем приступить к использованию.



Прочитайте руководство по использованию.



Применимо только к странам Евросоюза.

Из-за наличия в устройстве опасных компонентов отработанное электрическое и электронное оборудование, аккумуляторы и

батареи могут оказывать негативное воздействие на окружающую среду и здоровье человека.

Не выбрасывайте электрические и электронные приборы или батареи вместе с бытовыми отходами! В соответствии с Европейской директивой об отработанном электрическом и электронном оборудовании, аккумуляторах и батареях, отработанных аккумуляторах и батареях, а также с учётом их адаптации к национальному законодательству, отработанное электрическое оборудование, аккумуляторы и батареи следует хранить отдельно и отправлять в отдельный пункт сбора для бытовых отходов, работающих в соответствии с нормами по охране окружающей среды.

На это указывает символ перечёркнутого мусорного бака, размещённый на устройстве.

ВАЖНЫЕ ИНСТРУКЦИИ БЕЗОПАСНОСТИ

ПРЕДОСТЕРЕЖЕНИЕ:

При работе с электрическим оборудованием следует соблюдать общепринятые правила безопасности, чтобы предотвратить риск возникновения пожара, электрического шока и травм. Для этого следует:

1. Внимательно прочитать данное руководство, а также инструкцию к зарядному устройству, прежде чем приступить к их использованию.
2. Для чистки использовать только сухую тряпку.
3. Не блокируйте вентиляционные отверстия. Выполняйте установки в соответствии с руководством по эксплуатации.
4. Не устанавливайте оборудование возле таких источников тепла, как, например, радиаторы, обогреватели, печи или др. устройства (включая усилители).
5. Используйте только те приспособления/аксессуары, которые рекомендованы производителем.
6. Отключайте данное оборудование от сети во время грозы или если Вы не планируете его использовать длительное время.
7. Радио с питанием от встроенного или внешнего аккумулятора следует заряжать только с помощью специального зарядного устройства. Зарядное устройство, подходящее для одного

- типа аккумуляторов, может привести к пожару при его использовании с другим аккумулятором.
- Используйте радио только с рекомендованными аккумуляторными блоками. Использование других аккумуляторов может привести к пожару.
 - Если вы не используете батареи, храните их вдали от изделий из металла, например: скрепки, монеты, ключи, гвозди, винты или др. мелкие металлические предметы, которые могут замкнуть контакты батареи. Короткое замыкание в контактах батареи может вызвать искру и стать причиной возгорания или пожара.
 - Избегайте контакта тела с заземлёнными поверхностями, такими как трубы, радиаторы, плиты и холодильники, поскольку существует повышенный риск поражения электрическим током, если ваше тело заземлено.
 - При неправильном обращении батарея может потечь. Избегайте контакта с жидкостью из батареи. При случайном попадании электролита на кожу смойте его водой. Если жидкость попала в глаза, немедленно обратитесь за медицинской помощью. Жидкость из батареи может вызвать раздражение или ожоги.
 - Не используйте для работы поврежденные или иным образом измененные батареи или компоненты устройства. Использование поврежденных или измененных батарей может привести к непредсказуемым последствиям, включая травмы, взрыв или возгорание.
 - Не подвергайте батарею воздействию открытого огня или высоких температур. Воздействие открытого огня или температуры свыше 130°C может привести к взрыву батареи.
 - Внимательно следуйте инструкции по зарядке и не заряжайте батарею при температурах отличных от указанного в инструкции диапазона. Неверная зарядка батареи или зарядка при температурах отличных от указанного в инструкции диапазона может привести к повреждению батареи и возгоранию.
- касающиеся (1) зарядного устройства для батареи, (2) батареи (3) оборудования, работающего на батареях.
- Не разбирайте батареи и аккумуляторы.
 - Если срок работы батареи значительно сократился, немедленно прекратите работу, поскольку это может вызвать перегрев, возгорание и даже взрыв.
 - Если Вам в глаза попал электролит, немедленно промойте их чистой водой и сразу же обратитесь за медицинской помощью. В противном случае Вы можете потерять зрение.
 - Не допускайте замыкания контактов батареи, а именно:
 - Не прикасайтесь к контактам никакими материалами, проводящими ток.
 - Не храните батареи в контейнерах, где присутствуют другие металлические предметы, например, гвозди, монеты и др.
 - Не допускайте попадания на батарею влаги и воды. Это может привести к замыканию батареи, результатом чего может стать перенапряжение, перенагревание, возгорание или поломка.
 - Не храните оборудование и батареи в местах, где температура может достигать или превышать 50°C (122°F).
 - Не бросайте батареи в огонь, даже если они сильно повреждены или полностью изношены, поскольку в огне батареи могут взорваться.
 - Не забивайте гвозди в аккумуляторный картридж, не режьте его, не ломайте, не бросайте и не ударяйте по нему твёрдыми предметами. Такие действия могут стать причиной пожара, перегрева или взрыва.
 - Не используйте повреждённые батареи.
 - Для минимизации подобных рисков перед использованием батареи внимательно изучите прилагаемую инструкцию. Максимальный ток разряда батареи должен быть равен или превышать 8A.
 - Содержащиеся в картридже литий-ионные батареи входят в класс вредных веществ, потому обращение с ними должно осуществляться в соответствии с применимыми законодательными нормами.
 - Утилизируя картридж с аккумулятором, извлеките его из устройства и утилизируйте в безопасном месте. Для инструкции по утилизации отслуживших батарей обратитесь к соответствующим положениям местного законодательства.
 - Используйте батареи только с оборудованием, одобренным компанией-производителем

СОХРАНИТЕ ДАННОЕ РУКОВОДСТВО

СПЕЦИАЛЬНЫЕ ПРАВИЛА БЕЗОПАСНОСТИ ДЛЯ АККУМУЛЯТОРНОГО КАРТРИДЖА

- Прежде чем приступить к работе с аккумуляторным картриджем, прочитайте все инструкции и предупреждающие замечания,

- «Makita». Установка батареи в иные устройства может привести к возгоранию, чрезмерному нагреву батареи, взрыву или утечке электролита.
14. Если устройство не используется длительное время, следует извлечь из него батарею.
 15. Во время, а также некоторое время после использования устройства аккумуляторный картридж может нагреваться и вызывать ожоги.
 16. Не прикасайтесь к терминалу устройства сразу после использования, так как терминал может слишком нагреться и стать причиной ожогов.
 17. Не допускайте попадания стружки, пыли или грязи в клеммы, отверстия и пазы аккумуляторного картриджа. Это может привести к снижению производительности или поломке устройства или аккумуляторного картриджа.
 18. Не используйте аккумуляторный картридж по соседству с высоковольтными линиями электропередач, поскольку устройство для этого не предназначено. Это может привести к неисправности или поломке устройства или аккумуляторного картриджа.
 19. Держите батарею в недоступном для детей месте.

⚠ ОСТОРОЖНО:

- **Риск взрыва при замене на неверный тип батареи.**
- **Заменить батарею можно только батареями того же или аналогичного типа.**
- **Используйте только оригинальные батареи от компании-производителя «Makita». Использование батарей отличных от оригинальных, произведенных компаниями «Makita», может привести к возгоранию, травмам и повреждению имущества. Также это приведет к утрате гарантии компании «Makita» на приобретенное электрооборудование и прилагающееся зарядное устройство.**

Советы по обеспечению максимального срока службы батарей

1. Заряжайте батарею до того, как она полностью разрядилась. Как только Вы заметите, что оборудование работает с меньшей мощностью, остановите работу и поставьте батарею на зарядку.
2. Не ставьте на подзарядку батарею, которая была полностью заряжена. Перезарядка сокращает срок службы батареи.
3. Подзаряжайте батареи в помещениях при температуре от 10°C до 40°C (50°F - 104°F). Если батарея нагрелась, остудите её, прежде чем ставить на подзарядку.

4. Если Вы не собираетесь использовать аккумуляторный картридж, не оставляйте его в устройстве или в зарядном устройстве.
5. Подзаряжайте батарейки время от времени, если вы не используете оборудование длительный период (более чем шесть месяцев).

Установка батарей

ПРИМЕЧАНИЕ:

Наличие резервных батарей в отсеке необходимо для предотвращения потери сохранённых данных в запрограммированной памяти.

Установка резервных батарей (Рис. 2 & 8)

1. Выдвиньте фиксатор аккумуляторного отсека, чтобы освободить его. В аккумуляторном отсеке имеется основной и резервный отделы.
2. Снимите резервную крышку аккумуляторного отсека и вставьте 2 новых батарейки UM-3 (размер AA). Убедитесь, что батарейки вставлены в соответствии с маркировкой полярности, указанной внутри отсека. Установите крышку аккумуляторного отсека.
3. После того, как вставлены резервные батареи, вставьте в радиоприемник основной блок батарей. Подходящие для данного радиоприёмника батарейки указаны в таблице ниже.

ВРЕМЯ УПРАВЛЕНИЯ

* Подходящие для данного радиоприёмника батарейки указаны в таблице ниже.

* В следующей таблице указано время работы от одной зарядки в режиме радио.

Емкость аккумулятора	Напряжение аккумуляторного блока			ПРИ ВЫХОДЕ НА ДИНАМИКЕ = 50мВт+ 50мВт Час (примерно)	
	10.8В-макс.12В	14.4В	18В	Радио/AUX	Bluetooth-воспроизведение
1.3 Ач	BL1013 BL1014			8.0	1.5
1.5 Ач	BL1016			9.0	2.0
		BL1415N		8.0	2.0
			BL1815N	8.5	2.5
2.0 Ач	BL1021B			12.0	2.5
			BL1820B	11.0	3.5
3.0 Ач		BL1430B		13.0	4.0
			BL1830B	16.0	5.0
4.0 Ач	BL1041B			24.0	5.0
		BL1440		21.0	5.5
			BL1840B	22.0	7.0
5.0 Ач			BL1850B	28.0	9.0
6.0 Ач		BL1460B		28.0	8.0
			BL1860B	34.0	11.0

 : Кластерная батарея

 : Съёмный аккумулятор

ВНИМАНИЕ:

Используйте только перечисленные выше картриджи. Использование любых других картриджей может привести к травмам и/или пожару.

Примечание:

- Таблица времени работы аккумулятора даётся только для справки. Фактическое время работы может отличаться в зависимости от типа аккумулятора, условий зарядки или среды использования.
- Некоторые из перечисленных выше аккумуляторных картриджей могут быть недоступны в зависимости от региона вашего проживания.

УСТАНОВКА И ИСТОЧНИК ПИТАНИЯ

УСТАНОВКА ИЛИ СНЯТИЕ ВЫДВИЖНОГО АККУМУЛЯТОРНОГО БЛОКА (Рис. 3 & 4)

- Всегда выключайте устройство перед установкой или снятием аккумуляторного блока.
- Вставляя и извлекая аккумуляторный картридж, крепко держите устройство и сам картридж.
- Для установки аккумуляторного блока совместите выступ аккумуляторного блока с пазом в корпусе и задвиньте его на место. Всегда устанавливайте блок до упора так, чтобы он зафиксировался на месте с небольшим щелчком.
- Если вы можете видеть красный индикатор на верхней стороне кнопки, аккумулятор установлен на место неполностью. Установите его до конца так, чтобы красный индикатор был не виден. В противном случае он может выпасть из радио и нанести травму вам или другим людям.
- Не применяйте силу при установке аккумуляторного блока. Если блок не двигается свободно, значит он вставлен неправильно.
- Чтобы извлечь аккумуляторный блок, извлеките его из устройства, сдвинув кнопку на передней панели картриджа или нажав кнопки с обеих сторон картриджа.
- Будьте осторожны, чтобы не прищипить пальцы при открывании и закрывании крышки отсека для батареи.

Установка или снятие аккумуляторного блока (Рис. 5)

- Чтобы вставить аккумуляторный блок, совместите язычок на аккумуляторном блоке с пазом в корпусе и вставьте его на место.
- Чтобы снять аккумуляторный блок, выньте аккумулятор из клеммы, нажимая кнопки на боковой стороне картриджа.

Верните корпус батарейного отсека в исходное положение.

Пониженная мощность, искажения, прерывистый звук или когда на дисплее появляется значок низкого заряда батареи  и сообщение «СБОЙ ПИТАНИЯ» — всё это признаки того, что основную батарею необходимо заменить.

Примечание:

















Аккумуляторный блок нельзя зарядить через прилагаемый адаптер переменного тока.

Когда появляется значок низкого заряда батареи  и продолжает мигать сообщение «РАЗЯЖЕННЫЙ», самое время использовать резервные батареи.

ИНДИКАЦИЯ ОСТАВШЕГОСЯ ЗАРЯДА АККУМУЛЯТОРА (Рис. 6 & 7)

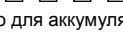
- 1. Лампочки индикаторов 2. Кнопка контроля
Только для аккумуляторных картриджей с буквой «В» в конце номера модели

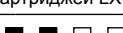
Нажмите кнопку проверки на аккумуляторном блоке для проверки оставшегося заряда. Индикаторы включаются на несколько секунд.

Лампочки индикаторов			Оставшийся заряд
 Горит	 Выкл	 Мигает	
			75% ~ 100%
			50% ~ 75%
			25% ~ 50%
			0% ~ 25%
			Зарядите батарею
			Возможно, батарея вышла из строя
			(Только для аккумуляторных картриджей LXT)

015658

ПРИМЕЧАНИЕ:

- В зависимости от условий использования и температуры окружающей среды показания могут немного отличаться от фактической ёмкости батареи.
- Первый (крайний левый) индикатор будет мигать, когда работает система защиты аккумулятора. (Только для аккумуляторных картриджей LXT)

Использование гибкой стержневой антенны (Рис. 9)

Выверните антенну с гибким стержнем, как показано на рисунке.

ИСПОЛЬЗОВАНИЕ ПРИЛАГАЕМОГО АДАПТЕРА ПИТАНИЯ AC (Рис. 10)

Снимите резиновую защиту и вставьте штекер адаптера в гнездо постоянного тока на левой стороне радиоприемника.





Подключите адаптер к стандартной розетке. Если используется адаптер, батарейный картридж автоматически отключается.

Адаптер переменного тока следует отключать от сети, когда он не используется.

ПРИМЕЧАНИЕ:

Если Ваш радиоприёмник имеет какие-либо помехи в диапазоне частот AM от его адаптера, пожалуйста, отодвиньте Ваш радиоприёмник от адаптера переменного тока более чем на 30см.



ЭКСПЛУАТАЦИЯ

1. Нажмите кнопку питания , чтобы включить радиоприёмник.
2. Нажмите кнопку "Источник" , чтобы выбрать режим AM или FM.
3. Нажмите и удерживайте ручку настройки , чтобы запустить автоматическую настройку. На Вашем радиоприёмнике запустится сканирование частот AM/FM, начиная от указанной на дисплее частоты, сканирование автоматически завершится, когда будет обнаружена частота с наиболее чётким сигналом.
4. Через несколько секунд дисплей обновится. На дисплее высветится частота обнаруженного сигнала.
5. Чтобы найти другую станцию, нажмите и удерживайте ручку настройки , как описывалось раньше.
6. Когда будет достигнут конец волнового диапазона, Ваш радиоприёмник возобновит настройку с противоположного конца волнового диапазона.
7. Поверните ручку настройки , чтобы отрегулировать уровень громкости.

Примечание:

- Во время регулировки громкости убедитесь, что на дисплее НЕ мигает FM/AM.
 - Если на дисплее мигает AM/FM, станции можно настраивать вручную (более подробно см. Раздел «Ручная настройка - AM/FM»).
8. Чтобы выключить радиоприёмник, нажмите кнопку питания .



Ручная настройка – AM/FM

1. Нажмите кнопку питания , чтобы включить радиоприёмник.
2. Нажмите кнопку "Источник" , чтобы выбрать режим AM или FM.
3. Нажмите ручку настройки , после этого на дисплее замигает FM или AM.

Примечание:



- FM/AM будет мигать примерно 10 секунд. В это время возможна только ручная настройка.
- Если Вам нужно отрегулировать громкость, когда мигает FM/AM, следует нажать ручку настройки, чтобы остановить мигание, после

чего Вы можете отрегулировать уровень громкости, вращая ручку в ту или иную сторону.

4. Поверните ручку настройки , чтобы настроить станцию.
5. Когда будет достигнут конец волнового диапазона, Ваш радиоприёмник возобновит настройку с противоположного конца волнового диапазона.
6. С помощью ручки управления настройками , отрегулируйте уровень звука по своему желанию.

Предварительная настройка станций в режиме AM/FM

Для радиочастот AM и FM имеется возможность запрограммировать по 5 станций. Они настраиваются аналогично для каждого диапазона волн.

1. Нажмите кнопку питания , чтобы включить радиоприёмник.
2. Нажмите кнопку "Источник" , чтобы выбрать желаемый диапазон. Настройте нужную радиостанцию, как было описано выше.
3. Нажмите и удерживайте одну из кнопок предустановки (от 1 до 5) , пока на дисплее не высветится нужный вариант, например "P4", после значка частоты. Станция будет сохранена на указанный номер предустановки станций. Повторите эту процедуру для оставшихся предустановок станций по своему желанию.
4. При желании ранее сохранённые станции могут быть удалены, а вместо них будут запрограммированы другие станции, для этого нужно выполнить описанные выше шаги.

РЕЖИМЫ ДИСПЛЕЯ – FM



Для режима FM предусмотрены различные параметры дисплея:

1. Несколько раз нажмите кнопку меню/информация , чтобы просмотреть информацию о радиостанции RDS, которую слушаете.
 - а. Название станции. Высвечивается название станции, которую Вы слушаете.
 - б. Тип программы. Высвечивается тип станции, которую Вы слушаете, например, поп, классика, новости и т. п.
 - в. Радиотекст. Высвечиваются текстовые радиосообщения, например, новые элементы и т. д.
 - г. Год/День. Высвечиваются год и день недели в соответствии с датой настройки Вашего радиоприёмника.



- д. Дата/День Высвечиваются дата и день недели в соответствии с датой настройки Вашего радиоприёмника.
- е. Частота Высвечивается частота прослушиваемой FM-станции.

FM-стерео (авто)/моно

Если прослушиваемая FM-радиостанция имеет слабый сигнал, возможны некоторые шумы. Их можно уменьшить, переключив воспроизведение радиостанции со стерео на моно.





1. При необходимости нажмите кнопку питания , чтобы выбрать диапазон FM и настроиться на нужную FM-станцию, как указано выше.
2. Нажмите и удерживайте кнопку "Меню/Информация" , чтобы войти в меню настроек.
3. Вращайте ручку управления настройками , пока на дисплее не отобразится настройка FM Авто/Моно. Если установлен режим Авто, нажмите ручку управления настройкой, чтобы переключиться в режим Моно, чтобы снизить шумы и помехи. Нажмите ручку управления настройками, чтобы выбрать параметр.

Вызов предустановки в режиме AM/FM

1. Нажмите кнопку питания , чтобы включить радиоприёмник.
2. Нажмите кнопку "Источник" , чтобы выбрать режим AM или FM.
3. Коротко нажмите нужную кнопку предустановки , чтобы настроить радиоприёмник на одну из радиостанций, сохранённых в памяти предустановок.





Установки формата часов и даты

Можно выбрать формат часов, используемый в режиме ожидания и в режиме воспроизведения. Затем выбранный формат также используется при настройке будильника.















1. Нажмите и удерживайте кнопку "Меню/Информация" , чтобы войти в меню настроек.
2. Поворачивайте ручку настроек , пока на дисплее не высветится "ЧАСЫ ххЧ", и нажмите ручку настроек , для входа в настройки. Формат часов будет мигать.
3. Поворачивайте ручку на строк , чтобы выбрать 12- или 24-часовой формат. Нажмите ручку настроек , чтобы подтвердить свой выбор.

Примечание:

Если выбрать 12-часовой формат, в радиоприёмнике будет использоваться 12-часовой формат для настроек.

4. Нажмите и удерживайте кнопку "Меню/Информация" , чтобы войти в меню настроек.
5. Поверните ручку настройки , пока на дисплее не высветится дата (например, Чт, 3 апреля), и нажмите ручку настроек , чтобы войти в настройку. Формат даты начнёт мигать.
6. Поверните ручку настройки , чтобы выбрать нужный формат даты. Нажмите ручку настроек , чтобы подтвердить свой выбор.



Настройка времени и даты

1. Нажмите и удерживайте кнопку "Меню/Информация" .
2. Поверните ручку настройки , чтобы на дисплее высветилось "НАСТРОЙКА ВРЕМЕНИ". Нажмите ручку настроек , чтобы подтвердить свой выбор.
3. На дисплее начнёт мигать настройка часов. Поверните ручку настройки , чтобы выбрать нужное значение часов, и нажмите ручку настроек , для подтверждения своего выбора. Затем поверните ручку настройки , чтобы выбрать нужное значение минут, и нажмите ручку настроек , для подтверждения своего выбора.
4. Поверните ручку настройки , чтобы на дисплее высветилось "НАСТРОЙКА ДАТЫ". Нажмите ручку настроек , чтобы подтвердить свой выбор.
5. Поверните ручку настройки , чтобы выбрать год, и нажмите ручку настроек , для подтверждения своего выбора. Поверните ручку настройки , чтобы выбрать месяц, и нажмите ручку настроек , для подтверждения своего выбора. Затем поверните ручку настройки , чтобы выбрать дату, и нажмите ручку настроек , для подтверждения своего выбора.

Система радиоданных (RDS)

Если настроить время на часах с помощью функции системы радиоданных RDS, время на часах Вашего радиоприёмника синхронизируется с помощью радиоданных RDS с СТ-сигналом.











1. При настройке на станцию, передающую данные RDS, нажмите и удерживайте кнопку Меню/Информация .
2. Поверните ручку настройки , чтобы на дисплее появилась надпись "RDS СТ", а также значок часов. Нажмите ручку настроек , чтобы войти в настройки.

3. Поверните ручку настройки , чтобы на дисплее появилась надпись "RDS CT". Нажмите ручку настроек , чтобы подтвердить свой выбор. Время на радиоприёмнике автоматически настроится в соответствии полученными данными RDS.
4. Когда действие будет завершено, на ЖК-дисплее появится значок RDS, указывающий, что время радио соответствует времени часов RDS. После каждой синхронизации с сигналом RDS CT время на радиоприёмнике будет действительно в течение 5 дней.

Настройка будильника

В Вашем радиоприёмнике имеется два будильника: радиобудильник, настроив который, Вы будете просыпаться под звук радио AM/FM, и обычный будильник. Будильник можно настроить для срабатывания и в режиме ожидания, и в режиме работы.

а. Настройка времени срабатывания радиобудильника:

1. Радиобудильник можно установить как при включенном, так и при выключенном радио.
2. Нажмите и удерживайте кнопку радиобудильника , на дисплее мигает значок радиобудильника и время, а также раздастся гудок.
3. Пока мигает значок радиобудильника , поверните ручку настроек , чтобы выбрать часы и нажмите ручку настроек  для подтверждения настройки часов. Затем поверните ручку настроек , чтобы выбрать минуты, и нажмите ручку настроек  для подтверждения настройки минут.
4. Поверните ручку настроек, на дисплее высветится режим срабатывания будильника. Существуют следующие варианты срабатывания будильника:
 ОДИН РАЗ – будильник сработает один раз
 ЕЖЕДНЕВНО – будильник будет срабатывать каждый день
 РАБОЧИЕ ДНИ – будильник будет срабатывать только по рабочим дням
 ВЫХОДНЫЕ – будильник будет срабатывать только по выходным
 Нажмите ручку настроек , чтобы подтвердить настройку.
5. Пока мигает значок радиобудильника, поверните ручку настроек , чтобы выбрать желаемую волну и станцию, а затем нажмите ручку настроек  для подтверждения своего выбора.
6. Поверните ручку настроек , чтобы выбрать желаемый уровень громкости и нажмите ручку

настроек  для подтверждения. Настройка радиобудильника завершена.

Примечание:









Если Вы не выбрали радиостанцию, автоматически установится станция, которая была выбрана в прошлый раз.

Примечание:

Если выбранная для будильника станция AM/FM недоступна в момент срабатывания будильника, вместо неё работает обычный будильник.

б. Настройка обычного будильника HWS (привычный режим):

Если активирован будильник HWSA, будет срабатывать обычный звонок будильника. Будильник будет издавать короткий гудок каждые 15 секунд в течение одной минуты, а затем после одной минуты молчания цикл гудков повторится.

1. Звонок будильника можно установить как при включенном, так и при выключенном радио.
2. Нажмите и удерживайте кнопку звукового сигнала , данный символ на дисплее будет мигать одновременно со звуковым сигналом.
3. Пока мигает значок будильника , поверните ручку настроек , чтобы выбрать часы и нажмите ручку настроек  для подтверждения настройки часов. Затем поверните ручку настроек , чтобы выбрать минуты, и нажмите ручку настроек  для подтверждения настройки минут.
4. Поверните ручку настроек , на дисплее высветится режим срабатывания будильника. Существуют следующие варианты срабатывания будильника:
 ОДИН РАЗ – будильник сработает один раз
 ЕЖЕДНЕВНО – будильник будет срабатывать каждый день
 РАБОЧИЕ ДНИ – будильник будет срабатывать только по рабочим дням
 ВЫХОДНЫЕ – будильник будет срабатывать только по выходным.
 Нажмите ручку настроек , чтобы подтвердить настройки.

Примечание:

Громкость обычного будильника нельзя отрегулировать.







Звук будильника

Чтобы отключить звуковой сигнал, нажмите кнопку питания .

Отключение/отмена будильника





Чтобы отключить активный будильник, нажмите кнопку питания  или нажмите и удерживайте соответствующую кнопку будильника для отмены будильника.

Отсрочка будильника

1. Когда зазвонил будильник, нажмите любую кнопку, кроме кнопки питания , в этом случае будильник зазвонит снова через 5 минут. На дисплее появится «ОТСРОЧКА».
2. Чтобы настроить время отсрочки будильника, нажмите и удерживайте кнопку "Меню/Информация" , чтобы войти в меню настроек.
3. Поверните ручку настроек , чтобы на дисплее появилось сообщение «ОТСРОЧКА X», затем нажмите ручку настроек , чтобы войти в настройки. Поверните ручку настроек , чтобы выбрать время отсрочки будильника 5, 10, 15 или 20 минут.
4. Чтобы отменить отсрочку будильника, когда будильник приостановлен, нажмите кнопку питания .





Таймер выключения

Ваш радиоприёмник может быть запрограммирован на автоматическое отключение по истечении определённого времени. Время автоматического отключения может быть установлено на 60, 45, 30, 15, 120 и 90 минут.

1. Нажмите и удерживайте кнопку питания , чтобы войти в настройки таймера выключения. На дисплее высветится «SLEEP XX».
2. Нажмите и удерживайте кнопку питания , после чего на экране начнут поочерёдно сменяться опции времени для выключения. Остановите, когда на дисплее появится нужная Вам настройка. Данная настройка сохранится, а ЖК-дисплей вернётся в нормальный режим.
3. Ваше радио автоматически выключится по истечении установленного времени. На дисплее высветится значок таймера , указывая на то, что таймер выключения активирован.
4. Чтобы отменить функцию таймера выключения до истечения установленного времени, просто нажмите кнопку питания , и выключите радиоприёмник вручную.

Громкость

Вы можете получить компенсацию на более низкой и более высокой частоте для Вашего радиоприёмника, регулируя функцию громкости.

1. Нажмите и удерживайте кнопку "Меню/Информация" , чтобы войти в меню настроек.
2. Поверните ручку настройки , пока на дисплее не появится надпись "ГРОМКО ВКЛ" или "ГРОМКО ВЫКЛ". Нажмите ручку настроек , чтобы войти в настройки.
3. Поверните ручку настроек , и выберите ВКЛ, чтобы включить функцию громкости, и нажмите ручку настроек  для подтверждения.
4. Чтобы выключить кнопку громкости, выберите ВЫКЛ и нажмите ручку настроек  для подтверждения.

ГНЕЗДО АУКСИАЛЬНОГО ВХОДА

На передней панели радиоприёмника предусмотрен дополнительный входной разъём 3,5 мм для подачи аудиосигнала в устройство с внешнего аудиоустройства, такого как MP3 или CD-плеер.

1. Подключите внешний аудиисточник (например, MP3 или CD-плеер) к гнезду AUX.
2. Нажмите кнопку питания, чтобы включить радиоприёмник.
3. Несколько раз нажимайте и отпускайте кнопку источника, пока на дисплее не отобразится «AUX1».
4. Чтобы добиться лучшего качества звука, рекомендуем настроить на Вашем устройстве громкость на более чем две трети мощности, а затем отрегулировать громкость на радио по своему желанию.

ПРИМЕЧАНИЕ:

Аудиошнур не входит в стандартный комплект. AUX нельзя активировать как источник будильника.

Прослушивание музыки через блютуз®

Прежде чем Вы сможете автоматически устанавливать связь для воспроизведения/поточковой передачи музыки через блютуз®, необходимо выполнить сопряжение блютуз®-устройства с радиоприёмником. Сопряжение создаёт постоянную «связь», поэтому два устройства всегда могут «узнавать» друг друга.

Сопряжение Вашего блютуз®-устройства

1. Нажмите кнопку Источник , чтобы выбрать функцию блютуз®. На дисплее отобразится «БТ ГОТОВ», сообщение «ГОТОВО» будет мигать с интервалом в 2 секунды.

2. Активируйте Bluetooth® на своем устройстве, следуя инструкциям руководства по эксплуатации устройства по установке сопряжения.
3. Нажмите и отпустите кнопку Сопряжение , на дисплее отобразится сообщение «БТ СОПРЯЖЕНИЕ», которое будет мигать с интервалом в 1 секунду. Вы можете начать поиск своего радио на Bluetooth®-устройстве. Как только название Вашего радио появится в списке на Вашем Bluetooth®-устройстве, нажмите этот элемент в списке Bluetooth®. С некоторыми мобильными телефонами старого типа (версии до BT2.1 Bluetooth®) может потребоваться ввести код доступа «0000».
4. Ваше Bluetooth®-устройство соединится с радио.
5. После подключения на дисплее высветится «БЛЮТУЗ», а через 10 секунд подсветка погаснет. Теперь вы можете воспроизводить через радиоприёмник музыку со своего Bluetooth®-устройства.

Воспроизведение музыки с сопряжённого Bluetooth®-устройства

1. Нажмите кнопку Источник , чтобы выбрать функцию Bluetooth®. На дисплее отобразится «БТ ГОТОВ», а сообщение «ГОТОВО» будет мигать с интервалом в 2 секунды.
2. Найдите и подключите радио на своем Bluetooth®-устройстве. Данное устройство автоматически соединится с радио. Теперь вы можете воспроизводить через радиоприёмник музыку со своего Bluetooth®-устройства.

Примечание:

- Радиоприёмник может сопрягаться максимум с 8 Bluetooth®-устройствами. Если Вы подключите больше Bluetooth®-устройств, история соединений будет обновлена, а старые подключения будут заменены последними соединениями.
- Если поиск Вашего радиоприёмника выполняют 2 Bluetooth®-устройства, на обоих устройствах будет отображаться его доступность.
- Если Bluetooth®-устройство временно отключено от радиоприёмника, вам придётся выполнить подключение вручную.
- Если имя Вашего радиоприёмника появляется в списке Bluetooth®-устройств, нужно помнить, что устройство не может соединиться с другими устройствами. Поэтому следует удалить имя радиоприёмника из списка и снова выполнить соединение, как было описано ранее.
- Эффективный диапазон действия между радио и спаренным устройством составляет примерно 10 метров (30 футов).

- Любое препятствие между радиоприёмником и устройством может уменьшить рабочий диапазон.

Отключение Bluetooth®-устройства

Чтобы отключиться от Bluetooth®-устройства, нажмите и удерживайте кнопку Сопряжение  в течение 2–3 секунд. Надпись «БЛЮТУЗ» исчезнет с дисплея, указывая, что Bluetooth® отключён.

ЗАРЯДКА С ПОМОЩЬЮ ГНЕЗДА ПИТАНИЯ USB (Рис. 10)

На лицевой панели радио предусмотрено гнездо USB. Через гнездо USB можно заряжать устройство USB.

1. Подключите USB-устройство, такое как iPod, MP3 или проигрыватель компакт-дисков, с помощью любого USB-кабеля.
2. Нажмите кнопку "Питание" , чтобы включить радио.
3. Независимо от типа питания (от сети переменного тока или батарей) радиоприёмник можно использовать для зарядки устройства USB. Для этого радиоприёмник должен быть включен в режиме FM радио, BT или AUX, который отображается при подключении внешнего аудиосистемы.

ПРИМЕЧАНИЕ:

Зарядка USB-устройств в режиме AM невозможна, поскольку приём радиосигнала во время зарядки USB-устройств становится очень слабым.

- Во время зарядки через USB максимальный уровень выходной мощности динамика будет снижен.
- Максимальный уровень тока в гнезде USB составляет 1А 5В.

ВАЖНАЯ ИНФОРМАЦИЯ:

- Перед подключением устройства USB к USB-порту обязательно выполните резервное копирование данных с устройства USB. В противном случае возможна потеря данных.
- Радиоприёмник может не подавать питание на некоторые устройства USB.
- Если функция не используется или после завершения зарядки извлеките кабель USB и закройте крышку.
- Не подключайте источник питания к гнезду USB. В противном случае существует риск возгорания. Гнездо USB предназначено только для зарядки устройств с более низким напряжением. Обязательно установите крышку на гнездо USB, когда не выполняется зарядка устройства с более низким напряжением.

- Не вставляйте гвоздь, провод и т. д. в гнездо питания USB. В противном случае короткое замыкание может стать причиной задымления и возгорания.
- Не подключайте гнездо USB к USB-порту ПК, поскольку в этом случае высока вероятность поломки устройств.

ОБСЛУЖИВАНИЕ

⚠ ПРЕДУПРЕЖДЕНИЕ:

Запрещается использовать бензин, лигроин, растворитель, спирт и т.п. Это может привести к изменению цвета, деформации и появлению трещин.

ТЕХНИЧЕСКИЕ ХАРАКТЕРИСТИКИ

Требования к электропитанию	
Адаптер переменного тока	12В пост. Тока 1,200mA, центральный контакт положительный
Аккумулятор	UM-3 (размер AA) x 2 резервные Кластерная батарея: 10,8В Съемный аккумулятор: 10.8В - 18В
Диапазон частот	FM 87.50-108 МГц (0.05 МГц/шаг) AM (MW) 522-1,710 кГц (9кГц/шаг)

Bluetooth® (Словесный знак и логотипы Bluetooth® являются зарегистрированными товарными знаками компании Bluetooth SIG, Inc.)	
Версия Bluetooth®	5.0
Конфигурации Bluetooth®	A2DP/SCMS-T
Электропередача	Спецификация блютуза® мощности класса 2
Диапазон передачи	Макс. 10м (в зависимости от условий использования)
Поддерживаемый кодек	SBC
Совместимые конфигурации Bluetooth®	A2DP
Максимальная мощность радиочастоты	BT EDR: 1.71дБм

Параметры контура	
Акустическая система	3.5дюйма 8Ом x 2
Выходная мощность	10.8В: 1.2Вт x 2 14.4В: 2.2Вт x 2 18В: 3.5Вт x 2
Входной разъем диам	3,5мм (AUX IN)
Антенная система	FM: гибкая стержневая антенна AM: Выдвижная антенна
Размеры (Д x Ш x В)	282 x 163 x 294мм
Масса	4.3кг (без аккумулятора)

Makita Europe N.V. Jan-Baptist Vinkstraat 2,
3070 Kortenberg, Belgium

Makita Corporation 3-11-8, Sumiyoshi-cho,
Anjo, Aichi 446-8502 Japan

DMR108N-AT15-2101
3A81eA5Z50000 (2021.05.21)

www.makita.com

SJN