

POMPA OGRODOWA (PL)
DĀRZA SŪKNIS (LV)
SODO SIURBLYS (LT)
AIAPUMP (EE)

DGP 3500P / DGP 4000 INOX
DGP 6000 INOX

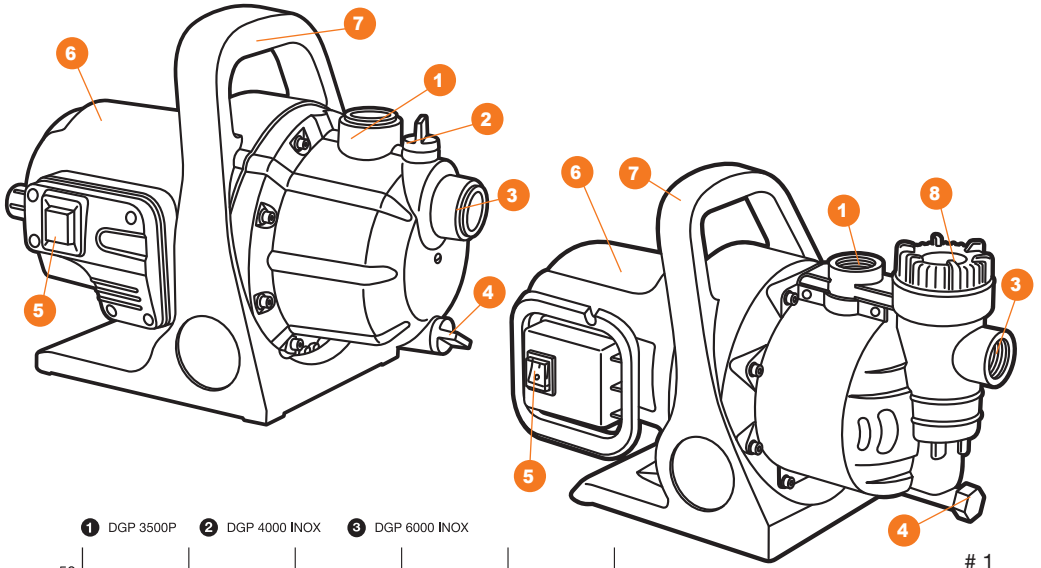

1 DGP 3500P 2 DGP 4000 INOX 3 DGP 6000 INOX

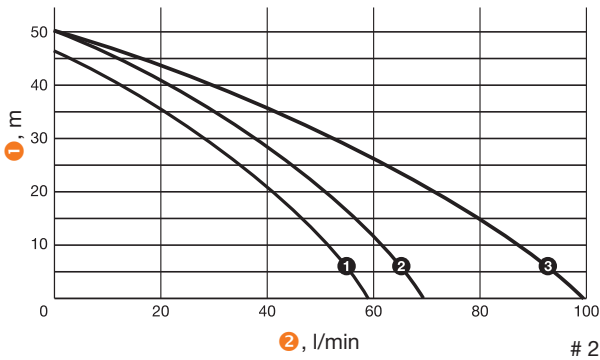

1

2

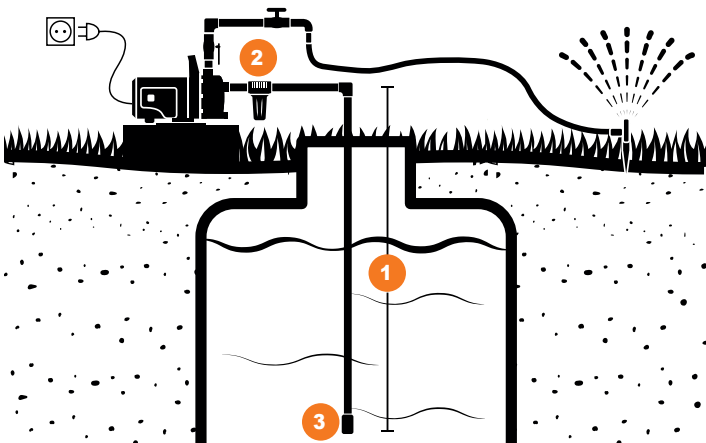

3

SPIS TREŚCI

Opis produktu	2
Wyposażenie	2
Dane techniczne	2
Wygląd ogólny i części składowe	2
Informacje dotyczące bezpieczeństwa	3
Naklejki ostrzegawcze	3
Użytkowanie	4
Konserwacja	5
Utylizacja	5
Rozwiązywanie problemów	6
Deklaracja zgodności WE	6
Gwarancja	7

Dziękujemy za zaufanie i zakup sprzętu firmy **DAEWOO**. Mamy nadzieję, że dzięki urządzeniom **DAEWOO** Państwa praca będzie wygodna i bezpieczna. Opieramy się na najnowszych technologiach i aktualnych trendach, opracowując i wytwarzając produkty wysokiej jakości, które spełniają rygorystyczne wymagania ochrony środowiska i najśmielsze oczekiwania naszych klientów. Zapraszamy do zapoznania się z pełną ofertą produktów **DAEWOO** na naszej stronie internetowej **www.daewoo-power.com**. Mamy nadzieję, że w przyszłości zdecydują się Państwo powierzyć opiekę nad swoim ogrodem, domem i samochodem całkowicie firmie **DAEWOO**.

Zwracamy Państwa uwagę na fakt, że przed rozpoczęciem użytkowania urządzenia należy dokładnie zapoznać się z instrukcją obsługi. Pomoże to zapobiec ewentualnym obrażeniom i uszkodzeniu sprzętu. W przypadku pojawienia się nietypowych sytuacji prosimy skorzystać ze wskazówek znajdujących się na końcu danej instrukcji. Ewentualne pytania powstałe po przeczytaniu instrukcji obsługi prosimy kierować do naszych fachowców, korzystając z danych kontaktowych na stronie internetowej firmy **www.daewoo-power.com**.

Jesteśmy zawsze otwarci na dialog i chętnie przyjmujemy wszelkie opinie i sugestie! Zachęcamy do pozostawiania komentarzy na temat naszych produktów w zakładce „Opinie” na naszej stronie internetowej **www.daewoo-power.com**. Możecie Państwo także przesyłać pytania i prośby za pomocą formularza kontaktowego na stronie internetowej **www.daewoo-power.com**.

Producent zastrzega sobie prawo do wprowadzania zmian w konstrukcji, wyglądzie oraz wyposażeniu produktów. Rysunki znajdujące się w danej instrukcji obsługi są schematyczne i mogą nie być zgodne z rzeczywistym wyglądem i napisami na produkcie.

Przedruk lub innego rodzaju powielanie dokumentacji sprzętu **DAEWOO** dopuszczalne jest tylko za wyraźną zgodą firmy **DAEWOO POWER PRODUCTS** sp. z o.o.

Aktualne adresy punktów serwisowych DAEWOO można znaleźć na stronie internetowej www.daewoo-power.com.

OPIS PRODUKTU

Odśrodkowa pompa ogrodowa **DAEWOO** przeznaczona jest do pompowania czystej wody bez zawartości piasku, cząstek ściernych, elementów włóknistych i innych zanieczyszczeń. Nadaje się do zaopatrywania w wodę budynków mieszkalnych i gospodarczych, domków letniskowych ze studni lub innych źródeł czystej wody o głębokości maks. 8 metrów. Dane urządzenie może być wykorzystywane w systemach nawadniania i zraszania.

Urządzenie należy zasilac z sieci o napięciu 230 V i częstotliwości 50 Hz.

Podwójna izolacja między elementami przewodzącymi prąd a obudową pompy gwarantuje bezpieczeństwo eksploatacji.

WYPOSAŻENIE

Pompa 1 szt.

Instrukcja obsługi 1 szt.

Karta gwarancyjna 1 szt.

Wedle uznania producenta do niektórych modeli może być dołączony dodatkowy osprzęt lub akcesoria; szukaj informacji na opakowaniu lub specjalnej naklejce.

WYGLĄD OGÓLNY I ELEMENTY SKŁADOWE

- | | |
|--------------------|---|
| ❶ Otwór wylotowy | ❺ Przycisk włączania |
| ❷ Korek wlewowy | ❻ Silnik elektryczny |
| ❸ Otwór zasysający | ❼ Uchwyt |
| ❹ Korek spustowy | ❽ Filtr / otwór wlewowy (tylko w DGP 6000 INOX) |

DANE TECHNICZNE

Model	DGP 3500P	DGP 4000 Inox	DGP 6000 Inox
Pobór mocy, W	800	1200	1300
Napięcie zasilania, V	230/50	230/50	230/50
Maksymalna wydajność, l/h	3200	3800	4800
Wysokość podnoszenia wody, m	40	48	48
Maksymalne ciśnienie, bar	4	4.8	4.8
Głębokość zasysania, m	8	8	8
Średnica przyłącza, "	1	1	1
Przekrój kabla, mm	3x1	3x1	3x1
Długość kabla, m	1.2	1.2	1.2
Maksymalna temperatura cieczy, °C	35	35	35
Montaż	poziomy	poziomy	poziomy
Waga, kg	6.2	7	10.8
Wymiary, mm	380x240x300	380x240x300	535x305x340

Rys. 2 - ❶ wysokość podnoszenia, m ❷ wydajność, l/min

INFORMACJE DOTYCZĄCE BEZPIECZEŃSTWA

Uważnie przeczytaj dany rozdział i zawsze przestrzegaj zaleceń instrukcji bezpieczeństwa. Nieprzestrzeganie instrukcji może spowodować porażenie prądem, pożar oraz inne zagrożenia.

- Pompy są urządzeniami mogącymi stanowić poważne zagrożenie.
- Osobom, które nie przeszły szkolenia w zakresie obsługi pompy lub nie zapoznały się z instrukcją obsługi, nie wolno posługiwać się urządzeniem!
- Dane urządzenie nie może być obsługiwane przez dzieci ani inne osoby, które ze względu na stan fizyczny lub psychiczny wymagają pomocy osób trzecich.
- Podczas pracy z urządzeniem zabrania się spożywania alkoholu lub leków mogących opóźnić reakcję.
- Przed uruchomieniem urządzenia dokładnie sprawdź, czy jest ono sprawne. W przypadku stwierdzenia uszkodzeń nie włączaj urządzenia i zwróć się o pomoc do specjalistów.
- Pompa powinna być podłączona poprzez automatyczny wyłącznik różnicowoprądowy o prądzie upływu maks. 30 mA.
- Nie wolno używać kabla do przenoszenia lub podwieszania pompy, zabrania się ciągnięcia za kabel w celu wyjęcia wtyczki z gniazdka. Kabel należy trzymać z dala od źródeł wysokiej temperatury, olejów, ostrych krawędzi i przedmiotów będących w ruchu.
- W przypadku uszkodzenia kabla należy niezwłocznie zaprzestać użytkowania pompy. Uszkodzony kabel zwiększa ryzyko porażenia prądem elektrycznym.
- W przypadku gdy konieczne jest użycie przedłużacza, wybierz przedłużacz o odpowiednim do pobieranej przez pompę mocy przekroju przewodu, zwracając szczególną uwagę na prawidłowe podłączenie wtyczki do gniazdka elektrycznego.

ZABRANIA SIĘ!

- Zabrania się pracować z urządzeniem będąc pod wpływem alkoholu lub narkotyków.
- Zabrania się używania urządzenia stojąc w wodzie.
- Zabrania się dotykania wtyczki elektrycznej mokrymi rękami.
- Zabrania się umieszczania połączeń elektrycznych w strefie kontaktu z wodą.
- Zabrania się przeprowadzania konserwacji i napraw pompy podłączonej do sieci elektrycznej, a także używania pompy w przypadku podwyższonego napięcia.
- Całkowitego odcinania dopływu wody podczas pracy pompy.
- Zabrania się pozostawiania bez nadzoru pracującej pompy, podłączania pompy do sieci w przypadku uszkodzenia jej obudowy, kabla zasilającego lub wtyczki sieciowej. Zabrania się rozkręcania pompy w celu naprawiania usterek. Zabrania się odcinania wtyczki sieciowej i dosztkowywania dodatkowego kabla zasilającego. Zabrania się używania przedłużacza, jeśli miejsce podłączenia wtyczki sieciowej kabla zasilającego i gniazdka przedłużacza znajduje się w odwiercie lub studni.
- Zabrania się przepompowywania pompą wody zanieczyszczonej, z drobnymi kamieniami, śmieciami lub z domieszką produktów naftowych.
- Temperatura przepompowywanej wody powinna mieścić się w przedziale od +1 °C do +35 °C.

NAKLEJKI OSTRZEGAWCZE



Zapoznaj się z instrukcją obsługi przed rozpoczęciem pracy.



Przed rozpoczęciem pracy napełnij pompę i wąż ssący wodą.



Uwaga! Zagrożenie porażenia prądem elektrycznym. Zanim przystąpisz do prac obsługowych i konserwacyjnych, odłącz urządzenie od sieci!

UŻYTKOWANIE

UWAGA!

Przed uruchomieniem pompy upewnij się, że napięcie i częstotliwość prądu w sieci odpowiada wymaganiom technicznym urządzenia.

UWAGA!

Nie dopuszczaj do korzystania z pompy bez uziemienia! Konieczna jest instalacja automatycznego urządzenia zabezpieczającego przed upływem prądu powyżej 30 mA (wyłącznik przeciwporażeniowy)!

1. Ustaw pompę na równej poziomej twardej powierzchni w miejscu dobrze wentylowanym i nienarażonym na działanie warunków atmosferycznych.
2. Zapewnij szczelność instalacji i naturalną wentylację silnika.
3. Odkręć korek wlewowy ② (Rys. 1) i wlewaj wodę, dopóki nie zacznie się przelewać. Zakręć szczelnie korek bez użycia narzędzi.
4. Podłącz do pompy rurę ssącą i tłoczną (węże), wewnętrzny gwint części pompowej: 1'. Zainstaluj na wejściu do pompy filtr wstępnego oczyszczania wody (oprócz **DGP 6000 INOX**). Filtr nie wchodzi w skład zestawu.
5. Zainstaluj zawór zwrotny na końcu rury ssącej (nie wchodzi w skład zestawu).

UWAGA!

Maksymalna dopuszczalna wysokość od poziomu pompy do lustra wody - 8 m. Dana odległość zależy od temperatury otoczenia i ciśnienia atmosferycznego i może ulec zmniejszeniu w zależności od warunków. Rurę ssącą zaleca się zainstalować pod stałym nachyleniem - min. 1 stopień. Rura ssąca powinna być bez ostrych zagięć i zwężeń, a także posiadać taką samą średnicę co króciec wejściowy (25 mm). Zwróć uwagę, że każdym 10 metrom rury ssącej w poziomie odpowiada 1 metr w pionie. Uwzględnij to przy rozmieszczeniu pompy względem zbiornika wodnego.

ZALECANY SCHEMAT INSTALACJI POMPY

Rys. 3 - ① głębokość zasysania, ② filtr, ③ zawór zwrotny.

SPECYFIKA UŻYTKOWANIA

Na prawidłową pracę pompy wpływa wiele czynników zewnętrznych. W przypadku zaistnienia jednego lub kilku takich czynników możliwe jest pogorszenie osiągniętych wyników, nieprawidłowe działanie lub awaria pompy. Piasek i inne zanieczyszczenia w zasysanej wodzie znacząco zwiększają zużycie części pompy i prowadzą do jej uszkodzenia. Używaj pompy do przepompowywania wyłącznie czystej wody. Zakres temperatur tłoczzonej cieczy powinien wynosić od +1°C do +35°C.

Na wydajność pompy w znacznym stopniu wpływają następujące czynniki:

- Średnica stosowanego węża lub przewodu wodnego. Średnica powinna wynosić min. 25 mm. Dopuszczalne jest podłączenie węża o średnicy 19 mm, ale w takim przypadku wydajność pompy spada około 1,5 raza w stosunku do znamionowej wydajności.
- Wysokość tłoczenia wody. Na maksymalnej wysokości tłoczenia wydajność równa jest zeru, maksymalna wydajność osiągana jest na przekroju wyjściowego otworu pompy.
- Długość węża wyjściowego leżącego poziomo. Na każde 10 m długości węża wyjściowego (przewodu rurowego) leżącego poziomo przypada min. 10% spadku wydajności.

- Napięcie w sieci elektrycznej. W przypadku zmniejszenia napięcia zasilania wydajność pompy spada proporcjonalnie. Zaleca się stosowanie automatycznego stabilizatora napięcia.
- Długość i przekrój przewodu przedłużacza. Przy małym przekroju przedłużacza do silnika pompy nie jest doprowadzana wystarczająca moc. W celu uzyskania maksymalnej wydajności zapewnij wymagane warunki pracy zgodnie z instrukcją obsługi.

KONSERWACJA

Wyciągnij wtyczkę z gniazdka, zanim przystąpisz do wykonywania czynności konserwacyjnych. Konserwacja obejmuje oględziny zewnętrzne pompy w celu ustalenia przyczyn ewentualnych usterek. Występowanie śladów tarcia na obudowie pod kablem zasilającym wskazuje na nadmierne naciągnięcie kabla podczas instalacji pompy, co może spowodować zerwanie przewodów prądowych. Podczas kolejnej instalacji należy unikać naciągania kabla zasilającego.

PRZECHOWYWANIE

Przechowuj urządzenie w suchym i czystym pomieszczeniu. Każdorazowo po użyciu należy wyczyścić urządzenie.

DŁUGOTRWALE PRZECHOWYWANIE

- Urządzenie należy przechowywać w suchym i niezakurzonej pomieszczeniu.
- Przechowuj sprzęt poza zasięgiem dzieci.
- Ewentualne usterki powinny zostać naprawione, zanim schowasz urządzenie, aby było one gotowe do pracy w każdej chwili.
- Jeśli zamierzasz przechowywać pompę w niskiej temperaturze, koniecznie spuść najpierw wodę i wysusz ją.

TRANSPORT

- Urządzenie powinno być przewożone w pozycji wskazanej na opakowaniu.
- Podczas załadunku i rozładunku nie wolno narażać urządzenia na wstrząsy.
- Podczas transportu urządzenie musi być bezpiecznie zamocowane, aby zapobiec jego przemieszczaniu się wewnątrz pojazdu.

UTYLIZACJA



- Dane urządzenie i jego części składowe mogą powodować szkody dla środowiska w przypadku, jeśli nie będą w sposób prawidłowy usuwane.
- Utylizacja urządzenia polega na jego całkowitym demontażu, a następnie segregowaniu części według rodzajów materiałów i tworzyw w celu recyklingu.
- Utylizacja urządzenia musi być przeprowadzona bez szkody dla środowiska naturalnego zgodnie z zasadami i przepisami obowiązującymi w Unii Europejskiej.
- Zabrania się wyrzucania danego urządzenia do śmieci.
- Zgodnie z Europejską Dyrektywą 2012/19/WE w sprawie zużytego sprzętu elektrycznego i elektronicznego oraz jej konwersji na prawo krajowe, urządzenia elektryczne i elektroniczne należy segregować i przekazywać do punktów zbiórki.
- Po zakończeniu użytkowania urządzenia elektrycznego właściciel jest zobowiązany do zwrotu urządzenia lub współuczestnictwa w jego prawidłowej utylizacji. Nie dotyczy to osprzętu należącego do wyposażenia urządzenia i środków pomocniczych niezawierających elementów elektrycznych.

ROZWIĄZYWANIE PROBLEMÓW

Problem	Możliwa przyczyna	Rozwiązanie problemu
Pompa nie działa	Brak napięcia w sieci elektrycznej	Sprawdzić napięcie w sieci elektrycznej.
	Brak kontaktu w połączeniach elektrycznych lub nieprawidłowe podłączenie	Sprawdzić poprawność połączeń i prawidłowość podłączenia.
	Koło robocze jest zablokowane	Odłączyć zasilanie, spróbować obrócić wałem silnika za wirnik chłodzenia, usunąć przyczynę zablokowania
	Uszkodzony kondensator rozruchowy	Zwrócić się do autoryzowanego serwisu w celu wymiany
Pompa pracuje, ale nie pompuje wody	Obecność powietrza w magistrali zasysającej i w obudowie pompy	Sprawdzić poziom wody w źródle poboru. Sprawdzić szczelność połączeń przewodów rurowych. Upewnić się, że zawór zwrotny nie jest zablokowany. Odłączyć pompę, wykręcić korek wlewowy i umożliwić ujście powietrza.
Pompa nie wytwarza wymaganego ciśnienia/nie zapewnia prawidłowego dopływu wody	Powietrze w magistrali zasysającej	Patrz wyżej
	Pompa albo przewody rurowe są zapchane brudem	Oczyszczyć pompę i przewody rurowe (węże).
	Zbyt niskie napięcie sieci	Podłączyć stabilizator napięcia.

DEKLARACJA ZGODNOŚCI WE

Nazwa produktu: Pompa ogrodowa
Model: DGP 3500 P, DGP 4000 inox, DGP 6000 inox

Oświadczamy, że wymienione powyżej wyroby zostały wyprodukowane na licencji DAEWOO i spełniają wszystkie zasadnicze wymagania następujących Dyrektyw WE:

Dyrektywa maszynowa 2006/42/WE

Gwarantowany poziom mocy akustycznej: 85 dB(A)

Podczas testowania urządzeń zastosowano następujące standardy i normy zharmonizowane:

EN 60335-1:2012+A11+A13+A14+A15
EN IEC 60335-2-41:2021+A11
EN 62233: 2008
EN ISO 12100:2010

Jednostka Notyfikacyjna: TÜV Rheinland LGA Products GmbH
Tillystraße 2, 90431 Nürnberg, Germany

Alexander Shatov
Prezes Zarządu
DAEWOO Power Products sp. z o.o.
Warszawa, dn. 2024-09-24

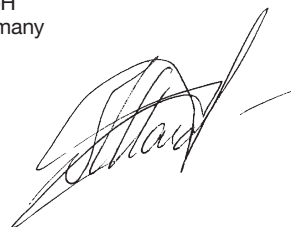

GWARANCJA

OKRES GWARANCJI

Podstawowy okres gwarancji na produkt zakupiony na użytek konsumencki wynosi **24 miesiące** od daty nabycia/wydania.

Podstawowy okres gwarancji na produkt zakupiony na użytek komercyjny związany z działalnością gospodarczą wynosi **12 miesięcy** od daty nabycia/wydania.

Gwarancja obejmuje prawo do bezpłatnej naprawy produktów, których usterki były następstwem wad produkcyjnych powstałych z winy producenta. Warunkiem skorzystania ze świadczeń gwarancyjnych jest zgłoszenie i dostarczenie przez użytkownika kompletnego urządzenia wraz z dokumentem zakupu do autoryzowanego punktu serwisowego lub miejsca zakupu niezwłocznie po stwierdzeniu niesprawności.

Reklamacje przyjmowane są w określonej formie. Formularz reklamacyjny w wersji elektronicznej jest dostępny na stronie internetowej **www.daewoo-power.com** lub w wersji papierowej w autoryzowanym punkcie serwisowym.

Zakup konsumencki w rozumieniu ustawy z dnia 27 lipca 2002 r. (Dziennik Urzędowy 02.141.1176) to zakup dokonany przez osobę fizyczną, która kupuje ten produkt do celów niezwiązanych z działalnością zawodową lub gospodarczą. Zakup dokonany przez podmiot gospodarczy lub osobę fizyczną prowadzącą działalność gospodarczą jest uważany za zakup komercyjny.

ROZSZERZONA GWARANCJA XXL

Producent udziela dodatkowej, 12-miesięcznej gwarancji na produkt zakupiony na użytek konsumencki po upływie podstawowego okresu gwarancyjnego. Dodatkowej gwarancji udziela się przy spełnieniu następujących wymagań:

- Dokonanie przez użytkownika rejestracji zakupionych towarów na stronie internetowej: **www.daewoo-power.com** nie później niż 30 dni od daty zakupu. Potwierdzeniem pomyślnej rejestracji jest odpowiedź wysłana na adres e-mail wskazany podczas rejestracji.
- Wpisy w karcie gwarancyjnej o przeprowadzonych rutynowych czynnościach obsługowych i konserwacyjnych w autoryzowanym punkcie serwisowym. Harmonogram przeglądów i wykaz prac konserwacyjnych znajdują się w instrukcji obsługi każdego produktu, a także na stronie internetowej **www.daewoo-power.com**. Na nabywcy/użytkowniku spoczywa obowiązek dokumentowania przeprowadzonych przeglądów gwarancyjnych oraz innych czynności serwisowych.
- Przestrzeganie przez użytkownika wszystkich wymagań i zaleceń dotyczących eksploatacji produktu znajdujących się w instrukcji obsługi.

Jeśli którekolwiek z powyższych wymagań nie zostaje spełnione, uważa się, że dodatkowa gwarancja na produkt nie przysługuje użytkownikowi. Dodatkowa gwarancja nie obejmuje zużycia części, akcesoriów i materiałów eksploatacyjnych, a także wad i usterek, które nie są objęte podstawowym okresem gwarancji.

WARUNKI ŚWIADCZENIA GWARANCJI

Gwarancja obejmuje prawo do bezpłatnej naprawy produktów, których usterki były następstwem wad produkcyjnych powstałych z winy producenta.

Zwracamy Państwa uwagę na fakt, że większość produktów wymaga właściwej konserwacji i rutynowej obsługi technicznej. Harmonogram czynności obsługowych i konserwacyjnych znajduje się w instrukcji obsługi każdego produktu. Dane czynności powinny być przeprowadzane wyłącznie w autoryzowanych punktach serwisowych, co należy potwierdzić odpowiednim wpisem do karty gwarancyjnej. W przypadku, gdy prace obsługowe nie zostaną przeprowadzone w terminie i spowoduje to jakiegokolwiek nieprawidłowości (usterki) elementów lub zespołów produktu, kupujący całkowicie traci prawo do gwarancji. Obsługa techniczna nie jest zobowiązaniem gwarancyjnym producenta (sprzedawcy) i odbywa się na koszt użytkownika według stawek autoryzowanego serwisu naprawczego.

W przypadku, gdy wada nie była zgłoszona niezwłocznie po jej wykryciu, a użytkownik kontynuował eksploatację wadliwego urządzenia, sprzedawca, dostawca lub upoważniona organizacja ma prawo do pełnej lub częściowej odmowy zaspokojenia przedstawionych roszczeń.

Warunkiem skorzystania ze świadczeń gwarancyjnych jest zgłoszenie i dostarczenie przez użytkownika

kompletnego urządzenia wraz z dokumentem zakupu do autoryzowanego punktu serwisowego lub miejsca zakupu niezwłocznie po stwierdzeniu niesprawności.

Użytkownik nie może żądać naprawy uszkodzonego urządzenia w miejscu użytkowania, nawet jeżeli urządzenie jest objęte obsługą gwarancyjną. W celu wykonania naprawy gwarancyjnej użytkownik zobowiązany jest do dostarczenia urządzenia do serwisu sprzedawcy lub do punktu sprzedaży towaru na własny koszt.

W przypadku stwierdzenia braku gwarancyjnych usterek w reklamowanym urządzeniu użytkownik zostanie obciążony kosztami związanymi z transportem towaru oraz czynnościami diagnostycznymi dokonanymi przez pracownika serwisu.

W przypadku nieuzasadnionego zgłoszenia reklamujący ponosi koszt weryfikacji uszkodzenia, ewentualnej naprawy, koszty związane ze spedycją lub koszty dojazdu serwisu.

Gwarancja na sprzedany towar nie wyłącza, nie ogranicza ani nie zawiesza uprawnień kupującego będącego osobą fizyczną wynikających z przepisów o rękojmi za wady rzeczy sprzedanej.

GWARANCJA NIE OBEJMUJE:

- Uszkodzeń mechanicznych (pęknięcia, odpryski), uszkodzeń powstałych w wyniku oddziaływania niekorzystnych warunków miejsca pracy, obecności ciał obcych w produkcie lub w kratkach wentylacyjnych, a także uszkodzeń spowodowanych niewłaściwym przechowywaniem (korozja części metalowych);
- Usterek spowodowanych zatkaniem układu paliwowego lub układu chłodzenia;
- Uszkodzeń wynikających z przeciążenia produktu, nieprawidłowej eksploatacji lub niezgodnego z przeznaczeniem użytkowania produktu, a także niestabilności parametrów sieci elektrycznej. Niewątpliwymi oznakami przeciążenia produktu jest stopnienie lub odbarwienie części z powodu wysokiej temperatury, jednoczesne uszkodzenie dwóch lub więcej zespołów, rysy na powierzchni cylindra lub tłoka, zniszczenie pierścieni tłokowych lub panewek korbowodowych. Gwarancja nie obejmuje również uszkodzenia automatycznego stabilizatora napięcia agregatów prądotwórczych, powstałego w wyniku nieprawidłowego użytkowania;
- Uszkodzeń elementów eksploatacyjnych ulegających naturalnemu zużyciu podczas pracy i podlegających kontroli stanu przez użytkownika (szczotki węglowe, kable, uszczelki gumowe, dławice, amortyzatory, sprężyny sprzęgła, świece zapłonowe, tłumiki, dysze, tarcze, koła pasowe, rolki prowadzące, linki, rozruszniki ręczne, uchwyty zaciskowe, tuleje, paski klinowe, żarówki, akumulatory, elementy filtrujące i ochronne, smary, wymienne akcesoria, osprzęt, koła jezdne, noże, wiertła, uchwyty noży, głowice żytkowe, łańcuchy tnące, przewodnice, linki sterownicze, wpusty i kołki przeciążeniowe itp.), a także uszkodzeń elementów zabezpieczających (bezpieczniki topikowe, śruby zrywalne, mosiężne koła zębate, sprężyny śrubowe, wałki amortyzacyjne itp.);
- Konserwacji i obsługi technicznej produktu (czyszczenie, przemywanie, smarowanie itp.), montażu i konfiguracji produktu;
- Uszkodzeń mechanicznych i termicznych kabli elektrycznych;
- Usterek produktu w przypadku stwierdzenia: dokonywania zmian konstrukcyjnych, prób napraw i regulacji nieprzewidzianych w instrukcji obsługi, niewykonywania przeglądów eksploatacyjno-konserwacyjnych, do których zgodnie z wymogami zawartymi w instrukcji obsługi użytkownik jest zobowiązany, stosowania nieodpowiednich części zamiennych i materiałów eksploatacyjnych;
- Usterek powstałych w wyniku użytkowania produktu wykazującego oznaki uszkodzenia (zwiększony poziom hałasu lub wibracji, spadek mocy, zmniejszona prędkość, zapach spalenizny);
- Ewentualnych uszkodzeń powstałych w wyniku zbyt intensywnego użytkowania urządzeń wyposażonych w liczniki motogodzin (ponad 150 h miesięcznie);
- Wad powstałych na skutek naturalnego zużycia produktu lub zużycia trących się części;
- Uszkodzeń powstałych na skutek działań siły wyższej znajdujących się poza kontrolą gwaranta;
- Prawa kupującego do domagania się zwrotu utraconych korzyści oraz poniesionych kosztów w związku z wadami rzeczy;
- Ewentualnych szkód wyrządzonych przedmiotom lub osobom.

SATURS

Preces apraksts	10
Komplektācija	10
Tehniskā specifikācija	10
Kopskats un sastāvdaļas	10
Informācija par drošību	11
Simbolu apraksts	11
Ekspluatācijas īpašības	12
Tehniskā apkope	13
Iekārtas utilizācija	13
Problēmu novēršana	14
Atbilstības deklarācija	14
Garantija	15

Pateicamies par uzticēšanos un **DAEWOO** produkta iegādi. Mēs ceram, ka pateicoties ierīcēm **DAEWOO** Jūsu darbs būs ērts un drošs. Mēs ļaunajam uz jaunākajām tehnoloģijām un aktuālajām tendencēm, izstrādājot atbilstošus augstas kvalitātes produktus, ievērojot stingras vides prasības un mūsu klientu atsauksmes. Aicinām Jūs iepazīties ar pilnu **DAEWOO** produkcijas klāstu mūsu vietnē www.daewoo-power.com. Mēs ceram, ka nākotnē Jūs pieņemsiet lēmumu pilnībā uzticēt savu dārza, mājas un automašīnas kopšanu tieši **DAEWOO**.

Pirms ierīces lietošanas uzmanīgi izlasiet lietošanas instrukciju. Tas palīdzēs novērst iespējamus ievainojumus un aprikojuma bojājumus.

Ja rodas jautājumi, izmantojiet informāciju lietošanas instrukcijas beigās. Jūs varat nosūtīt jautājumus un rekomendācijas, izmantojot kontakttinformācijas veidlapu vietnē www.daewoo-power.com.

Mēs vienmēr esam atvērti dialogam un labprāt uzklausīsim viedokļus un ierosinājumus! Aicinām Jūs novērtēt mūsu produkciju nodaļā Atsauksmes, kura pieejama katras preces kartīnā mūsu vietnē www.daewoo-power.com. Jūsu jautājumus un ierosinājumus Jūs varat atstāt izmantojot atpakaļsaites formu mūsu vietnē www.daewoo-power.com.

Ražotājs patur tiesības veikt izmaiņas izstrādājumu konstrukcijā, dizainā un iesaiņojumā. Attēli instrukcijās var atšķirties no faktiskajām izstrādājuma detaļām un marķējumiem.

Iekārtas dokumentācijas atkārtota drukāšana vai cita veida reproducēšana ir atļauta tikai ar skaidru uzņēmuma **DAEWOO POWER PRODUCTS** sp.z o.o. piekrišanu.

DAEWOO tehnikas servisa apkalpošanas adreses Jūs varat atrast tīmekļa vietnē www.daewoo-power.com

PRECES APRAKSTS

DAEWOO centrālās dārza sūkņi ir paredzēti tīra ūdens sūkņēšanai, kas nesatur smiltis, nefūrumus, abrazīvās daļiņas, šķiedras un jebkādas citas aizsērējumu radošas daļas. Ideāli piemērots dārza zemes gabalu laistīšanai un apūdeņošanai, kā arī ūdens piegādei mājām un saimniecībām no akām, urbumiem un citām uzglabāšanas tvertnēm, kuru dziļums nepārsniedz 8 metrus. Sūknis ir paredzēts darbam no elektrotīkla ar 220-240 V spriegumu un frekvenci 50 Hz. Dubultā strāvā esošo detaļu izolācija nodrošina elektrisko drošību.

KOMPLEKTĀCIJA

Sūknis	1 gab.
Lietotāja instrukcija	1 gab.
Garantijas talons	1 gab.

Pēc ražotāja ieskatiem dažiem modeļiem var tikt pievienoti papildus aksesuāri un piederumi, kas ir norādīti uz produkta iepakojuma vai uz īpašas uzlīmes.

KOPSKATS UN SASTĀVDAĻAS

- | | |
|---------------------|--|
| 1 Izplūdes caurule | 5 Ieslēgšanas poga |
| 2 Ieliešanas atvere | 6 Elektrodzinējs |
| 3 Ieplūdes caurule | 7 Pārvietošanas rokturis |
| 4 Noliešanas atvere | 8 Maināms filtrs (tikai DGP 6000 INOX) |

TEHNISKĀ SPECIFIKĀCIJA

Modelis	DGP 3500P	DGP 4000 Inox	DGP 6000 Inox
Jauda, W	800	1200	1300
Spriegums/frekvence, V/Hz	230/50	230/50	230/50
Max. darba ražīgums, l/h	3200	3800	4800
Ūdens padošanas augstums, m	40	48	48
Max. spiediens, bar	4	4.8	4.8
Sūkšanas dziļums, m	8	8	8
Savienojuma diametrs, Ø	1	1	1
Kabelis, mm	3x1	3x1	3x1
Kabeļa garums, m	1.2	1.2	1.2
Pieļaujamā šķidrums temperatūra, °C	35	35	35
Uzstādīšanas metode	horizontāla	horizontāla	horizontāla
Svars, kg	6.2	7	10.8
Izmēri mm	380x240x300	380x240x300	535x305x340

Att. 2 - 1 padošanas augstums, m 2 ražība, l/min

INFORMĀCIJA PAR DROŠĪBU

- Izlasiet un vienmēr ievērojiet drošības instrukcijas. Norādījumu neievērošana var izraisīt elektriskās strāvas trieciena risku, ugunsgrēku vai citas bīstamas situācijas.
- Sūkņi ir paaugstinātas bīstamības iekārtas.
- Personas, kuras nav saņēmušas norādījumus par sūkņa darbību vai nav lasījušas lietošanas instrukciju, nedrīkst izmantot šo aprīkojumu!
- Šo ierīci nedrīkst ekspluatēt bērni, kā arī personas ar fiziskiem un garīgiem traucējumiem, kas neļauj viņiem patstāvīgi izmantot šo aprīkojumu, neapdraudot savu un citu veselību.
- Bērni drīkst atrasties ierīces tuvumā tikai pieaugušo uzraudzībā. Bērniem ir aizliegts spēlēties ar šo ierīci.
- Pirms ierīces iedarbināšanas rūpīgi pārbaudiet to un pārliecinieties, vai tai nav defektu. Ja tiek konstatēti ārēji defekti, neieslēdziet ierīci un sazinieties ar speciālistiem.
- Sūknis jāpievieno, izmantojot automātisku atslēgšanās ierīci ar noplūdes strāvu nepārsniedzot 30 mA.
- Nekad neizmantojiet kabeli, lai sūkni pārnēsātu vai apturētu tā darbību, nevelciet kabeli, lai to atvienotu no strāvas. Kabelis nedrīkst atrasties siltuma avotu, eļļainu šķidrumu, asu malu vai kustīgu daļu tuvumā.
- Kabeļa bojājuma gadījumā ir nekavējoties jāpārtrauc sūkņa darbība. Bojāts kabelis palielina elektriskā trieciena risku.
- Izmantojot sūkņa staciju lielākā attālumā, pievienojiet elektriskos pagarinātājus ar vada šķērsgriezumu, kāds nepieciešams kopējai patērējamai jaudai, un pārbaudiet kontakta dakšas kontaktu ar rozeti.

AIZLIEGTS!

- Darbināt sūkni bez ūdens.
- Strādājot ar ierīci aizliegts lietot alkoholu vai narkotiskās vielas.
- Lietot iekārtu stāvot ūdenī.
- Nepieskarieties strāvas kontaktdakšai ar mitrām rokām.
- Novietojiet elektriskos savienojumus vietās, kur var iekļūt ūdens.
- Veikt apkopi un remontēt elektroīklam pievienotu sūkni. Ekspluatēt sūkni pie paaugstināta sprieguma.
- Pilnībā pārtraukt ūdens padevi, kamēr darbojas sūknis.
- Atstāt sūkni bez uzraudzības, kamēr tas darbojas. Pievienot to kontaktlīdždai, ja sūkņa korpuss, strāvas kabelis vai kontaktdakša ir bojāti. Izjaukt sūkni bojājumu meklēšanas nolūkos. Nogrieziet tīkla kontaktdakšu un pagarināt barošanas kabeli. Izmantot pagarinātāju, ja savienojums starp strāvas kontaktdakšu un pagarinātāju ir urbumā vai akā.
- Nepumpējiet viegli uzliesmojošus un ķīmiski aktīvus šķidrumus, kā arī šķidrumus, kas satur abrazīvas vielas, lielus akmeņus, metālu un citus cietus priekšmetus.
- Pārsūknējamā ūdens temperatūrai jābūt starp +1 °C līdz + 35 °C.

SIMBOLU APRAKSTS



Pirms darba uzsākšanas uzmanīgi izlasiet lietošanas instrukciju.



UZMANĪBU!

Pirms darba sākšanas piepildiet sūkni un šļūteni ar ūdeni.



UZMANĪBU!

Elektriskās strāvas trieciena risks.

EKSPLUATĀCIJAS ĪPAŠĪBAS

UZMANĪBU!

Pirms sūkņa iedarbināšanas pārliecinieties, vai tīkla strāvas spriegums un frekvence atbilst sūkņa tehniskajiem datiem.

UZMANĪBU!

Nedarbiniet sūkni bez zemējuma! Obligāti jāuzstāda automātiska aizsargierīce (RCD) pret strāvas noplūdi, kas nepārsniedz 30 mA!

1. Novietojiet sūkni uz līdzenas, horizontālas, cietas virsmas vēdināmā un no laika apstākļu ietekmes aizsargātā vietā.
2. Nodrošiniet dzinēja sistēmas hermētiskumu un dabisko ventilāciju.
3. Atveriet iepildīšanas atveri **2** (Att. 1) un piepildiet ar tīru ūdeni, līdz tā pārpļūst. Cieši aizveriet iepildīšanas atveri, neizmantojot instrumentu.
4. Pievienojiet padeves un izplūdes caurules (šļūtenes) pie sūkņa, sūkņa daļas iekšējā vītne 1'. Uzstādiet rupjas attīrīšanas ūdens filtru pie sūkņa ieplūdes (izņemot **DGP 6000 INOX**). Nav iekļauts iepakojumā.
5. Uzstādiet pretvārstu ūdens ieplūdes caurules (šļūtenes) galā, nav iekļauts komplektācijā.

UZMANĪBU!

Maksimālais teorētiskais attālums no sūkņa līmeņa līdz ūdens virsmai ir ne vairāk kā 8 m. Šo attālumu var ietekmēt apkārtējās vides temperatūra un gaisa spiediens, tādēļ šis attālums var būt arī mazāks. Iesūkšanas caurulē ieteicams uzstādīt ar nepārtrauktu, vismaz 1 grāda, slīpumu. Iesūkšanas caurulē nedrīkst būt asi izliekumi un sašaurinājumi, kā arī tai jābūt ar tādu pašu diametru, kā ieplūdes atverei (25 mm). Ja iesūkšanas caurules garums ir lielāks par 10 metriem vai sūkšanas augstums pārsniedz 4 metrus, izvēlieties lielāku caurules vai šļūtenes diametru (32 mm). Ņemiet vērā, ka katrī 10 m horizontāli novietotas šļūtenes ir līdzvērtīgi 1 m vertikāli novietotai. Ņemiet to vērā, novietojot sūkni attiecībā pret uzglabāšanas tvertni (aku) ar ūdeni.

IETEICAMĀ PIESLĒGŠANAS SHĒMA

Att. 3 - **1** ūdens iesūkšanas augstums, **2** filtrs, **3** pretvārsts.

Sūkņa pareizu darbību var ietekmēt vairāki ārējie faktori. Ja iestājas viens vai vairāki no šiem faktoriem, ir iespējama tehnisko īpašību pasliktināšanās, nepareiza sūkņa darbība un darbības kļūmes. Smiltis un citi piesārņojumi, kuri atrodas iesūkšanas ūdenī ievērojami palielina sūkņa daļu nodilumu un noved pie sūkņa bojāšanās. Izmantojiet sūkni lai sūknētu tikai tīru ūdeni. Pārsūknējamā šķidrums temperatūras diapazonam jābūt no + 1 ° C līdz + 35 ° C.

Sūkņa darbību ietekmē sekojošie faktori:

- izmantotās šļūtenes vai caurules diametrs. Diametram jābūt vismaz 25 mm. Ir atļauts savienot šļūteni ar diametru 19 mm, bet šīnī gadījumā sūkņa veiktspēja samazinās apmēram 1,5 reizes, salīdzinājumā ar nominālo.
- horizontālās izplūdes šļūtenes garums. Katram 10 m horizontālās izplūdes šļūtenes (cauruļvada) garumam jauda samazinās vismaz par 10%.
- spriegums elektrotīklā. Kad barošanas spriegums samazinās, sūkņa darbība proporcionāli samazinās. Ieteicams izmantot automātisko sprieguma regulatoru.
- pagarinātāja kabeļa garums un izmērs. Neliels pagarinātāja kabeļa šķērsgriezums nenodrošina pietiekamu ieejas jaudu sūkņa motoram. Lai panāktu maksimālu efektivitāti, nodrošiniet nepieciešamos darba apstākļus saskaņā ar lietošanas instrukciju.

TEHNISKĀ APKOPE

Pirms izstrādājuma apkopes, vienmēr atvienojiet kontaktdakšu no kontaktligzdas.

Apkope ietver sūkņa ārēju pārbaudi, lai identificētu iespējamās bojājuma cēloņus. Berzes pēdu esamība uz korpusa zem barošanas kabeļa norāda uz pārmērīgu barošanas kabeļa nostiepšanu, uzstādot sūkni, kas var izraisīt strāvas pārrāvumu.

Turpmākās uzstādīšanas laikā nenoslogojiet strāvas kabeli.

UZGLABĀŠANA

Glabājiet ierīci sausā, tīrā telpā. Pēc katras lietošanas reizes notīriet ierīci.

ILGSTOŠA UZGLABĀŠANA

- Uzglabāšanas telpai jābūt sausai un bez putekļiem.
- Glabājiet ierīci bērniem nepieejamā vietā.
- Iespējamie ierīces darbības traucējumi ir jānovērš pirms uzglabāšanas, lai tā vienmēr būtu gatava lietošanai.
- Pirms uzglabāšanas zemā temperatūrā noteikti iztukšojiet sūkni un izžāvējiet to.

TRANSPORTĒŠANA

- Ierīce jāpārvadā tādā stāvoklī, kā norādīts uz kastes.
- Iekraušanas un izkraušanas operāciju laikā nepakļaujiet ierīci triecieniem.
- Ierīcei jābūt droši nostiprinātai, lai novērstu tās brīvu pārvietošanos transportlīdzekļa iekšpusē.

IEKĀRTAS UTILIZĀCIJA



- Šī ierīce un tās komponenti ir izgatavoti no videi un cilvēku veselībai drošiem materiāliem un vielām. Tomēr, lai novērstu negatīvu ietekmi uz vidi pēc ierīces lietošanas pārtraukšanas vai pēc tās kalpošanas laika beigām vai tās neatbilstības turpmākai darbībai, ierīce jānogādā pieņemšanas centros metāllūžņu un plastmasas pārstrādei.
 - Ierīces un tās sastāvdaļu utilizācija sastāv no pilnīgas demontāžas un sekojošas šķirošanas pēc materiālu un vielu veida turpmākai pārkausēšanai vai pārstrādei.
- Ierīce jāutilizē, neradot kaitējumu videi, saskaņā ar Eiropas Savienībā spēkā esošajiem noteikumiem.
 - Aizliegts izmest ierīci un / vai tās sastāvdaļas tvertnēs vai vietās kopā ar sadzīves atkritumiem.
 - Saskaņā ar Eiropas Direktīvu 2012/19/EC par elektrisko un elektronisko iekārtu atkritumiem, iznīcināšanu un to pārvēršanu nekaitīgu dabai, elektriskās un elektroniskās iekārtas būtu jāšķiro un jānosūta uz savākšanas punktiem.
 - Pēc elektriskās ierīces lietošanas beigām īpašniekam ir pienākums utilizēt ierīci saskaņā ar spēkā esošajiem tiesību aktiem, ievērojot ražotāja ieteikumus.
 - Iepriekš minētais neattiecas uz piederumiem, kas iekļauti ierīces iepakojumā, un uz palīgierīcēm, kurām nav elektrisko sastāvdaļu.

PROBLĒMU NOVĒRŠANA

Problēma	Iespējamā problēma	Problēmas novēršana
Sūknis nedarbojas	Sprieguma trūkums elektrotīklā	Pārbaudiet tīkla spriegumu
	Nav kontaktu elektriskajos savienojumos vai nepareizs savienojums	Pārbaudiet vai savienojumi ir pareizi izveidoti.
	Darbarats ir bloķēts	Izslēdziet strāvu, mēģiniet pagriezt motora vārpstu aiz dzesēšanas spārna, novērsiet bloķēšanas cēloni
	Iedarbināšanas kondensators nav darba kārtībā	Nomainiet iedarbināšanas kondensatoru
Sūknis darbojas, bet nepumpē ūdeni	Gaiss iesūkšanas līnijā un sūkņa korpusā	Pārbaudiet ūdens līmeni ūdens ņemšanas vietā. Pārbaudiet cauruļu savienojumu blīvumu. Pārliecinieties, vai pretvārsts nav bloķēts. Izslēdziet sūkni, atskrūvējiet uzpildes aizbāzni un ļaujiet gaisam izplūst. Pievienojiet sūknim ūdeni un iedarbiniet sūkni
Sūknis nerada nepieciešamo plūsmu / spiedienu	Gaiss iesūkšanas līnijā	Skatīt iepriekš
	Sūknis vai caurules ir aizsērējušas	Iztīriet sūkni un cauruli (šļūteni) no netīrumiem
	Tīkla spriegums ir pārāk zems	Uzstādiet sprieguma stabilizatoru

ATBILSTĪBAS DEKLARĀCIJA

Produkta nosaukums: Dārza sūknis
Modelis: DGP 3500 P, DGP 4000 inox, DGP 6000 inox

Mēs paziņojam, ka iepriekš uzskaitītie izstrādājumi ir ražoti ar DAEWOO licenci un atbilst visām ES direktīvu pamatprasībām:

Mašīnu direktīva 2006/42/EK
Garantētais skaņas līmenis: 85 dB(A)

Pārbaudot aprīkojumu, tika piemēroti šādi saskaņotie standarti un norma:

EN 60335-1:2012+A11+A13+A14+A14+A2+A15
EN IEC 60335-2-41:2021+A11
EN 62233: 2008
EN ISO 12100:2010

Pilnvarotā iestāde: TÜV Rheinland LGA Products GmbH
Tillystraße 2, 90431 Nürnberg, Germany

Alexander Shatov
Valdes priekšsēdētājs
DAEWOO Power Products sp. z o.o.
Varšava, 2024-09-24



GARANTIJA

Visiem **DAEWOO** izstrādājumiem tiek veikta obligāta sertifikācija saskaņā ar ES prasībām.

DAEWOO aprīkojuma lietošana, apkope un glabāšana jāveic tieši tā, kā aprakstīts lietošanas instrukcijā.

GARANTIJAS PERIODS

Produkta pamatgarantijas laiks, ja produktu izmantojat personiskiem, sadzīves nolūkiem, ir **24 mēneši** no pārdošanas datuma.

Produkta pamatgarantijas laiks, ja produktu izmantojat komerciālā un profesionālā darbībā, ir **12 mēneši** no pārdošanas datuma.

Garantijas laikā defekti, kas rodas sakarā ar zemas kvalitātes materiālu izmantošanu ražošanas laikā, un montāžas defekti, kas radušies ražotāja vainas dēļ, tiek novērsti bez maksas. Garantija stājas spēkā tikai tad, ja Garantijas karte ir pareizi aizpildīta. Pretenzijas par preču kvalitāti tiek pieņemtas noteiktajā formā. Prasības veidlapa ir brīvi pieejama elektroniski lejupielādei internetā: **www.daewoo-power.com**. Varat arī saņemt pretenziju veidlapu, sazinoties ar autorizēto servisa centru. Prece tiek pieņemta remontam tīrā veidā un pilnā komplektā.

PAPILDUS GARANTIJA XXL

Izgatavotājs izstrādājumam nodrošina papildus garantiju - **12 mēneši** pēc pamatgarantijas termiņa beigām. Papildu garantija stājas spēkā tikai tad, ja ir izpildītas šādas prasības:

- Klients reģistrē iegādāto preci tīmekļa vietnē: **www.daewoo-power.com** ne vēlāk kā 30 dienu laikā no preces iegādes datuma. Veiksmīgas reģistrācijas apstiprinājums ir atbilde, kas tiek nosūtīta uz norādīto e-pasta adresi.
- Plānoto tehnisko apkopju (turpmāk "TA") iziešana autorizētā servisa centrā ar atbilstošu ierakstu garantijas kartē. Apkopes grafiks un darbu saraksts ir atrodams katra izstrādājuma lietotāja rokasgrāmatā, kā arī interneta vietnē: **www.daewoo-power.com**.
- Patērētājs ievēro visas Lietotāja rokasgrāmatā noteiktās produkta lietošanas prasības un ieteikumus.

Ja netiek izpildītas kāda no iepriekšminētajām prasībām, tiek uzskatīts, ka Papildu garantija nav noteikta. Papildu garantija neattiecas uz atsevišķām detaļām, komponentiem, palīgmateriāliem, defektiem un gadījumiem, kuriem nav noteikts pamatgarantijas laiks.

GARANTIJAS NOTEIKUMI

Garantija attiecas tikai uz ražošanas defektiem un ietver šo defektu bezmaksas novēršanu.

Lielākajai daļai produktu nepieciešama īpaša kopšana un regulāra apkope. Apkopes procedūras ir norādītas katra izstrādājuma lietošanas instrukcijā. Tehnisko apkopi drīkst veikt tikai pilnvarotu servisa centru speciālisti ar atbilstošu ierakstu garantijas kartē. Ja savlaicīgi netiek veikta tehniskā apkope, ja tas bija iemesls jebkuru izstrādājuma savienojumu, detaļu un agregātu darbības traucējumiem (defektiem), pircējs pilnībā zaudē tiesības uz papildus garantiju.

Iekārtu tehniskā apkope nav pamats ražotāja (pārdevēja) garantijai un patērētājs tos apmaksā vadoties no pilnvarotā servisa centra cenrāža.

Ja savlaicīgi netiek paziņots par identificētiem darbības traucējumiem un / vai ar defektu saistītas iekārtas darbību pēc to atklāšanas, pārdevējam, importētājam vai pilnvarotai organizācijai ir tiesības atteikties pilnībā vai daļēji izpildīt pretenzijas prasības.

Garantija izslēdz nepārvaramas varas gadījumus, kurus ražotājs nevar kontrolēt.

Rūpnīcas defektu esamību nosaka pilnvarotā servisa centra ekspertu komisija.

GARANTIJA NEATTIECAS

- mehāniski bojājumi (plaisas, šķembas), kaitējums, ko rada nelabvēlīgi darba apstākļi, svešķermeņu klātbūtne izstrādājumā vai ventilācijas režģos, kā arī bojājumi, ko rada nepareiza glabāšana (metāla detaļu korozija);
- bojājumi, ko izraisa aizsērējusi degvielas sistēma vai dzesēšanas sistēma;
- bojājumi, kas radušies izstrādājuma pārslodzes, nepareizas darbības vai nepareizas produkta lietošanas rezultātā, kā arī elektriskā tīkla parametru nestabilitāte. Neapšaubāmas produkta pārslodzes pazīmes ir detaļu sakušana vai krāsas maiņa uz statora vai rotora mezgliem augstās temperatūras dēļ, vienlaicīgs divu vai vairāku mezglu bojājums, skrambas uz cilindra vai virzuļa virsmas, virzuļa gredzenu vai savienojošo stieņu bojājumi. Garantija nesedz arī elektroenerģijas ģeneratoru automātiskā sprieguma stabilizatora bojājumus, kas radušies nepareizas lietošanas dēļ;
- palīgmateriālu bojājumi, kas ekspluatācijas laikā ir pakļauti dabiskam nodilumam (oglekļa suku, kabeļi, gumijas blīvslēgi, blīvslēgi, amortizatori, sajūga atsperes, aizdedzes sveces, trokšņu slāpētāji, sprauslas, diski, skrīmeļi, virzišanas veltni, kabeļi, starteri, skavas, uznavas, ķīļsiksas, spuldzes, noņemamie akumulatori, baterijas, filtri un aizsardzības elementi, smērvielas, maināmi aksesuāri, aksesuāri, riteņi, naži, urbji, nažu turētāji, trimmeru galviņas, griešanas ķēdes, vadotnes, vadības kabeļi, slēdzenes un pārslodzes tapas, drošinātāji, bīdes skrūves, misiņa zobrati, vērpes atsperes, slāpētāja vārpstas utt.);
- profilaktiskās apkopes, izstrādājuma uzturēšana (tīrīšana, skalošana, eļļošana utt.), produkta uzstādīšana un konfigurēšana;
- elektrisko kabeļu mehāniskie un termiskie bojājumi;
- produktam, kas atvērts vai salabots ārpus pilnvarotā servisa centra. Izstrādājuma atvēršanas pazīmes ārpus pilnvarotā servisa centra ir savienojošo daļu krokas, skrāpējumi, ieliekumi stiprinājumu savienojumu daļās;
- defekti, kas radušies, lietojot izstrādājumu ar bojājuma pazīmēm (paaugstināts troksnis vai vibrācija, samazināta jauda, samazināts ātrums, deguma smaka);
- iespējamie zaudējumi, ko rada pārmērīga ierīču izmantošana, kas aprīkotas ar stundu skaitītājiem (vairāk nekā 150 stundas mēnesī);
- produkta dabiska nolietojuma gadījumā (resurss);
- ja garantijas karte nav aizpildīta vai nav pārdevēja spiedoga (zīmoga);
- ja garantijas kartē nav produkta īpašnieka paraksta.

TURINYS

Gaminio aprašymas	18
Komplektavimas	18
Techninės charakteristikos	18
Bendras gaminio vaizdas	18
Saugumo informacija	19
Simbolių aprašymas	19
Gaminio eksploatavimas	20
Techninis aptarnavimas	21
Įrenginio utilizavimas	21
Gedimų paieška	22
Atitikties deklaracija	23
Garantija	23

Dėkojame už pasitikėjimą ir **DAEWOO** įrangos įsigijimą. Tikimės, kad **DAEWOO** įrangos naudojimas padarys jūsų darbą patogiu ir saugiu. Kurdami ir gamindami savo gaminius, mes remiamės naujausiomis technologijomis, aktualiomis pramoninio dizaino tendencijomis, griežtais aplinkos apsaugos reikalavimais ir drąsiausiais klientų lūkesčiais. Kviečiame jus susipažinti su visu **DAEWOO** gaminių asortimentu mūsų tinklalapyje www.daewoo-power.com. Tikimės, kad ateityje rūpinimąsi savo sodu, namais ir automobiliu patikėsite tik **DAEWOO**.

Atkreipiame jūsų dėmesį, kad prieš naudodamiesi įranga privalote atidžiai perskaityti instrukciją. Tai padės išvengti galimų traumų ir įrangos sugadinimo.

Jei kyla problemų, pasinaudokite naudinga informacija, paskelbta instrukcijos pabaigoje. Jei perskaitę instrukciją vis tiek turite klausimų, prašome susisiekti su mūsų įmonės specialistu, naudodamiesi kontaktine informacija įmonės tinklalapyje www.daewoo-power.com.

Mes visada pasirengę bendrauti ir lauksime jūsų atsiliepimų ir pasiūlymų! Kviečiame išreikšti mūsų gaminių vertinimą skyriuje „Apžvalga“, kurį galima rasti kiekvieno gaminio kortelėje tinklalapyje www.daewoo-power.com. Savo klausimus ir pageidavimus galite palikti naudodamiesi atgalinio ryšio forma tinklalapyje www.daewoo-power.com.

Gamintojas pasilieka teisę čiaupas keisti gaminių konstrukciją, dizainą ir komplektavimą. Instrukcijose esantys vaizdai gali skirtis nuo realių gaminio mazgų ir užrašų ant gaminio.

Kopijuoti ar kitaip atgaminti gaminio dokumentaciją ir lydimosius dokumentus iš dalies arba visiškai leidžiama tik gavus aiškų **DAEWOO POWER PRODUCTS** sp.z o.o sutikimą.

DAEWOO technikos aptarnavimo centrų adresus galite rasti tinklalapyje www.daewoo-power.com.

GAMINIO APRAŠYMAS

Išcentriniai sodo siurbiai **DAEWOO** skirti pumpuoti švariam vandeniui, kuriame nėra smėlio, purvo, abrazyvinių dalelių, pluoštinių ir bet kurių kitų intarpų. Idealiai tinka sodų sklypams laistyti ir drėkinti, o taip pat tiekti vandenį į namus ir namų ūkius iš šulinių, gręžinių ir kitų ne daugiau kaip 8 metrų gylio kaupiamųjų talpyklų.

Siurblys skirtas veikti iš elektros tinklo, kurio įtampa yra 220–240 V ir dažnis 50 Hz. Dviguba įtemptų dalių izoliacija užtikrina elektros saugą.

KOMPLEKTAVIMAS

Siurblys 1 vnt.

Vartotojo žinynas 1 vnt.

Garantijos talonas 1 vnt.

Gamintojo nuožūra prie kai kurių modelių gali būti pridedami papildomi aksesuarai ir reikmenys, kurie nurodomi ant gaminio pakuotės arba ant specialaus lipduko.

BENDRAS GAMINIO VAIZDAS

- | | |
|-----------------------|---|
| 1 Išleidimo atvamzdis | 5 Įjungimo mygtukas |
| 2 Užpildymo anga | 6 Elektros variklis |
| 3 Įleidimo atvamzdis | 7 Rankena pernešimui |
| 4 Išpylimo anga | 8 Keičiamas filtras (tik DGP 6000 INOX) |

TECHNINĖS CHARAKTERISTIKOS

Modelis	DGP 3500P	DGP 4000 Inox	DGP 6000 Inox
Vartojamas pajėgumas, W	800	1200	1300
Tinklo įtampa, V.	230/50	230/50	230/50
Maksimalus našumas, l / h	3200	3800	4800
Vandens tiekimo aukštis, m	40	48	48
Maksimalus slėgis, bar	4	4.8	4.8
Siurbimo gylis, m	8	8	8
Jungiamojo lizdo skersmuo, Ø	1	1	1
Kabelio skerspjūvis, mm	3x1	3x1	3x1
Kabelio ilgis, m	1.2	1.2	1.2
Leistina skysčio temperatūra, °C	35	35	35
Montavimo būdas	horizontalus	horizontalus	horizontalus
Svoris, kg	6.2	7	10.8
Matmenys, mm	380x240x300	380x240x300	535x305x340

Pav. 2 - 1 kėlimo aukštis, m 2 našumas, l/min

SAUGUMO INFORMACIJA

- Perskaitykite saugos instrukciją ir visuomet jos laikykitės. Instrukcijos nesilaikymas gali sukelti elektros smūgį, gaisrą ar kitas pavojingas situacijas.
- Siurbliai yra įranga, kuri sukelia padidėjusį pavojų.
- Asmenims, kuriems neišklausė siurblio eksploatavimo instruktažo arba kurie nesusipažino su naudojimo instrukcija, draudžiama naudoti šią įrangą!
- Šio įrenginio negali eksploatuoti vaikai arba asmenys, kuriems dėl jų fizinės ar psichinės būklės reikalinga kitų asmenų pagalba ir kurie negali savarankiškai naudotis šia įranga, nesukeliant pavojaus sveikatai.
- Vaikai privalo būti prižiūrimi suaugusiųjų, kurie turėtų griežtai uždrausti jiems žaisti su prietaisu.
- Prieš paleisdami įtaisą atidžiai jį patikrinkite ir įsitinkite, kad jame nėra defektų. Jei aptinkate išorinių defektų, neįjunkite įrenginio ir kreipkitės į specialistus.
- Siurblys turi būti prijungtas per automatinį apsauginio atjungimo įtaisą, kurio nuotėkio srovė neviršija 30 mA.
- Niekuomet neperneškite siurblio laikydami už kabelio, ar nepakabinkite jo ant kabelio, o taip pat netraukite kabelio, kad atjungtumėte siurbį. Kabelį laikykite atokiau nuo šilumos šaltinių, tepalų, aštrių briaunų ar judančių dalių.
- Pažeidus kabelį būtina nedelsiant nutraukti įrenginio eksploatavimą. Pažeistas kabelis padidina elektros smūgio riziką.
- Kai siurblinę naudojate didesniu atstumu, prijunkite reikalingu vartojamo pajėgumo laido skerspjuviu elektros ilgintuvus, ir patikrinkite kištuko kontakto su rozetės patikimumą.

DRAUDŽIAMA!

- Siurbį eksploatuoti be vandens.
- Dirbant su įtaisu vartoti alkoholį ar narkotikus.
- Naudoti įtaisą stovint vandenyje.
- Liesti maitinimo kištuką šlapiomis rankomis.
- Išdėstyti elektros jungtis vietose, kur gali patekti vanduo.
- Aptarnauti ir remontuoti siurbį, prijungtą prie elektros tinklo, eksploatuoti siurbį esant padidėjusiai įtampai.
- Visiškai nutraukti vandens tiekimą, kol veikia siurblys.
- Palikti veikiančią siurbį be priežiūros, įjungti į tinklą, jei jo korpusas, maitinimo kabelis ar kištukas yra pažeisti. Išardyti siurbį gedimų šalinimo tikslais. Nupjauti kištuką ir prailginti maitinimo kabelį. Naudoti prailginimo laidą, jei maitinimo kabelio kištuko ir prailginimo laido rozetės jungties vieta yra grėžinyje arba šulinyje.
- Perpumpuoti degius ir chemiškai aktyvius skysčius, taip pat skysčius, kuriuose yra abrazyvinių medžiagų, stambių akmenų, metalinių ir kitų kietų daiktų.
- Perpumpuojamo vandens temperatūra turi būti nuo +1 °C iki + 35 °C.

SIMBOLIŲ APRAŠYMAS



DĖMESIO!

Prieš pradėdami eksploatuoti, perskaitykite Naudojimo instrukciją.



DĖMESIO!

Pirmą kartą partijos laikomos vandenyje.



DĖMESIO!

Elektros smūgio pavojus.

GAMINIO EKSPLOATAVIMAS

DĖMESIO!

Prieš paleisdami siurblį, įsitikinkite, kad tinklo srovės įtampa ir dažnis atitinka techninius siurblio duomenis.

DĖMESIO!

Neekspluatuokite siurblio be įžeminimo! Privaloma įrengti automatinį atjungimo įtaisą apsaugai nuo didesnės kaip 30 mA srovės nuotėkio!

1. Sumontuokite siurblį ant lygaus, horizontalaus, tvirto paviršiaus, vėdinamoje ir nuo blogų oro sąlygų apsaugotoje vietoje.
2. Užtikrinkite sistemos sandarumą ir natūralų variklio vėdinimą.
3. Atidarykite Užpildymo angą ② (Att. 1) ir pripilkite švaraus vandens, kol ji persipildys. Sandariai uždarykite Užpildymo angą, nenaudodami įrankio.
4. Prijunkite tiekimo ir išleidimo vamzdžius (žarnos) prie siurblio, siurblio dalies vidinis sriegis 1'. Prie siurblio įleidimo angos sumontuokite vandens stambių priemaišų filtravimo įtaisą (išskyrus **DGP 6000 INOX**). Neįtraukta į komplektą.
5. Sumontuokite atbulinį vožtuvą įleidimo vamzdžio (žarnos) gale sumontuokite. Neįtraukta į komplektą.

DĖMESIO!

Didžiausias teorinis aukštis nuo siurblio lygio iki vandens veidrodžio ne daugiau kaip 8 m. Šis atstumas priklauso nuo aplinkos temperatūros ir oro slėgio, kai kuriais atvejais gali būti mažesnis. Įsiurbimo vamzdį rekomenduojama montuoti ištininiu bent 1 laipsnio nuolydžiu. Įsiurbimo vamzdyje neturi būti aštrių išlenkimų ir susiaurėjimų, o taip pat jis turi būti tokio pat skersmens, kaip ir įleidimo atvamzdžio (25 mm). Atkreipkite dėmesį, kad kas 10 metrų įsiurbimo žarnos horizontaliai lygi 1 metrui vertikaliai. Apsvarstykite tai pastatydami siurblį rezervuaro atžvilgiu.

REKOMENDUOJAMA PRIJUNGIMO SCHEMA

Att. 3 - ① vandens siurbimo aukštis, ② filtras, ③ atbulinis vožtuvas.

Teisingą siurblio veikimą įtakoja daugybė išorinių veiksnių. Jei atsiranda vienas ar keli iš šių veiksnių, gali pablogėti techninės charakteristikos, sutrikti veikimas ir sugesti siurblys. Smėlis ir kiti įsiurbimo vandenyje esantys teršalai labai padidina siurblio dalių susidėvėjimą ir sukelia siurblio gedimą. Naudokite siurblį tik švaraus vandens siurbimui. Siurbiamo skysčio temperatūros diapazonas turi būti nuo + 1 °C iki + 35 °C.

Siurblio našumą labai įtakoja šie veiksniai:

- naudojamos žarnos ar vamzdžio skersmuo. Skersmuo turi būti ne mažiau 25 mm. Leidžiama prijungti 19 mm skersmens žarną, tačiau tuo pačiu metu siurblio našumas sumažėja maždaug 1,5 karto, palyginti su nominaliu.
- vandens pakėlimo aukštis. Maksimaliame kėlimo aukštyje našumas yra lygus nuliui, maksimalus našumas yra siurblio išleidimo angoje.
- horizontalios išleidimo žarnos ilgis. Po kiekvienų horizontalios išleidimo žarnos (vamzdžio) ilgio 10 m našumas sumažėja mažiausiai 10%.
- elektros tinklo įtampa. Kai maitinimo įtampa sumažėja, siurblio našumas proporcingai mažėja. Rekomenduojama naudoti automatinį įtampos stabilizatorių.

- prailginimo kabelio ilgis ir skerspjūvis. Esant mažam skerspjūviui neužtikrinamas pakankamas siurblio variklio pajėgumas. Siekdami maksimalaus efektyvumo, užtikrinkite reikiamas darbo sąlygas pagal eksploataavimo instrukciją.

TECHNINIS APTARNAVIMAS

Prieš gaminio techninį aptarnavimą visuomet ištraukite kištuką iš lizdo.

Techninis aptarnavimas įtraukia išorinę siurblio apžiūrą, siekiant nustatyti galimas jo gedimo priežastis. Jei ant korpuso po maitinimo kabeliu yra trinties pėdsakų, reiškia, kad montuojant siurblį maitinimo kabelis buvo pernelyg įtemptas, o tai gali sukelti srovės tekėjimo laidų trūkimą.

Toliau montavimo metu būtina išvengti maitinimo kabelio įtempimo.

LAIKYMAS

Laikykite prietaisą sausoje, švarioje patalpoje. Išvalykite įrenginį po kiekvieno naudojimo

SANDĖLIAVIMAS

- Sandėliavimo patalpa turi būti sausa ir nedulkėta.
- Įtaisą būtina laikyti vaikams nepasiekiamoje vietoje.
- Galimus įtaiso gedimus reikėtų pašalinti prieš statant jį sandėliavimui, kad jis visuomet būtų paruoštas eksploatavimui.
- Prieš laikydami žemos temperatūros sąlygomis, būtinai išpilkite vandenį iš siurblio ir išdžiovinkite jį.

TRANSPORTAVIMAS

- Įrenginį reikia transportuoti ant pakuotės nurodytoje padėtyje.
- Pakrovimo ir iškrovimo metu saugokite, kad mašina nebūtų metama ir daužoma.
- Transportavimo metu įrenginys turi būti patikimai pritvirtintas, kad negalėtų judėti automobilio viduje.

ĮRENGINIO UTILIZAVIMAS



- Šis įrenginys ir jo komplektuojantys mazgai yra pagaminti iš medžiagų, kurios yra saugios aplinkai ir žmonių sveikatai. Tačiau siekiant užkirsti kelią neigiamam poveikiui aplinkai, užbaigus įrenginio naudojimą ar pasibaigus jo eksploataavimo laikotarpiui, ar jei įrenginys netinkamas eksploatavimui, įrenginį reikia pristatyti į priėmimo centrus metalo laužo ir plastiko perdirbimui.
 - Įrenginio ir jo komplektuojančių mazgų utilizavimas reiškia visišką jo išmontavimą ir paskesnę rūšiavimą pagal medžiagų rūšis, kad vėliau būtų galima išlydyti ar naudoti antriniam perdirbimui.
- Įrenginys turi būti utilizuojamas, nepadarant ekologinės žalos aplinkai, remiantis Europos Sąjungoje galiojančiomis normomis ir taisyklėmis.
 - Draudžiama utilizuoti įrenginį ir / arba jo komponentus kartu su buitinėmis atliekomis.
 - Pagal Europos Sąjungos direktyvą 2012/19 / EB dėl elektros ir elektroninės įrangos utilizavimo ir jos pavertimo nacionaliniais teisės aktais, elektros ir elektroninė įranga turėtų būti rūšiuojama ir siunčiama į surinkimo punktus.
 - Savininkas privalo utilizuoti panaudotą elektros įrenginį pagal galiojančius įstatymus, laikydamasis gamintojo rekomendacijų.
 - Tai, kas pasakyta, netaikoma priedams, įtrauktiems į įrenginio komplektą, ir pagalbinėms detalėms be elektrinių komponentų.

GEDIMŲ PAIEŠKA

Galimi gedimai	Tikėtina gedimų priežastis	Pašalinimo metodai
Siurblys neveikia	Nėra įtampos elektros tinkle	Patikrinkite elektros tinklo įtampą
	Nėra kontakto elektros jungtyse arba neteisingas jungimas	Patikrinkite jungčių ir tinkamo sujungimo patikimumą
	Darbinis ratas užblokuota	Išjunkite elektros maitinimą, pabandykite pasukti variklio veleną, laikydami už sparnuotės, pašalinkite užblokavimo priežastį
	Paleidimo kondensatorius sugedo	Pakeiskite paleidimo kondensatorių
Siurblys veikia, bet nepumpuoja vandens	Oras įsiurbimo linijoje ir siurblio korpuse	Patikrinkite vandens lygį vandenvietės šaltinyje. Patikrinkite vamzdžių jungčių sandarumą. Įsitikinkite, kad atbulinis vožtuvas nėra užblokuotas. Išjunkite siurblį, atsukite užpildymo angos kamštį ir pašalinkite orą. Įpilkite vandens į siurblį ir paleiskite siurblį.
Siurblys nesukuria reikalingo tiekimo / spaudimo.	Oras įsiurbimo linijoje	Žr. aukščiau.
	Siurblys ar vamzdynai užsiteršę.	Išvalykite siurblį ir vamzdyną (žarną) nuo nešvarumų
	Per maža tinklo įtampa.	Sumontuokite įtampos stabilizatorių.

ATITIKTIES DEKLARACIJA

Gaminio pavadinimas: Sodo siurblys
Modelis: DGP 3500P / DGP 4000 inox / DGP 6000 Inox

Mes deklaruojame, kad aukščiau išvardyti produktai buvo gaminami pagal DAEWOO licenciją ir atitinka visus esminius šių ES direktyvų reikalavimus:

Mašinų direktyva 2006/42 / ES
Garantinis garso galios lygis: 85 dB (A)

Išmėginant įrangą buvo taikomi šie suderinti standartai ir normos:

EN 60335-1:2012+A11+A13+A14+A2+A15
EN IEC 60335-2-41:2021+A11
EN 62233: 2008
EN ISO 12100:2010

Ilgaliotoji įstaiga: TÜV Rheinland LGA Products GmbH
Tillystraße 2, 90431 Nürnberg, Germany

Alexander Shatov
Valdybos pirmininkas
DAEWOO Power Products sp. z o.o.
Varšuva, 2024-09-24



GARANTIJA

Visiems **DAEWOO** gaminiams taikomas privalomas sertifikavimas pagal ES reikalavimus.

DAEWOO įrangos naudojimas, techninis aptarnavimas ir laikymas vykdomas taip, kaip aprašyta naudojimo instrukcijoje.

GARANTIJOS LAIKOTARPIS

Gaminio, naudojamo asmeniniams ir buitiniams poreikiams, pagrindinis garantinis laikotarpis yra **24 mėnesiai** nuo pardavimo dienos.

Gaminio, naudojamo komerciniams ir profesionaliems tikslams, pagrindinis gaminio garantinis laikotarpis yra **12 mėnesių** nuo pardavimo dienos.

Garantijos laikotarpiu atsirandantys defektai dėl gamyboje naudojamų nekokybiškų medžiagų, ir dėl gamintojo kaltės atsiradę surinkimo defektai šalinami nemokamai. Garantija įsigalioja tik tuomet, jei tinkamai užpildytas Garantijos talonas. Pretenzijos dėl prekių kokybės priimamos nustatyta forma. Pretenzijos formą galima nemokamai atsisiųsti elektroniniu būdu internetu: **www.daewoo-power.com**. Taip pat galite gauti pretenzijos formą, susisiekę su įgaliotuoju aptarnavimo centru. Priimamas remontui gaminys turi būti švarus ir visiškai sukomplektuotas.

PAPILDOMA GARANTIJA XXL

Gamintojas suteikia gaminiui papildomą **12 mėnesių** garantiją, užsibaigus pagrindiniam garantiniam laikotarpiui. Papildoma garantija įsigalioja tik įvykdžius šiuos reikalavimus:

- Pirkėjas užregistruoja įsigytas prekes internetinėje svetainėje adresu: **www.daewoo-power.com** ne vėliau kaip per 30 dienų nuo pirkimo dienos. Sėkmingos registracijos patvirtinimas yra atsakymo laiškas, išsiųstas registracijos metu nurodytu e-pašto adresu.
- Buvo vykdomas techninis aptarnavimas (toliau - "TA") įgaliotame aptarnavimo centre, tai atitinkamai atžymint Garantijos talone. Techninio aptarnavimo grafikas ir darbų sąrašas nurodytas kiekvieno gaminio vartotojo instrukcijoje, taip pat interneto svetainėje adresu: **www.daewoo-power.com**
- Vartotojas laikosi visų Vartotojo instrukcijoje nurodytų Gaminio eksploatavimo reikalavimų ir rekomendacijų.

- Jei nesilaikoma bet kurio iš aukščiau išvardintų reikalavimų, laikoma, kad Papildoma garantija nebuvo taikyta. Papildoma garantija netaikoma kai kurioms detalėms, komponentams, išseiktoms medžiagoms, defektams ir atvejams, kuriems nėra nustatytas pagrindinis Garantinis laikotarpis.

GARANTIJOS SUTEIKIMO SĄLYGOS

Garantiniai įsipareigojimai taikomi tik gamybos defektams ir įtraukia nemokamą šių defektų šalinimą. Daugeliui gaminių reikalinga speciali priežiūra ir reguliarus techninis aptarnavimas. Techninio aptarnavimo vykdymo tvarka nurodyta kiekvieno gaminio naudojimo instrukcijoje. Techninį aptarnavimą turėtų atlikti tik įgaliotų aptarnavimo centrų specialistai, kurie daro atitinkamą atžymą Garantijos talone. Jei neįmanoma laiku atlikti techninio aptarnavimo, ir jei tai buvo kokių nors gaminio komponentų ir mazgų gedimų (defektų) atsiradimo priežastis, pirkėjas visiškai praranda teisę į papildomą garantiją. Produkcijos techninis aptarnavimas nėra gamintojo (pardavėjo) garantinis įsipareigojimas, ir vartotojas jį apmoka įgalioto aptarnavimo centro kainomis.

Laiku nepranešus apie konstatuotus gedimus ir (arba) eksploatuojant įrenginius su defektais po to, kai jie buvo konstatuoti, pardavėjas, importuotojas ar įgaliota organizacija turi teisę visiškai ar iš dalies atsisakyti tenkinti pretenzijas.

Garantija netaikoma dėl nenugalimos jėgos aplinkybių, kurių gamintojas negali kontroliuoti. Gamyklos defektus nustato įgalioto aptarnavimo centro ekspertų komisija.

GARANTIJA NETAIKOMA

- Mechaniniams pažeidimams (įtrūkimai, nuskėlimai ir kt.) ir pažeidimams, kuriuos sukelia agresyvios terpės veikimas, pašalinių daiktų patekimas į gaminį ir ventiliacijos grotelės, taip pat pažeidimai, atsirandantys dėl netinkamo laikymo (metaliųjų dalių korozija);
- Gedimams, atsirandantiems dėl degalų ar aušinimo sistemų užsikimšimo;
- Gedimams, atsirandantiems dėl gaminio perkrovos ar netinkamo jo eksploatavimo, gaminio naudojimo nenumatyti tikslu, taip pat dėl elektros tinklo parametrų nestabilumo. Besąlygiški gaminio perkrovos požymiai yra gaminio dalių išsilydimas ar spalvos pasikeitimas aukštos temperatūros poveikyje, vienu metu sugedę du ar daugiau mazgų, įbrėžimai cilindro ar stūmoklio paviršiuose, stūmoklių žiedų ir švaistiklių įdėklų sunaikinimas. Taip pat garantija netaikoma elektros generatorių įtampos automatinio reguliatoriaus gedimui dėl netinkamos eksploatacijos;
- Greitai nusidėvintiems dalims (anglies šepetėliams, diržams, guminiams tarpikliams, alyvos sandarikliams, amortizatoriams, sankabos spyruoklėms, uždegimo žvakėms, duslintuvams, purkštukams, skriemuliams, kreipiamiesiems ritinėliams, trosams, rankiniams starteriams, griebtuvams, kolektoriams, nuimamiems akumuliatoriams, filtravimo medžiagoms, tepalams, keičiamiesiems reikmenims, įrangai, peiliams, grąžtams ir kt.) ir apsauginiams elementams (išsilydantiems saugikliams, šlyties varžtams, žalvariniams krumpliaračiams, torsinėms spyruoklėms, sklendžių velenams ir kt.);
- Gaminio profilaktikai, priežiūrai (valymas, plovimas, tepimas ir kt.), gaminio montavimui ir derinimui;
- Elektros kabeliams su mechaniniais ir šiluminiais pažeidimais;
- Gaminiams, kurie buvo atidaryti ar remontuojami ne įgaliotame aptarnavimo centre. Gaminio atidarymo ne įgaliotame techninio aptarnavimo centre požymiai įskirtinai yra tvirtinimo elementų išpjovų detalių persilaužimai;
- Jei gaminys eksploatuojamas su gedimo požymiais (padidėjęs triukšmas, vibracija, galios praradimas, sumažėjęs apsisukimų dažnis, svilėsių kvapas);
- Gedimams, atsiradusiems eksploatuojant daugiau nei 150 valandų per mėnesį;
- Natūraliam gaminio susidėvimui (ištėklių išdirbimas).
- Jei Garantijos talonas nėra užpildytas arba nėra Pardavėjo antspaudo (spaudo);
- Jei Garantijos talone nėra savininko parašo.

SISUKORD

Tootekirjeldus	26
Tarnekomplekt	26
Tehniline spetsifikatsioon	26
Üldvaade ja detailid	26
Ohutusala neave	27
Sümbolite kirjeldus	27
Kasutusomadused	28
Tehniline hooldus	29
Toote utiliseerimine	29
Rikete kõrvaldamine	30
Vastavusdeklaratsioon	31
Garantii	31

Dėkojame uđ pasitikėjimā ir **DAEWOO** ģrangos ģsigģjimā. Tikimės, kad **DAEWOO** ģrangos naudojimas padarys jėsų darbā patogiu ir saugiu. Kurdami ir gamindami savo gaminius, mes remiamės naujausiomis technologijomis, aktualiomis pramoninio dizaino tendencijomis, grieđtais aplinkos apsaugos reikalavimais ir drāsausiais klientų lūkesčiais. Kviečiamė jus susipađinti su visu **DAEWOO** gaminių asortimentu mėsų tinklalapyje www.daewoo-power.com. Tikimės, kad ateityje rūpinimāsi savo sodu, namais ir automobiliu patikėsite tik **DAEWOO**.

Atkreipiame jėsų dėmesį, kad prieš naudodamiesi ģranga privalote atidđiai perskaityti instrukcijā. Tai padės išvengti galimų traumų ir ģrangos sugadinimo.

Jei kyla problemų, pasinaudokite naudinga informacija, paskelbta instrukcijos pabaigoje. Jei perskaite instrukcijā vis tiek turite klausimų, prašome susisiekti su mėsų ģmonės specialistu, naudodamiesi kontaktine informacija ģmonės tinklalapyje www.daewoo-power.com.

Mes visada pasirengė bendrauti ir lauksime jėsų atsiliepimų ir pasiūlymų! Kviečiamė išreikšti mėsų gaminių vertinimā skyriuje „Apđvalga“, kurį galima rasti kiekvieno gaminio kortelėje tinklalapyje www.daewoo-power.com. Savo klausimus ir pageidavimus galite palikti naudodamiesi atgalinio ryšio forma tinklalapyje www.daewoo-power.com.

Gamintojas pasilieka teisė čiaupas keisti gaminių konstrukcijā, dizainā ir komplektavimā. Instrukcijose esantys vaizdai gali skirtis nuo realių gaminio mazgų ir uđrašų ant gaminio.

Kopijuoti ar kitaip atgaminti gaminio dokumentacijā ir lydimosius dokumentus iš dalies arba visiškai leidđiama tik gavus aiškų **DAEWOO POWER PRODUCTS** sp.z o.o sutikimā.

DAEWOO technikos aptarnavimo centrų adresus galite rasti tinklalapyje www.daewoo-power.com.

TOOTEKIRJELDUS

DAEWOO tsentrifugaalpumbad on ette nähtud puhta vee pumpamiseks, mis ei sisalda liiva, mustust, abrasiivseid osakesi, kiudusid ja muud saastet, mis võib põhjustada pumba ummistumise. Pump sobib ideaalselt aiamaa kastmiseks ja niisutamiseks ning ka majade ja majapidamiste veevarustuse tagamiseks kaevudest, puuraukudest ja muudest veemahutitest, mille sügavus ei ületa 8 meetrit. Pump on ette nähtud töötamiseks 220-240 V pingega ja 50 Hz sagedusega elektrivõrgust. Voolu all olevate detailide topeltisolatsioon tagab pumba elektriohutuse.

TARNEKOMPLEKT

Pump	1 tk.
Kasutusjuhend	1 tk.
Garantiitalong	1 tk.

Tootja äranägemisel võidakse mõnele mudelile lisada täiendavaid aksessuaare ja tarvikuid, mis on näidatud tootepakendil või spetsiaalsel kleebisel.

ÜLDVAADE JA DETAILID

- | | |
|-------------------|---|
| 1 Väljavoolutoru | 5 Käivitusnupp |
| 2 Sissevalamisava | 6 Elektrimootor |
| 3 Sissevoolutoru | 7 Kandmiskäepide |
| 4 Väljavalamisava | 8 Vahetatav filter (ainult mudelitel DGP 6000 INOX) |

TEHNILINE SPETSIFIKATSIOON

Mudel	DGP 3500P	DGP 4000 Inox	DGP 6000 Inox
Võimsus, W	800	1200	1300
Pinge/sagedus, V/Hz	230/50	230/50	230/50
Maksimaalne tootlikkus, l/h	3200	3800	4800
Vee edastamise kõrgus, m	40	48	48
Maksimaalrõhk, bar	4	4.8	4.8
Pumpamissügavus, m	8	8	8
Liidese diameeter, Ø	1	1	1
Kaabel, mm	3x1	3x1	3x1
Kaabli pikkus, m	1.2	1.2	1.2
Vedeliku lubatav temperatuur, °C	35	35	35
Paigaldusmeetod	horisontaalne	horisontaalne	horisontaalne
Kaal, kg	6.2	7	10.8
Mõõdud, mm	380x240x300	380x240x300	535x305x340

Joon. 2 - 1 vee-edastuskõrgus, m 2 tootlikkus, l/min

OHUTUSALANE TEAVE

- Alati lugege läbi ja järgige ohutusjuhiseid. Juhiste eiramine võib põhjustada elektrilöögi, tulekahju või muid ohtlikke olukordi.
- Pumbad on kõrgendatud ohutasemega seadmed.
- Isikud, keda ei ole juhendatud pumba töö osas või kes ei ole läbi lugenud kasutusjuhendit, ei tohi antud seadmeid kasutada!
- Antud seadet ei tohi kasutada lapsed ega ka isikud, kellel esinevad füüsilised või vaimsed häired, mis ei võimalda neil seadet ilma enda ja teiste tervist ohustamata kasutada.
- Lapsed tohivad seadme läheduses asuda ainult täiskasvanute järelevalve all. Lastel on antud seadmega mängimine keelatud.
- Enne seadme käivitamist kontrollige hoolega ja veenduge, et seadmel ei oleks defekte. Väliste defektide avastamise korral ärge seadet sisse lülitage ja võtke ühendust spetsialistidega.
- Pumba ühendamisel tuleb kasutada automaatset väljalülitusseadet, mille korral lekkevool ei ületa 30 mA.
- Kunagi ärge kasutage kaablit pumba kandmiseks või pumba väljalülitamiseks, ärge tirige kaablist selle vooluallikast lahtiühendamiseks. Kaabel ei tohi asuda soojusallikate, õliste vedelike, teravate servade või liikuvate detailide läheduses.
- Kaablikahtluste korral tuleb pump viivitamatult välja lülitada. Kahjustatud kaabel suurendab elektrilöögi riski.
- Pumba suurematel kaugustel elektritoiteallikaga ühendamisel kasutage selliseid pikendusjuhtmeid, mille kaabli ristlõige vastab vajalikule koguvõimsusele ja kontrollige pistiku ja pistikupesa omavahelist ühendust (sobivust).

KEELATUD ON TEHA ALLJÄRGNEVAT!

- Lülitada pumba sisse ilma veeta (kuivalt).
- Seadmega töötamisel tarvitada alkoholi või narkootilisi aineid.
- Kasutada seadet ise vee sees seistes.
- Puudutada juhtmepistikut niiskete kätega.
- Asetada pikendusjuhtme ühenduspistikuid(pistikupesasid) kohtadesse, kuhu võib sattuda vesi.
- Teha hooldust või remontida elektrivooluvõrku ühendatud pumba. Kasutada pumba kõrgenenud (voolu)pinge korral.
- Veevarustust pumba töötamise ajal kinni keerata.
- Jätta pump selle töötamise ajal järelevalveta. Ühendada pumba elektrivooluallika pistikupesasse kui pumba korpus, toitejuhe või pistik on kahjustatud. Lammutada pump osadeks rikete leidmise eesmärgil. Lõigata maha toitejuhtme pistikut ja pikendada toitejuhet. Kasutada pikendusjuhet kui toitejuhtme pistiku ja pikendusjuhtme vaheline ühenduskoht asub puuraugus või kaevus.
- Ärge pumbake kergestiüttivaid ja keemiliselt aktiivseid vedelikke ega ka abrasiivseid aineid, kive, metalle ja muid esemeid sisaldavaid vedelikke.
- Pumbatava vee temperatuur peab olema vahemikus +1 °C kuni + 35 °C.

SÜMBOLITE KIRJELDUS



Enne töö alustamist lugege kasutusjuhend tähelepanelikult läbi.



TÄHELEPANU!
Enne töö alustamist täitke pump ja voolik veega.



TÄHELEPANU!
Elektrilöögioht.

KASUTUSOMADUSED

TÄHELEPANU!

Enne pumba käivitamist veenduge, et vooluvõrgus olev pinge ja sagedus vastaks pumba tehnilistele andmetele.

TÄHELEPANU!

Ärge käivitage pumba ilma maanduseta! Kindlasti tuleb paigaldada automaatne kaitseseade (RCD) 30 mA ületava lekkevoolu vastu!

1. Asetage pump siledale, horisontaalsele, kõvale pinnale ventileeritavasse ja ilmaolude eest kaitstud kohta.
2. Tagage mootorisüsteemi hermeetilisus ja loomulik ventilatsioon.
3. Avage sissevalamisava ② (Joon. 1) ja täitke see puhta veega, kuni vesi üle ääre maha voolab. Sulgege sissevalamisava tihedalt, kuid ilma tööriista kasutamata.
4. Ühendage sisse- ja väljavoolutorud (voolikud) pumba külge, pumbaosal on 1' sisemine keere. Paigaldage vee jäme puhastusfilter pumba sissevooluosa külge (välja arvatud mudelil **DGP 6000 INOX**). Ei sisaldu tarnekomplektis.
5. Paigaldage vastuklapp vee sissevoolutoru (-vooliku) otsa. Ei sisaldu tarnekomplektis.

TÄHELEPANU!

Maksimaalne teoreetiline vahekaugus pumpamistasemest kuni veepinnani on 8 meetrit. Seda vahekaugust võivad mõjutada ümbritseva keskkonna temperatuur ja õhurõhk ning seetõttu võib see maksimaalne vahekaugus osutuda ka väiksemaks. Sissevoolutoru on soovitatav paigaldada katkematu, vähemalt 1-kraadise kaldega. Sissevoolutorul ei tohi esineda järske käänakuid ega ahenemisi ning see peab olema sissevooluavaga sama diameetriga (25 mm). Juhul kui sissevoolutoru pikkus ületab 10 meetrit või pumpamiskõrgus ületab 4 meetrit, valige suurema diameetriga (32 mm) toru või voolik. Võtke arvesse, et iga 10 meetrit horisontaalselt asetatud voolikut on samaväärne 1 meetri vertikaalselt asetatud voolikuga. Võtke seda arvesse pumba paigutamisel veehoidla (kaevu) suhtes.

SOOVITATAV ÜHENDAMISE SKEEM

Joon. 3 - ① veevõtusügavus, ② filter, ③ vastuklapp.

Pumba tööd võivad mõjutada mitmed välised tegurid. Juhul kui tekib üks või rohkem järgmistest teguritest, on võimalik, et pumba tehnilised omadused halvenevad, pump võib hakata valesti tööle ja võivad tekkida rikked pumba töös. Sissepumpatavas vees asuv liiv või muu prügi suurendab pumba kulumist oluliselt ja selle tulemuseks on pumba kahjustumine. Kasutage pumba ainult puhta vee pumpamiseks. Pumpatava vedeliku temperatuur peab olema vahemikus + 1 ° C kuni + 35 ° C.

Pumba tööd mõjutavad järgmised tegurid:

- kasutatava vooliku või toru diameeter. Diameeter peab olema vähemalt 25 mm. Lubatud on ka ühendada 19 mm diameetriga voolikut, kuid sel juhul väheneb pumba tootlikkus võrreldes nimitootlikkusega ligikaudu 1,5 korda.
- horisontaalse väljavooluvooliku pikkus. Horisontaalse väljavooluvooliku (toru) iga 10 m kohta väheneb võimsus vähemalt 10%.
- elektrivõrgus olev pingeline. Toitepinge alanemise korral alaneb proportsionaalselt ka pumba võimsus. Soovitatav on kasutada automaatset pingeregulaarorit.
- pikendusjuhtme pikkus ja ristlõige. Pikendusjuhtme väike ristlõige ei taga pumbamootorile piisavat sisendvõimsust. Maksimaalse efektiivsuse saavutamiseks tagage vajalikud töötingimused vastavalt kasutusjuhendis toodule.

TEHNILINE HOOLDUS

Enne seadme tehnilise hoolduse teostamist ühendage seadme toitejuhtme pistik pistikupesast alati lahti.

Hooldus hõlmab pumba välist kontrollimist, identifitseerimaks kahjustuste võimalikke põhjuseid. Hõõrumisjälgede esinemine korpusel toitejuhtme all viitab sellele, et toitejuhe jäi pumba paigaldamisel liiga pingule ning see võib põhjustada voolukatkestuse.

Edasise paigaldamise ajal ärge koormake toitejuhet (mehaaniliste koormustega).

HOIDMINE

Hoidke seadet kuivas, puhtas ruumis. Puhastage seadet pärast iga kasutuskorda.

PIKAAJALINE HOIDMINE

- Hoidmisruum peab olema kuiv ja tolmuvaba.
- Hoidke seadet lastele ligipääsmatus kohas.
- Enne seadme pikemaajalist seismapanekut tuleb selle võimalikud rikked täielikult kõrvaldada, et seade alati kasutusvalmis oleks.
- Enne seadme seismapanekut madala temperatuuriga keskkonnas tühjendage kindlasti pump ja kuivatage see korralikult.

TRANSPORTIMINE

- Seadet tuleb transportida selle pakendil näidatud asendis.
- Peale- ja mahalaadimise ajal ei tohi seade saada lööke ega põrutusi.
- Seadme liikumise vältimiseks transpordivahendi sisemuses peab see transpordivahendis olema kindlalt kinnitatud.

TOOTE UTILISEERIMINE



- See seade ja selle komponendid on valmistatud keskkonnasõbralikest ja inimese tervisele ohututest materjalidest ja ainetest. Ja siiski – selleks, et vältida negatiivset toimet keskkonnale pärast seadme kasutamise lõpetamist, pärast seadme kasutusea lõppemist või seadme sobimatuse korral edasiseks kasutamiseks, tuleb seade vanametalli ja plastmassi ümbertöötlemiseks toimetada vastavasse kogumiskeskusesse.
- Seadme ja selle osade utiliseerimine hõlmab nende täielikku demontaaži ja sellele järgnevat sorteerimist materjalide ja ainete liikide kaupa nende edasiseks ümbersulatamiseks või -töötlemiseks.
- Seade tuleb utiliseerida keskkonnale kahju tekitamata ja vastavalt Euroopa Liidus kehtivatele reeglitele.
- Seadme ja/või selle detailide äraviskamine koos olmeprügiga prügikonteinerisse või prügikogumiskohta on keelatud.
- Vastavalt Euroopa direktiivile 2012/19/EL elektri- ja elektroonikaseadmetest tekkinud jäätmete (elektroonikaromude) kohta ja nende hävitamise ja nende keskkonnale kahjutuks muutmise kohta tuleb elektri- ja elektroonikaseadmed sorteerida ja saata kogumispunktidesse.
- Pärast elektriseadme kasutamise lõppu on selle omanik kohustatud seadme vastavalt kehtivatele õigusnormidele ja tootja soovitusi järgides utiliseerima.
- Eeltoodu ei kehti seadme pakendis sisalduvate tarvikute ja abiseadmete kohta, millel puuduvad elektrilised koostisosad.

RIKETE KÕRVALDAMINE

Rike	Võimalik põhjus	Rikke kõrvaldamine
Pump ei tööta.	Vooluvõrgus puudub elekter.	Kontrollige vooluvõrgus olevat pinget.
	Elektrikontaktid on valesti ühendatud või ei ole üldse ühendatud.	Kontrollige elektrikontakte, kas need on õigesti ühendatud.
	Tööratas on kinni kiilunud.	Lülitage pump elektrivõrgust lahti, proovige pöörata mootori võlli jahutustiiva kaudu, kõrvaldage kinnikiilumise põhjus.
	Käivituskondensaator ei ole töökorras.	Vahetage käivituskondensaator uue vastu välja.
Pump töötab, kuid ei pumpa vett.	Vee sisseimemistasandil ja pumba korpuses asub õhk.	Kontrollige veetaset veevõtukohas. Kontrollige toruühenduste tihedust. Kontrollige, et vastuklapp ei oleks kinni kiilunud. Lülitage pump välja, kruvige maha täitekork ja laske õhul välja voolata. Täitke pump veega ja seejärel käivitage pump.
Pump ei tekita vajalikku voolu/survet.	Vee sisseimemistasandil asub õhk.	Lugege eelpool toodut.
	Pump või torud on ummistunud.	Puhastage pump ja toru (voolik) ummistusest.
	Vooluvõrgus on liiga madal pinge.	Paigaldage pingestabilisaator.

VASTAVUSDEKLARATSIOON

Toote nimetus: Aiapump
Mudel: DGP 3500 P, DGP 4000 inox, DGP 6000 inox
Teavitame, et eelloetletud tooted on toodetud DAEWOO litsentsiga ja need vastavad kõigile EL direktiivide põhinõuetele:
Masinate direktiiv 2006/42/EÜ
Garanteeritud helitase: 85 dB(A)

Varustuse kontrollimisel kohaldati järgmisi harmoneeritud standardeid ja norme:
EN 60335-1:2012+A11+A13+A1+A14+A2+A15
EN IEC 60335-2-41:2021+A11
EN 62233: 2008
EN ISO 12100:2010

Volitatud asutused: TÜV Rheinland LGA Products GmbH
Tillystraße 2, 90431 Nürnberg, Germany

Alexander Shatov
Juhatuse esimees (Peadirektor)
DAEWOO Power Products sp. z o.o.
Varssavi, 2024-09-24



GARANTII

Kõik **DAEWOO** tooted sertifitseeritakse vastavalt EL nõuetele.
DAEWOO tooteid tuleb kasutada, hooldada ja hoiustada täpselt nii nagu kasutusjuhendis kirjeldatud.

GARANTIIAEG

Toote põhigarantiiiaeg, juhul kui toodet kasutatakse isiklike ja olmelistel eesmärkidel, on **24 kuud** alates müügikuupäevast.
Toote põhigarantiiiaeg, juhul kui toodet kasutatakse äri- ja professionaalses tegevuses, on **12 kuud** alates müügikuupäevast.
Garantiiiajal kõrvaldatakse tasuta sellised defektid, mis on tekkinud madala kvaliteediga materjalide kasutamise tõttu tootmises ja tootja süül tekkinud montaažidefektid. Garantii jõustub vaid juhul kui Garantiikaart on õigesti täidetud. Pretensioonid toote kvaliteedi osas võetakse vastu kindlaksmääratud vormis. Pretensiooni vorm on vabalt kättesaadav ja elektrooniliselt allalaetav internetilehelt: **www.daewoo-power.com**. Nõude vormi saamiseks võite ühendust võtta ka volitatud teeninduskeskusega. Toode võetakse remonti puhtana (ei tohi olla määrduanud jne) ja täiskomplektset.

LISAGARANTII XXL

Toote valmistaja tagab tootele lisagarantii – **12 kuud** pärast põhigarantiiiaja lõppu. Lisagarantii jõustub vaid juhul kui on täidetud järgmised nõuded:

- Klient registreerib ostetud toote veebilehel **www.daewoo-power.com** hiljemalt 30 päeva jooksul toote ostukuupäevast. Eduka registreerimise kinnituseks on vastus, mis saadetakse registreerimisel näidatud e-posti aadressile.
- Plaaniliste tehniliste hoolduste (edasises tekstis "TH") läbimine volitatud teeninduskeskuses ja garantiikaardile vastava sissekande tegemine. Hooldusgraafik ja -tööde nimekiri on ära toodud iga toote kasutusjuhendis ja veebilehel **www.daewoo-power.com**.
- Tarbija järgib toote kasutamisel kõiki Kasutusjuhendis toodud nõudeid ja soovitusi.

Lisagarantii ei jõustu juhul kui mõnda eeltoodud nõuetest ei täideta. Lisagarantii ei kata teatud detaile, komponente, abimaterjale, defekte ja juhtumeid, mida põhigarantiiiaeg ei kata.

GARANTIINGIMUSED

Garantii katab vaid tootmisdefekte ja nende defektide tasuta kõrvaldamist.

Suurem osa tooteid vajab erilist hooldust ja regulaarset tehnilist hooldust. Hooldusprotseduurid on loetletud iga toote kasutusjuhendis. Tehnilist hooldust võivad teostada vaid volitatud teeninduskeskuste spetsialistid, tehes garantiikaardile vastava sissekande. Ostja kaotab õiguse lisagarantiile juhul kui tehnilisi hooldusi ei tehta õigeaegselt ja selle tulemusel on tekkinud häired (defektid) toote ühenduste, detailide ja agregaatide töös.

Seadmete tehniline hooldus ei sisaldu tootja(müüja)garantiis ja tarbija tasub nende eest vastavalt volitatud teeninduskeskuse hinnakirjale.

Juhul kui defektidest ja/või nendega seotud häiretest seadme töös pärast nende avastamist õigeaegselt ei teatata, on müüjal, importijal või volitatud organisatsioonil õigus täielikult või osaliselt keelduda pretensioonist toodud nõudmistest täitmisest.

Garantii ei kata vääramatu jõu juhtumeid, mis ei allu tootja kontrollile.

Tootmisvigade olemasolu määrab kindlaks volitatud teeninduskeskuse ekspertkomisjon.

GARANTII EI KATA

- mehaanilisi kahjustusi (praod, killud) ja kahjustusi, mida on tekitanud halvad töötingimused, võrkehade asumine tootes või selle ventilatsioonirestides ning vigastusi, mis on tekkinud vale hoistamise (metalldetailide korrosioon) tõttu;
- kahjustusi, mis on tekkinud ummistunud kütuse- või jahutussüsteemi tõttu;
- mehaanilisi kahjustusi, mis on tekkinud toote ülekoormuse, tootega valel viisil töötamise või toote valel viisil kasutamise või elektrivõrgu parameetrite ebastabiilsuse tulemusena. Üheselt mõistetavateks toote ülekoormusele viitavateks tunnusteks on detailide sulamine või värvimuutus staatori- või rootorisõlmedel kõrge temperatuuri tõttu, samaaegne ühe või rohkemate sõlmede kahjustus, kriimustused silindri või kolvi pinnal, kolvirõngaste või ühendavate varraste kahjustused. Garantii ei kata ka elektrienergia generaatori automaatse pingestabiilsaatori kahjustusi, mis on tekkinud valel viisil kasutamise tõttu;
- kasutamise ajal loomulikule kulumisele allutatud abimaterjalide (süsinikharjad, kaablid, kummitihendid, tihendid, amortisaatorid, sidurivedrud, süüteküünlad, mürasummutid, düüsid, kettad, lülid, ajamivõllid, kaablid, starterid, klambrid, muhvid, kiilrihmad, pirnid, vahetatavad akud, patareid, filtrid ja kaitseelemendid, määrdained, vahetatavad tarvikud, aksessuaarid, rattad, noad, puurid, noahoidjad, trimmeripead, lõikeketid, siinid, juhtkaablid, lukud ja ülekoormustapid, kaitsmed, liugpoldid, messingist hammasrattad, torsioonvedrud, summutiklapid jne) kahjustusi;
- profülaktilist hooldust, toote jooksvat hooldust (puhastamine, pesemine, õlitamine jne), toote paigaldamist ja konfigurierimist;
- elektrijuhtmete mehaanilisi ja termilisi kahjustusi;
- toote remonti, juhul kui toode on avatud või juhul kui seda on parandatud väljaspool volitatud teeninduskeskust. Tunnused, mis kinnitavad toote avamist väljaspool volitatud teeninduskeskust, on ühendusdetailide kortsud, kriimustused, painded kinnituste ühenduskohtades;
- defekte, mis on tekkinud veatunnustega (kasvanud müratase või vibratsioon, vähenenud võimsus, kiirus, tekkinud kõrbelõhn) seadme kasutamise tulemusel;
- võimalikke kahjustusi, mis on tekkinud tunniloenduriga (mitte üle 150 tunni kuus) varustatud seadme ülemäärase kasutamise tulemusel;
- toote (ressursi) loomulikku kulumist;
- garantii ei kehti juhul kui garantiikaart on täitmata või sellel puudub müüja pitser;
- garantii ei kehti juhul kui garantiikaardil puudub toote omaniku allkiri.

Power your skills



DAEWOO
POWER PRODUCTS

Manufactured under license of **DAEWOO** International Corporation, Korea
WWW.DAEWOO-POWER.COM

4