



# INSTRUKCJA MONTAŻOWA

## Pojemnik zbierający ZHO POJ60

do zmiatarki spalinowej

ZHZ60-196L

Instrukcja oryginalna



Krysiak Sp. z o.o.

62-081 Baranowo, ul. Rolna 6, tel.: 61 650 75 30,

Serwis Centralny – infolinia serwisowa: 61 650 75 39,

Dział części zamiennych tel.: 61 650 75 34,

Fax: 61 650 75 32,

[www.krysiak.pl](http://www.krysiak.pl)

Wyprodukowano w ChRL  
Wydanie drugie, marzec 2021 rok

---



Przeczytaj uważnie niniejszą instrukcję przed rozpoczęciem eksploatacji urządzenia. Zawarte są tu ważne informacje dotyczące zasad właściwego montażu bezpiecznych dla użytkownika. Przechowuj instrukcję w bezpiecznym miejscu, aby w razie potrzeby móc do niej wrócić lub przekazać ją kolejnym użytkownikom wraz z urządzeniem.

**Uwaga!**

Zwracaj szczególną uwagę na rozdziały, które zawierają sygnały ostrzegawcze i uwagi.

**Spis treści**

Spis treści .....	2
1. Zawartość opakowania.....	2
2. Przeznaczenie .....	2
3. Opis ogólny.....	3
3.1 Opis działania .....	3
3.2 Elementy pojemnika zbierającego .....	3
3.3 Dane techniczne.....	4
4. Montaż pojemnika zbierającego.....	4
5. Zasady pracy z pojemnikiem zbierającym.....	4
6. Gwarancja .....	4
7. Usuwanie odpadów i recycling .....	5
8. Rysunek złożeniowy nr 1.....	6

**1. Zawartość opakowania**

Ostrożnie otwórz opakowanie i wyciągnij z niego wszystkie elementy urządzenia. Komplet powinien zawierać następujące elementy:

- pojemnik zbierający
- uchwyt transportowy
- instrukcja montażu

**2. Przeznaczenie**

Pojemnik zbierający można zamontować do zmiatarki spalinowej. Dzięki temu zmiatarka może zbierać nieczystości m.in. kurz bezpośrednio do pojemnika zamontowanego na szczotce.

Wszystko to sprawia, że urządzenie osiąga niepotykaną w swojej klasie elastyczność i wielofunkcyjność.

Każde inne jej wykorzystanie jest sprzeczne z przeznaczeniem i może stanowić poważne zagrożenie dla użytkownika, a także prowadzić do uszkodzenia urządzenia.

Maszyna nie jest przeznaczona do użytkowania przez dzieci oraz osoby dorosłe znajdujące się

pod wpływem alkoholu, środków odurzających lub leków ograniczających możliwość prowadzenia pojazdów mechanicznych i obsługiwanie maszyn. Urządzenie może obsługiwać wyłącznie osoba dorosła, która zapoznała się z niniejszą instrukcją i jest świadoma ryzyka zranień i uszkodzeń, jakie mogą wystąpić w wyniku nieprzestrzegania zasad w niej zawartych.

Producent nie ponosi odpowiedzialności za szkody zaistniałe w wyniku użycia urządzenia niezgodnego z przeznaczeniem oraz jego nieprawidłowej obsługi. Za wszelkie wypadki lub szkody poniesione przez innych ludzi na zdrowiu lub mieniu odpowiada wyłącznie właściciel urządzenia i/lub osoba ją obsługująca.

Maszyna nie jest przystosowana do użytku komercyjnego. Umowa gwarancyjna nie obowiązuje w przypadku, gdy urządzenie było stosowane w zakładach rzemieślniczych, przemysłowych lub do innej działalności zarobkowej.

### 3. Opis ogólny

#### 3.1 Opis działania

Po zamontowaniu pojemnika zbierającego do zmiatarki spalinowej urządzenie zbiera nieczystości bezpośrednio do pojemnika.

#### 3.2 Elementy pojemnika zbierającego

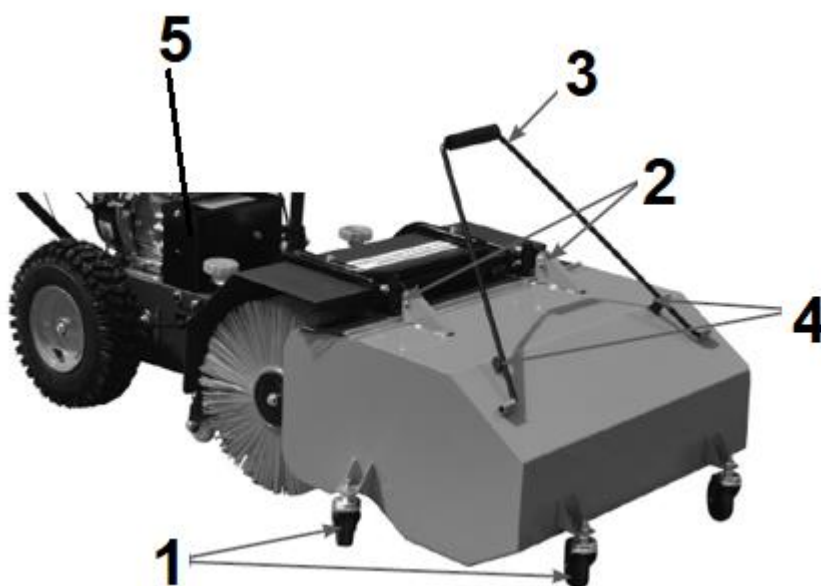

Rys.1

1. Kółka
2. Wsporniki montażowe na osłonie szczotki
3. Uchwyt transportowy
4. Zaciski
5. Fragment korpusu zmiatarki (wygląd może się różnić w zależności od modelu na jakim zostanie zamontowany pojemnik)



Przed złożeniem pojemnika zapoznaj się z Rys. 1 przedstawiającym elementy pojemnika.

### 3.3 Dane techniczne

Model	ZHO POJ60
Waga netto	17 kg
Szerokość	640 mm
Wysokość	360 mm
Głębokość	530 mm

## 4. Montaż pojemnika zbierającego



Przed montażem poszczególnych elementów sprawdź czy masz wszystkie potrzebne części.

Uruchom urządzenie dopiero wtedy, gdy urządzenie jest prawidłowo zmontowane.

W celu zamontowania pojemnika zbierającego na zamiatarce:

1. Pojemnik do zbierania kurzu zamontuj na 2 wspornikach od osłony szczotki (Rys. 1, poz. 2).
2. Uchwyt transportowy (Rys. 1, poz. 3) umieść w otworach i przymocuj zaciskami (Rys. 1, poz. 4).

## 5. Zasady pracy z pojemnikiem zbierającym

Aby pracować z pojemnikiem zbierającym, przestrzegaj tych samych zasad jak podczas pracy ze szczotką (patrz Instrukcja obsługi zamiatarki Handy ZHZ60L)

W celu usunięcia zanieczyszczeń z pojemnika:

1. Wyjmij uchwyt transportowy (Rys. 1, poz. 3) z zacisków (Rys. 1, poz. 4).
2. Wyjmij pojemnik ze wsporników montażowych (Rys. 1, poz. 2)
3. Przenieś pojemnik do miejsca wyrzucania odpadów.
4. Usuń zanieczyszczenia z pojemnika

## 6. Gwarancja

Na niniejsze urządzenie obowiązuje 24-miesięczna gwarancja. W ramach gwarancji gwarant zapewnia kupującemu nieodpłatne usunięcie usterek w funkcjonowaniu urządzenia wynikających z jego wadliwości konstrukcyjnych i materiałowych. Niektóre części konstrukcyjne ulegające normalnemu zużyciu oraz szkody wywołane naturalnym zużyciem, przeciążeniem lub nieprawidłową obsługą, są wykluczone z zakresu gwarancji. Warunkiem skorzystania ze świadczeń gwarancyjnych jest przestrzeganie podanych w instrukcji obsługi wskazówek dotyczących oczyszczania, konserwacji i napraw urządzenia. Próby samodzielnej naprawy urządzenia względnie jego rozebranie albo otwarcie obudowy silnika przez osoby nieupoważnione, powodują wygaśnięcie gwarancji.

Warunkiem skorzystania ze świadczenia gwarancyjnego jest przekazanie nierozmontowanego urządzenia wraz z dowodem zakupu naszemu centrum serwisowemu lub sprzedawcy. Wykonanie obowiązków wynikających z gwarancji nastąpi w terminie 30 dni, licząc od dnia dostarczenia urządzenia przez Użytkownika.

W przypadku reklamacji gwarancyjnej lub zlecenia naprawy należy dostarczyć oczyszczone urządzenie wraz z informacją o usterce pod adres naszego punktu serwisowego. W celu ustalenia wskazówek dotyczących nadania przesyłki należy skontaktować się z gwarantem.

Utylizację Twojego urządzenia przeprowadzimy bezpłatnie.

## **7. Usuwanie odpadów i recycling**

Każde gospodarstwo jest użytkownikiem maszyn i urządzeń, a co za tym idzie – potencjalnym wytwórcą niebezpiecznego dla ludzi i środowiska odpadu, z tytułu obecności w tymże niebezpiecznych substancji, mieszanin oraz części składowych. Z drugiej strony zużyty sprzęt to cenny materiał, z którego można odzyskać surowce.

Użytkownik urządzenia zgodnie z przepisami o ochronie środowiska zobowiązany jest do prowadzenia prawidłowej gospodarki odpadami zgodnie z przepisami krajowymi. Nie wyrzucaj urządzenia razem z odpadami domowymi. Przekaż je, jego akcesoria i opakowanie do zgodnej z przepisami o ochronie środowiska naturalnego utylizacji. Informacje o dostępnym systemie zbierania zużytego sprzętu można znaleźć u sprzedawcy oraz w urzędzie miasta/gminy.

Zabrany do pojemnika materiał usuń zgodnie z obowiązującymi zasadami recyklingu.

Pamiętaj, że odpowiednie postępowanie ze zużytym sprzętem zapobiega negatywnym konsekwencjom dla środowiska naturalnego i zdrowia ludzkiego!

W przypadku pytań zwróć się o poradę do Centrum Serwisowego producenta.

Pamiętaj, że producent bezpłatnie przeprowadza utylizację przesłanych do niego zużytych i uszkodzonych swoich urządzeń.

## 8. Rysunek złożeniowy nr 1

