

PL instrukcją oryginalną
Podkaszarka akumulatorowa



Art.-Nr.: 34.111.70
Art.-Nr.: 34.111.72

I.-Nr.: 11046
I.-Nr.: **11047**

1



2

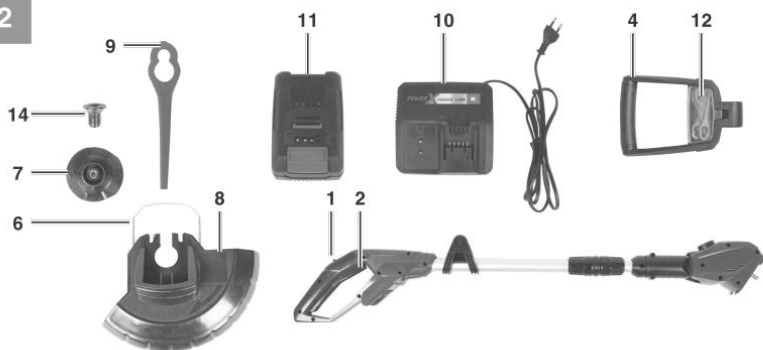

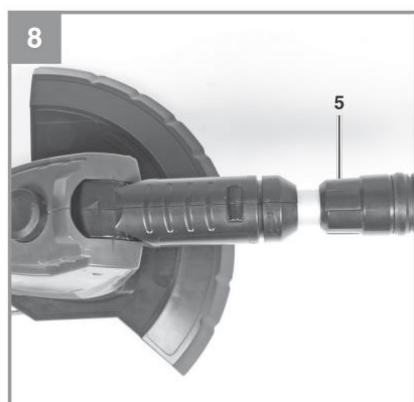
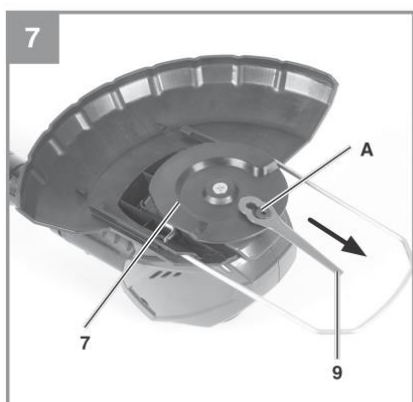
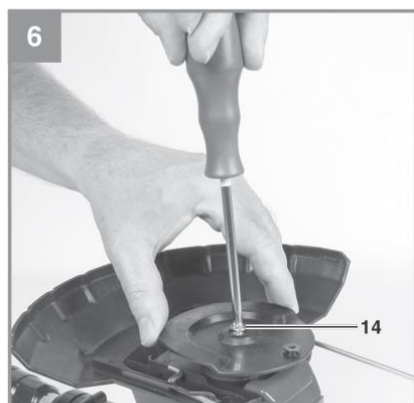
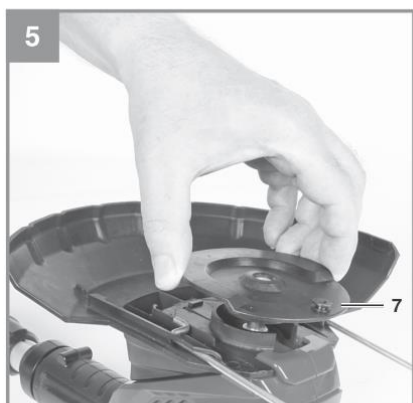
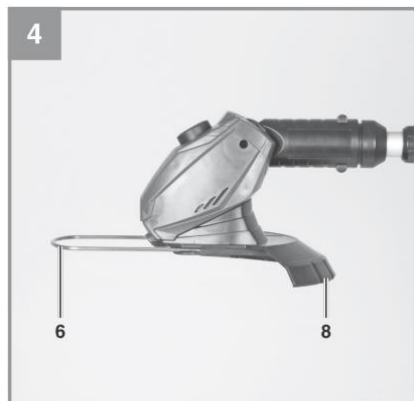
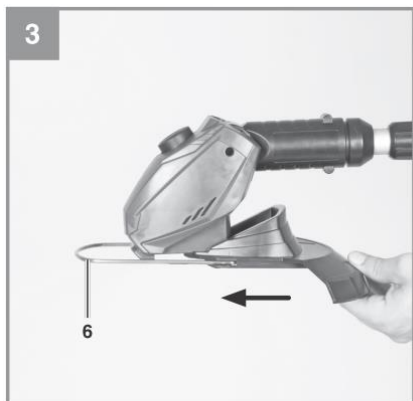

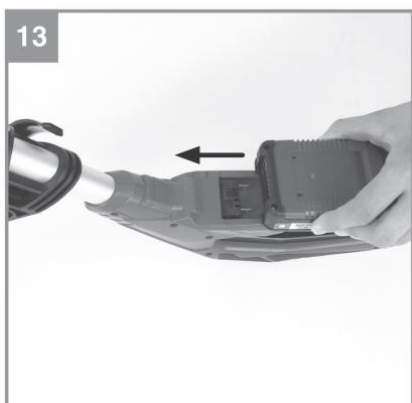
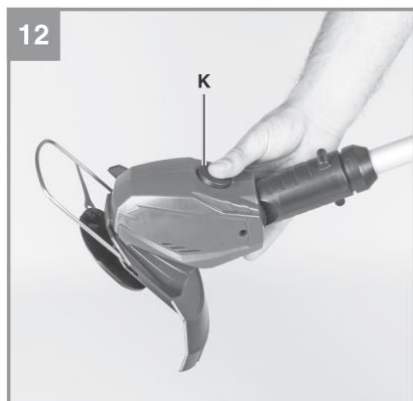
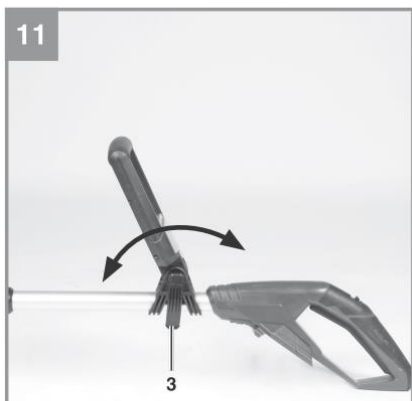
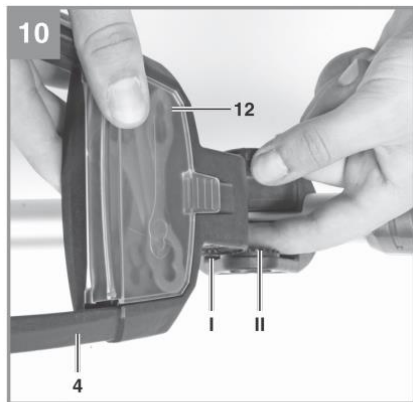
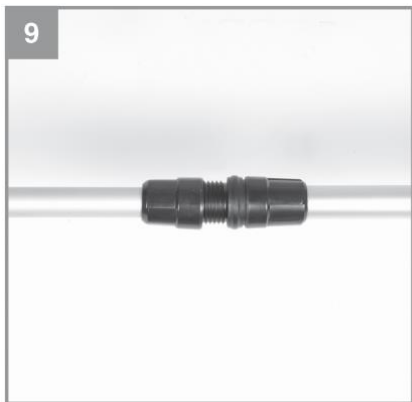

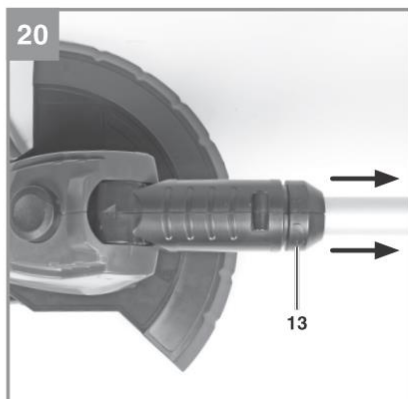
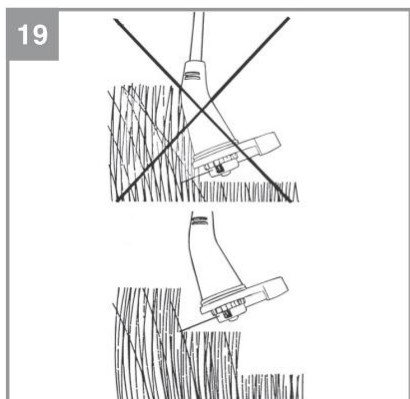
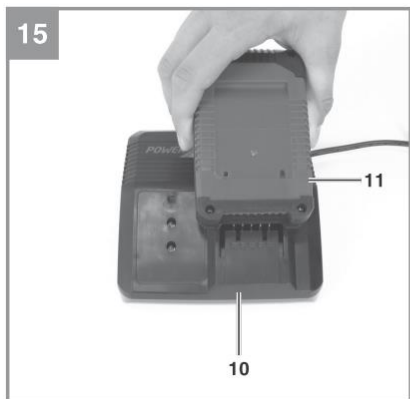

21



22

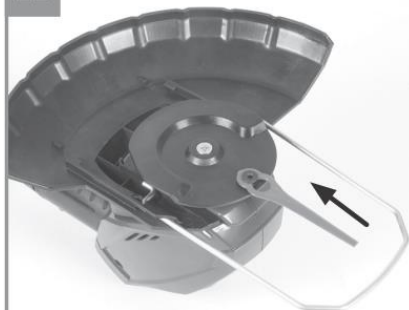

23



Spis treści

1. Zasady bezpieczeństwa
2. Opis urządzenia i załączone elementy
3. Prawidłowe użytkowanie
4. Dane techniczne
5. Przed uruchomieniem urządzenia
6. Obsługa
7. Czyszczenie, serwis i zamawianie części zamiennych
8. Utylizacja i recykling
9. Usterki
10. Wskaźnik ładowarki

Niebezpieczeństwo! - Przeczytaj instrukcję obsługi aby zminimalizować ryzyko zranienia

Niebezpieczeństwo!

Podczas używania tego narzędzia należy przestrzegać wskazówek dotyczących bezpieczeństwa, aby uniknąć zranień i uszkodzeń. Proszę zapoznać się z pełną instrukcją obsługi i zasadami bezpieczeństwa z należytą starannością. Proszę trzymać tę instrukcję w bezpiecznym miejscu, tak aby zawsze mieć dostęp do informacji. Przy przekazywaniu urządzenia innej osobie, należy jej również wręczyć instrukcję obsługi i zasady bezpieczeństwa. Nie ponosimy odpowiedzialności za szkody lub wypadki spowodowane nieprzestrzeganiem niniejszej instrukcji i zasad bezpieczeństwa.

1. Zasady bezpieczeństwa

Właściwe informacje odnośnie bezpieczeństwa pracy można znaleźć w załączonej broszurze.

Niebezpieczeństwo!

Przeczytaj wszystkie zasady bezpieczeństwa i instrukcję.

Wszystkie błędy popełnione w wyniku niestosowania się do zasad i instrukcji bezpieczeństwa mogą doprowadzić do porażenia prądem, pożaru i/lub poważnych uszkodzeń ciała.

Przechowuj wszystkie zasady i instrukcje bezpieczeństwa w bezpiecznym miejscu do wykorzystania w przyszłości.

Wyjaśnienie znaków ostrzegawczych na urządzeniu (zob. Rys. 20)

- 1: Ostrzeżenie!
- 2: Noś gogle i nauszniki ochronne!
- 3: Chroni przed wilgocią!
- 4: Przeczytaj instrukcję obsługi przed uruchomieniem!
- 5: Trzymaj osoby trzecie z daleka od strefy zagrożenia!
- 6: Urządzenie nie przestaje się obracać!

2. Opis urządzenia i załączone elementy

2.1 Opis urządzenie (Rys. 1/2)

- 1 Blokada bezpieczeństwa
- 2 Włącznik/wyłącznik
- 3 Haczyk do obracania uchwyty
- 4 Dodatkowy uchwyt
- 5 Regulacja wysokości (nakrętka łącząca)
- 6 Prowadnica do podcinania krawędzi
- 7 Głowica ostrza
- 8 Osłona zabezpieczająca
- 9 Ostrze
- 10 Ładowarka
- 11 Akumulator
- 12 Miejsce na zapasowe ostrza
- 13 Blokada dla obrotowej głowicy silnika

2.2 Załączone elementy

Proszę upewnić się, że produkt jest kompletny, zgodnie z ustalonym zakresem dostawy. Jeśli brakuje części, proszę skontaktować się z naszym serwisem albo z punktem sprzedaży, w którym produkt został zakupiony najpóźniej w ciągu 5 dni roboczych od zakupu i z ważnym dowodem zakupy. Proszę również odnieść się do tabeli gwarancyjnej w informacjach serwisowych na końcu instrukcji obsługi.

- Otwórz opakowanie i wyciągnij sprzęt z należytą dbałością.
- Zdejmij opakowanie i/albo wszelkie zabezpieczenia transportowe (jeśli są).
- Sprawdź czy wszystkie elementy zostały dostarczone.
- Sprawdź sprzęt i akcesoria pod kątem uszkodzeń podczas transportu.
- Jeśli to możliwe, zachowaj opakowanie do końca okresu gwarancyjnego.

Ważne!

Urządzenie i opakowania nie są zabawkami. Nie pozwól dzieciom bawić się plastikowymi torebkami, folią ani małymi częściami. Istnieje ryzyko połamania lub uduszenia!

- Podkaszarka
- Osłona zabezpieczająca
- Akumulator (niedostarczany z produktem nr 34.111.72)
- Ładowarka (niedostarczana z produktem nr 34.111.72)
- Dodatkowy uchwyt z zamiennymi ostrzami
- Instrukcja obsługi
- Zasady bezpieczeństwa

3. Prawidłowe użytkowanie

Urządzenie przeznaczone jest do koszenia małych, mieszkalnych trawników i domowych/hobbystycznych ogrodów. Urządzenie przeznaczone jest do użytku w prywatnych i hobbystycznych ogrodach i wykluczone jest jego użycie w obiektach publicznych, halach sportowych, wzdłuż linii kolejowych oraz w rolnictwie i leśnictwie. Instrukcje dostarczone przez producenta muszą być zachowane i należy ich przestrzegać, aby upewnić się, że urządzenie jest prawidłowo użytkowane i konserwowane.

Ważne. Tego urządzenia nie wolno używać w celach kompostowych (rozdrabnianie), ponieważ może to skutkować uszkodzeniem ciała albo mienia.

Urządzenie należy używać wyłącznie zgodnie z jego przeznaczeniem. Każde inne użycie zostanie uznane za nieodpowiednie. Użytkownik/operator, a nie producent, ponosić będzie odpowiedzialność za wszelkie szkody albo uszkodzenia ciała, dowolnego rodzaju, powstałe na skutek niewłaściwego użycia narzędzia. Proszę pamiętać, że urządzenie nie zostało stworzone do użycia w działalności komercyjnej, rzemieślniczej lub przemysłowej. Gwarancja straci ważność jeśli urządzenie zostanie użyte w działalności komercyjnej, rzemieślniczej lub przemysłowej, lub w podobnej działalności.

4. Dane techniczne

Prędkość n_0 8,500 min^{-1}

Obręcz tnąca \varnothing 24 cm

Maksymalny czas pracy ok. 40 min

Klasa zabezpieczeń III

Natężenie hałasu, L_{WA} 88,3 dB(A)

Poziom ciśnienia akustycznego, L_{pA} 68,3 dB (A)

Niepewność K 3 dB

Zamienne akumulatory 18 V DC / 1500 mAh

..... (opcjonalnie: 18 V DC / 3000 mAh)

..... (opcjonalnie: 18 V DC / 5200 mAh)

Drgania 5,8 m/s^2

Niepewność K 2,3 m/s^2

Waga 2,2 kg

Poziom ciśnienia akustycznego przy uchu operatora 78 dB (A)

Niepewność K 3dB

Ładowarka

Napięcie sieciowe 200-260 V ~ 50-60 Hz

Wyjście

Napięcie znamieniowe 21 V DC

Prąd znamieniowy 3000 mA

Urządzenie może przekroczyć 85 dB (A). W takim wypadku operator będzie wymagał środków ochrony przed hałasem. Hałas został zmierzony zgodnie ze standardem PR-EN ISO 10518. Wartość drgań emitowanych przez uchwyt została zmierzona zgodnie ze standardem PR-EN ISO 10518.

Ważne.

Podana wartość drgań może się zmieniać zgodnie z tym, jak narzędzie elektryczne będzie używane i może przekroczyć podaną wartość w wyjątkowych okolicznościach.

Utrzymuj hałas i wibracje na minimalnym poziomie.

- Używaj narzędzia tylko w doskonałym stanie.
- Regularnie czyść i konserwuj urządzenie.
- Dostosuj swój styl pracy, aby pasował do narzędzia.
- Nie przeciążaj urządzenia.
- Oddawaj urządzenie do serwisu, jeśli jest to konieczne.
- Wylączaj urządzenie, kiedy nie jest używane.
- Noś rękawice ochronne.

Uwaga!

Ryzyko rezydualne

Nawet jeśli urządzenie elektryczne będzie używane zgodnie z instrukcją, pewnych zagrożeń rezydualnych nie da się wykluczyć. Następujące zagrożenia mogą się pojawić w związku z budową i układem urządzenia:

1. Uszkodzenie płuc, jeśli nie używa się odpowiedniej maski przeciwpyłowej.
2. Uszkodzenie słuchu, jeśli nie używa się odpowiednich nasłuchiwaczy przeciwhałasowych.
3. Uszczerbki na zdrowiu spowodowane wibracjami przenoszonymi przez kończyny górne, jeśli urządzenie używane jest przez dłuższy okres czasu lub nie jest odpowiednio prowadzone i konserwowane.

5. Przed uruchomieniem urządzenia

5.1 Zakładanie osłony zabezpieczającej (Rys. 3-4-5)

Podczas zakładania osłony zabezpieczającej (Rys. 4/Element 8) upewnij się, że prowadnica do podcinania krawędzi (Rys. 4/Element 6) znajduje się w pozycji, w której głowica ostrza (Rys. 5/Element 7) nie przeszkadza w montażu. Nałóż osłonę zabezpieczającą (Rys. 4/Element 8) w kierunku wskazywanym przez strzałkę, na osłonę silnika, jak pokazano na Rys. 3. Upewnij się, że zatrzasknie się poprawnie na swoim miejscu! Upewnij się, że osłona zabezpieczająca jest założona, jak na Rys. 4.

5.2 Regulacja wysokości (Rys. 8)

Odkręć nakrętkę łączącą (Rys. 8/Element 5) aż do momentu, kiedy będzie można swobodnie poruszać uchwytem podkaszarki w górę i w dół. Następnie ustaw wymaganą wysokość (Rys. 8) i zabezpiecz uchwyt w tej pozycji poprzez dokręcenie nakrętki łączącej.

5.3 Zakładanie dodatkowego uchwytu (Rys. 10)

Umieść dodatkowy uchwyt na zaczepie, zwracając uwagę na zęby (Rys. 10 Element I & II). Następnie zamocuj dodatkowy uchwyt za pomocą dostarczonej śruby i blokady regulacji. Upewnij się, że miejsce na zapasowe ostrza zwrócone jest w stronę góry urządzenia.

5.4 Regulacja dodatkowego uchwytu (Rys. 11)

Otwórz blokadę regulacji (Rys. 11/Element 3) dodatkowego uchwytu aż będzie można ruszać nim do przodu i do tyłu bez większego oporu. Ustaw wymaganą pozycję i dokręć ponownie śrubę zabezpieczającą.

5.5 Regulacja kąta nachylenia uchwytu prowadzącego (Rys. 12)

Naciśnij przycisk regulacji kąta nachylenia (Rys. 12/Element K). Teraz możesz ustawić wymagane nachylenie długiego uchwytu. Puść przycisk i pozwól uchwytywi zablokować się w pozycji do ustalenia kąta nachylenia. Dostępne trzy różne kąty nachylenia.

5.6 Instalowanie akumulatora (Rys. 13/14)

Naciśnij boczny przycisk blokujący na akumulatorze, jak pokazano na Rys. 13 i wsuń akumulator do dostarczonego mocowania. Kiedy akumulator jest umieszczony, jak na rysunku 14, upewnij się, że przycisk blokujący zatrzasknie się na swoim miejscu! Aby usunąć akumulator postępuj w odwrotnej kolejności.

5.7 Ładowanie akumulatora (Rys. 15)

1. Wyjmij akumulator z urządzenia. Zrób to naciskając przyciski blokujące.
2. Upewnij się, że twoje napięcie zasilające jest takie samo, jak na tabliczce znamionowej na ładowarce. Włóż wtyczkę ładowarki (10) do gniazda sieciowego. Zielona ikonka LED zacznie pulsować.
3. Umieść akumulator (11) w ładowarce (10).

W sekcji zatytułowanej “Wskaźnik ładowarki” znajdziesz tabelę z wyjaśnieniami wskaźnika LED na ładowarce. Jeśli akumulator się nie ładuje, sprawdź:

- czy jest napięcie w gniazdku
- czy jest dobry kontakt na stykach ładowania

Jeśli akumulator nadal się nie ładuje, wyślij:

- ładowarkę
- i akumulator

do naszego centrum serwisowego.

Aby zapewnić długi okres eksploatacji akumulatora litowego, powinieneś ładować go niezwłocznie. Musisz naładować akumulator kiedy zauważysz spadek mocy urządzenia akumulatorowego. Nigdy nie rozładuj akumulatora do końca. To może spowodować powstanie usterki.

6. Obsługa

Twoja podkaszarka do trawy będzie działać najlepiej, jeśli będziesz przestrzegać następujących zasad:

- Nigdy nie używaj podkaszarki bez osłony zabezpieczającej.
- Nie tnij mokrej trawy. Najlepsze efekty osiągnie się przy suchej trawie.
- Aby uruchomić podkaszarkę, naciśnij przycisk blokady zabezpieczającej (Rys. 1 / Element 1) i Włącznik/Wyłącznik (Rys. 1/Element 2)
- Aby wyłączyć podkaszarkę, puść Włącznik/Wyłącznik (Rys. 1/Element 2)
- Nie przesuwaj podkaszarki po trawie dopóki włącznik nie jest wciśnięty, tj. dopóki podkaszarka nie będzie pracować.
- Dla poprawnego cięcia, przesuwaj podkaszarkę ruchem wahadłowym, podczas posuwania się do przodu, trzymając ją pod kątem ok. 30° (zob. Rysunek 17 i 18).
- Tnij długą trawę w kilku podejściach od góry (zob. Rysunek 19).
- Używaj osłony zabezpieczającej, aby zapobiegać niepotrzebnemu zużyciu.
- Trzymaj podkaszarkę z daleka od twardych przedmiotów, aby uniknąć niepotrzebnego zużycia.

Używanie podkaszarki, jako przycinarki krawędziowej

Podkaszarka może być dostosowana do przycinania krawędzi trawników i kłombów w następujący sposób:

- Wyjmij akumulator.
- Pociągnij blokadę obrotowej głowicy silnika, w kierunku, jaki wskazuje strzałka, jak pokazano na Rys. 12.
- Obróć głowicę silnika o 90° w wymaganym kierunku aż wskoczy na miejsce.
- W ten sposób podkaszarka została zmieniona w przycinarkę krawędziową do pionowego przycinania trawnika.
- Aby przywrócić urządzenie do pierwotnego stanu, postępuj w odwrotnej kolejności.

7. Czyszczenie, konserwacja i zamawianie części zamiennych

Niebezpieczeństwo!

Przed odłożeniem lub czyszczeniem podkaszarki, wyłącz ją i wyjmij akumulator.

7.1 Czyszczenie

- Utrzymuj wszystkie urządzenia bezpieczeństwa, otwory wentylacyjne i obudowę silnika wolne od brudu i kurzu tak, jak tylko się da. Wycieraj urządzenie czystą szmatką albo przedmuchać skompresowanym powietrzem pod niskim ciśnieniem.
- Zalecamy czyszczenie urządzenia niezwłocznie po każdym użyciu.
- Czyść urządzenie regularnie wilgotną szmatką i łagodnym mydłem. Nie używaj środków czyszczących i rozpuszczalników; te mogą zniszczyć plastikowe części urządzenia. Upewnij się, że woda nie wnikała do urządzenia. Woda w urządzeniu elektrycznym zwiększa szansę porażenia prądem.

- Używaj szczotki do usuwania osadu z osłony zabezpieczającej.

7.2 Wymiana ostrza (Rys. 8 i 22)

WAŻNE! Zawsze usuwaj akumulator przed wymianą!

- Aby usunąć ostrze, pchnij je do wewnątrz i usuń przez większy otwór, jak pokazano na Rys. 22.
- Aby założyć nowe ostrze, postępuj w odwrotnej kolejności. Upewnij się, że ostrze poprawnie zablokowało się na swoim miejscu, jak pokazano na Rys. 8.

7.3 Konserwacja

Wewnątrz urządzenia nie ma części wymagających dodatkowej konserwacji.

7.4 Zamawianie części zamiennych:

Proszę podać następujące dane, podczas zamawiania części zamiennych:

- Rodzaj urządzenia
- Numer produktu urządzenia
- Numer identyfikacyjny urządzenia
- Numer potrzebnej części zamiennej

W celu sprawdzenia aktualnych cen i informacji, udaj się na stronę www.isc-gmbh.info

8. Utylizacja i recycling

Urządzenie jest dostarczane w opakowaniu, w celu zabezpieczenia go przed uszkodzeniami w transporcie. Surowce z tego opakowania mogą być ponownie użyte lub przetworzone. Urządzenie i jego akcesoria są zrobione z różnego rodzaju materiałów, takich jak metal i plastik. Nigdy nie umieszczaj wadliwego urządzenia w domowym zbiorniku odpadów. Urządzenie powinno być zabrane od odpowiedniego punktu i właściwie zutilizowane. Jeśli nie wiesz, gdzie znajduje się punkt zbiórki odpadów, o szczegóły zapytaj w swoim lokalnym urzędzie.

9. Usterki

Urządzenie nie chce działać:

Sprawdź czy akumulator jest naładowany i czy ładowarka działa.

Jeśli urządzenie nie chce działać, pomimo braku problemów z zasilaniem, wyślij je na podany adres serwisu pozakupowego.

10. Wskaźnik ładowarki

Status wskaźnika		Wyjaśnienia i działanie
Czerwony LED	Zielony LED	
Wyłączony	Miga	Gotowy do użycia Ładowarka jest podłączona do zasilania i jest gotowa do użycia; nie ma akumulatora w ładowarce
Włączony	Wyłączony	Ładuje Ładowarka ładuje akumulator w trybie szybkiego ładowania.
Wyłączony	Włączony	Bateria jest naładowana w 85% i jest gotowa do użycia. (Czas ładowania baterii 1,5 Ah: 30 min) (Czas ładowania baterii 3,0 Ah: 60 min) (Czas ładowania baterii 5,2 Ah: 130 min) Następnie urządzenie przechodzi w tryb łagodnego ładowania, aż do pełnego naładowania akumulatora. (Całkowity czas ładowania baterii 1,5 Ah: ok. 40 min) (Całkowity czas ładowania baterii 3,0 Ah: ok. 75 min) (Całkowity czas ładowania baterii 5,2 Ah: 140 min) Działanie: Wyciągnij akumulator z ładowarki, odłącz ładowarkę od prądu.
Miga	Wyłączony	Dostosowane ładowanie

		<p>Ładowarka przeszła w tryb łagodnego ładowania.</p> <p>Ze względów bezpieczeństwa ładowanie odbywa się wolniej i zajmuje więcej niż godzinę. Powody mogą być następujące:</p> <ul style="list-style-type: none"> - Akumulator nie był od dawna używany albo pusty akumulator został jeszcze bardziej rozładowany (nadmierne rozładowanie). - Temperatura akumulatora jest poza idealnym zakresem pracy (pomiędzy 10° C a 45° C). <p>Działanie: Zaczekaj, aż ładowanie się zakończy, możesz nadal ładować akumulator.</p>
Miga	Miga	<p>Usterka</p> <p>Ładowanie nie jest już możliwe. Akumulator jest uszkodzony.</p> <p>Działanie: Nigdy nie ładuj uszkodzonego akumulatora. Wyjmij akumulator z ładowarki.</p>
Włączony	Włączony	<p>Błąd temperatury</p> <p>Akumulator jest zbyt gorący (np. poprzez wystawienie na bezpośrednie działanie promieni słonecznych) lub zbyt zimny (poniżej 0°C).</p> <p>Działanie: Odłącz akumulator i trzymaj go w temperaturze pokojowej (ok. 20°C) przez jeden dzień.</p>



Tylko dla krajów członkowskich Unii Europejskiej

Nigdy nie umieszczaj żadnych elektronarzędzi w domowym zbiorniku na śmieci. Aby zapewnić zgodność z europejską dyrektywą 2012/19/EC dotyczącą starego elektrycznego i elektronicznego sprzętu oraz jej implementacją w ustawodawstwie krajowym, stare elektryczne narzędzia muszą być odseparowane od innych śmieci i zutylizowane w przyjazny środowisku sposób, np. poprzez zabranie do recyklingu.

Recykling, jako alternatywa wobec zwrotu:

W ramach alternatywy dla zwrotu produktu do producenta, właściciel sprzętu musi się upewnić, że produkt zostanie właściwie zutylizowany, jeśli nie chce go zatrzymać.

Stare urządzenia mogą być oddane do odpowiedniego punktu zbiórki, który zutylizuje je zgodnie z krajowymi przepisami dotyczącymi recyklingu i utylizacji śmieci. To nie dotyczy akcesoriów albo dodatków pozbawionych elektrycznych komponentów, dostarczonych ze starym urządzeniem.

Przedruk i reprodukcja w jakikolwiek inny sposób, całości lub części specyfikacji i dokumentów dostarczonych z produktem jest dozwolona tylko za wyraźną zgodą iSC GmbH.

Instrukcja podlega technicznym zmianom.

Ta przesyłka zawiera akumulatory litowo-jonowe.

Zgodnie ze specjalnym zapisem 188, ta przesyłka nie podlega regulacjom ADR. Zachowaj ostrożność. Ryzyko zapłonu w przypadku uszkodzenia opakowania przesyłki. Jeśli opakowanie przesyłki jest uszkodzone: Sprawdź je, i jeśli to konieczne, przepakuj. W celu uzyskania dalszych informacji, prosimy o kontakt: 0049 1807 10 20 20 66 (sieć stacjonarna 14 centów/min, telefon komórkowy max. 42 centy/min). Poza granicami Niemiec opłaty będą stosowane jak przy zwykłym połączeniu z niemieckim numerem stacjonarnym.

Informacje serwisowe

Mamy kompetentnych partnerów serwisowych we wszystkich wymienionych w karcie gwarancyjnej krajach, których dane kontaktowe również można znaleźć na karcie gwarancyjnej. Ci partnerzy pomogą we wszystkich sprawach serwisowych, takich jak naprawa, zamawianie części zapasowych i zużywających się lub zakup materiałów eksploatacyjnych.

Należy pamiętać, że następujące części tego produktu podlegają normalnemu i naturalnemu zużyciu, oraz, że następujące części wymagają również użycia jako materiały eksploatacyjne.

Kategoria	Przykład
Części zużywające się*	Głowica ostrza, Akumulator
Materiały eksploatacyjne*	Ostrze
Brakujące części	

*Niekoniecznie zawarte w zakresie dostawy!

W przypadku wad lub usterek, prosimy zgłosić problem przez Internet na stronie www.isc-gmbh.info. Proszę się upewnić, że podany został precyzyjny opis problemu i odpowiedzi na następujące pytania we wszystkich przypadkach:

- Czy urządzenie w ogóle działało czy też było wadliwe od początku?
- Czy zauważyłeś cokolwiek (objawy lub wady) przed awarią?
- Jakiej usterki ma sprzęt według ciebie (główny objaw)?

Opisz usterkę.

Karta gwarancyjna

Drogi Kliencie,

Wszystkie nasze produkty przechodzą rygorystyczne kontrole jakości, aby zapewnić, że dotrą do Ciebie w idealnym stanie. W mało prawdopodobnym przypadku, że w Twoim produkcie wystąpi usterka, proszę skontaktuj się z naszym działem obsługi pod adresem podanym na tej karcie gwarancyjnej. Możesz również skontaktować się z nami telefonicznie, używając podanego numeru serwisu.

Proszę zwrócić uwagę na następujące warunki, zgodnie z którymi można zgłosić roszczenia gwarancyjne:

1. Niniejsze warunki gwarancyjne regulują dodatkowe usługi gwarancyjne. Ta gwarancja nie wpływa na Twoje ustawowe prawa gwarancyjne. Nasza gwarancja jest dla Ciebie darmowa.

2. Nasza gwarancja obejmuje jedynie wady, które zostały w potwierdzony sposób spowodowane przez materiał lub błąd produkcyjny, i jest ograniczona do naprawy tych usterek lub wymiany urządzenia według naszego uznania.

Należy pamiętać, że urządzenie nie zostało zaprojektowane do użytku komercyjnego, rzemieślniczego lub profesjonalnego. Umowa gwarancyjna nie zostanie utworzona, jeśli produkt był używany komercyjnie, rzemieślniczo lub w warunkach przemysłowych albo został narażony na podobne obciążenia w czasie trwania gwarancji.

3. Nie podlegają naszej gwarancji:

- Uszkodzenia urządzenia spowodowane nieprzestrzeganiem instrukcji montażu lub wynikiem z niewłaściwej instalacji, nieprzestrzegania instrukcji obsługi (na przykład podłączenie do niewłaściwego napięcia sieciowego lub typu prądu), lub nieprzestrzegania instrukcji konserwacji i bezpieczeństwa, lub przez wystawianie urządzenia na nietypowe warunki środowiskowe albo przez brak uwagi i konserwacji.

- Uszkodzenia urządzenia spowodowane nadużyciem lub nieprawidłowym użyciem (na przykład poprzez przeciążenie urządzenia lub użycia niezatwierdzonych narzędzi lub akcesoriów), dostanie się ciał obcych do urządzenia (takich jak piasek, kamienie czy kurz, szkody transportowe), użycie siły lub uszkodzenia mechaniczne (na przykład poprzez upuszczenie go).

- Uszkodzenia urządzenia lub jego części spowodowane normalnym lub naturalnym zużyciem lub przez normalne użytkowanie urządzenia.

4. Gwarancja jest ważna przez okres 24 miesięcy zaczynając od daty zakupu urządzenia. Roszczenia gwarancyjne należy złożyć przed ukończeniem okresu gwarancyjnego w ciągu dwóch tygodni od zauważenia wady. Żadne roszczenia gwarancyjne nie będą przyjmowane po zakończeniu okresu gwarancyjnego. Oryginalny okres gwarancyjny pozostaje niezmienny nawet jeśli wykonywane były naprawy albo części były wymieniane. W takich przypadkach wykonana praca czy zamontowane części nie spowodują przedłużenia okresu gwarancyjnego, i żadna nowa gwarancja nie wejdzie w życie dla wykonanej pracy czy zamontowanych części. Dotyczy to również korzystania z serwisu na miejscu.

5. Prosimy o zgłaszanie uszkodzonego urządzenia pod tym adresem internetowym w celu zgłoszenia roszczenia gwarancyjnego: www.isc-gmbh.info. Jeśli wada jest objęta naszą gwarancją, wtedy urządzenie zostanie albo natychmiast naprawione i zwrócone Tobie, albo wyślemy Ci nowe urządzenie.

Oczywiście z przyjemnością oferujemy również płatne usługi serwisowe dla wszystkich usterek nie objętych przez tę gwarancję i dla produktów, które nie są nią już objęte. Aby skorzystać z naszych usług, prześlij urządzenie na adres naszego serwisu.

Zapoznaj się również z restrykcjami w tej gwarancji dotyczącymi zużywających się części, materiałów eksploatacyjnych i brakujących części, jakie zostały określone w informacjach serwisowych w tej instrukcji obsługi.

Konformitätserklärung

- D** erklart folgende Konformitat gema EU-Richtlinie und Normen fur Artikel
- GB** explains the following conformity according to EU directives and norms for the following product
- F** dclare la conformit suivante selon la directive CE et les normes concernant l'article
- I** dichiaro la seguente conformit secondo la direttiva UE e le norme per l'articolo
- NL** verklaart de volgende overeenstemming conform EU richtlijn en normen voor het product
- E** declara la siguiente conformidad a tenor de la directiva y normas de la UE para el articulo
- P** declara a seguinte conformidade, de acordo com as diretiva CE e normas para o artigo
- DK** attesterer folgende overensstemmelse i medfr af EU-direktiv samt standarder for artikel
- S** frklarar fljande overensstammelse enl. EU-direktiv och standarder fr artikeln
- FIN** vakuuttaa, ett tuote tytta EU-direktiivin ja standardien vaatimukset
- EE** tendab toote vastavust EL direktiivile ja standarditele
- CZ** vydav nsledujic prohlsen o shod podle smrnice EU a norem pro vrobek
- SLO** potrjuje sledeo skladnost s smernico EU in standardi za izdelke
- SK** vydava nasledujce prehlsene o zhode podl'a smernice E u a noriem pre vrobok
- H** a cikkekhez az EU-irnyvonal s Normk szerint a kvetkez konformitast jelenti ki
- PL** deklaruje zgodnoc wymienionego ponizej artykuu z nastpujacymi normami na podstawie dyrektywy WE.
- BG** deklarira svetnto svetstvie sgласno Direktiva na ES i normi za artikul
- LV** paskaidro sadu atbilstību ES direktīvai un standartiem
- LT** apibūdina šj atitikim EU reikalavimams ir preks normoms
- RO** declar urmtoarea conformitate conform directivei UE și normelor pentru articolul
- GR** dhlnei tn aklouh smrfw smfwna me tn Odgia EK kai ta prtpta gia to prtn
- HR** potvruje sljedeu uskladenost prema smjernicama EU i normama za artikl
- BIH** potvruje sljedeu uskladenost prema smjernicama EU i normama za artikl
- RS** potvruje sledeu uskladenost prema smernicama EZ i normama za artikal
- RUS** sledujom udostoverjets, chto sledujcie produkty sootvetstvujt direktivam i normam EC
- UKR** prgoloue pro zaznacenu nice vidpovdnst' vrobu direktivam ta standartam EC na virb
- MK** ja izjvuva slednata soobraznost soglasno EU-direktivata i normite za artikli
- TR** rnn ile ilgili AB direktifleri ve normlar gereince aagda aıklanan uygunluu belirlir
- N** erklerer folgende samsvar i henhold til EU-direktivet og standarder for artikkelen
- IS** Lysir uppfyllingu EU-reglna og annarra stala vru

Akku-Rasentrimmer GE-CT 18 Li / Ladegerat Power-X-Charger (Einhell)

- 2014/29/EU
- 2005/32/EC_2009/125/EC
- 2014/35/EU
- 2006/28/EC
- 2014/30/EU
- 2014/32/EU
- 2014/53/EC
- 2014/68/EU
- 90/396/EC_2009/142/EC
- 89/686/EC_96/58/EC
- 2011/65/EU
- 2006/42/EC
- Annex IV
Notified Body No.:
Reg. No.:
- 2000/14/EC_2005/88/EC
- Annex V
- Annex VI
Noise: measured $L_{WA} = 84,3$ dB (A); guaranteed $L_{WA} = 94$ dB (A)
P = KW; L/D = 24 cm
Notified Body: TUV-Sud Industrie Service GmbH (0036)
- 2012/46/EU
Emission No.:

Standard references: EN 60335-1; EN 60335-2-29; EN 62233; EN 50636-2-91;
EN 55014-1; EN 55014-2; EN 61000-3-2; EN 61000-3-3

Landau/Isar, den 07.06.2016

Weichselgartner/General-Manager

Gao/Product-Management

First CE: 12
Art.-No.: 34.111.70 / 34.111.72 I.-No.: 11046/11036
Subject to change without notice

Archive-File/Record: NAPR013545
Documents registrar: Josef Landauer
Wiesenweg 22, D-94405 Landau/Isar