



# NORDFLAM

## PIECE KOMORA ZAMKNIĘTA EN 16510-2-1:2023

PL	INSTRUKCJA OBSŁUGI: PIECE WOLNOSTOJĄCE	NL	HANDMATIG: VRIJSTAANDE HAARDEN
CZ	VŠEOBECNÝ NÁVOD: KRBOVÉ KAMNA	TR	MANUEL: BAĞIMSIZ SOBALAR
HU	TELEPÍTÉSI ÉS ÜZEMELTETÉSI ÚTMUTATÓ: SZABADON ÁLLÓ KANDALLÓK	NO	BRUKSANVISNING: PEISOVN
SK	NÁVOD NA INŠTALÁCIU A OBSLUHU: VOĽNE STOJACE KACHLE	PT	INSTRUÇÕES DE USO: FORNO DE LAREIRA
GB	MANUAL: STOVES	FR	MODE D'EMPLOI: POÊLE À CHEMINÉE
LT	NAUDOTOJŲ VADOVAS: KROSNELĖS	SE	BRUKSANVISNING: KAMINUGN
LV	LIETOŠANAS: KRĀSNIS		
RU	ОБЩЕЕ РУКОВОДСТВО: ПЕЧЬ-КАМИН		
EE	PAIGALDUS-JA KASUTUSJUHEND: KAMIN		
GR	ΟΔΗΓΙΕΣ ΕΓΚΑΤΑΣΤΑΣΗΣ ΚΑΙ: ΑΥΤΟΝΟΜΑ ΤΖΑΚΙΑ		
RO	MANUAL: SOBE		
BG	НАРЪЧНИК: ПЕЧКИ-КАМИНИЕ		
UA	ПОСІБНИК: ВІЛЬНОСТОЯЧІ ПЕЧІ		
HR	PRIRUČNIK: SAMOSTOJEĆI KAMINI		



1. INFORMACJE OGÓLNE
2. DOBÓR PALENISKA
3. INSTALACJA
4. PIERWSZE ROZPALENIE
5. OBSŁUGA
6. KONSERWACJA I CZYSZCZENIE
7. CZĘŚCI ZAMIENNE
8. SPOSÓB UTYLIZACJI OPAKOWAŃ I PRODUKTU WYCOFANEGO Z EKSPLOATACJI.

## 1. Informacje ogólne

Dziękujemy Państwu za zakup urządzenia firmy NORDflam HS. Przed rozpoczęciem użytkowania urządzenia należy zapoznać się z niniejszą instrukcją. Jeśli poszukują Państwo dodatkowych informacji na temat urządzenia, zapraszamy na naszą stronę internetową [www.nordflam.pl](http://www.nordflam.pl).

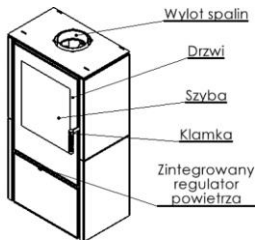

Rys. 1. Schemat pieca kominkowego

### 1.1. Przeznaczenie urządzenia

Urządzenie przeznaczone jest do ogrzewania pomieszczeń mieszkalnych oraz obiektów rekreacyjnych. Produkt nie może być używany jako jedyne źródło ciepła.

### 1.2. Informacje prawne

Przepisy prawne dotyczące pieców:

- Prawo budowlane Dz. U. Nr 89 poz. 414 z 1994 r. – Ustawa z dn. 07.07.1994r. z późniejszymi zmianami.
- Rozporządzenie Ministra Infrastruktury z dn. 12.04.2002 r. w sprawie warunków technicznych jakim powinny odpowiadać budynki i ich usytuowanie – Dziennik Ustaw Nr 75 z 2002 poz. 690 z późniejszymi zmianami.
- EN 16510-2-1:2023
- Produkt nie zawiera substancji niebezpiecznych zgodnie z m (WE) nr 1907/2006 Parlamentu Europejskiego i Rady z dnia 18 grudnia 2006 r.

## 2. Dobór paleniska

Przy wyborze paleniska dla określonego pomieszczenia (pomieszczeń) należy, poza względami estetycznymi, kierować się przepisami wynikającymi z Rozporządzenia Ministra Infrastruktury z dn.12.04.2002 (Dz.U. 02.75.690 z późniejszymi zmianami) oraz prawa budowlanego.

Dobór mocy urządzenia grzewczego jest uzależniony od stopnia izolacji pomieszczenia oraz ogrzewanej przestrzeni. Przyjmuje się, że dla wystarczająco izolowanego pomieszczenia 1 kW mocy wystarcza na ogrzanie 10 m<sup>3</sup> o standardowej wysokości 2,5 m. Należy pod rygorem utraty gwarancji właściwie dobierać moc urządzenia do wielkości ogrzewanych pomieszczeń.

## 3. Instalacja

Instalacja urządzenia musi być zgodna z obowiązującymi przepisami prawa, normami, zaleceniami niniejszej instrukcji oraz zasadami sztuki budowlanej. Instalacja musi być wykonana przez wykwalifikowaną osobę lub firmę.

Postanowienia krajowe i lokalne powinny być spełnione.

### 3.1. Przewody kominowe

Dla prawidłowego funkcjonowania paleniska, urządzenie powinno być podłączone do kominu zgodnie z obowiązującymi przepisami prawa. Zaleca się, aby:

- minimalna wysokość przewodu kominowego była równa 3,5 – 4 m, optymalna 5 – 6 m, licząc od dna paleniska,
- minimalne wymiary przewodu kominowego powinny wynosić 0,14 x 0,14 m,
- przewód kominowy powinien być szczelny, o tym samym przekroju na całej długości i wystawać ok. 0,5 m ponad kalenicę budynku, celem niedopuszczenia do zakłócenia ciągu,
- w sytuacjach szczególnych (II i III strefa obciążenia wiatrem, ze względu na lokalne warunki topograficzne) należy stosować nasady kominowe zabezpieczające przed odwróceniem ciągu.

### **Uwaga!**

W przypadkach, gdy przewody kominowe:

- mają wymiary mniejsze od zalecanych,
  - znajdują się w budynkach o niekorzystnym położeniu (np. w otoczeniu wysokich budynków, budynki w dolinach),
  - są odchylone od pionu i/lub o długich odcinkach poziomych,
- może dojść do braku żądanego podciśnienia (ciągu) w przewodzie, co spowoduje niewyssanie spalin a w efekcie dymienie urządzenia.

Przed zainstalowaniem urządzenia niezbędne jest uzyskanie opinii kominiarza określającej siłę ciągu przewodu kominowego oraz możliwości zastosowania istniejącego przewodu kominowego do podłączenia urządzenia.

Przyjmuje się, że siła ciągu przewodu kominowego winna wynosić 12 +/- 2 Pa. Przewód o sile ciągu powyżej 12 Pa może doprowadzić do przegrzania paleniska i utraty uprawnień z tytułu gwarancji. Minimalny ciąg kominowy powinien wynosić 6 +/- 1 Pa.

Urządzenie powinno być przyłączone do własnego samodzielnego dymowego przewodu kominowego. Wlot przewodu kominowego powinien znajdować się w pomieszczeniu, w którym urządzenie jest instalowane. Do podłączenia należy użyć stalowej rury o grubości 1,5mm lub 2mm. Rura przyłączeniowa nie może wystawać do wnętrza kanału kominowego. Wlot do komina powinien być zakończony wkładką i rozetą. Bardzo ważna jest dokładność i spójność połączeń.

### 3.2. Wentylacja i dopływ powietrza

Urządzenie powinno być podłączone do zewnętrznego źródła powietrza zgodnie z wcześniej przygotowanym projektem. Palenisko może być podłączone w pomieszczeniu z mechaniczną wentylacją wyciągową. Komora spalania, podczas użytkowania, powinna posiadać dopływ powietrza w ilości co najmniej 10 m<sup>3</sup>/h na 1kW mocy nominalnej urządzenia. Niewystarczająca ilość powietrza powoduje niezupełne spalanie paliwa, a spaliny zawierające tlenek węgla i sadzę mogą powodować dymienie. Zjawisko takie jest niebezpieczne dla życia i zdrowia, zmniejsza moc urządzenia i nie stanowi podstawy do roszczeń gwarancyjnych.

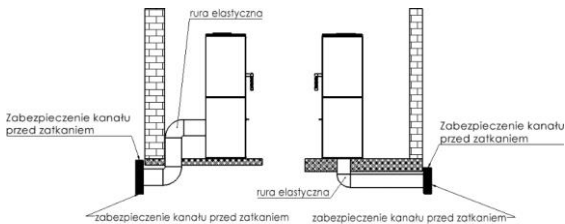

Rys. 2. Schemat przyłącza doprowadzenia powietrza

### 3.3. Instalacja urządzenia

Przed przystąpieniem do instalacji urządzenia należy sprawdzić jego kompletność, działanie wszystkich mechanizmów oraz trwałość obudowy.

### 3.4. Instalacja urządzenia

Instalując piec należy:

- ustawić go na powierzchniach montażowych o wystarczającej nośności,
- usunąć wszelkie elementy obce i zabezpieczające,
- zapewnić odpowiednie odstępy niezbędne do czyszczenia wnętrza pieca oraz łącznika.
- piec należy umieścić na niepalnym podłożu wystającym poza obręb pieca o min. 0,4 m. mierząc od frontu pieca oraz min. 0,2 m. mierząc od boków i od tyłu pieca (zob. rys. 3),
- minimalna odległość ogrzewacza od części PALNYCH powinna wynosić nie mniej niż (patrz tabliczka znamionowa/informacja techniczna „odstęp od części palnych”)
- rekomendowana odległość od części NIEPALNYCH wynosi nie mniej niż 15 cm (Rys. 3)

Po wykonaniu instalacji urządzenia należy dokonać odbioru kominiarskiego ze sporządzeniem protokołu odbioru.

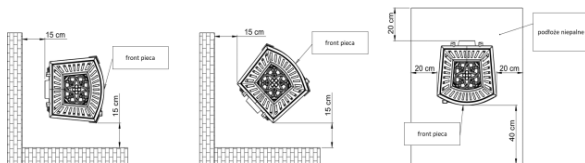

Rys. 3. Bezpieczne odległości pieca od części niepalnych.

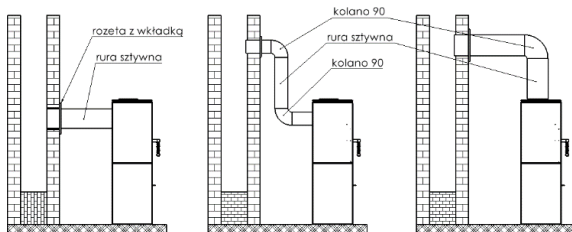

Rys. 4. Schemat połączenia pieca kominkowego

#### 4. Pierwsze rozpalenie

Przed pierwszym rozpaleniem należy usunąć wszystkie naklejki lub części wyposażenia znajdujące się w popielniku lub palenisku oraz sprawdzić rozmieszczenie ruchomych części paleniska, takich jak deflektor i grzebienie ochronny.

Podczas pierwszego palenia urządzenie może wydłajać nieprzyjemny zapach spowodowany wypaleniem się farby. Zapach ten po pewnym czasie zaniknie. Podczas wydłajania się nieprzyjemnego zapachu należy dobrze wietrzyć pomieszczenie.

Podczas rozgrzewania oraz schładzania urządzenia mogą wystąpić symptomy akustyczne - nie stanowią one usterki.

#### 5. Obsługa

##### 5.1. Bezpieczeństwo

W trakcie eksploatacji urządzenia należy zachować szczególną ostrożność ze względu na wysoką temperaturę, występujące ryzyko poparzenia oraz możliwość wystąpienia pożaru:

- do obsługi urządzenia należy używać rękawicy ochronnej dostarczonej przez producenta,
- bezpośrednio do urządzenia nie dopuszczać dzieci – ich obecność przy urządzeniu jest możliwa tylko pod ścisłym nadzorem dorosłych,
- zabrania się demontowania i wykonywania jakichkolwiek zmian konstrukcyjnych urządzenia,
- nie wolno gasić paleniska wodą,
- nie należy przegrzewać paleniska,
- zaleca się aby w pomieszczeniu, gdzie będzie się znajdował urządzenie grzewcze, był zainstalowany czujnik tlenu węgla,

- zabrania się pozostawiania palącego się ognia w urządzeniu bez nadzoru,
- zabrania się wykorzystywania urządzenia do suszenia materiałów (np. ubrań) – również w jego bezpośrednim otoczeniu,
- podczas normalnej pracy drzwi urządzenia (oraz drzwi popielnika) muszą być zamknięte,
- zabrania się składowania paliwa bezpośrednio przed urządzeniem lub w sąsiedztwie jego zewnętrznych pokryć.

W razie zapalenia się sadzy w kominie należy zawiadomić najbliższą jednostkę Straży Pożarnej oraz mistrza kominarskiego. Do czasu ich przyjazdu należy starać się ugasić pożar gaśnicą proszkową, kierując strumień bezpośrednio do przewodu kominowego.

### 5.2. Rozpalanie

Rozpalać należy przy otwartych wlotach pierwotnego i wtórnego powietrza. Do rozpalenia należy użyć papieru, drobnego drewna lub specjalnych środków rozpalających. W żadnym wypadku do rozpalania nie można używać łatwopalnych cieczy (np. benzyna lub ropa).

### 5.3. Regulacja dopływu powietrza

Regulacja doprowadzenia powietrza odbywa się poprzez przesunięcie regulatora znajdującego się na froncie pieca. Powietrze wpływające do urządzenia dzieli się na 3 typy: powietrze pierwotne, powietrze wtórne oraz powietrze trzeciorzędowe. Powietrze pierwotne służy do podtrzymania płomienia w komorze spalania. Powietrze wtórne wspomaga spalanie resztek gazów palnych w spalinach i równocześnie chroni przed zabrudzeniem szkła. Powietrze trzeciorzędowe wpływa do komory spalania wlotami umieszczonymi w tylnej ścianie wewnętrznej, dopalając gaz drzewny powstający w procesie spalania. Siła strumienia powietrza trzeciorzędowego jest na tyle duża, że tworzy ono dodatkowy deflektor ograniczający straty ciepła. Przy rozpalaniu, kiedy ciąg kominowy jest jeszcze zbyt słaby, regulację powietrza wsadowego należy zostawić całkowicie otwartą.



Rys.5. Przykładowa regulacja dopływu powietrza do paleniska

### 5.4. Opał

Należy stosować jedynie zalecane paliwa. Wykaz zalecanych paliw podany jest w tabliczce znamionowej dołączonej do tej instrukcji. Nie należy całkowicie wypełniać paleniska opalem – optymalne wypełnienie to ok. 1/3 wysokości paleniska. Niedopuszczalnym jest stosowanie materiałów innych niż zalecane, w szczególności materiałów odpadowych oraz palnych cieczy.

Przykładowe paliwa stosowane w piecach kominkowych (w zależności od modelu) to: drewno, brykiety drzewny. Wartość opałowa drewna wynosi przeciętnie 3,5–3,7 kW/kg przy wilgotności drewna poniżej 20%. Do spalania nadaje się drewno o wilgotności nieprzekraczającej 20%. Wilgotność taką uzyskuje się po około 2 letnim okresie składowania. Drewno świeżo pozyskane charakteryzuje się wilgotnością na poziomie 50-60%. Spalanie takiego drewna powoduje oprócz dwukrotnie większego zużycia paliwa, korozję elementów pieca, szybkie zabrudzanie szyby oraz osadzanie sadzy (kreozytu) w piecu oraz przewodzie kominowym

*Zależność pomiędzy wartością opałową drewna a stanem jego wilgotności*

Stan drewna	Zawartość wody	Wartość
Świeżo ścięte	50-60%	2,0 kWh/kg = 7,2 MJ/kg
Składowane przez rok	25-35%	3,4 kWh/kg = 12,2 MJ/kg
Składowane przez kilka lat	15-25%	4,0 kWh/kg = 14,4 MJ/kg

## 6. Konserwacja i czyszczenie

Urządzenie należy regularnie czyścić, ze szczególnym uwzględnieniem kanałów spalinowych. Zaleca się 2 razy w roku przeprowadzenie przeglądu technicznego paleniska przez mistrza kominarskiego. Przewody kominowe wymagają sprawdzenia szczelności i wyczyszczenia przez kominarza 4 razy w roku. Przegląd i czyszczenie przewodu kominowego należy przeprowadzać zgodnie z przepisami ze szczególnym uwzględnieniem drożności przewodu (możliwość zatkania przez gniazdo ptaków, zasypianie liśćmi, itp.). Czyszczenie szyby może odbywać się wyłącznie specjalnie do tego przeznaczonymi produktami. Zaleca się regularne czyszczenia szyby, aby uniknąć trwałych zabrudzeń. Płynne środki czyszczące stosować tak, aby uniemożliwić nasączenia się nimi istniejących uszczelnień. Wybieranie popiołu powinno następować przed całkowitym wypełnieniem popielnika tak, aby popiół nie blokował przepływu powietrza i chłodzenia rusztu w palenisku. Prace konserwacyjne oraz czyszczenie należy przeprowadzać przy wychłodzonym urządzeniu. Zaleca się wymianę sznurów izolacyjnych po każdym sezonie grzewczym. Do czyszczenia elementów kominka (za wyjątkiem szyby) nie należy stosować środków chemicznych. Nie należy czyścić kominka na mokro. Chronić uszczelki oraz elementy kominka podczas czyszczenia szyby. Przy czyszczeniu szyby uważać na powierzchnie malowane.

## 7. Części zamienne

Należy stosować jedynie oryginalne części zamienne dostępne u dystrybutora. Dostępność części zamiennych: przez cały okres gwarancji produktu.

## 8. Sposób utylizacji opakowań i produktu wycofanego z eksploatacji.

Elementy papierowe, drewniane, szkło, elementy z tworzywa sztucznego, należy odłożyć do odpowiednich pojemników na odpady segregowane.

Elementy metalowe i żeliwne należy oddać w punkcie skupu surowców wtórnych.

Skutki	Możliwe źródło powstania	Środki zaradcze
Skropliny, kondensacja w palenisku	Spalanie wilgotnego drewna przy paleniu zredukowanym i z zamkniętym szybrem. Woda spływająca kominem	Stosować tylko zalecane paliwa. Zabezpieczyć wylot kominą
Uszkodzenia sznurów izolacyjnych szyby i drzwi	Używanie zbyt mocnych (i w nadmiarze) środków do czyszczenia szyb kominowych	Używać odpowiednie ilości specjalnych płynów do czyszczenia szyb kominowych tak, aby nie ściekały na sznury izolacyjne
Nadmierne zużywanie ruchomych elementów żeliwnych	Niewystarczająca wentylacja paleniska, brak wentylacji rusztu przez popielnik, niewłaściwy opał	Systematycznie opróżniać popielnik, sprawdzać obieg powietrza wokół paleniska, powiększyć otwory i kratki powietrzne
Szybkie brudzenie szyby	Brak odpowiedniego ciągu, brak nawiewu powietrza z zewnątrz, używanie wilgotnego drewna	Sprawdzić zgodność instalacji kominowej z wymogami, zapewnić dostęp powietrza do paleniska (np. kratka o wym. 20x20 cm), stosować drewno suche - sezonowane
Niedogrzone pomieszczenie	Drewno złej jakości, mały odbiór ciepła od paleniska, niewłaściwy dobór mocy urządzenia w stosunku do wielkości pomieszczenia	Stosować zalecane paliwo, sprawdzić obieg powietrza wokół paleniska - kratki powietrzne
Wydostawanie się dymu do pomieszczenia podczas palenia	Zły ciąg kominowy	Sprawdzić przewód kominowy, jego zgodność z wymaganiami, wyczyścić przewód kominowy, zmontować na wylocie kominą urządzenie zabezpieczające przed cofaniem się dymu
Wydostawanie się dymu podczas rozpalania	Zimny przewód kominowy	Rozgrzać przewód kominowy rozpalając większą ilość papieru, np. gazet
Zbyt duże płomienie w palenisku	Zbyt duży dopływ powietrza do komory paleniska, zbyt duży ciąg kominowy, drewno złej jakości	Ograniczyć częściowo lub całkowicie dopływ powietrza do paleniska (regulacja na fasadzie popielnika), sprawdzić, czy szyber nie jest zablokowany, stosować zalecane paliwa
Trudno rozpalający się ogień, przygasanie	Wilgotne drewno, zbyt duże polana, drewno złej jakości, brak dopływu powietrza do spalania, zły ciąg kominowy	Stosować zalecane paliwa (drewno twarde np. bukowe, dębowe, grabowe itp.) o odpowiedniej wilgotności, do rozpałki używać drobnych kawałków drewna, zapewnić odpowiednią ilość powietrza do spalania, sprawdzić poprawność wykonania przewodu kominowego

## WARUNKI GWARANCJI

### 1. Czas trwania gwarancji:

Gwarancja na sprawne działanie paleniska kominkowego udzielana jest na okres 24 miesięcy na od daty zakupu urządzenia. Zakup winien być potwierdzony pieczętą punktu sprzedaży detalicznej i czytelnym podpisem sprzedawcy oraz pieczętą i podpisem firmy montującej urządzenie.

2. Gwarant zapewnia bezpłatną naprawę urządzenia w przypadku wystąpienia w okresie gwarancyjnym wad fabrycznych (montażowych lub produkcyjnych), powstałych podczas procesu produkcyjnego.
3. Naprawa gwarancyjna jest bezpłatna, gwarant zapewnia ustosunkowanie się do reklamacji konsumenta w ciągu 14 dni od daty jej pisemnego zgłoszenia, a jej załatwienie nastąpi w możliwie najkrótszym terminie. Jeżeli usunięcie wady wymaga znacznego nakładu pracy lub sprowadzenia części zamiennych, czas ten może ulec wydłużeniu, o czym składający reklamację zostanie powiadomiony.
4. Wady i uszkodzenia sprzętu należy zgłaszać pisemnie w punkcie sprzedaży, w którym dokonano zakupu. Kupujący zobowiązany jest przedłożyć prawidłowo wypełnioną kartę gwarancyjną wraz z rachunkiem imiennym lub paragonem z kasy fiskalnej oraz numerem seryjnym urządzenia.
5. Gwarant nie ponosi odpowiedzialności za brak sprawności oraz uszkodzenia powstałe na skutek wadliwego (niezgodnego z instrukcją instalacji i obsługi oraz przepisami prawa) zainstalowania i eksploatacji sprzętu. Gwarancja udzielana jest na urządzenia zamontowane wyłącznie przez osoby lub firmy specjalizujące się w tego rodzaju działalności.

W szczególności gwarancją nie są objęte uszkodzenia powstałe w wyniku:

- stosowania paliwa innego niż drewno,
- zalania paleniska wodą,
- gwałtownego rozpalania ognia w palenisku nie rozgrzanym,
- uszkodzeń mechanicznych,
- niewłaściwej konserwacji,
- korozja – wkład należy chronić przed wilgocią,
- nieprawidłowego ciągu kominowego,
- wad powstałych na skutek transportu.

### 6. Gwarancją nie są objęte:

- obudowa kaflowa, na której może pojawić się charakterystyczna „pajęczyna” zwana „harysem”; do czyszczenia kafli należy używać suchej bawełnianej szmatki lub ręczników papierowych; nie należy rozpylać na powierzchnię kafli (zwłaszcza na ciepły piec) detergentów lub używać mokrej szmatki - wilgoć może spowodować, że małe, włosowate ryski („harys”) staną się bardziej widoczne
- szyba wiroceramiczna – uszkodzenie szyby może być spowodowane wyłącznie niewłaściwą manipulacją lub konserwacją sprzętu i jako takie nie podlega gwarancji,
- sznury, uszczelki – ulegają naturalnemu zużyciu podczas eksploatacji,
- elementy paleniska (ruszt poziomy - grzebień, ramka deflektora, wermikulit, deflektor szamotowy, ściany wewnętrzne i szuflada popielnika), których uszkodzenie może wystąpić w przypadku zastosowania niewłaściwego paliwa (innego niż drewno), nadmiernej eksploatacji paleniska lub niewłaściwego montażu urządzenia.

7. Wszelkie uszkodzenia powstałe w wyniku niewłaściwego montażu, użytkowania lub konserwacji urządzenia oraz innych przyczyn nie leżących po stronie producenta, mogą być usunięte wyłącznie na koszt użytkownika.

8. Gwarancja jest udzielana na urządzenia zakupione i zainstalowane na terenie RP.

9. Gwarancja nie wyłącza, nie ogranicza ani nie zawiesza uprawnień kupującego wynikającego z przepisów o rękojmi za wady rzeczy sprzedanej (Dz.U. Nr 2014, poz. 827 oraz Dz.u.2014, poz. 121 ze zm.). W sprawach nie uregulowanych niniejszą gwarancją, mają zastosowanie przepisy Kodeksu Cywilnego.

Przyjmuję do wiadomości warunki gwarancji.

---

Podpis kupującego

## KARTA GWARANCYJNA DLA KUPUJĄCEGO

Nazwa urządzenia: \_\_\_\_\_

Data zakupu (początek gwarancji) \_\_\_\_\_

### KUPUJĄCY:

Nazwisko: \_\_\_\_\_

Imię: \_\_\_\_\_

### ADRES:

Ulica \_\_\_\_\_ Nr domu: \_\_\_\_\_

Miasto \_\_\_\_\_ Kod pocztowy \_\_\_\_\_

\_\_\_\_\_  
Pieczęć i podpis sprzedawcy

\_\_\_\_\_  
Pieczęć i podpis firmy montującej urządzenie

## INTEGRALNĄ CZĘŚCIĄ KARTY GWARANCYJNEJ JEST INSTRUKCJA INSTALACJI I OBSŁUGI

Oświadczam, że zapoznałem(am) się z instrukcją instalacji i obsługi oraz warunkami gwarancji.

\_\_\_\_\_  
Podpis użytkownika

### *Naprawy serwisowe*

Uwagi	Data	Podpis serwisanta

1. OBECNÉ INFORMACE
2. VOLBA TOPIDLA
3. INSTALACE
4. PRVNÍ ZATOPENÍ
5. OBSLUHA
6. ÚDRŽBA A ČIŠTĚNÍ
7. NÁHRADNÍ DÍLY
8. ZPŮSOB LIKVIDACE OBALŮ A PRODUKTŮ, KTERÝCH PROVOZ BYL UKONČEN.

## 1. Obecné informace

Děkujeme Vám za nákup krbových kamen značky NORDFlam HS. Před použitím krbových kamen se seznamte s tímto návodem.

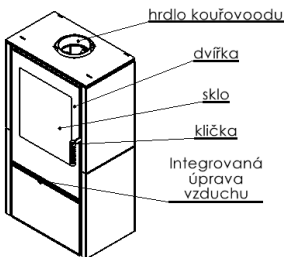

Obr. 1. Schéma krbových kamen

### 1.1. Účel použití kamen

Kamna jsou určena pro vytápění rekreačních budov. Výrobek nelze použít jako jediný zdroj tepla.

### 1.2. Právní informace

Legislativa týkající se krbových kamen:

- EN 16510-2-1:2023
- Stavební zákon, Sb. č. 89, poz. 414 z roku 1994 – Zákon ze dne 07.07.1994, s pozdějšími změnami.
- Vyhláška ministra infrastruktury ze dne 12.04.2002 o technických podmínkách, které musí splňovat budovy a jejich umístění – Sbírka zákonů č. 75 z roku 2002, poz. 690, s pozdějšími změnami.
- Produkt neobsahuje nebezpečné látky v souladu s nařízením (ES) č. 1907/2006 Evropského parlamentu a Rady ze dne 18. prosince 2006.

## 2. Volba topidla

Při volbě topidla odpovídajícího dané místnosti (a místnostem) je třeba kromě estetických aspektů zohlednit také následující požadavky:

Volba výkonu krbové vložky závisí na izolaci místnosti a vytápěném prostoru. Je obvyklé, že pro dostatečně izolovanou místnost 1 kW výkonu vložky vystačí k vytápění 10 m<sup>2</sup> se standardní výškou 2,5m.

## 3. Instalace

Montáž krbové vložky musí být provedena v souladu s platnými předpisy, normami, pokyny uvedenými v tomto návodu a stavebními pravidly. Montáž musí provádět kvalifikovaný specialista nebo firma. Všechna příslušná státní a místní nařízení by měla být dodržena.

### 3.1. Kouřovody

Každé zařízení by mělo být napojeno na zvláštní kouřovod v souladu s platnými předpisy. Doporučujeme, aby:

- minimální délka kouřovodu činila 3,5 – 4 m, optimální je 5 – 6 m, od dna topeniště,
- kouřovod musí být těsný, se stejným průřezem na celé délce, komín by měl ústít cca 0,5 m nad hřebenem střechy kvůli zamezení poruch tahu,
- ve zvláštních případech (II a III oblast zatížení větrem, vzhledem k místním topografickým podmínkám) je třeba používat krbové nástavce zabezpečující před opačným tahem.

#### Pozor!

V případech, kdy:

- kouřovody mají rozměr (průřez) menší, než doporučené,
- kouřovody jsou v budovách s nepříznivou polohou (např. v okolí vysokých budov, budovy v údolích),
- kouřovody mají odchylku od svislice a/nebo dlouhé horizontální úseky, nemusi zajistit správný podtlak (tah) v kouřovodu, co zamezí odsávání spalin z místností a kouření zařízení.

Před instalací kamen je nezbytné získání posudku kominíka, který zjistí tah komína a možnost použití stávajícího komínu pro připojení krbu.

Za dobrý tah je běžně považováno 12 +/- 2 Pa. Kouřovod s tahem přesahujícím 12 Pa může vést k přehřívání topeniště a ztrátě záruky. Minimální tah komínu měl by být 6 +/- 1 Pa.

Pro bezvadný provoz topeniště by mělo každé zařízení být napojeno na komín v souladu s platnými předpisy. Vstup kouřovodu by se měl nacházet v místnosti, ve které jsou kamna nainstalována. K napojení je třeba použít ocelovou trubku tloušťky 1,5 mm nebo 2 mm. Napojovací trubka nesmí vyčnívat do kominového průduchu. Vstup do komína by měl být opatřen redukcí s rúžicí. Velmi důležitá je těsnost a pevnost spojů.

### 3.2. Ventilace a přívod vzduchu

Zařízení musí být napojeno na vnější zdroj vzduchu podle předem připraveného návrhu. V místnosti se hořák může napojit na mechanický odtahový ventilátor. Spalovací komora, musí při provozu být napojena na přívod vzduchu v množství minimálně 10 m<sup>3</sup>/h na 1 kW jmenovitý výkon zařízení. Nepostačující množství vzduchu způsobí neúplné dohoření paliva, navíc mohou spaliny obsahující oxid uhelnatý a saze způsobit kouření. Tento jev je životu a zdraví nebezpečný, snižuje výkon zařízení a nelze ho reklamovat v rámci záruky.

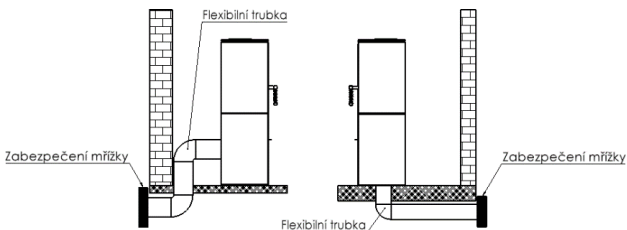

**Obr. 2. Schéma připojení přívodu vzduchu**

### 3.3. Montáž krbových kamen

Před zahájením montáže zkontrolujte úplnost sestavy, funkčnost všech mechanismů a nepoškozenost pláště topeniště.

### 3.4. Při instalaci krbových kamen:

- osadte kamna na montážní ploše s odpovídající nosností,
  - odstraňte všechny prvky zabezpečení kamen,
  - zajistit dost místa pro čištění krbu a kouřovodu.
  - umístěte kamna na nehořlavém podkladu vyčnívající spod kamen min. 0,4 m od čelní strany kamen a min. 0,2 od bočních stran a zadní strany kamen (viz. obr. 3),
  - minimální vzdálenost ohřívače od HOŘLAVÝCH částí nesmí být menší než (viz výrobní štítek/technická informace „min. vzdálenost od hořlavých částí“)
  - doporučená vzdálenost od NEHOŘLAVÝCH částí je nejméně 15 cm (obr. 3)
- Po montáži topeniště je nutná kontrola kominíkem, včetně sepsání protokolu přejímky.

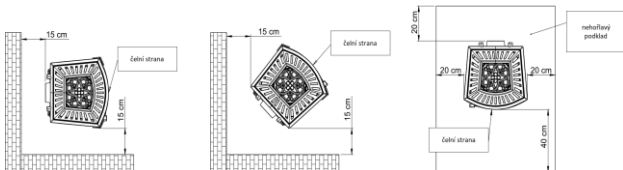

**Obr. 3. Bezpečné vzdálenosti kotle od nehořlavých částí.**

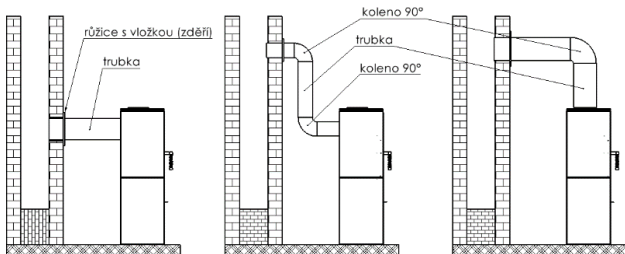

**Obr.4. Schéma zapojení kamen**

#### 4. První zatopení

Před prvním zatopením odstraňte všechny nálepky nebo části výbavy, které se nachází v popelníku nebo v topeništi a zkontrolujte umístění pohybových částí topeniště, jako je deflektor a ochranný hřeben.

Během prvního zatopení udržujte v kamnech minimální teplotu a nechte dvířka mírně pootevřeny (cca 1-2 mm), aby se těsnící materiál (těsnění) nespojil s povrchovou barvou. Povrchová barva vytvrdne teprve po několika hodinách topení. Všechny materiály si musí pomalu zvykat na vývoj tepelného zatížení. Během prvního zatopení se vždycky objeví specifický zápach, který vzniká při vytváření povrchové barvy. Zápach zmizí po několika zatopeních. Je nutné zajistit řádné větrání

#### 5. Obsluha

##### 5.1. Bezpečnostní pokyny

Během provozu zařízení zachovávejte zvýšenou opatrnost kvůli vysoké teplotě, zvýšenému nebezpečí popálení a nebezpečí vzniku požáru:

- k obsluze zařízení používejte ochranné rukavice, dodané výrobcem s křovou vložkou,
- nepouštějte děti přímo k zařízení - děti se mohou přiblížit k zařízení pouze pod přísným dohledem dospělé osoby,
- je zakázáno demontování a jakékoliv úpravy konstrukce vložky či kamen,
- je zakázáno hašení ohně vodou,
- doporučujeme nainstalování detektoru oxidu uhelnatého v místnosti, ve které je krb umístěn,
- během provozu musí být topeniště pod stálým dohledem,
- je zakázáno používat zařízení k sušení (např. prádla) - také v jeho blízkosti,
- neobestavená křová vložka se nesmí provozovat,
- během standardního provozu musí být dvířka vždy uzavřena.

V případě požáru v komíně zavolejte hasiče a kominickou službu. Do jejich příjezdu zkuste uhasit požár pomocí práškového hasicího přístroje, prášek směřujte přímo do kouřovodu.

## 5.2. Zapalování

Při zapalování kamen vždy otevřete přívody primárního a sekundárního vzduchu. Pro rozpalování ohně použijte papír, drobné dříví nebo speciální podpalovače. Pro rozpalování v žádném případě nepoužívejte tekuté hořlaviny (např. benzín nebo petrolej).

## 5.3. Regulace přívodu vzduchu

Regulace přívodu vzduchu je řešena přesunem páky regulátoru na přední stěně vložky. Vzduch přiváděn do zařízení se rozděluje do 3 typů: prvotní vzduch, druhotný vzduch a terciální vzduch. Prvotní vzduch slouží k udržení plamene ve spalovací komoře. Druhotný vzduch podporuje spalování zbytků hořlavých plynů ve výfukových plynech a současně chrání proti zašpinění skla. Terciální vzduch je přiváděn do spalovací komory vstupy na vnitřní zadní stěně, díky čemu spaluje zbytky plynu vznikajícího při spalování dřeva. Proud terciálního vzduchu je dost silný, aby vytvořil další deflektor omezující tepelné ztráty. Během zapalování, kdy komín má slabý tah, musí se regulaci vzduchu nechat zcela otevřenou.

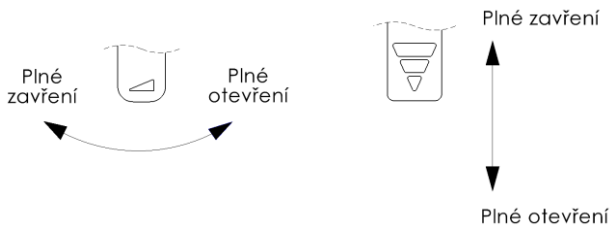

Obr. 5. Příklad regulace vstupu vzduchu do topeniště .

## 6. Palivo

Jediným dovoleným palivem k používání v našich krbových kamnech je dřevo listnatých stromů, popř. dřevěné brikety. Průměrná výhřevnost dřeva činí 3,5–3,7 kW/kg při vlhkosti dřeva nepřesahující 20%. Pro spalování je vhodné dřevo s vlhkostí nepřesahující 20%, takovou vlhkost má dřevo po cca 2 letech skladování. Čerstvé dřevo má vlhkost na úrovni 50-60%. Při topení takovým dřevem je spotřeba dřeva dvojnásobná, dochází k rychlému zanesení předního skla a usazování sazí (kreozotu) ve vložce a v kouřovodu. Doporučujeme, aby jednotlivá dávka paliva nepřesahovala 1/3 výšky topidla. Používání jiného paliva než dřeva, zejména odpadů a hořlavých kapalin, je zakázáno.

*Výhřevnost dřeva v závislosti na stavu vlhkosti*

Stav dřeva	Obsah vody	Hodnota
Syrové dřevo	50-60%	2,0 kWh/kg = 7,2 MJ/kg
Skladované přes léto	25-35%	3,4 kWh/kg = 12,2 MJ/kg
Skladované několik let	15-25%	4,0 kWh/kg = 14,4 MJ/kg

## 7. Údržba a čištění

Krbovou vložku je třeba pravidelně čistit, zejména odvodny spalin. Doporučujeme 2 krát za rok technickou kontrolu vložky kominickou firmou. Kontrola těsnosti a čištění kominového systému musí být provedena kominickou firmou 4 krát za rok. Technická kontrola a čištění musí být provedeny v souladu s legislativou, se zvláštním ohledem na průchodnost kominového systému (např. ucpání ptačím hnízdem, listím, apod.). Sklo se smí čistit výhradně k tomu určenými produkty. Doporučujeme pravidelné čištění skla, abyste zamezili trvalému znečištění. Tekuté čisticí prostředky používejte tak, aby nedošlo k nasáknutí těsnění vložky těmito prostředky. Vybírání popela by se mělo provádět před úplným zaplněním popelníku, aby popel neblokoval proudění vzduchu a chlazení roštu v topeništi. Údržbu a čištění provádějte vždy u vychladlých kamen. Doporučujeme vyměnit těsnící snůry po každé topné sezoně. K čištění prvků krbu (kromě skla) nepoužívejte chemikálie. Krb nečistěte za mokra. Při čištění skla chraňte těsnění a prvky krbu.

## 8. Náhradní díly

Při opravě lze použít pouze originální náhradní díly dostupné u distributora krbových vložek

## 9. Způsob likvidace obalů a produktů, kterých provoz byt ukončen.

Papírové, dřevěné, skleněné, umělohmotné prvky, se musí vložit do příslušných nádob na tříděný odpad. Kovové a litinové prvky se musí odevzdat do místní sběrný druhotných surovin.

Následky	Možné příčiny	Opatření
Kondenzace v topeništi	Používání vlhkého dřeva při přivěšení nebo uzavření komínové klapky. Voda tečící dolů komínem	Používat pouze doporučené druhy paliva. Zajistit hlavu komína
Poškození těsnících motoužů skla a dvířek	Používání příliš silných (a v nadměrném množství) prostředků k čištění skla krbu	Používat vhodné množství speciálních čistících prostředků na sklo tak, aby netekly na motouzy
Nadměrné opotřebení litinových prvků	Nedostatečná ventilace topeniště, chybí ventilace roštu přes popelník, nevhodné palivo	Pravidelné vybírání popela z popelníku, kontrola proudění vzduchu kolem topeniště, zvětšení otvorů a ventilačních mřížek
Rychlé a časté zanášení se skla	Špatný tah, chybí přívod externího vzduchu, používání vlhkého dřeva	Zjistit, zda vložka je nainstalována správně a v souladu s pokyny a předpisy, zajistit přívod vzduchu do topeniště (např. Mřížka o rozm. 20 x 20 cm), používat vysušené dřevo
Nedostatečně vytápěná místnost	Dřevo špatné kvality, nízký odběr tepla z krbu, křbová vložka s příliš velkým nebo slabým výkonem, neodpovídajícím velikosti místnosti	Používat doporučený druh paliva, skontrolovat proudění vzduchu kolem topeniště - ventilační mřížky
Unikání kouře do místnosti během topení	Špatný komínový tah	Skontrolovat fukčnost kouřovodu a zda splňuje požadavky, vyčistit kouřovod, nainstalovat na hlavě komína zařízení zabezpečující před opačným tahem
Unikání kouře do místnosti během zatápění	Studený kouřovod	Ohřát kouřovod zapálením většiny množství papíru, např. novin
Příliš velké plameny ohně	Příliš velký přívod vzduchu do komory topeniště, příliš silný komínový tah, dřevo špatné kvality	Omezit nebo úplně zamezit přívodu vzduchu do topeniště (regulace na čelní straně popelníku), skontrolovat, zda komínová klapka není blokována, používat doporučené palivo
Obtížné zapalování ohně	Vlhké dřevo, příliš velká polena, dřevo špatné kvality, chybí proudění vzduchu, špatný komínový tah	Používat doporučená paliva (tvrdší dřeva jako je buk, dub, habr, apod.), vhodné vlhkosti, pro zapalování ohně přikladat menší dřevěná polena, zajistit vhodné množství vzduchu pro spalování, skontrolovat správnost instalace kouřovodu

# ZÁRUČNÍ PODMÍNKY

## 1. Záruční doba:

Záruka na správnou funkci krbové vložky je poskytována na období 24 měsíců od data nákupu zařízení. Nákup musí být potvrzen razítkem maloobchodní prodejny, čitelným podpisem prodejce a razítkem a podpisem firmy, která provedla instalaci zařízení.

- Ručitel zajistí bezplatnou opravu zařízení v případě, že se v záruční době vyskytnou výrobní vady (montážní nebo výrobní), vzniklé během výrobního procesu.
- Záruční oprava je bezplatná, ručitel garantuje posouzení reklamace spotřebitele během 14 dní od data písemného nahlášení, vyřízení reklamace pak proběhne v co nejkratší možné době. Pokud odstranění vady vyžaduje značné množství práce nebo zajištění náhradních dílů, může být tato doba prodloužena a kupující bude o této skutečnosti vždy informován.
- Závady a poškození vybavení je nutné hlásit písemně u prodejce, u kterého bylo zboží zakoupeno. Kupující je povinen předložit řádně vyplněný záruční list společně s fakturou na jméno nebo paragonem z registrační pokladny.
- Ručitel nenese odpovědnost za špatnou funkčnost nebo škody vzniklé v důsledku vadné instalace a provozu zařízení (v rozporu s návodem k instalaci a obsluze a právními předpisy). Záruka je poskytována na zařízení instalované výhradně osobami nebo firmami, které se na takové činnosti specializují.

Záruka se zejména nevztahuje na závady vzniklé v důsledku:

- použití jiného paliva než dřevo,
- zalití topeniště vodou,
- prudkého zatápění v nezahřátém topeništi,
- mechanického poškození,
- nesprávné údržby,
- korozí – kamna je nutné chránit proti vlhkosti,
- nesprávného komínového tahu,
- vad vzniklých v důsledku přepravy.

## 6. Záruka se nevztahuje na:

- kachlový plášť, na kterém se může objevit charakteristická „pavučina“, tzv. harys; k čištění kachloví oužívejte suchý bavlněný hadřík nebo papírový ručník; nestříkejte na povrch kachloví (zejména na teplá kamna) detergenty a nepoužívejte vlhký hadřík - vlhkost může zvýšit viditelnost vlásečnicových trhlinek (tzv. harys),
  - vitrokeramické sklo – poškození skla může být způsobeno výhradně nesprávnou manipulací nebo údržbou zařízení, proto se na něj nevztahuje záruka,
  - šňůry, těsnění – běžně se opotřebovávají během provozu,
  - prvky topeniště (horizontální rošt, vertikální rošt - hřeben, rám deflektoru, vermikulit, šamotový deflektor, vnitřní stěny a zásuvka popelníku), které mohou být poškozeny při použití nesprávného paliva (jiného než dřevo), nadměrného provozu topeniště nebo nesprávné instalace zařízení.
- Veškeré závady vzniklé v důsledku nesprávné instalace, provozu nebo údržby zařízení a z jiných důvodů, za které výrobce nenese odpovědnost, mohou být odstraněny výhradně na náklady uživatele.
  - Záruka je poskytována na zařízení zakoupená a instalována na území PR.
  - Záruka nevylučuje, neomezuje ani nepozastavuje práva kupujícího vyplývající z předpisů o ručení za vady prodané věci (Sb. z. z roku 2014, pol. 827 a Sb. z. z roku 2014, pol. 121 se zm.). U záležitostí, které stávající záruční podmínky neupravují, budou uplatňovány předpisy občanského zákoníku. Duplikáty Záručního listu se nevzdávají.

Beru na vědomí podmínky záruky.

Podpis kupujícího.....

# ZÁRUČNÍ LIST PRO KUPUJÍCÍHO

Název zařízení: \_\_\_\_\_  
Datum nákupu (začátek  
záruky) \_\_\_\_\_

## KUPUJÍCÍ

PŘÍJMENÍ: \_\_\_\_\_

JMÉNO: \_\_\_\_\_

**Adresa:** \_\_\_\_\_ číslo  
ulice \_\_\_\_\_ domu: \_\_\_\_\_

Město \_\_\_\_\_ PsČ \_\_\_\_\_

\_\_\_\_\_  
Razítko a podpis prodávajícího

\_\_\_\_\_  
Razítko a podpis společností montáž zařízení

## JE NEDRÁTITOU SOUČÁSTÍ ZÁRUČNÍHO LISTUNÁVOD K INSTALACI A OBSLUZE

Potvrzuji, že jsem si přečetl návod k instalaci a obsluze záruční podmínky.

\_\_\_\_\_  
Podpis uživatele

### *Servisní opravy*

Poznámky	Datum	Podpis servisního technika

# TARTALOMJEGYZÉK



1. ÁLTALÁNOS INFORMÁCIÓK
2. KANDALLÓ KIVÁLASZTÁSA
3. TELEPÍTÉS
4. ELSŐ BEGYÚJTÁS
5. KEZELÉS
6. KARBANTARTÁS ÉS TISZTÍTÁS
7. TARTALÉK ALKATRÉSZEK
8. A CSOMAGOLÁS ÉS AZ ELHASZNÁLDOTT TERMÉK ÚJRAHASZNOSÍTÁSA.

## 1. Általános információk

Köszönjük, hogy megvásárolta a NORDFlam HS cég berendezését. A berendezés használatbavétele előtt olvassa el ezt az útmutatót. Ha további információt keres a berendezéssel kapcsolatban, kérjük, látogasson el a következő weboldalunkra: [www.nordflam.pl](http://www.nordflam.pl).

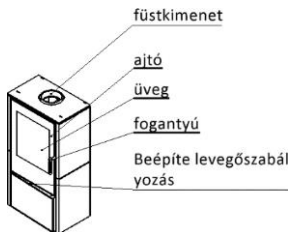

1 sz. Rajz. Kandallókályha rajza

### 1.1. A berendezés rendeltetése

A kandallóbetétet beépítésre tervezték, és kiegészítő hőforrásként szolgál abban a helyiségben, ahová beépítésre került. A termék nem használható egyedüli hőforrásként.

### 1.2. Jogi információk

A kandallóbetétre vonatkozó jogszabályok:

- Építési Törvény, 89 számú Közlöny 414 pozíció, 1994 év. – 1994/07/07 évi Rendelet a későbbi módosításokkal együtt.
- Az Infrastrukturális Miniszter 2002. április 12-ei Rendelete „Az épületeknek és azok elhelyezkedésének műszaki feltételekről” – 75 számú Közlöny 690 pozíció, 2002 év, a későbbi módosításokkal együtt.
- EN 16510-2-1:2023
- A termék nem tartalmaz veszélyes anyagokat az (EK) 1907/2006 sz. európai parlamenti és tanácsi rendelet szerint, 2006. december 18-i dátummal.

## 2. A kandalló kiválasztása

Egy adott helyiség (ek) számára történő kandalló kiválasztásakor - az esztétikai szempontokon kívül – figyelembe kell még venni az Infrastrukturális Miniszter 2002. április 12-i Rendeletében lévő előírásokat (75 számú Közlöny 690 pozíció a későbbi módosításokkal együtt), valamint az Építési Törvényből fakadó rendelkezéseket is.

A fűtőberendezések teljesítményének megválasztása a helyiség szigetelésének mértékétől, valamint annak nagyságától függ. Elfogadott, hogy egy kellően szigetelt, 10 m<sup>2</sup>-es és 2,5 m magas helyiség megfelelő fűtéséhez 1 kW teljesítmény szükséges. A berendezéseket megfelelő módon kell kiválasztani a fűtendő helyiségek méretének megfelelően, azért, hogy a garancia meg ne szűnjön.

## 3. Telepítés

A berendezés telepítésének meg kell felelnie a idevonatkozó törvényi előírásoknak, szabványoknak, a jelen Útmutató ajánlásainak és az építési gyakorlat elveinek. A telepítést szakképzett személynek vagy cégnek kell elvégeznie.

Az országos és a helyi rendelkezéseket is be kell tartani.

### 3.1. Kéményelemek

A kandalló megfelelő működése érdekében a berendezést az idevonatkozó törvényeknek megfelelően kéménybe kell csatlakoztatni. Ajánlott, hogy a:

- kémény minimális magassága 3,5 - 4 m, de optimálisan 5 -6 m legyen a tűztér aljától mérve,
- a kémény füstjáratának belső felületi mérete 0,14 x 0,14 m legyen,
- a kémény oldalfalainak zártnak kell lenniük és azonos keresztmetszetűnek a kémény egész hosszában. A kéménynek kb. 0,5 m-rel az épület tetőgerincénél feljebb kell érnie, hogy ne kerüljön sor kéményhuzat zavarokra,
- speciális helyzetekben (II. és III. szélterhelési zónában, a helyi topográfiai viszonyok miatt) kéményfejet kell használni a kéményhuzat megfordulásának megakadályozása céljából.

Figyelem!

Abban az esetben, ha a kémény:

- az ajánlottnál kisebb méretekkel rendelkezik,
- hátrányos elhelyezkedésű épületekben található (például magas épületek veszik körül, völgyekben van az épület),
- a függőleges helyzetű elhajlik és / vagy hosszú vízszintes szakasszal rendelkezik, akkor felléphet a kívánt vakumérték hiánya (kéményhuzat), ami a égésgázok nem megfelelő kiszívását okozhatja, ami a kandalló a fűtött helyiség belső terébe történő füst kibocsátását eredményezheti.

A kandalló beszerelése előtt be kell szerezni kéményseprői véleményt, amelyben szerepel a kéményhuzat értéke, és az a megállapítás, hogy az adott kémény alkalmas-e az adott kandalló bekötésére.

Feltételezzük, hogy a kéményhuzat értékének 12 +/- 2 Pa kell lennie. A 12 Pa-nál nagyobb kéményhuzattal rendelkező kémény a kandalló tűzterének túlmelegedését okozhatja, ami a garancia elvesztéséhez vezethet. A minimális kéményhuzatnak 6 +/- 1 Pa értékűnek kell lennie.

A kandallót saját, önálló égéstermék elvezető kéménybe kell csatlakoztatni. A kémény égéstermék-elvezető nyílásának abban a helyiségben kell lennie, ahol a kandallót telepíteni kívánják. A kéménybe történő csatlakoztatáshoz 1,5 vagy 2 mm falvastagságú acélsövet kell használni. Az összekötő acélső nem nyúlhat a kéménycsatornába. A kémény bemeneti nyílásának kémény betéttel és rozettával kell végződni. Nagyon fontos a kéménycsatlakozás pontossága és zártsága.

### 3.2. Szellőzés és levegőellátás

A készüléket külső levegőforrásra kell csatlakoztatni egy előre elkészített terv szerint. A kandalló mechanikus elszívó szellőzéssel ellátott helyiségben csatlakoztatható. Használat közben az égésternek 1 kW névleges teljesítményenként legalább 10 m<sup>3</sup>/h levegőellátással kell rendelkeznie. A nem megfelelő levegőellátás a tüzelőanyag elégtelen égését, míg a szén- monoxidot és kormot tartalmazó füstgázok füstöt okozhatnak. Ez a jelenség életveszélyes és egészségre ártalmas, csökkenti a készülék teljesítményét és nem ad alapot a garanciális követelésekre.

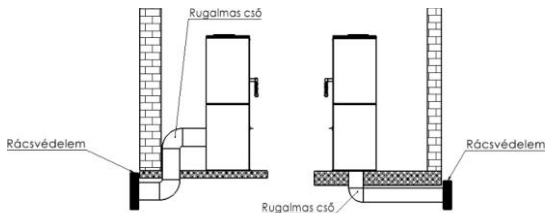

**2 sz. Rajz. A levegőellátás csatlakozásának rajza**

### 3.3. Előkészítés

A kandalló telepítése előtt ellenőrizni kell annak teljességét, az összes mechanizmus működését és a kandallóház tartósságát.

### 3.4. Eszköz telepítése

A kandalló telepítésekor a teendők a következők:

- a kandallót megfelelő teherbírású szerelőfelületre kell állítani,
- el kell távolítani minden idegen anyagot és biztosító elemet,
- biztosítani kell elegendő szabad helyet a kandalló belsejének és csatlakozásainak tisztításához,
- a kandallót nem éghető felületre kell állítani, úgy, hogy előoldala előtt legalább min. 0,4 m szabad terület legyen, valamint oldalaitól és hátoldalától mérve legalább min. 0,2 m. (lásd 3 sz. Rajz),
- a fűtőberendezés minimális távolsága az ÉGHETŐ részekről nem lehet kevesebb, mint (lásd a névleges adatok tábláján/műszaki információkban a "minimális távolságot az éghető részekről")
- az ajánlott távolság a NEM ÉGHETŐ részekről legalább 15 cm-nek kell lennie (3. sz. Rajz).

A kandalló telepítésének befejezése után kéményseprői átvételt kell kérni, melyről hivatalos jegyzőkönyvnek kell készülnie.

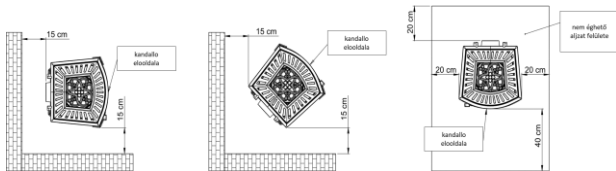

3 sz. Rajz. A kályha biztonságos távolsága a ne éghető részektől.

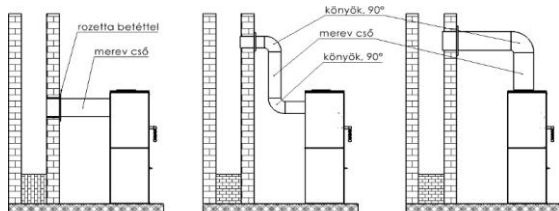

4 sz. Rajz. Kandalló kályha bekötési rajza

#### 4. Első begyűjtás

Az első begyűjtás előtt el kell távolítani minden matricát vagy felszerelést a hamuládából, vagy kandalló hamuládájából és tűzteréből, majd ellenőrizni kell a tűztér mozgó részeinek elhelyezkedését, például a légtelítő deflektorét és a kandalló védőrácsát. A kandalló első begyűjtésakor kellemetlen szagok keletkeznek, amelyeket a festék leégése okoz. Ez a szag egy idő után elmúlik. A kellemetlen szagok keletkezésekor alaposan ki kell szellőztetni a helyiséget.

A kandalló felmelegedésekor, vagy lehűlésekor hanghatások léphetnek fel - ezek nem jelentenek hibás működés.

#### 5. Kezelés

##### 5.1. Biztonság

A kandalló működése közben rendkívül óvatosan kell eljárni a magas hőmérsékletre való tekintettel, amely égési sérülések sőt tüzet is okozhat:

- a kandalló működtetéséhez a gyártó által biztosított védőkesztyűt kell használni,
- a gyermekeket a kandallótól távol kell tartani – annak közelében csak felnőtt felügyelete mellett tartózkodhatnak,
- tilos a kandallót szétzerelni és szerkezeti változtatásokat eszközölni rajta,
- a tűztérben égő tüzet tilos vízzel oltani,
- a kandalló tűzterét tilos túlhevíteni,
- ajánlott szén-monoxid-érzékelőt felszerelni abban a helyiségben, ahol a kandalló működik,
- tilos égő tüzet felügyelet nélkül hagyni a kandallóban,
- tilos a kandallót különböző anyagok (például ruhák) szárítására használni – még annak közvetlen közelében sem,

- a kandalló normális működése közben annak ajtaját (és a hamuláda ajtaját is) bezárva kell tartani,
- tilos üzemanyagot közvetlenül a kandalló előtt, vagy annak külső burkolata közelében tárolni.

Abban az esetben, ha a kéményben koromtűz keletkezik, azonnal értesíteni kell a legközelebbi tűzoltó egységet és a kéményseprőket. Megérkezésükig próbálkozni kell poroltóval eloltani a tüzet oly módon, hogy a porsugarat közvetlenül a kémény füstjáratába irányítsuk.

### 5.2. Begyújtás

A begyújtást elvégezni csak teljesen kinyitott primer és szekunder levegő bemeneti nyílások mellett lehetséges. A begyújtáshoz papírt, apró fát, vagy tűzgyújtó eszközöket lehet használni. A tűz meggyújtásához semmilyen körülmények között nem szabad használni gyúlékony folyadékokat (például benzint, vagy olajat).

### 5.3. A levegőellátás szabályozása

A levegőellátás szabályozása a kandallóbetét elején lévő szabályozó mozgatásával történik. A készülékbe áramló levegő 3 típusra osztható: elsődleges levegő, másodlagos levegő és harmadlagos levegő. Az elsődleges levegő a láng fenntartására szolgál az égéstérben. A másodlagos levegő segíti a füstgázokban lévő maradék gyúlékony gázok elégését és egyúttal védi az üveget a szennyeződéstől. A harmadlagos levegő a hátsó belső falon található beömlőnyílásokon keresztül áramlik az égéstérbe, elégetve az égési folyamat során keletkező fagázt. A harmadlagos levegő beáramlása olyan nagy erejű, hogy hővesztésüket csökkentő további terelőt képez. A tűz begyújtásakor, amikor még túl gyenge a kémény huzat, hagyja teljesen nyitva a levegőellátás szabályozót.



5 sz. Rajz. A kandalló tűztérbe irányuló levegőellátásának példaszzerű szabályozása

### 5.4. Tüzelőanyag

Csak ajánlott tüzelőanyagokat szabad használjon. Az ajánlott tüzelőanyagok listáját a jelen útmutatóhoz csatolt típusablázat tartalmazza. Ne töltsé tele teljesen a kandalló tűztérét tüzelőanyaggal - az optimális feltöltöttség a tűztér magasságának kb. 1/3- . Elfogadhatatlan a nem ajánlott tüzelőanyagok, különösen hulladék anyagok és gyúlékony folyadékok tüzelés céljára történő használata

Példaszerű tüzelőanyagok, melyek használhatóak berendezéseinkben (típustól függően): fa, kőszén. A fa fűtőértéke átlagosan 3,5–3,7 kW / kg tesz ki, a fa 20% alatti nedvességtartalom mellett. Legfeljebb 20% nedvességtartalmú fa alkalmas tüzelésre. Ilyen páratartalmat kb. 2 éves tárolásos szárítás után ér el a fa. A frissen kivágott fa páratartalma 50–60% szinten van. Az ilyen faanyag tüzelése kétszer annyi tüzelőanyag fogyasztást eredményez, korrodálódnak a kandalló elemei, az üveg gyorsan szennyeződik, valamint korom (kreozit) rakódik le a kandallóban és a kémény füstjáratban.

#### *A fa fűtőértéke és nedvességtartalma közötti összefüggés*

Fa állapota	Víz tartalom	Érték
Frissen vágott	50-60%	2,0 kWh/kg = 7,2 MJ/kg
Egy évig szárított	25-35%	3,4 kWh/kg = 12,2 MJ/kg
Néhány évig szárított	15-25%	4,0 kWh/kg = 14,4 MJ/kg

## **6. Karbantartás és tisztítás**

A berendezést rendszeresen tisztítani kell, különös tekintettel a füst csatornákra. Ajánlott a kandalló tűzterének műszaki állapotát évente kétszer ellenőriztetni kéményseprő szakemberrel. A kémény füstjártatát szivárgás szempontjából kell ellenőriztetni évente négyszer, kéményseprővel. A kémény füstjártatának ellenőrzését és tisztítását az ide vonatkozó szabályoknak megfelelően kell elvégezni, különös tekintettel a füstjárat dugulásmertességének szempontjából (az eltömődést okozhatja: madárfészkek, behulló levelek, stb.).

Az üveget csak speciálisan erre a célra készített termékekkel lehet tisztítani. A tartós szennyeződések elkerülése érdekében ajánlott az üveg rendszeres tisztítása. Úgy kell használni a folyékony tisztítószereket, hogy a bent lévő tömitéseket a tisztítószerezellel ne áztassuk át. A hamu eltávolítását a hamuláda teljes feltöltődése előtt kell elvégezni, hogy a hamu ne akadályozza meg a levegő áramlását és a rostély hűtését a tűztérben.

A karbantartást és a tisztítást a kandalló lehűlt állapotában lehet csak elvégezni. Ajánlott a szigetelő zsinórokat cserélni minden fűtési idény után. Ne használjon vegyszereket a kandalló elemeinek tisztításához (kivéve az üveget). Ne tisztítsa nedvesen a kandallót. Az üveg tisztítása közben óvja a kandalló tömitéseit és elemeit.

## **7. Tartalék alkatrészek**

Csak a disztribútornál kapható eredeti alkatrészeket lehet használni.

## **8. A csomagolás és az elhasznált termék újrahasznosítása.**

A papír-, fa-, üveg- és műanyag elemeket megfelelő tartályokba kell helyezni, mint válogatott hulladékokat.

A fém- és öntöttvas elemeket el kell szállítani az újrahasznosítható anyagokat felvásárló

Következmények	Előfordulás lehetséges forrásai	Megoldás
Nedvesség, vizesedés a kandallóban	Nedves fa égetése csökkentett és zárt levegőszabályozó állapot esetén. Víz folyik le a kéményen.	Csak ajánlott tüzelőanyagot használjon. Biztosítsa a kémény kimenetet.
Az üveg és az ajtó szigetelőanyaga sérült	Túl erős (és gyakori) tisztítószer használat a kandalló üvegének tisztításához	Használjon megfelelő mennyiségű speciális folyadékot a kandallóüveg tisztításához úgy, hogy az ne cseppenjen rá a szigetelőzsinórra
A mozgó öntöttvas alkatrészek túlzott kopása	Nem elegendő a tüztér szellőztetése, nincs rácsos szellőzés a hamuládán keresztül, nem megfelelő a tüzelőanyag	Rendszeresen ürítse ki a hamuládát, ellenőrizze a tüztér körüli légáramlást, nagyobbítsa meg a szellőző nyílásokat és rácsokat
Az üveg gyorsan szennyeződik	Nincs megfelelő huzat, hiányzik a levegőáramlás kívülről, nedves fával történik a fűtés	Ellenőrizze, hogy a kandalló telepítése megfelel-e a követelményeknek, biztosítsa a tüztér megfelelő mennyiségű levegőhöz való hozzáférést (pl. 20x20 cm rácsmérettel), a fűtéshez megfelelően kiszáritott fát használjon
Nem megfelelően fűtött a helyiség	Rossz a fa minősége, alacsony hő átvétel a tüztértől, nem megfelelő a kandalló hő teljesítményének megválasztása az adott helyiséghez	Ajánlott tüzelőanyagot használjon, ellenőrizze a tüztér levegővel történő ellátását – a levegő rácsokat
Füst kerül a helyiségbe a kandallóban történő tüzelés közben	Rossz a kéményhuzat	Ellenőrizze a kémény füstjáratát, annak követelményeknek történő megfelelőségét, tisztítsa meg a kémény füstjáratát, szereljen fel a kémény kimenetelére füst visszaáramlást megelőző eszközt.
Füst szabadul el begyújtás közben	Hideg kémény vezeték	A kémény füstcsatornájának melegítéséhez nagyobb mennyiségű papírt, például újságokat kell meggyújtani
Túl nagy lángok vannak a kandalló tüztérében	Túl magas a levegőellátás a kemence tüztérében, a kéményhuzat túl nagy, rossz minőségű a tűzifa	Korlátozza részlegesen vagy teljesen a kandalló tüztérének levegőellátását (a hamuláda homlokzatán lévő szabályozó segítségével), ellenőrizze, hogy a csappantyú nincs-e eltömődve, használjon ajánlott tüzelőanyagokat
Nehezen gyullad be a tűz, elalszik	Nedves a fa, túl nagy a fatuskó, rossz a fa minősége, nincs megfelelő levegőellátás a tüztérben, gyenge a kéményhuzat	Használjon ajánlott tüzelőanyagokat (keményfa, pl. bükk, tölgy, gyertyán stb.), melyek megfelelő páratartalommal rendelkeznek, használjon apró fadarabokat a begyújtáshoz, biztosítson megfelelő mennyiségű levegőt a tüztérben, ellenőrizze a kémény füstcsatornája kivitelezésének helyességét

# GARANCIÁLIS FELTÉTELEK

## 1. Jótállás időtartama:

Az égéstér megfelelő működésére a garancia a készülék vásárlásának napjától számítot 24 hónapra szól. A vásárlást a kiskereskedelmi üzlet pecsétjével és az eladó olvasható aláírásával, valamint az készüléket beszerelő cég bélyegzőjével és aláírásával kell igazolni.

2. A garanciavállaló a készülék ingyenes javítását biztosítja a garanciális időszakban, amennyiben a készülék gyártási (vagy összeszerelési) hibás, ha a hiba a gyártási folyamat során keletkezett.
3. A garanciális javítás ingyenes, és a garanciavállaló vállalja, hogy a fogyasztó panaszára az írásbeli értesítés dátumától számított 14 napon belül válaszol, és a problémát a lehető leghamarabb rendezi. Amennyiben a hiba elhárításához jelentős munkálatokra vagy alkatrészek beszerzésére van szükség, ez az idő meghosszabbodhat, erről a reklamációt benyújtó felet tájékoztatja.
4. A készülék esetleges hibáit vagy sérüléseit írásban be kell jelezni az eladó felé. A vevő köteles a helyesen kitöltött jótállási jegyet bemutatni a névre szóló számlával vagy a pénztárbizonylattal együtt.
5. A garanciavállaló nem vállal felelősséget a készülék hibás működéséért vagy sérüléseiért, amennyiben azok helytelen (a telepítési és használati utasításnak és az idevágó jogszabályi előírásoknak nem megfelelő) telepítésre vagy üzemeltetésre vezethetők vissza.

A garancia csak abban az esetben érvényes, ha a készüléket szakember, vagy ilyen készülékek telepítésére szakosodott cég építette be.

- A jótállás kiemelten nem vonatkozik az alábbi tevékenységek által
- okozott károkra: fától eltérő tüzelőanyag használata,
- égéstér vízzel való leöntése,
- égésgyorsító alkalmazása a még fel nem melegített égéstérben, mechanikai sérülések,
- nem megfelelő karbantartás,
- korrózió - a kályhát védeni kell a nedvességtől, nem megfelelő kéményhuzat,
- szállítás során keletkezett sérülések.

## 6. A jótállás nem vonatkozik:

- a kályhacsempékre, ezeken jellegzetes "pókháló" (hajszálrepedések) jelenhet meg; a csempe tisztításához használjon száraz pamutszövetet vagy papírtörölt; tilos mosószert permetezni a csempefelületre (különösen meleg kályha esetén), vagy nedves rongyot használni – a nedvesség hatására jobban láthatóvá válhatnak az apró hajszálrepedések ("pókhálók"),
- a tűzálló üvegre- az üveg sérülését csak nem megfelelő üzemeltetés vagy használat okozhatja, és ezért nem vonatkozik rá a garancia,
- a szigetelő zsinórra – használat során természetes kopásnak vannak kitéve,
- a tűztér elemeire (vízszintes rostély, függőleges rostély – tűzrács, terelőkeret, vermikulit, samott terelő, belső falak és hamutartó fiók), amennyiben a károsodásukat nem megfelelő tüzelőanyag (mást min a fa) égetése, az égéstér túl intenzív használata, vagy a helytelen telepítés okozta.

7. A készülék helytelen telepítéséből, nem megfelelő használatából vagy karbantartásából eredő károkat, valamint a gyártónak nem tulajdonítható egyéb okra visszavezethető sérülések csak az üzemeltető költségére lehetnek megjavítva.

8. A garancia a Lengyel Köztársaság területén vásárolt és telepített készülékre vonatkozik.

9. A jótállás nem zárja ki, nem korlátozza és nem függeszti fel a vevő azon jogait, amelyek az eladott, esetlegesen hibás termék szavatosságáról szóló rendelkezésekből fakadnak (Törvénytár 2014/827 és Törvénytár 2014/121 a módosításokkal egyetemben).

Jelen garancia által nem szabályozott kérdésekben a Polgári Törvénykönyv rendelkezései az irányadóak.

Tudomásul veszem a jótállás feltételeit

Vásárló aláírása .....

## GARANCIAJEGY A VÁSÁRLÓ RÉSZÉRE

Berendezés neve: \_\_\_\_\_  
Vásárlás időpontja (garancia kezdete): \_\_\_\_\_

### VÁSÁRLÓ

Vezetéknév: \_\_\_\_\_

Keresztnév: \_\_\_\_\_

**Adresa:** \_\_\_\_\_ utca

Cím \_\_\_\_\_ házzám: \_\_\_\_\_

postai

Város \_\_\_\_\_ irányítószám \_\_\_\_\_

Eladó bélyegzőnyomata és aláírása

A berendezést telepítő cég bélyegzőnyomata és aláírása

## A GARANCIAJEGY INTEGRÁLT RÉSZE A TELEPÍTÉSI ÉS KEZELÉSI ÚTMUTATÓNAK

Nyilatkozom, hogy megismertem a telepítési és kezelési útmutatót, valamint a garanciális feltételeket

\_\_\_\_\_  
Felhasználó aláírása

### Szervizjavítások

Észrevételek	Dátum	Szervizelő személy aláírása

1. VŠEOBECNÉ INFORMÁCIE
2. VOĽBA OHNISKA
3. INŠTALOVANIE
4. PRVÉ ROZPÁLENIE
5. OBSLUHA
6. ÚDRŽBA A ČISTENIE
7. NÁHRADNÉ DIELY
8. SPÔSOB LIKVIDÁCIE OBALOV A VÝROBKU VYRADENÉHO Z PREVÁDZKY.

## 1. Všeobecné informácie

Ďakujeme, že ste si kúpili zariadenie firmy NORDFlam HS. Pred zahájením používania zariadenia je potrebné, aby ste sa oboznámili s týmto návodom. Ak hľadáte ďalšie informácie o zariadení, navštívte našu webovú stránku [www.nordflam.pl](http://www.nordflam.pl).

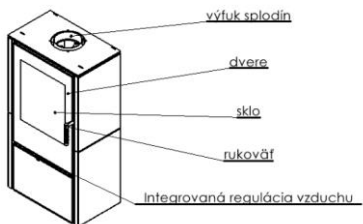

Obr. 1. Schéma krbových kachlí

### 1.1. Určenie zariadenia

Krbová vložka je určená na zabudovanie a slúži ako doplnkový tepelný zdroj v miestnosti, v ktorej je nainštalovaná. Výrobok nemožno použiť ako jediný zdroj tepla.

### 1.2. Právne informácie

Právne predpisy týkajúce sa krbových vložiek:

- Stavebný zákonník Zbierka Zákonov č. 89, položka 414 z roku 1994 - zákon zo dňa 7.7.1994. v znení neskorších predpisov,
- Nariadenie Ministra infraštruktúry zo dňa 12.4.2002 o technických podmienkach budov a ich umiestnení - Zbierka zákonov č. 75 z roku 2002, položka 690, v znení neskorších predpisov,
- EN 16510-2-1:2023
- Produkt neobsahuje nebezpečné látky v súlade s nariadením (ES) č. 1907/2006 Európskeho parlamentu a Rady z 18. decembra 2006.

## 2. Voľba ohniska

Pri výbere ohniska pre konkrétnu miestnosť (miestnosti) sa, okrem estetických hľadísk, riadte ustanoveniami vyplývajúcimi z Nariadenia Ministra Infraštruktúry z 12.04.2002 (Zb. Z. 02.75.690 v znení neskorších predpisov) a stavebným zákonom.

Voľba výkonu vykurovacieho zariadenia závisí od stupňa izolácie miestnosti a vykurovaného priestoru. Predpokladá sa, že pre dostatočne izolovanú miestnosť postačí 1 kW príkonu na vykúrenie 10 m<sup>2</sup> so štandardnou výškou 2,5 m. Zariadenie by malo byť správne zvolené pre veľkosť vykurovaných miestností, pod hrozbou strata záruky.

## 3. Inštalovanie

Inštalovanie zariadenia musí byť v súlade s platnými zákonmi, normami, odporúčaniami tejto príručky a zásadami stavebného umenia. Inštalovanie musí vykonať kvalifikovaná osoba alebo spoločnosť.

Mali by byť splnené vnútroštátne a miestne ustanovenia.

### 3.1. Komínové systémy

Pre správne fungovanie ohniska by malo byť zariadenie pripojené ku komínu v súlade s platnými právnymi predpismi. Odporúča sa, aby:

- minimálna výška komínového systému predstavovala 3,5 - 4 m, optimálna 5 - 6 m počítajúc od spodnej časti ohniska,
- minimálne rozmery komínového systému by mali predstavovať 0,14 x 0,14 m,
- komínové potrubie by malo byť tesné, s rovnakým prierezom po celej dĺžke a vyčnievať asi 0,5 m nad hrebeň budovy, aby sa zabránilo narušeniu ťahu,
- v osobitných situáciách (zóna zaťaženia vetrom II a III z dôvodu miestnych topografických podmienok) by sa na zabránenie prevrátenia ťahu mali používať komínové kryty.

### **Upozornenie!**

V prípadoch, keď komínové systémy:

- majú rozmery menšie, ako sú odporúčané,
  - nachádzajú sa v budovách s nevýhodnou polohou (napr. v okolí vysokých budov, budovy v dolinách),
  - sú naklonené od zvislých a / alebo dlhých vodorovných úsekov,
- v potrubí môže nastať nedostatok požadovaného podtlaku (ťahu), čo bude mať za následok to, že nebude odsávaný žiadny výfukový plyn a v dôsledku toho bude zariadenia zadymené.

Pred inštaláciou zariadenia je potrebné získať posudok od kominára, ktorý určuje silu ťahu komínového systému a možnosť použitia existujúceho komínového systému na pripojenie zariadenia.

Predpokladá sa, že sila ťahu komínového vedenia by mala predstavovať 12 +/- 2 Pa. Vedenie s ťahom väčším ako 12 Pa môže viesť k prehriatiu ohniska a k strate záručných práv. Minimálny ťah komína by mal predstavovať 6 +/- 1 Pa.

Zariadenie by malo byť pripojené k vlastnému samostatnému komínovému vedeniu. Prívod komínového vedenia by sa mal nachádzať v miestnosti, v ktorej je zariadenie nainštalované. Na pripojenie by sa mala použiť oceľová rúrka s hrúbkou 1,5 mm alebo 2 mm. Pripojovacie potrubie nesmie vyčnievať do komínového komína. Prívod do komína by mal končiť vložkou a rozetou. Presnosť a konzistentnosť spojení sú veľmi dôležité.

### 3.2. Ventilácia a prívod vzduchu

Zariadenie musí byť pripojené k vonkajšiemu zdroju vzduchu v súlade s vopred pripraveným projektom. Ohnisko môže byť pripojené v miestnosti s mechanickým vývodným vetraním. Spaľovacia komora pri používaní musí mať zabezpečený prívod vzduchu na úrovni aspoň 10 m<sup>3</sup>/h na 1 kW menovitého výkonu zariadenia. V prípade nedostatočného množstva vzduchu dochádza k nedostatočnému spaľovaniu paliva, a spaliny obsahujúce oxid uhoľnatý a sadze môžu zadymiť danú miestnosť. Taký jav je nebezpečný pre život a zdravie, znižuje výkon zariadenia. Nemôže byť základom žiadnych reklamačných požiadaviek a nárokov.

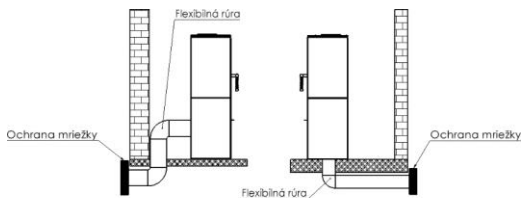

**Obr. 2. Schéma pripojenia prívodu vzduchu**

### 3.3. Inštalovanie zariadenia

Pred zahájením inštalovania zariadenia skontrolujte jeho kompletnosť, fungovanie všetkých mechanizmov a odolnosť krytu.

Pri inštalovaní kachlí je potrebné:

- postaviť ho na montážne povrchy s dostatočnou nosnosťou,
- odstrániť všetky cudzie a ochranné prvky,
- zaistiť dostatočné odstupy nevyhnutné na čistenie vnútorných častí kachlí a spínača,
- kachle je potrebné umiestniť na nehorľavý podklad vyčnievajúci mimo obvod kachlí min. 0,4 meraný z prednej strany kachlí a min. 0,2 m od bočných strán a zadnej strany kachlí (viď obrázok 3),
- minimálna vzdialenosť ohrievača od HORĽAVÝCH častí musí byť aspoň (pozrite výrobný/popisný štítok / technické parametre/údaje „min. odstup od horľavých častí“,
- odporúčaná vzdialenosť od NEHORĽAVÝCH častí je aspoň 15 cm (obr. 3),

Po dokončení inštalovania zariadenia by ste mali vykonať kominárske prevzatie s vyhotovením zápisnice o prevzatí.

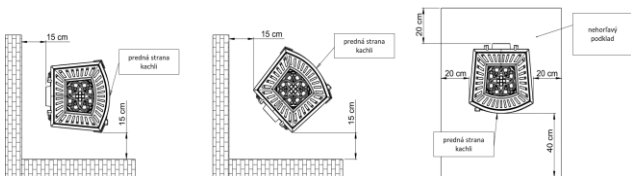

Obr. 3. Bezpečná vzdialenosť peci od nehorľavých častí.

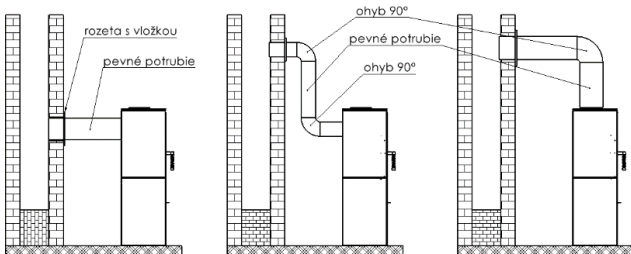

Obr.4. Schéma zapojenia krbových kachlí

## 4. Prvé zapálenie

Pred prvým zapálením je potrebné odstrániť všetky nálepky alebo časti výbavy nachádzajúce sa v popolníku alebo ohnisku a skontrolujte usporiadanie pohyblivých častí ohniska, akými sú deflektor a ochranný hrebeň.

Pri prvom horení môže zariadenie vydávať nepríjemný zápach spôsobený spaľovaním farby. Tento zápach po nejakom čase zmizne. Počas uvoľňovania sa nepríjemného zápachu je potrebné dobre vetrať miestnosť.

Keď sa zariadenie zahrieva alebo ochladzuje, môžu sa vyskytnúť akustické príznaky - nejde o poruchu.

## 5. Obsluha

### 5.1. Bezpečnosť

Počas prevádzky zariadenia je potrebné dodržiavať zvýšenú pozornosť z dôvodu vysokej teploty, vyskytujúceho sa rizika popálenia a možnosti vzniku požiaru:

- na obsluhu zariadenia je potrebné používať ochranné rukavice poskytnuté výrobcom,
- deti nepúšťajte priamo k zariadeniu - ich prítomnosť v blízkosti zariadenia je možná iba pod prísny dohľad dospelých,
- je zakázané rozoberať a vykonávať akékoľvek konštrukčné zmeny v zariadení,
- ohnisko nesmie byť hasené vodou,
- ohnisko by sa nemalo prehrievať,

- v miestnosti, kde bude umiestnené vykurovacie zariadenie, sa odporúča nainštalovať snímač oxidu uhoľnatého,
- je zakázané ponechať horiaci oheň bez dozoru v zariadení,
- je zakázané používať zariadenie na sušenie materiálov (napr. odevov) - aj v jeho bezprostrednej blízkosti,
- počas normálnej prevádzky musia byť dvere zariadenia (a dvierka popolníka) zatvorené,
- je zakázané skladovať palivo priamo pred zariadením alebo v blízkosti jeho vonkajších krytov.

V prípade zapálenia sadzí v komíne je potrebné to oznámiť najbližšiemu hasičskému zboru a kominárovi. Až do ich príchodu sa pokúste uhasiť oheň práškovým hasiacim prístrojom nasmerovaním prúdu priamo do komínového systému.

### 5.2. Zapalovanie

Zapalujte pri otvorených prívodoch primárneho a sekundárneho vzduchu. Na osvetlenie používajte papier, malé drevo alebo špeciálne zapalovacie prostriedky. Na zapalovanie v žiadnom prípade nepoužívajte horľavé kvapaliny (napr. benzín alebo naftu).

### 5.3. Nastavenie prívodu vzduchu

Množstvo prívodného vzduchu sa nastavuje presúvaním regulátora, ktorý je na čelnej strane vložky. Vzduch vtekajúci do zariadenia sa delí na 3 typy: primárny vzduch, sekundárny vzduch a terciárny vzduch. Primárny vzduch je určený na udržiavanie plameňa v spaľovacej komore. Sekundárny vzduch pomáha pri spaľovaní zvyškov horľavých plynov v spalinách a súčasne chráni pred zašpinením skla. Terciárny vzduch vteká do spaľovacej komory cez prieduchy, ktoré sú umiestnené v zadnej vonkajšej stene, dopaľujúci drevný plyn vznikajúci pri horení. Sila prúdu terciárneho vzduchu je natoľko veľká, že vytvára dodatočný deflektor, ktorý obmedzuje tepelné straty. Pri rozpaľovaní, keď je ťah komína ešte príliš slabý, reguláciu prívodného

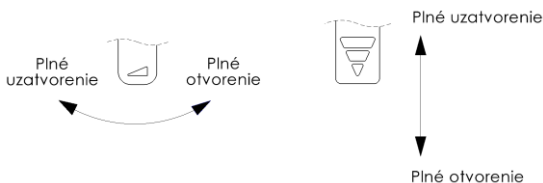

Obr. 5. Názorné nastavenie prívodu vzduchu do ohniska.

#### 5.4. Palivo

Používajte iba odporúčané palivá. Zoznam odporúčaných palív je uvedený na menovitej tabuľke priloženej k tomuto návodu. Ohnisko kachlí nenapĺňajte úplne palivom – optimálne naplnenie predstavuje asi 1/3 výšky ohniska. Používanie iných ako odporúčaných materiálov, najmä odpadových materiálov a horľavých kvapalín, je zakázané.

Príklady palív používaných v našich zariadeniach (v závislosti od modelu) sú: drevo, čierne uhlie. Výhrevnosť dreva je v priemere 3,5–3,7 kW / kg s vlhkosťou dreva menej ako 20%. Na spaľovanie je vhodné drevo s obsahom vlhkosti nepresahujúcim 20%. Takáto vlhkosť sa získa asi po 2 rokoch skladovania. Čerstvo vyťažené drevo sa charakterizuje vlhkosťou 50 - 60%. Spaľovanie takého dreva spôsobuje okrem dvojnásobnej spotreby paliva koróziu prvkov pece, rýchle znečistenie skla a ukladanie sadzí (kreozitu) v peci a komínovom vedení.

*Závislosť medzi výhrevnosťou dreva a stavom jeho vlhkosti*

Stav dreva	Obsah vody	Hodnota
Čerstvo rezané	50-60%	2,0 kWh/kg = 7,2 MJ/kg
Skladované po dobu jedného roka	25-35%	3,4 kWh/kg = 12,2MJ/kg
Skladované po dobu niekoľkých rokov	15-25%	4,0 kWh/kg = 14,4

#### 6. Údržba a čistenie

Zariadenie je potrebné pravidelne čistiť, najmä so zohľadnením kanálov splodín. Odporúča sa vykonať technickú kontrolu ohniska kominárom dvakrát ročne. Komínové vedenia si vyžadujú kontrolu tesnosti a vyčistenia kominárom 4-krát ročne. Prehliadka a čistenie komínového vedenia by sa mali vykonávať v súlade s predpismi, s osobitným zohľadnením priechodnosti potrubia (možnosť upchatia hniezdom vtákov, zasypaním listami atď.). Sklo je možné čistiť iba špeciálne výrobkami, ktoré sú na to určené. Odporúča sa pravidelné čistenie skla, aby sa zabránilo trvalému znečisteniu. Používajte tekuté čistiace prostriedky tak, aby ste zabránili nasiaknutiu existujúcich tesnení. Odstránenie popola by malo byť vykonávané skôr, ako sa úplne naplní nádoba na popol, aby popol neblokoval prúdenie vzduchu a chladenie mriežky v ohnisku.

Údržbárske práce a čistenie je potrebné vykonávať na vychladnutom zariadení. Po každej vykurovacej sezóne sa odporúča vymeniť izolačné káble. Na čistenie prvkov krbu (okrem skla) nepoužívajte chemikálie. Krb nečistite namokro. Pri čistení skla chráňte tesnenia a prvky krbu.

#### 7. Náhradné diely

Používajte iba originálne náhradné diely dostupné u distribútora

#### 8. Spôsob likvidácie obalov a výrobku vyradeného z prevádzky.

Papierové, drevené, sklenené a plastové prvky by sa mali odkladať do vhodných nádob na triedený odpad.

Kovové a liatinové prvky je potrebné odovzdávať do zberu druhotných surovín.

Následky	Možný zdroj vzniku	Preventívne opatrenia
Kondenzáty, kondenzácia v ohnisku	Spaľovanie vlhkého dreva pri redukovanom horení a s uzavretou klapkou ťahu. Voda tečie komínom	Používajte iba odporúčané palivá. Zaisťte vývod komína
Poškodenie izolačných káblov skla a dverí	Používanie príliš silných (a nadbytočných) čistiacich prostriedkov na krbové sklo	Na čistenie krbového skla používajte vhodné množstvo špeciálnych tekutých prostriedkov, aby nestekali na izolačné vedenia
Nadmerné opotrebe- nie pohyblivých liatinových častí	Nedostatočná ventilácia ohniska, chýbajúca ventilácia roštu cez popolník, nevhodné palivo	Pravidelne vyprázdňujte popolník, kontrolujte cirkuláciu vzduchu okolo ohniska, zväčšujte otvory a vzduchové mriežky
Rýchle znečistenie skla	Chýbajúci správny ťah, chýbajúci prívod vzduchu zvonka, používanie vlhkého dreva	Skontrolujte zhodnosť krbovej inštalácie s požiadavkami, zabezpečte prívod vzduchu do ohniska (napr. mriežka s rozmermi 20x20 cm), používajte suché drevo - sezónované
Nevykúrená miestnosť	Zlá kvalita dreva, nízka odber tepla z ohniska, nesprávna voľba výkonu zariadenia v závislosti od veľkosti miestnosti	Používajte odporúčané palivo, skontrolujte cirkuláciu vzduchu okolo ohniska - vzduchové mriežky
Počas horenia do miestnosti uniká dym	Zlý komínový ťah	Skontrolujte komínové vedenie, jeho zhodnosť s požiadavkami, vyčistite komínové vedenie, namontujte zariadenie zabráňujúce spätnému toku dymu na výstupe z komína
Počas spaľovania uniká dym	Studené komínové vedenie	Zohrejte komínové vedenie zapálením väčšieho množstva papiera, napríklad novín
Príliš veľké plamene v ohnisku	Príliš vysoký prívod vzduchu do komory ohniska, príliš veľký ťah komína, drevo zlej kvality	Obmedzte prívod vzduchu do ohniska čiastočne alebo úplne (nastavenie na fasáde popolníka), skontrolujte, či nie je zablokovaná klapka ťahu, používajte odporúčané palivá
Ťažko sa zapalujúci oheň, zhasínanie	Vlhké drevo, príliš veľké polená, nekvalitné drevo, bez prívodu spaľovacieho vzduchu, zlý ťah komína	Používajte odporúčané palivá (tvrdé drevo, napr. bukové, dubové, hrabové atď.) s vhodnou vlhkosťou, na podpaľovanie použite malé kúsky dreva, zabezpečte správne množstvo spaľovacieho vzduchu, skontrolujte správnosť vykonania komínového vedenia.

## ZÁRUČNÉ PODMIENKY

### 1. Čas trvania záruky:

Záruka na efektívnu prevádzku ohniska sa poskytuje na dobu 24 mesiacov odo dňa nákupu zariadenia. Nákup by mal byť potvrdený pečiatkou maloobchodnej predajne a čitateľným podpisom predávajúceho, ako aj pečiatkou a podpisom spoločnosti, ktorá zariadenie montuje.

- Garant poskytuje bezplatnú opravu zariadenia v záručnej dobe, v prípade väd (montážnych alebo výrobných), ktoré sa vyskytnú počas výrobného procesu.
- Záručná oprava je bezplatná, garant zaručuje, že sťažnosť spotrebiteľa bude vybavená do 14 dní odo dňa jej písomného oznámenia, v čo najkratšom čase.
- Pokiaľ si odstránenie vady vyžaduje značné množstvo práce alebo dovoz náhradných dielov, môže sa táto doba predĺžiť, o čom bude reklamujúci upovedomený.
- Vady a poškodenia zariadenia musia byť písomne oznámené na predajnom mieste, kde bol nákup realizovaný. Kupujúci je povinný predložiť správne vyplnený záručný list spolu s účtom na meno resp. pokladničným blokom z fiškálnej registrovanej pokladnice.

Garant nezodpovedá za nefunkčnosť a škody spôsobené chybou (v rozpore s návodom na montáž a obsluhu a právny predpis) inštaláciou a prevádzkou zariadenia.

- Záruka sa poskytuje na zariadenia inštalované len osobami alebo spoločnosťami špecializujúcimi sa na tento druh činnosti.
- Záruka sa predovšetkým nevzťahuje na škody spôsobené:
  - použitím iného paliva ako drevo, zaplavením pece vodou,
  - rychlým zapálením ohňa v nevykurovanej peci, mechanickými poškodeniami,
  - nesprávnou údržbou,
  - koróziou - pec musí byť chránená pred vlhkosťou, nesprávnym ťahom komína,
  - chybami pri preprave.

### 6. Záruka sa nevzťahuje na:

- kachľový obklad, na ktorom sa môže objaviť charakteristická „pavučina“ nazývaná „haris“; na čistenie kachlíc používajte suchú bavlnenú handričku alebo papierové obrúsky; nastriekajte čistiace prostriedky na povrch kachlíc (zvlášť na teplú pec) alebo nepoužívajte mokrú handričku - vlhkosť môže spôsobiť, že malé vlasové ryhy („haris“) budú viditeľnejšie,
- vitro keramické sklo - poškodenie skla môže spôsobiť len nevhodná manipulácia alebo údržba zariadení, záruka sa na to nevzťahuje,
- šnúry, tesnenia - sú počas prevádzky prirodzene opotrebované,
- prvky ohniska (vodorovný rošt, zvislý rošt - hrebeň, rám deflektora, vermikulit, šamotový deflektor, vnútorné steny a výsuvný popolník), ktorých poškodenie sa môže objaviť v prípade použitia nesprávneho paliva (iné ako drevo), nadmerného používania ohniska alebo nesprávnej montáže zariadenia.

- Všetky škody spôsobené nesprávnou inštaláciou, používaním alebo údržbou zariadenia a z iných dôvodov, za ktoré nemôže výrobca, je možné odstrániť výlučne na náklady užívateľa.
- Záruka sa poskytuje na zariadenia zakúpené a nainštalované na území Poľskej republiky.
- Záruka nevytvára, neobmedzuje ani nepozastavuje práva kupujúceho vyplývajúce z ustanovení o záruke za vady predaného tovaru (Z. z č. 2014, čiastka 827 a Z. z. z roku 2014, čiastka 121 v platnom znení). Záležitosti, na ktoré sa táto záruka nevzťahuje sa riadia ustanoveniami Občianskeho zákonníka.

Beriem na vedomie záručné podmienky.

Podpis kupujúceho:.....

# ZÁRUČNÝ LIST PRE KUPUJÚCEHO

Názov zariadenia: \_\_\_\_\_

Dátum nákupu (začiatok záruky): \_\_\_\_\_

## KUPUJÚCI

Priezvisko: \_\_\_\_\_

Meno: \_\_\_\_\_

### Adresa:

ulica \_\_\_\_\_

č. Domu: \_\_\_\_\_

poštové smerovacie

Mesto \_\_\_\_\_

číslo \_\_\_\_\_

\_\_\_\_\_  
Pečiatka a podpis predajcu

\_\_\_\_\_  
Pečiatka a podpis firmy montujúcej zariadenie

## INTEGRÁLNOU ČASŤOU ZÁRUČNEJ KARTY JE NÁVOD PRE INŠTALÁCIU A OBSLUHU

Prehlasujem, že som sa oboznámil(a) s návodom na inštaláciu a obsluhu a záručnými podmienkami.

\_\_\_\_\_  
Podpis užívateľa

### Service opravy

Poznámky	Dátum	Podpis servisného zamestnanca

# TABLE OF CONTENTS



1. GENERAL INFORMATION
2. SELECTING THE DEVICE
3. INSTALLATION
4. FIRST BURNING
5. USAGE
6. MAINTENANCE AND CLEANING
7. SPARE PARTS
8. HOW TO DISPOSE OF PACKAGING AND END-OF-LIFE PRODUCT.

## 1. General information

Thank you for purchasing a NORDflam HS fireplace stove. Prior to using the stove, please read the hereby manual carefully. For further information about this stove, please visit our website: [www.nordflam.pl](http://www.nordflam.pl).

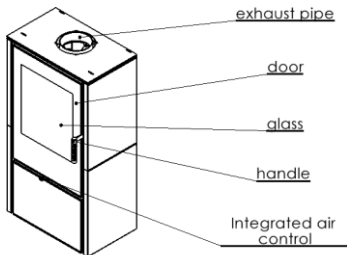

Fig.1. Fireplace stove schematics

### 1.1. Fireplace stove intended use

The fireplace stove is used for heating residential rooms and recreation facilities. The product cannot be used as the sole source of heat.

### 1.2. Provisions of law

Provisions of law regarding fireplace inserts:

- Building Law Journal No. 89, item 414 of 1994 – Act of 07.07.1994 with subsequent amendments.
- Regulation of the Minister of Infrastructure of 12.04.2002 on technical conditions that buildings and their location should meet – Journal of Laws No. 75 of 2002, item 690, with subsequent amendments.
- EN 16510-2-1:2023
- The product does not contain hazardous substances in accordance with (EC) No. 1907/2006 of the European Parliament and the Council of 18 December 2006.

## 2. Selecting the device

Selection of the output of the device depends on the insulation level of the interior and the heated area. It is accepted that for sufficiently insulated room, 1 kW of output is sufficient for heating 10m<sup>2</sup> with the standard height of 2,5 m. It is required under the condition of the loss of warranty to choose the output of the device appropriately for the area of the heated room.

## 3. Installation

Installation of the fireplace stove must be performed in accordance with the applicable laws, norms and standards, recommendations of this manual as well as the construction principles. Installation must be performed by a qualified installer or a company. National and local terms must be met.

### 3.1. Chimney ducts

Each device should be connected to a separate chimney duct in accordance with applicable law. It is advised that:

- the minimum height of the chimney is equal to 3.5-4 m, optimal height is 5-6 m, measuring from the bottom of the furnace,
- the chimney duct is airtight, with the same diameter throughout the length and protrudes approx. 0.5 m above the roof ridge of the building, in order to prevent any interference in the draft,
- in exceptional cases (II & III wind load zone, due to local topography) should use chimney cowls to prevent the reverse draft.

Attention!

In cases when the chimney ducts:

- are of smaller size and diameter than recommended,
- are in buildings located in a spot at a disadvantage (i.e. , surrounded by tall buildings, buildings in the valleys),
- are tilted vertically and/or contain long horizontal parts, it may lead to the lack of the desired vacuum (draft) in a duct, which will not ventilate the exhaust, and as a result, the device may emit smoke into the interior of the room.

Before installing the fireplace stove it is necessary to get feedback determining the draft strength of the chimney duct chimney and the possibility of using the existing chimney duct to connect the fireplace insert.

It is assumed that the strength of the draft in the exhaust pipe should be 12 +/-2 Pa. The exhaust pipe with the draft above 12 Pa can lead to overheating of the furnace and loss of the warranty. Minimum draft should be at least 6 +/-1 Pa.

For correct use of the furnace, the device must be connected to the chimney as per the applicable provisions of law. The inlet of the chimney duct should be located in the room where the stove is installed. Use the steel pipe of 1,5 mm or 2 mm thickness. The connecting pipe cannot protrude from the chimney duct. The chimney inlet should be fixed with the insetin and the rosette. Precision and the correct connections are important.

### 3.2. Ventilation and air access

The unit should be connected to an external air source according to a previously prepared design. The furnace may be installed in a room with mechanical exhaust ventilation. The combustion chamber, when in use, should have an air supply of at least 10 m<sup>3</sup>/h per 1 kW of the appliance rated power. Insufficient air supply makes the fuel burn incompletely, and exhaust fumes containing carbon monoxide and soot can generate smoke. Such a phenomenon is dangerous to life and health, reduces the power of the device, and makes the warranty claim null and void.

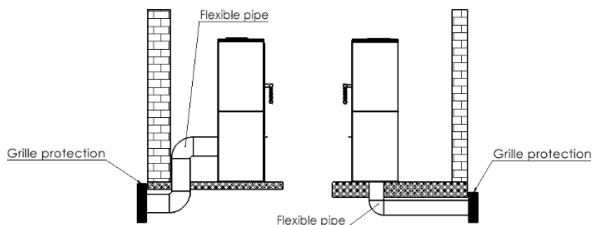

**Fig. 2. Diagram of the air supply connection**

### 3.3. Fireplace stove installation

Prior to installation, check if it is complete, check the operation of all the mechanisms and the durability of the surround.

Installing the stove, it must be remembered:

- to place the stove on the surfaces with enough carrying capacity,
- remove any third elements and securing elements,
- ensure the sufficient distance required to clean the fireplace and the connector,
- the stove must be placed on the nonflammable surface extending for min. 0,4 m from the stove and min 0,2 m measuring from the sides and the back of the stove (See Fig 3),
- the minimum distance of the heater from FLAMMABLE parts should be not less than (see nameplate/technical information "min. distance from flammable parts")
- the recommended distance from NON-FLAMMABLE parts is not less than 15 cm (Fig. 3)

After installation the furnace it must be accepted by qualified chimney sweeper and acceptance protocol must be made and signed.

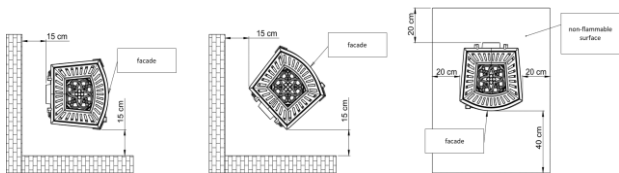

Fig. 3. Safe distances of the stove from non-flammable parts.

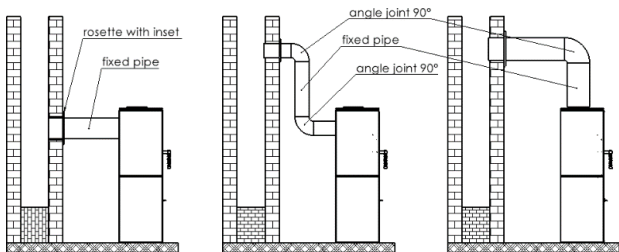

Fig.4. Schematics of fireplace stove connection

#### 4. First burning

Prior to the first burning, remove all the stickers and equipment located in the ash tray and/or the furnace and check the placement of the movable parts of the furnace such as the deflector and the fireguard.

During the first burning in the stove, maintain minimal temperature and open the stove doors slightly (approx. 1- 2 mm) so the sealing material (the seal) does not fuse with the paint. The paint shall become solid only after a few hours of burning in the stove. All the materials must gradually adjust to the high temperature. During the first burning, each stove emits an unpleasant smell caused by the hardening of the paint. During the smell emissions it is advisable to thoroughly air the room the stove is in. During the heating and cooling of the stove the acoustic sounds can occur – it does not represent any fault of the device.

#### 5. Usage

##### 5.1. Safety

In the course of operation of the device, you must take special care due to the high temperature, risk of burns and the possibility of fire:

- a thermal glove supplied by the manufacturer must be used while using the heating device,
- children must not be allowed to come in the direct contact with the heating device - adult supervision is required when children are close to the device,
- it is forbidden to disassemble and perform any structural changes of the fireplace insert,

- do not use water to extinguish the furnace,
  - the stove must not be overheated,
  - it is advised to install the carbon level sensor in the room where the heating device is installed,
  - it is forbidden to leave the heating device unsupervised while the fire is live,
  - it is forbidden to use the device to dry fabrics (i.e. clothes) and to keep the fabrics in its proximity,
  - it is forbidden to ignite the fire in the fireplace insert that is not installed,
  - during normal use of the fireplace insert, its doors must remain closed at all times.
- In case of the soot ignite, notify the closest Fire Station and chimney sweeper. Until their arrival try to put out the fire using powder extinguisher, directing the spray directly to the chimney duct.

### 5.2. Igniting the fire

Ignition must take place with open primary and secondary air adjustments. Use paper, small pieces of wood or special ignition chemicals for igniting the fire. Under no circumstances use flammable liquids such as fuel and oil for ignition.

### 5.3. Adjusting the air supply

The air supply is adjusted by moving the regulator on the front of the insert. The air entering the unit is divided into 3 types: primary air, secondary air and tertiary air. Primary air is used to maintain the flame in the combustion chamber. The secondary air contributes to the combustion of residual combustion gases in the flue gases and at the same time protects against soiling of the glass. Tertiary air enters the combustion chamber through the inlets located in the rear internal wall, combusting the wood gas produced during the combustion process. The tertiary airflow is strong enough to create an additional deflector to reduce heat loss. In case the chimney draught is still too weak during firing-up, leave the intake air regulator fully open.

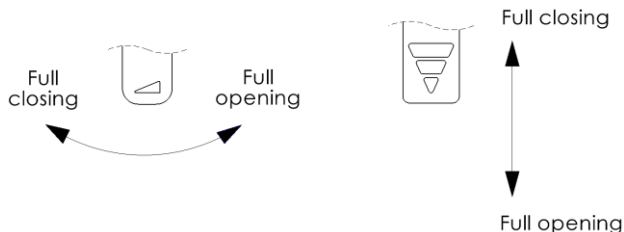

Fig. 5. The example adjustment of the air supply to the furnace

The only acceptable fuel to be used is seasoned wood or wood briquette. The net calorific value of wood is on average 3,5 - 3,7 kW/kg with the moisture content of below 20%. Only wood with moisture content not exceeding 20% can be used for burning. The moisture content is achieved after approximately 2 years of dry storage . The freshly cut wood has the moisture content of 50-60%. Apart from increased wood use (twice as much) burning of freshly cut wood can lead to corrosion of the elements of the insert, glass getting dirty and faster settling of the soot (creosote) in the insert and in the chimney duct. It is recommended for single fuel loading not to exceed the height of 1/3 of the height of the furnace. It is unacceptable to use of materials other than those recommended, in particular waste materials and flammable liquids.

*Dependency between the calorific value of the wood and its moisture level*

Wood condition	Water content	Calorific value
Freshly cut	50-60%	2,0 kWh/kg = 7,2 MJ/kg
Stored in the summer	25-35%	3,4 kWh/kg = 12,2MJ/kg
Stored for a few years	15-25%	4,0 kWh/kg = 14,4 MJ/kg

**6. Maintenance and cleaning**

The stove must be cleaned regularly, with the exhaust pipes in particular. It is advised to perform an inspection of the furnace by the qualified person or a company at least twice a year. The chimney ducts must be checked for being airtight and cleaned by a chimney sweeper 4 times per year. The maintenance check and cleaning of the chimney duct must be performed according to the applicable provisions, with particular reference to potential obstructions to the chimney ducts (i.e. clogging due to a bird nest, fallen leaves etc.)

Cleaning of the fireplace glass only allowed using dedicated cleaning products. It is advised to clean the glass regularly in order to avoid permanent stains/dirt. It is advised to use liquid cleaning products so as to prevent the seals and/or sealants to soak them in. Ash should be removed before a thorough filling of the ash tray, so that the ash does not block the air flow and cooling the grate in the furnace.

Maintenance works and cleaning must be conducted when the stove is cold. It is advised to replace the sealing ropes after the end of each heating season. Do not use chemicals to clean the elements of the fireplace (except for the glass). Do not wet clean the fireplace. Protect the seals and elements of the fireplace while cleaning the glass.

**7. Spare parts**

Only the original spare parts available from the distributor of the fireplace inserts must be used.

**8. How to dispose of packaging and end-OF-life product.**

Paper, wood, glass and plastic items should be placed in the appropriate separate waste containers.

Metal and cast iron items should be disposed of at a recycling centre.

Potential sources of furnace malfunction

Consequences	Possible origin of the fault	Remedies
Droplets, water condensing in the furnace	Burning of wet wood with reduced burning and closed damper Water going down a chimney duct	Use only recommended fuel Secure the chimney outlet
Damaging the sealing ropes of the glass and the doors	Using too much of too strong fireplace glass cleaning products	Use appropriate amount of dedicated fluids to clean the fireplace glass so as not to dribble on the sealing ropes
Excessive wearing of the moving cast-iron parts	Insufficient ventilation of the furnace, lack of ventilation of the grill via the ash tray, inadequate fuel	Regularly empty the ash tray, check the air circulation around the furnace, enlarge the orifices and air grates
Glass gets dirty fast	Lack of correct draft. lack of external air supply, using wet wood	Check the compatibility of the installation with the regulations, ensure air supply to furnace (i.e. air grate 20x20 cm), use dry seasoned wood
Insufficiently heated room	Bad quality wood, insufficient heat from the furnace, choice of the right output of the fireplace insert to the size of the room	Use the recommended fuel, check the air circulation around the furnace - air grates
Smoking into the interior of the room while burning	Inappropriate chimney draft	Check the chimney duct, its compliance with the regulations, clean the chimney duct, install the
Smoking into the interior of the room while igniting	Cold chimney duct	Pre-heat the chimney duct using more paper while igniting the fire
Too big of a fire in the furnace	Too big air supply to the furnace, too big draft, bad quality wood	Limit partially or completely the air supply to the furnace (adjustment on the ash tray façade) check if the damper is not blocked, use recommended fuel
Fire difficult to ignite	Wet wood, logs too big, bad quality wood, lack of air supply required for burning, bad draft	Use recommended fuel (hard oak wood) with appropriate moisture level, use small pieces of wood for ignition, supply adequate amount of air for burning, check if the chimney ducts are installed correctly

## WARRANTY TERMS AND CONDITIONS

1. Warranty period:

The warranty for the fireplace stove is given for a period of 24 months from the date of purchase of the stove. The purchase must be confirmed with the retailer's stamp and legible signature and the stamp and signature of the company installing the device.

2. Warrantor provides free repair of the device in case of manufacturing defects (assembly or production) occurring during the warranty period.
3. Warranty repairs are free of charge, the warrantor ensures that the consumer's complaint will be dealt with within 14 days from the date of written notification within the shortest possible time. If removal of the defect requires a significant amount of work or to provide spare parts, this time may be extended, of which the claimant will be notified.
4. Defects and damage to the equipment must be reported in writing to the point of sale where the purchase was made. The purchaser shall submit a duly completed warranty card together with a personalised bill of sale or receipt from a cash register and the serial number of the device.
5. The warrantor is not responsible for lack of performance and damage caused by faulty (inconsistent with the installation and operating instructions and legal regulations) installation and operation of the equipment. The warranty shall only apply to equipment installed by persons or companies specialising in this field.

In particular, the warranty does not cover damage caused by:

- the use of fuels other than wood, flooding of the furnace with water, lighting a fire in an unheated furnace, mechanical damage,
- improper maintenance,
- corrosion - the stove should be protected against moisture, improper chimney draught,
- defects caused by shipping.

6. The warranty does not cover:

- the tile cladding, which may develop a characteristic "spider web" called "harys"; use a dry cotton cloth or paper towels to clean the tiles; do not spray detergents on the tile surface (especially on a warm stove) or use a wet cloth - the moisture may make the small hair-like scratches ("harys") more noticeable,
- glass-ceramic pane - damage to the pane can only be caused by improper handling or maintenance of the equipment and as such is not subject to warranty,
- cords, seals - are subject to natural wear and tear during operation,
- parts of the furnace (horizontal grate, vertical grate - grill, deflector frame, vermiculite, chamotte deflector, internal walls and ash pan) which may be damaged by the use of unsuitable fuel (other than wood), excessive use of the furnace, or improper installation of the unit.

7. Any damage resulting from incorrect installation, use or maintenance of the device, or other causes not attributable to the manufacturer, can only be rectified at the user's expense.
8. The warranty is valid for equipment purchased and installed in the territory of the Republic of Poland.
9. The warranty does not exclude, limit or suspend the buyer's rights under the provisions of the warranty for defects of the goods sold (Journal of Laws No. 2014, item 827 and Journal of Laws 2014, item 121 as amended). In matters not covered by this warranty, the provisions of the Civil Code shall apply.

I accept the terms of the warranty.

Buyer's signature.....

## WARRANTY CARD FOR THE BUYER

Name of the device: \_\_\_\_\_  
Date of purchase \_\_\_\_\_  
(warranty start date) \_\_\_\_\_

### BUYER

Name: \_\_\_\_\_  
First name: \_\_\_\_\_

### Address:

Street \_\_\_\_\_ house no: \_\_\_\_\_  
City \_\_\_\_\_ post code \_\_\_\_\_

\_\_\_\_\_  
Stamp and signature of the  
dealer

\_\_\_\_\_  
Stamp and signature of the company  
installing the device

## MANUAL AND THE INSTALLATION INSTRUCTIONS OF THE NORDflam FIREPLACE STOVE ARE THE INTEGRAL PART OF THE WARRANTY CARD.

I hereby declare that I have read the instructions for the installation and operation of the NORDflam fireplace stove and its warranty terms.

\_\_\_\_\_  
Owner's signature

### WARRANTY REPAIRS

Notes	Date	Signature of the service technician

1. BENDRA INFORMACIJA
2. ŽIDINIO PASIRINKIMAS
3. ĮRENGIMAS
4. PIRMAS UŽDEGIMAS
5. VALDYMAS
6. PRIEŽIŪRA IR VALYMAS
7. KEIČIAMOS DALYS
8. PAKUOTĖS IR NEBETINKAMO PRODUKTO ŠALINIMO BŪDAS.

## 1. Bendra informacija

Dėkojame, kad įsigijote „NORDflam HS“ įmonės įrenginį. Prieš pradėdami naudoti produktą reikia susipažinti su šia instrukcija. Jei ieškote daugiau informacijos apie savo įrenginį, apsilankykite mūsų svetainėje adresu [www.nordflam.pl](http://www.nordflam.pl).

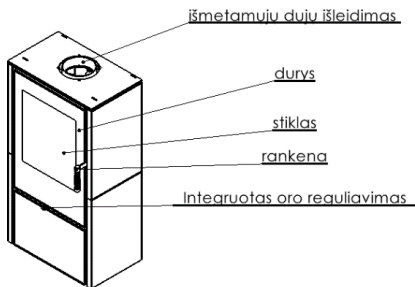

1 pav. Židininės krosnelės schema

### 1.1. Įrenginio paskirtis

Įrenginys skirtas gyvenamųjų patalpų ir poilsio patalpų šildymui. Produktas negali būti naudojamas kaip vienintelis šilumos šaltinis.

### 1.2. Teisinė informacija Krosnelėms taikomos teisinės taisyklės:

- Statybos įstatymas, Žin., Nr. 89, 414 straipsnis, 1994 m. – įstatymas nuo 1994 m. liepos 7 d., su vėlesniais pakeitimais.
- Infrastruktūros ministro 2002 m. balandžio 12 d. įsakymas dėl techninių sąlygų, kurioms turi atitikti pastatai ir jų įrengimas – Lietuvos Respublikos teisės aktų žinynas, Nr. 75, 690 straipsnis, su vėlesniais pakeitimais.
- EN 16510-2-1:2023
- Produktas neapima pavojingų medžiagų pagal (EB) Nr. 1907/2006 Europos Parlamento ir Tarybos reglamentą, 2006 m. gruodžio 18 d.

## 2. ŽIDINIO PASIRINKIMAS

Renkantis krosnį konkrečiai patalpai (patalpoms), be estetiinių sumetimų, reikėtų vadovautis Infrastruktūros ministro 2002 m. balandžio 12 d. potvarkiu (OL 02.75.690 su pakeitimais) ir Statybos įstatymu.

Šildymo įrenginio galios pasirinkimas priklauso nuo izoliacijos laipsnio patalpoje ir šildomos erdvės. Daroma prielaida, kad pakankamai izoliuotai patalpai pakanka 1 kW galios apšildyti 10 m<sup>2</sup>, kai standartinis aukštis yra 2,5 m. Įrenginio galia turi būti tinkamai parinkta pagal patalpų dydį, kuris bus šildomas, kitaip garantija negalios.

## 3. ĮRENGIMAS

Įrenginys turi būti montuojamas laikantis galiojančių įstatymų, standartų, šios instrukcijos rekomendacijų ir geros statybos praktikos principų. Įrengimą turi atlikti kvalifikuotas asmuo arba įmonė. Turi būti laikomasi nacionalinių ir vietinių taisyklių.

### 3.1. Dūmtakiai

Kad krosnis tinkamai veiktų, įrenginys turi būti prijungtas prie kamino pagal galiojančius įstatymus. Rekomenduojama, kad:

- mažiausias dūmtakio aukštis 3,5 – 4 m, optimalus 5-6 m, skaičiuojant nuo krosnies dugno,
- mažiausi dūmtakio matmenys turi būti 0,14 × 0,14 m,
- dūmtakis turi būti sandarus, vienodo skerspjūvio per visą ilgį ir išsikišęs apie 0,5 m virš pastato kraigo, kad nebūtų sutrikdyta trauka,
- ypatingomis situacijomis (II ir III vėjo apkrovos zonose dėl vietinių topografinių sąlygų), norint išvengti atvirktinės traukos, reikia naudoti dūmtakio gaubtus.

### Dėmesio!

Tais atvejais, kai dūmtakiai:

- yra mažesni už rekomenduojamus matmenis,
- yra nepalankioje padėtyje esančiuose pastatuose (pvz., tarp aukštų pastatų, slėniuose),
- yra pasvirę nuo vertikalių ir (arba) ilgų horizontalių sekcijų, dūmtakyje gali trūkti norimo neigiamo slėgio (traukos), dėl to išmetamosios dujos nebus įsiurbtos ir įrenginys bus aprūkęs.

Prieš montuojant įrenginį būtina gauti kaminkrėčio išvadą dėl dūmtakio traukos jėgos ir galimybės įrenginiui prijungti panaudoti esamą dūmtakį.

Laikoma, kad dūmtakio jėga turėtų būti 12 +/- 2 Pa. Dūmtakis, kurio trauka didesnė kaip 12 Pa, gali sukelti židinio perkaitimą ir sukelti garantijos netekimą. Mažiausias dūmtakio srautas yra 6 +/- 1 Pa.

Įrenginys turi būti prijungtas prie atskiro dūmtakio vamzdžio. Dūmtakio anga turi būti patalpoje, kurioje įrengtas prietaisas. Prijungimui naudokite 1,5 mm arba 2 mm storio plieninius vamzdžius. Prijungimo vamzdis neturi išsikišti iš dūmtakio vidaus. Įėjimą į dūmtakį reikia užbaigti įdėklu ir rozete. Jungčių tikslumas ir vientisumas yra labai svarbūs.

### 3.2. Vėdinimas ir oro tiekimas

Prietaisas turi būti prijungtas prie išorinio oro šaltinio pagal anksčiau parengtą projektą. Židinį galima prijungti patalpoje su mechanine ištraukiamąją ventiliacija. Degimo kamera, kai naudojama, turi turėti ne mažiau kaip 10 m<sup>3</sup>/val., 1 kW vardinės įrenginio galios oro tiekimą. Dėl nepakankamo oro degalai nesudega iki galo, o išmetamosios dujos, kuriose yra anglies monoksido ir suodžių, gali sukelti dūmus. Toks reiškinys yra pavojingas gyvybei ir sveikatai, sumažina įrenginio galią ir nesudaro pagrindo reikšti garantijos reikalavimus.

Vėdinimo sistemos įleidimo grotelės turi būti apsaugotos nuo savaiminio užsidarymo.

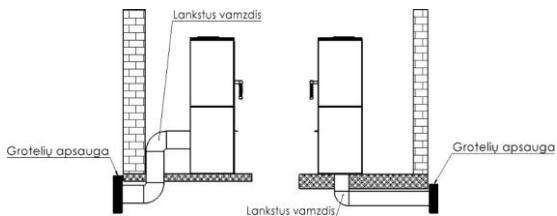

**2 pav. Oro tiekimo jungties schema**

### 3.3 Įrenginio įrengimas

Prieš pradėdami įrenginio montavimą, patikrinkite jo komplektiškumą, visų mechanizmų veikimą ir korpuso patvarumą.

Įrengdami krosnį:

- padėkite ją ant tvirtinimo paviršių, turinčių pakankamai laikomosios galios,
- pašalinkite visus pašalinius ir saugumo elementus,
- padarykite reikiamus tarpus, reikalingus krosnies vidui ir jungties valymui.
- krosnis turi būti dedama ant nedegaus paviršiaus, išsikišančio už krosnies per maž. 0,4 m, matuojant nuo krosnies priekio ir maž. 0,2 m, matuojant nuo krosnelės šonų ir galo (žr. 3 pav.),
- mažiausias šildytuvo atstumas nuo DEGIŲ dalių turi būti ne mažesnis kaip (žr. vardinę lentelę/techninę informaciją „maž. atstumas nuo degių dalių“),
- rekomenduojamas atstumas nuo NEDEGIŲ dalių yra ne mažesnis kaip 15 cm (3 pav.).

Pabaigus įrenginio montavimą, reikia padaryti atsieniavimo procedūras su perdavimo-priėmimo protokolu.

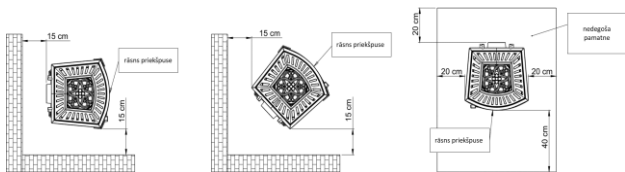

3 pav. Saugūs krosnies atstumai nuo nedegių dalių.

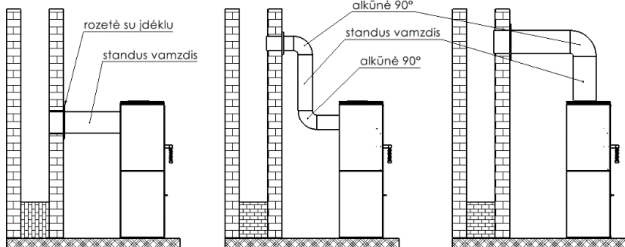

4 pav. Židininės krosnelės prijungimo schema

#### 4. PIRMAS UŽDEGIMAS

Prieš kūrendami pirmą kartą, nuimkite visus lipdukus ar įrangos dalis esančias peleninėje ar židinyje ir patikrinkite judančių krosnies dalių, tokių kaip deflektorius ir apsauginės šukos, vietą. Deginant pirmą kartą, įrenginys dėl perdegusių dažų gali skleisti nemalonų kvapą. Šis kvapas išnyks po tam tikro laiko. Skleidžiantis nemaloniam kvapui, patalpą gerai išvėdinkite. Prietaisui įšylant ir atvėstant, gali atsirasti akustinių simptomų – tai nėra defektas.

#### 5. Aptarnavimas

##### 5.1. Saugumas

Prietaiso veikimo metu reikia būti ypač atsargiems dėl aukštos temperatūros, nudegimų pavojaus ir gaisro galimybių:

- prietaisui valdyti naudokite gamintojo tiekiamas apsaugines pirštines.
- laikykite vaikus atokiau nuo įrenginio – jų buvimas prie įrenginio galimas tik prižiūrint suaugusiems,
- draudžiama ardyti ir keisti įrenginio konstrukciją,
- negalima gesinti židinio vandeniu,
- negalima neperkaitinti židinio,
- Rekomenduojama, kad patalpoje, kurioje turi būti įrengtas šildymo įrenginys, sumontuotas būtų anglies monoksido jutiklis,
- draudžiama palikti įrenginyje degančią ugnį be priežiūros,

- draudžiama naudoti įrenginį medžiagoms (pvz., drabužiams), taip pat šalia jo, džiovininti.
- įprasto veikimo metu prietaiso durelės (ir peleninės durelės) turi būti uždarytos,
- draudžiama laikyti degalus tiesiai priešais įrenginį arba šalia jo išorinių dangų. Kamine užsiliepsnojus suodžiams, reikia informuoti artimiausią ugniagesių komandą ir kaminkrėtį meistrą. Iki jų atvykimo stenkitės ugnį gesinti miltelinio gesintuvu, nukreipdami srovę tiesiai į dūmtakį.

### 5.2. Uždegimas

Uždegimas turi būti su atviromis pirminėmis ir antrinėmis oro įleidimo angomis. Uždegimui naudokite popierių, smulkią medieną arba specialias uždegimo priemones. Jokiomis aplinkybėmis uždegimui negalima naudoti degių skysčių (pvz., benzino ar žalios naftos).

### 5.3. Oro srauto reguliavimas

Oro tiekimas reguliuojamas judinant įdėklo priekinėje dalyje esantį reguliatorių. Į įrenginį patenkantys oras skirstomas į 3 tipus: pirminį, antrinį ir tretinį. Pirminis oras naudojamas liepsnai degimo kameroje palaikyti. Antrinis oras palaiko išmetamųjų dujų likučių degimą išmetamosiose dujose ir tuo pačiu apsaugo nuo stiklo užteršimo. Tretinis oras patenka į degimo kamerą per įleidimo angas, esančias galinėje vidinėje sienelėje, padedant sudeginti sudegimo procese susidarancias medienos dujas. Tretinio oro srauto stiprumas yra toks didelis, kad sukuria papildomą deflektorių, ribojantį šilumos nuostolius. Kuriant, kai kamino trauka dar per silpna, pripučiamo oro reguliatorių palikite visiškai atidarytą. ecfiniam dūmtakio kvapui grįžti į patalpas dūmtakyje esant atbulinei traukai.



5 pav. Pavyzdinis oro padavimo į krosnį reguliavimas (peleninės fasado vaizdas).

### 5.4. Kuras

Naudokite tik rekomenduojamus degalus. Rekomenduojami degalai nurodyti vardinėje lentelėje, prisegtos prie šios instrukcijos. Židinyne neturi būti visiškai užpildytas kuru – optimalus užpildymas yra maždaug 1/3 židinio aukščio. Kitų nei rekomenduojamų medžiagų, ypač atliekų ir degių skysčių, naudojimas yra draudžiamas.

Židinio įdėkluose naudojamo kuro pavyzdžiai (priklausomai nuo modelio): lapuočių medžių mediena, briketai. Medienos šilumingumas vidutiniškai yra nuo 3,5 iki 3,7 kW/kg, kai medienos drėgnumas yra mažesnis nei 20%. Kūrenimui tinka mediena, kurios drėgnis ne didesnis kaip 20%. Ši drėgmė gaunama maždaug po 2 metų saugojimo. Šviežiai nukirsto medžio drėgnumas yra 50-60%. Tokios medienos deginimas, be dvigubai didesnių degalų sąnaudų, sukelia įdėklo elementų koroziją, greitą stiklo išsitemimą ir sudžiu (kreozito) nusėdimą įdėkle ir dūmtakyje.

*Ryšys tarp medienos šilumingumo ir jos drėgmės lygio*

Medienos būklė	Vandens kiekis	Grynasis šilumingumas
Šviežiai supjaustyta	50-60%	2,0 kWh/kg = 7,2 MJ/kg
Laikoma vienerius metus	25-35%	3,4 kWh/kg = 12,2 MJ/kg
Laikoma keletą metų	15-25%	4,0 kWh/kg = 14,4 MJ/kg

## 6. Priežiūra ir valymas

Įrenginį reikia reguliariai valyti, ypatingą dėmesį skiriant išmetamųjų dujų kanalams. Rekomenduojama, kad krosnį du kartus per metus apžiūrėtų kaminkrėtys. Dūmtakius reikia patikrinti atkreipiant dėmesį ar nėra protėkių ir 4 kartus per metus turi juos valyti kaminkrėtys. Dūmtakio vamzdžio apžiūra ir valymas turi būti atliekami laikantis taisyklių, ypatingą dėmesį skiriant dūmtakio pralaidumui (galimybė užsikimšti paukščių lizdu, apdengti lapais ir pan.).

Stiklą galima valyti tik šiam tikslui skirtais produktais. Stiklą rekomenduojama reguliariai valyti, kad išvengtumėte nuolatinio sutepimo. Skystas valymo priemonės naudokite taip, kad įdėklo sandarikliai neįmirkėtų. Pelenus reikia išimti prieš pilnai užpildant peleninę, kad pelenai neblokėtų oro srauto ir grotelių aušinimo krosnyje. Priežiūros ir valymo darbus reikia atlikti atvėsus įrenginiui. Po kiekvieno šildymo sezono rekomenduojama pakeisti izoliacines virveles. Nenaudokite chemijos židinio elementų (išskyrus stiklą) valymui. Nevalykite židinio šlapiu būdu. Valydami stiklą saugokite židinio sandariklius ir elementus.

## 7. Keičiamos dalys

Turi būti naudojamos tik originalios atsarginės dalys, kurias galima įsigyti iš platintojo. Atsarginių dalių prieinamumas: per visą prekės garantinį laikotarpį.

## 8. PAKUOTĖS IR NEBETINKAMO PRODUKTO ŠALINIMO BŪDAS.

Popierinius, medinius, stiklinius ir plastikinius elementus reikia sudėti į rūšiuotą atliekų konteinerius.

Metaliniai ir ketaus elementai turi būti pristatyti į perdirbimo punktą.

Rezultatai	Galimas susidarymo šaltinis	Pašalinimo būdai
Kondensatas, kondensacija židinyje	Deginama drėgna mediena su sumažintu degimu ir su uždara sklende. Kaminu teka vanduo	Naudoti tik rekomenduojamus kurus. Apsaugokite kamino išleidimo angą
Pažeistos langų ir durų izoliacinės virvelės	Per stiprių (ir per daug) židinio stiklo valymo priemonių naudojimas	Židinio stiklams valyti naudokite atitinkamą kiekį specialių skysčių, kad jie nelašėtų ant izoliacinių virvelių
Per didelis judančių ketaus dalių susidėvėjimas	Nepakankamas židinio vėdinimas, grotelių vėdinimas per peleninę trūkumas, netinkamas kuras	Sistemiškai ištuštinkite peleninę, patikrinkite oro cirkuliaciją aplink židinį, padidinkite angas ir oro groteles
Stiklas greitai susitepa	Nėra tinkamos traukos, nėra oro srauto iš lauko, naudojama drėgna mediena	Patikrinkite židinio įrengimo atitiktį reikalavimams, užtikrinkite oro patekimą į židinį (pvz., grotelės, kurių matmenys 20x20 cm), naudokite sausą medieną.
Per mažai šildoma patalpa	Prastos kokybės mediena, mažas šilumos priėmimas iš židinio, netinkamas įrenginio galios pasirinkimas atsižvelgiant į patalpos dydį	Naudokite rekomenduojamą kurą, patikrinkite oro cirkuliaciją aplink židinį – oro groteles
Kūrenant į kambarį patenka dūmai	Netinkama kamino trauka	Patikrinkite dūmtakį ir jo atitiktį reikalavimams, išvalykite dūmtakį, dūmtraukio išleidimo angoje sumontuokite įtaisą, apsaugantį nuo dūmų atbulinės eigos
Įkuriant išeina dūmai	Šaltas dūmtakis	Įkaitinkite dūmtraukį uždegdami daugiau popieriaus, pvz., laikraščių
Per didelė liepsna židinyje	Per didelis oro tiekimas į židinio kamerą, per didelė kamino trauka, prastos kokybės mediena	Iš dalies arba visiškai sumažinkite oro tiekimą į židinį (reguliuojamas ant peleninės fasado), patikrinkite, ar neužsikimšo sklendė, naudokite rekomenduojamą kurą
Ugnis sunkiai užsidega, užgesa	Drėgna mediena, per dideli rąstai, prastos kokybės mediena, nėra degimo oro, bloga kamino trauka	Naudokite rekomenduojamą kurą (kietą medieną, pvz., buką, ąžuolą, skroblą ir kt.), kurio drėgnumas yra tinkamas, kūrenimui naudokite mažus medienos gabalus, pasirinkite tinkamą oro kiekiui degimui, patikrinkite dūmtakio atlikimo teisingumą.

## GARANTIJOS SĄLYGOS

1. Garantijos galiojimo laikas:  
Garantija efektyviam židinio veikimui suteikiama 24 mėnesių laikotarpiui nuo įrenginio įsigijimo datos. Pirkimas turi būti patvirtintas mažmeninės prekybos vietos antspaudu ir įskaitomu pardavėjo parašu, taip pat įrenginį montuojančios įmonės antspaudu ir parašu.
2. Garantas užtikrina nemokamą įrenginio remontą, garantiniu laikotarpiu atsiradus gamybos (surinkimo) proceso defektams.
3. Garantinis remontas yra nemokamas, o garantas užtikrina, kad vartotojo претенzija bus nagrinėjama per 14 dienų nuo rašytinio pranešimo dienos ir jos sutvarkymas įvyks kuo greičiau. Jei defekto pašalinimui reikia daug darbo arba atsarginių dalių, šis laikas gali būti pratęstas ir apie bus pranešta skundą pateikiančiam asmeniui.
4. Apie įrangos defektus ir pažeidimus būtina pranešti raštu pardavimo vietai, kurioje buvo pirktas gaminys. Pirkėjas privalo pateikti teisingai užpildytą garantinį lapą, kartu su vardiniai pirkimo įrodymu arba kasos čekiu ir įrenginio serijos numeriu.
5. Garantas neatsako už jokių eksploatacinių savybių trūkumus ar defektus, atsiradusius dėl sugedusios įrangos įrengimo ir naudojimo instrukcijų nesilaikymo bei taisyklių neatitinkančios įrangos įrengimo ir eksploataavimo. Garantija suteikiama įrenginiams, kuriuos montuoja tik asmenys ar įmonės, besispecializuojančios tokio pobūdžio veikloje.  
Visų pirma, garantija netaikoma žalai, kurią sukėlė:
  - kitokio nei medienos kuro naudojimas, židinio užliejimas vandeniui,
  - krosnies užliejimas vandeniui, mechaniniai pažeidimai, netinkama priežiūra,
  - korozija - krosnis turi būti apsaugota nuo drėgmės. bloga kamino trauka,
  - defektai, atsiradę dėl transportavimo.
6. Garantija netaikoma:
  - koklių korpusui, ant kurio gali atsirasti būdingas „voratinklis“; kokliams valyti naudokite sausą medvilninį audinį arba popierinius rankšluosčius; nepurškite ploviklių ant koklių paviršiaus (ypač ant šiltos krosnelės) ir nenaudokite šlapio skudurėlio – dėl drėgmės gali geriau matytis smulkūs įtrūkimai,
  - vitrokeraminiam stiklui – stiklas gali būti pažeistas tik dėl netinkamo įrenginio manipuliavimo ar priežiūros, todėl garantija jam netaikoma,
  - virvėms, sandarikliams – eksploatacijos metu susidėvi natūraliai,
  - židinio elementams (horizontalioms grotelėms, vertikaliosioms grotelėms - šukoms, deflektoriaus rėmas, vermikulitas, šamotinis deflektorius, vidinės sienelės ir peleninės stalčiai), kurie gali būti pažeisti naudojant netinkamą kurą (kitą nei medieną), per dažnai naudojant židinį ar dėl netinkamo įrenginio įrengimo.
7. Bet kokia žala, atsiradusi dėl netinkamo įrangos įrengimo, naudojimo ar techninės priežiūros, arba bet kokios kitos priežasties, kuri nepriklauso nuo gamintojo, gali būti atitaisoma tik vartotojo sąskaita.
8. Garantija suteikiama įrenginiams, įsigytiems ir sumontuotiems Lenkijos Respublikos teritorijoje.
9. Garantija nepanaikina, neapriboja, nesustabdo pirkėjo teisių pagal garantijos taisykles dėl parduoto daikto defektų (OL Nr. 2014, p. 827 bei OL. 2014, p. 121 su pak.). Šioje garantijoje nenumatytais klausimais yra taikomos atitinkamos Civilinio kodekso nuostatos.

Sutinku su garantijos sąlygomis.

Pirkėjo parašas.....

## PIRKĖJO GARANTINIS LAPAS

Įrenginio pavadinimas: \_\_\_\_\_  
Pirkimo data (garantijos pradžia): \_\_\_\_\_

### PIRKĖJAS

Pavardė: \_\_\_\_\_

Vardas: \_\_\_\_\_

### Adresas:

Gatvė: \_\_\_\_\_ namo Nr: \_\_\_\_\_

Miestas: \_\_\_\_\_ pašto indeksas \_\_\_\_\_

\_\_\_\_\_  
Pardavėjo antspaudas ir  
parašas

\_\_\_\_\_  
Prietaisą įrengiančios įmonės antspaudas ir  
parašas

## SUDĖTINĖS GARANTINIO LAPO DALYS YRA MONTAVIMO IR NAUDOJIMO INSTRUKCIJOS

Patvirtinu, kad perskaičiau montavimo ir naudojimo instrukciją bei garantijos sąlygas.

\_\_\_\_\_  
Naudotojo parašas

### *Techninės priežiūros remontas*

Pastabos	Data	TECHNINĖS PRIEŽIŪROS atlikėjo parašas

# SATURA RĀDĪTĀJS



1. VISPĀRĪGĀ INFORMĀCIJA
2. KURTUVES IZVĒLE
3. UZSTĀDĪŠANA
4. PIRMĀ IEKURINĀŠANA
5. LIETOŠANA
6. KOPŠANA UN TĪRĪŠANA
7. REZERVES DAĻAS
8. IEPAKOJUMA UN NOLIETOTĀ PRODUKTA IZNĪCINĀŠANA.

## 1. Vispārīgā informācija

Paldies, ka iegādājāties NORDflam HS produktu. Pirms lietošanas uzsākšanas, izlasiet šo instrukciju. Papildus informācija par šo ierīci ir pieejama mūsu tīmekļa vietnē [www.nordflam.pl](http://www.nordflam.pl).

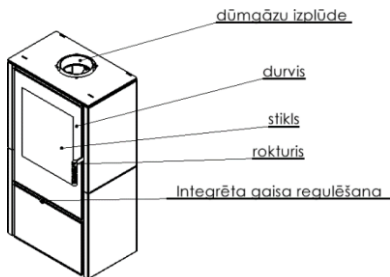

Att. 1 Kamīnkrāsns shēma

### 1.1. Paredzētais izmantojums

Ierīce ir paredzēta dzīvojamo telpu un atpūtas objektu apkurei. Produktu nevar izmantot kā vienīgo siltuma avotu.

### 1.2. Juridiskā informācija Noteikumi par krāsnīm:

Plīts noteikumi:

- Būvniecības likums, Latvijas Vēstnesis Nr. 89, 414. pants, 1994. gads – Likums no 1994. gada 7. jūlija ar grozījumiem.
- Infrastruktūras ministra 2002. gada 12. aprīļa noteikumi par tehniskajām prasībām, kurām jāatbilst ēkām un to novietojumam – Latvijas Republikas oficiālais izdevums Nr. 75, 690. pants, ar grozījumiem.
- EN 16510-2-1:2023
- Produkts nesatur bīstamas vielas saskaņā ar (EK) Nr. 1907/2006 Eiropas Parlamenta un Padomes Regulu no 2006. gada 18. decembra.

## 2. Kurtuves izvēle

Izvēloties kurtuvi konkrētai telpai (telpām), neskaitot estētiskus apsvērumus, ir jāievēro 12.04.2002. Infrastruktūras ministra noteikumi (OV 02.75.690 ar turpmākajiem grozījumiem) un būvniecības likums.

Apkures ierīces jaudas izvēle ir atkarīga no telpas izolācijas pakāpes un apsildāmās platības. Tiek pieņemts, ka pietiekami izolētai telpai pietiek ar 1 kW jaudu, lai apsildītu 10 m<sup>2</sup> platību ar standarta augstumu 2,5 m. Ierīces jauda jāizvēlas atbilstoši apsildāmo telpu augstumam, pretējā gadījumā tiesības uz garantiju var tikt zaudētas.

## 3. Uztādīšana

Ierīces uzstādīšana jāveic saskaņā ar spēkā esošajiem tiesību aktiem, standartiem, šajā instrukcijā sniegtajiem ieteikumiem un būvniecības noteikumiem. Uztādīšana jāveic kvalificētai personai vai uzņēmumam.

Jāievēro valsts un vietējie noteikumi.

### 3.1. Dūmvadi

Lai kurtuve darbotos pareizi, tā jāpievieno dūmvadam saskaņā ar spēkā esošajiem tiesību aktiem. Ieteikumi:

- minimālais dūmvada augstums - 3,5-4 m, optimāli 5-6 m, skaitot no kurtuves apakšas,
- minimālie dūmvada izmēri - 0,14 x 0,14 m,
- dūmvadam jābūt hermētiskam, ar vienādu šķērsriezumu visā garumā un jāizvirzās apmēram 0,5 m virs ēkas kores, lai novērstu vilkmes traucējumus,
- īpašos gadījumos (II un III vēja slodzes zona vietējo topogrāfisko apstākļu dēļ) jāizmanto dūmvadu aizsargi, kas aizsargā pret reverso vilkmi.

### **Uzmanību!**

Gadījumos, ja dūmvadi:

- ir mazāki par ieteiktajiem izmēriem,
- atrodas nelabvēlīgi izvietotajās ēkās (piem. augsto ēku tuvumā, ēkas ielejās),
- atrodas slīpi attiecībā pret vertikāli un/vai tiem ir garas horizontālās sekcijas, tajā var trūkt vēlamā negatīvā spiediena (vilkmes), kā rezultātā dūmgāzes netiks izvadītas un no ierīces izplūdis dūmi.

Pirms ierīces uzstādīšanas nepieciešams iegūt skursteņslauķa atzinumu par dūmvada vilkmes spēku un iespēju pievienot ierīci esošajam dūmvadam.

Tiek pieņemts, ka dūmvada vilkmes spēkam jābūt 12 +/- 2 Pa. Dūmvads ar vilkmes spēku, kas lielāks par 12 Pa, var izraisīt kurtuves pārkaršanu un garantijas tiesību zaudēšanu. Minimālajai dūmvada vilkmei jābūt 6 +/- 1 Pa.

Ierīce jāpievieno atsevišķam dūmvadam. Dūmvada ieklūdei jāatrodas telpā, kurā ierīce tiks uzstādīta. Pievienošanai jāizmanto tērauda caurule ar biezumu 1,5mm vai 2mm. Savienojuma caurule nedrīkst sniegties dūmvada kanālā. Ieklūdes galā dūmvadā jāuzstāda aizsargs un rozete. Ļoti svarīga ir savienojumu precizitāte un integritāte.

### 3.2. Ventilācija un gaisa padeve

Ierīce jāpievieno ārējam gaisa avotam saskaņā ar iepriekš sagatavotu projektu. Kurtuvi var pievienot telpā ar mehānisko izplūdes ventilāciju. Sadegšanas kamerai lietošanas

laikā jābūt gaisa padevei vismaz 10 m<sup>3</sup>/h uz 1 kW no ierīces nominālās jaudas. Nepietiekama gaisa padeve izraisa nepilnīgu kurināmā sadegšanu, un dūmgāzes, kas satur oglekļa monoksīdu un kvēpus, var izraisīt dūmošanu. Šāda parādība ir bīstama dzīvībai un veselībai, samazina ierīces jaudu un nav pamats garantijas prasības izvirzīšanai.

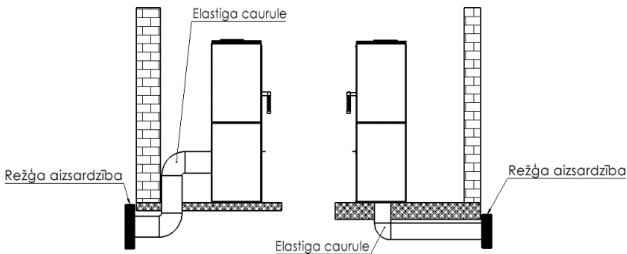

**Att. 2. Gaisa padeves savienojuma shēma**

### 3.3. Ierīces uzstādīšana

Pirms ierīces uzstādīšanas, pārbaudiet tās pilnīgumu, visu mehānismu darbību un korpusa izturību.

Uzstādot krāsni:

- novietojiet to uz montāžas virsmas ar pietiekamu nestspēju,
- noņemiet visus svešķermeņus un aizsargelementus,
- nodrošiniet pietiekamas atstarpes, kas nepieciešamas krāsns iekšpuses un savienojuma tīrīšanai.
- krāsns jānovieto uz nedegošas virsmas, kas izvirzās ārpus krāsns par vismaz 0,4 m, mērot no krāsns priekšpuses un vismaz 0,2 m, mērot no krāsns sāniem un aizmugures (skat. 3. att.),
- sildītāja minimālajam attālumam no DEGOŠĀM daļām jābūt ne mazākam par (skatīt datu plāksnīti / tehnisko informāciju "minimālais attālums no degošām daļām"),
- ieteicamais attālums no NEDEGOŠĀM daļām nav mazāks par 15 cm (3. att.).
- Pēc ierīces uzstādīšanas jāsaņem skursteņslauķa protokols par dūmvada nodošanu ekspluatācijai.

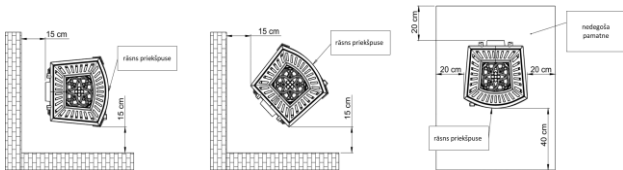

**Att. 3. Droši plīts attālumi no nedegošām daļām.**

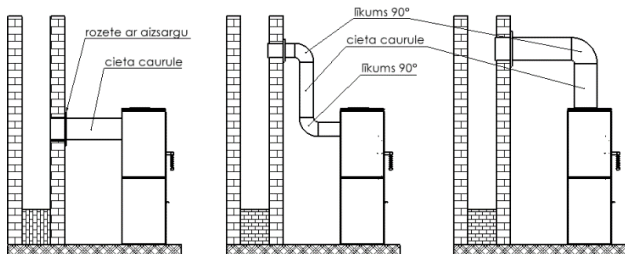

**Att. 4 Kamīnkārsns pievienošanas shēma**

#### **4. Pirmā iekurināšana**

Pirms pirmās iekurināšanas noņemiet visas uzlīmes vai aprīkojuma elementus, kas atrodas pelnu kastē vai kurtuvē un pārbaudiet kurtuves kustīgo daļu izvietojumu (deflektors vai aizsargķemme).

Pirmās iekurināšanas laikā no ierīces var izdalīties nepatīkama smaka, kas saistīta ar krāsas izdegšanu. Šī smaka laika gaitā izzudīs. Kad izdalās nepatīkama smaka, labi vēdiniet telpu.

Ierīcei uzsilstot un atdziestot, var rasties akustiski simptomi – tie nav defekti.

#### **5. Lietošana**

##### 5.1. Drošība

Ierīces lietošanas laikā jāievēro īpaša piesardzība augstās temperatūras, apdegumu un ugunsgrēka riska dēļ:

- strādājot ar ierīci, jāizmanto ražotāja piegādātais aizsargcimds,
- neļaujiet bērniem atrasties ierīces tuvumā - viņi var atrasties pie ierīces ir iespējama tikai stingrā pieaugušo uzraudzībā,
- aizliegts izjaukt un veikt jebkādas strukturālas izmaiņas ierīcē,
- kurtuvi nedrīkst dzēst ar ūdeni,
- kurtuvi nedrīkst pārkārst,
- telpā, kurā tiks uzstādīta apkures ierīce, ieteicams uzstādīt oglekļa monoksīda sensoru,
- aizliegts bez uzraudzības atstāt degošu uguni,
- aizliegts izmantot ierīci materiālu (piem. apģērbu) žāvēšanai - arī tās tiešā tuvumā,
- normālas darbības laikā ierīces durvīm (un pelnu kastes durvīm) jābūt aizvērtām,
- kurināmo aizliegts uzglabāt tieši ierīces priekšā vai tās ārējo vāku tuvumā.

Kvēpu izdegšanās gadījumā dūmvadā, jāziņo tuvākajai ugunsdzēsēju brigādei un skursteņslauķim. Līdz viņu ierašanās brīdīm mēģiniet nodzēst uguni ar pulvera dzēsamo aparātu, novirzot straumi tieši dūmvadā.

##### 5.2. Iekurināšana

Iekurināšana jāveic ar atvērtām primārā un sekundārā gaisa ieplūdēm. Iekurināšanai izmantojiet papīru, smalku malku vai speciālus aizdedzināšanas līdzekļus. Iekurināšanai

nekādā gadījumā nedrīkst izmantot viegli uzliesmojošus šķidrumus (piem. benzīnu vai jēlnaftu).

### 5.3. Gaisa padeves regulēšana

Gaisa padeve tiek regulēta, pārbīdot regulatoru, kas atrodas ieliktna priekšpusē. Gaiss, kas ieplūst ierīcē, ir sadalīts 3 veidos: primārais gaiss, sekundārais gaiss un terciārais gaiss. Primāro gaisu izmanto, lai uzturētu liesmu sadegšanas kamerā. Sekundārais gaiss atbalsta dūmgāzu atlieku sadegšanu izplūdes gāzēs un vienlaikus aizsargā pret netīrumu nogulsņēšanos uz stikla. Terciārais gaiss ieplūst sadegšanas kamerā caur ieplūdes atverēm, kas atrodas aizmugurējā iekšējā sienā, sadedzinot degšanas procesā radušos koksnes gāzi. Terciārā gaisa plūsmas stiprums ir tik liels, ka tas rada papildu deflektoru, kas ierobežo siltuma zudumus. Kurināšanas laikā, kad dūmvada vilkme vēl ir pārāk vāja, atstājiet gaisa padeves regulatoru pilnībā atvērtu.



Att. 5 Krāsns gaisa padeves regulēšanas piemērs (skats no krāsns priekšpusēs).

### 5.4. Kurināmais

Jālieto tikai ieteicamās degvielas. Ieteicamās degvielas ir norādītas šai instrukcijai pievienotajā datu plāksnītē. Krāsni nedrīkst pilnībā piepildīt ar degvielu - optimālais piepildījums ir aptuveni 1/3 no kurtuves augstuma. Nedrīkst izmantot citus materiālus nekā norādīts instrukcijā, jo īpaši atkritumus un viegli uzliesmojošus šķidrumus.

Kamīna ieliktnos izmantotā kurināmā piemēri (atkarībā no modeļa): malka, lapu koku briketes. Malkas siltumspēja ir vidēji 3,5–3,7 kW/kg ar malkas mitrumu zem 20%. Sadedzināšanai ir piemērota malka ar mitruma saturu līdz 20%. Šāds mitruma līmenis tiek sasniegts pēc apmēram 2 gadu uzglabāšanas perioda. Svaigai skaldītai malkai ir raksturīgs mitruma saturs 50-60%. Šādas malkas sadegšana, neskaitot divkāršu degvielas patēriņu, izraisa ieliktna elementu koroziju, ātru stikla notraipīšanu un kvēpu (kreozīta) nogulsnešanos ieliktnī un dūmvadā.

*Sakarība starp malkas siltumspēju un tās mitruma līmeni*

Malkas stāvoklis	Ūdens saturs	Siltumspēja
Svaigi skaldīta	50-60%	2,0 kWh/kg = 7,2 MJ/kg
Uzglabāta vienu gadu	25-35%	3,4 kWh/kg = 12,2 MJ/kg
Uzglabāta daudzus gadus	15-25%	4,0 kWh/kg = 14,4 MJ/kg

### 6. Kopšana un tīrīšana

Ierīce regulāri jātīra, īpašu uzmanību pievēršot dūmgāzu kanāliem. Kurtuves pārbaude jāveic skursteņslauķim divas reizes gadā. Dūmvadu hermētiskumu jāpārbauda un jātīra skursteņslauķim 4 reizes gadā. Dūmvada pārbaude un tīrīšana jāveic saskaņā ar noteikumiem, īpašu uzmanību pievēršot dūmvada caurlaidībai (aizsērēšanas risks ar putnu ligzdu, lapām utt.). Stiklu drīkst tīrīt tikai ar šim nolūkam paredzētiem līdzekļiem. Ieteicams regulāri tīrīt stiklu, lai novērstu notūrīgus netīrumus. Šķidrie tīrīšanas līdzekļi jālieto tā, lai nepieļautu ieliktna blīvējumu piesūkušanos ar tiem. Pelni jāizņem pirms pelnu kastes pilnīgas piepildīšanas, lai pelni neaizkavētu gaisa plūsmu un režģa dzesēšanu kurtuvē. Apkopes un tīrīšanas darbi jāveic, kad ierīce ir atdzisusi. Ieteicams nomainīt izolācijas auklas pēc katras apkures sezonas. Neizmantojiet ķīmikālijas kamīna elementu tīrīšanai (izņemot stiklu). Netīriet kamīnu ar mitru tīrīšanu. Stikla tīrīšanas laikā aizsargājiet kamīna blīves un elementus.

### 7. Rezerves daļas

Izmantojiet tikai oriģinālas rezerves daļas, kas pieejamas pie piegādātāja. Rezerves daļu pieejamība: visā produkta garantijas laikā.

### 8. Iepakojumā un nolietotā produkta iznīcināšana.

Papīra, koka, stikla un plastmasas elementi jāievieto atbilstošos šķīrotu atkritumu konteineros.

Metāla un čuguna elementi jānogādā atkritumu vākšanas punktā.

Sekas	Iespējamais avots	Risinājums
Kondensāts, kondensāts kurtuvē	Sdedzināma mitra malka ar samazinātu degšanu un ar slēgtu aizbīdni. Ūdens tek pa dūmvadu	Izmantot tikai ieteicamās degvielas. Aizsargāt dūmvada izplūdi
Stikla un durvju izolācijas auklu bojājumi	Pārāk spēcīgu (vai pārmērīga) kamīna stiklu tīrīšanas līdzekļu izmantošana	Kamīna stikla tīrīšanai izmantojiet atbilstošu daudzumu speciālu šķidrumu, lai tie nepilētu uz izolācijas auklām
Pārmērīgs kustīgo čuguna detaļu nodilums	Nepietiekama kurtuves ventilācija, nav režģa ventilācijas caur pelnu kasti, nepiemērota degviela	Sistemātiski iztukojojiet pelnu kasti, pārbaudiet gaisa cirkulāciju ap kurtuvi, palieliniet gaisa atveres un režģus
Stikls ātri kļūst netīrs	Nav pietiekamas vilkmes, nav gaisa plūsmas no ārpusē, tiek izmantota mitra malka	Pārbaudiet kamīna instalācijas atbilstību prasībām, nodrošiniet gaisa padevi kurtuvei (piem. režģis ar izmēriem 20x20 cm), izmantojiet sausu un atbilstoši sagatavotu malku
Nepietiek ma apsildīta telpa	Sliktas kvalitātes malka, zema siltuma uztvere no kurtuves, nepareiza ierīces jaudas izvēle attiecībā pret telpas izmēru	Izmantojiet ieteicamo degvielu, pārbaudiet gaisa cirkulāciju ap kurtuvi - gaisa režģi
Kurināšanas laikā telpā rodas dūmi	Nepareiza dūmvada vilkme	Pārbaudiet dūmvadu un tā atbilstību prasībām, iztīriet dūmvadu, dūmvada izplūdē uzstādiet ierīci, kas aizsargā pret dūmu atpakaļplūsmu
Kurināšanas laika rodas dūmi	Auksts dūmvads	Uzsildiet dūmvadu, aizdedzot vairāk papīra, piem. avīzes
Pārāk lielas liesmas kurtuvē	Pārāk liela gaisa padeve kurtuves kamerā, pārāk liela dūmvada vilkme, slikta kvalitātes malka	Daļēji vai pilnībā samaziniet gaisa padevi kurtuvē (regulēšana pelnu kastes priekšpusē), pārbaudiet, vai aizbīdnis nav aizsprostots, izmantojiet ieteicamo degvielu
Grūti iekurt uguni, uguns izdziest	Mitra malka, pārāk lieli malkas gabali, nav degšanai nepieciešamās gaisa padeves, nepareiza dūmvada vilkme	Izmantojiet ieteicamās degvielas (cieta malka, piem. dižskābardis, ozols, skābardis u.tml.) ar atbilstošu mitrumu, kurināšanai izmantojiet mazus malkas gabaliņus, nodrošiniet sadegšanai vajadzīgo gaisa daudzumu, pārbaudiet dūmvada konstrukcijas pareizību.

## GARANTIJAS NOTEIKUMI

### 1. Garantijos galiojimo laikas:

Garantija efektyviam židinio veikimui suteikiama 24 mėnesių laikotarpiui nuo įrenginio įsigijimo datos. Pirkimas turi būti patvirtintas mažmeninės prekybos vietos antspaudu ir įskaitomu pardavėjo parašu, taip pat įrenginį montuojančios įmonės antspaudu ir parašu.

- Garantas užtikrina nemokamą įrenginio remontą, garantiniu laikotarpiu atsiradus gamybos (surinkimo) proceso defektams.
- Garantis remontas yra nemokamas, o garantas užtikrina, kad vartotojo pretenzija bus nagrinėjama per 14 dienų nuo raštinio pranešimo dienos ir jos sutvarkymas įvyks kuo greičiau. Jei defekto pašalinimui reikia daug darbo arba atsarginių dalių, šis laikas gali būti pratęstas ir apie bus pranešta skundą pateikiančiam asmeniui.
- Apie įrangos defektus ir pažeidimus bū tina pranešti raštu pardavimo vietai, kurioje buvo pirktas gaminys. Pirkėjas privalo pateikti teisingai užpildytą garantinį lapą, kartu su vardinu pirkimo įrodymu arba kasos čekiu ir įrenginio serijos numeriu.
- Garantas neatsako už jokių eksploatacinių savybių trūkumus ar defektus, atsiradusius dėl sugedusios įrangos įrengimo ir naudojimo instrukcijų nesilaikymo bei taisyklių neatitinkančios įrangos įrengimo ir eksploatavimo. Garantija suteikiama įrenginiams, kuriuos montuoja tik asmenys ar įmonės, besispecializuojančios tokio pobūdžio veikloje.

Visų pirma, garantija netaikoma žalai, kurią sukėlė:

- kitokio nei medienos kuro naudojimas, židinio užliejimas vandeniui,
- krosnies užliejimas vandeniui, mechaniniai pažeidimai, netinkama priežiūra,
- korozija - krosnis turi būti apsaugota nuo drėgmės. bloga kamino trauka,
- defektai, atsiradę dėl transportavimo.

### 6. Garantija netaikoma:

- koklių korpusui, ant kurio gali atsirasti bū dingas „voratinklis“; kokliams valyti naudokite sausą medvilninį audinį arba popierinius rankšluosčius; nepurkškite ploviklių ant koklių paviršiaus (ypač ant šiltos krosnelės) ir nenaudokite šlapio skudurėlio – dėl drėgmės gali geriau matytis smulkūs įtrūkimai,
- vitrokeraminiam stiklui — stiklas gali būti pažeistas tik dėl netinkamo įrenginio manipuliavimo ar priežiūros, todėl garantija jam netaikoma,
- virvėms, sandarikliams — eksploatacijos metu susidėvi natūraliai,
- židinio elementams (horizontalioms grotelėms, vertikaloms grotelėms - šukoms, deflektora rėmis, vermikulitis, šamota deflektors, vidinės sienelės ir peleninėms stalčiams), kurie gali būti pažeisti naudojant netinkamą kurą (kitą nei medieną), per dažnai naudojant židinį ar dėl netinkamo įrenginio įrengimo.

- Bet kokia žala, atsiradusi dėl netinkamo įrangos įrengimo, naudojimo ar techninės priežiūros, arba bet kokios kitos priežasties, kuri nepriklauso nuo gamintojo, gali būti atitaisoma tik vartotojo sąskaita.
- Garantija suteikiama įrenginiams, įsigytiems ir sumontuotiems Lenkijos Respublikos teritorijoje.
- Garantija nepanaikina, neapriboja, nesustabdo pirkėjo teisių pagal garantijos taisykles dėl parduoto daikto defektų (OL Nr. 2014, p. 827 bei OL. 2014, p. 121 su pak.). Šioje garantijoje nenumatytais klausimais yra taikomos atitinkamos Civilinio kodekso nuostatos.

Sutinku su garantijos sąlygomis.

Pirkėjo parašas.....

# GARANTIJAS KARTE PIRCĒJAM

Ierīces nosaukums: \_\_\_\_\_

Iegādes datums (garantijas sākums): \_\_\_\_\_

## PIRCĒJS

Uzvārds: \_\_\_\_\_

Vārds: \_\_\_\_\_

## Adrese:

Iela: \_\_\_\_\_ mājas nr: \_\_\_\_\_

Pilsēta: \_\_\_\_\_ pasta indekss \_\_\_\_\_

\_\_\_\_\_  
Pārdevēja zīmogs un paraksts

\_\_\_\_\_  
Montāžas uzņēmuma zīmogs un paraksts

## GARANTIJAS KARTES NEATŅEMAMA SASTĀVDAĻA IR MONTĀŽAS UN LIETOŠANAS INSTRUKCIJA

Es apliecinu, ka esmu iepazinies(-usies) ar montāžas un lietošanas instrukciju un garantijas noteikumiem.

\_\_\_\_\_  
*Servisa remontdarbi*

*Lietotāja paraksts*

Piezīmes	Datums	Tehniķa paraksts

# СОДЕРЖАНИЕ



1. ОБЩАЯ ИНФОРМАЦИЯ
2. ПОДБОР ТОПКИ
3. ИНСТАЛЛЯЦИЯ
4. ПЕРВЫЙ РАЗЖИГ
5. ОБСЛУЖИВАНИЕ
6. КОНСЕРВАЦИЯ И ОЧИСТКА
7. ЗАПАСНЫЕ ЧАСТИ
8. СПОСОБ УТИЛИЗАЦИЯ УПАКОВКИ И ПРОДУКЦИИ, ВЫВЕДЕННОЙ ИЗ ЭКСПЛУАТАЦИИ.

## 1. Общая информация

Спасибо за приобретение каминной печи фирмы NORDFLAM HS. Перед началом эксплуатации печи следует ознакомиться с настоящим руководством. Если Вам необходима дополнительная информация о печке, приглашаем на наш сайт: [www.nordflam.pl](http://www.nordflam.pl).



Рис. 1. Схема каминной печи

### 1.1. Назначение каминной печи

Каминная печь предусмотрена для обогрева жилых помещений и рекреационных объектов. Изделие нельзя использовать в качестве единственного источника тепла.

### 1.2. Правовая информация

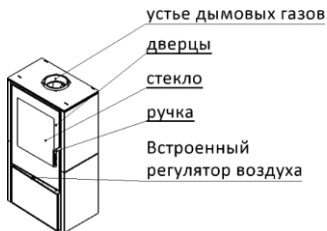
Правовые нормы, относящиеся к каминным печкам:

- Строительный закон, № 89, статья 414, 1994 г. – Закон от 07.07.1994 г. с последующими изменениями.
- Постановление Министра инфраструктуры от 12.04.2002 г. о технических условиях, которым должны соответствовать здания и их расположение – Вестник законов № 75, 690 статья, 2002 г. с последующими изменениями.
- EN 16510-2-1:2023
- Продукт не содержит опасных веществ в соответствии с регламентом (ЕС) № 1907/2006 Европейского парламента и Совета от 18 декабря 2006 года.

## 2. Подбор устройства

Подбор мощности каминного вкладыша зависит от степени изоляции помещения и обогреваемой площади. Считается, что для достаточно изолированного помещения 1 кВт мощности вкладыша достаточно для обогрева 10 м<sup>2</sup> со стандартной высотой 2,5 м. Следует правильно подобрать мощность устройства до величины обогреваемых помещений, во избежание потери гарантии.

## 3. Инсталляция

Инсталляция каминного вкладыша должна соответствовать действующим нормам закона, нормам, рекомендациям настоящего руководства и принципам строительного искусства. Инсталляцию должно выполнить квалифицированное лицо или фирма.

Следует соблюдать отечественные и местные постановления.

### 3.1. Дымоотводы

Для правильного функционирования топки устройство необходимо подключить к дымоотводу соответственно действующим нормам закона. Рекомендуется, чтобы:

- минимальная высота дымоотвода равнялась 3,5-4 м, оптимально 5-6 м, считая от днища топки,
  - дымоотвод должен быть плотным, с одинаковым сечением по всей длине, и выходить примерно 0,5 м над конёк здания, во избежание помех тяги,
  - в особенных ситуациях (II и III зона нагрузки ветром, локальные топографические условия) следует применять каминные накладки, защищающие от изменения тяги.
- Внимание!

В случаях, когда каминные дымоотводы:

- меньше рекомендуемых,
  - находятся в зданиях с неблагоприятным размещением (например, среди высоких зданий, здания в долинах),
  - отклонены от вертикали и/или имеют длинные горизонтальные отрезки,
- может появиться отсутствие тяги в дымоотводе, что прекратит засасывания дымовых газов, в результате дымление устройства.

Перед установкой печки необходимо получение заключения трубочиста, определяющего силу тяги дымоотвода и возможность использования существующего дымоотвода для подключения камина.

Считается, что сила тяги дымоотвода должна составлять 12 +/- 2 Па. Дымоотвод с силой тяги превышающей 12 Па может вызвать перегрев топки и потерю гарантийных прав. Минимальная тяга должна составлять 6 +/- 1 Па.

Камины с каминным вкладышем следует подключать к собственному самостоятельному дымоотводу.

Для правильного функционирования топки устройство необходимо подключить к дымоотводу соответственно действующим нормам закона. Ввод дымоотвода должен находится в помещении, где установлена печка. Для подключения использовать стальную трубу толщиной 1,5 мм или 2 мм. Присоединительная труба не может выходить во внутрь дымоотвода. Ввод дымоотвода необходимо закончить вкладышем и розеткой. Очень важна точность и связность соединений.

### 3.2. Вентиляция и приток воздуха

Необходимо подключить устройство к внешнему источнику воздуха в соответствии с заранее подготовленным проектом. Котел можно подключать в помещении с механической вытяжной вентиляцией. При использовании камера сгорания должна иметь подачу воздуха не менее 10 м<sup>3</sup> / ч на 1 кВт номинальной мощности устройства. Недостаток воздуха вызывает неполное сгорание топлива, а выхлопные газы, содержащие окись углерода и сажу, могут стать причиной задымления. Это опасно для жизни и здоровья, снижает мощность устройства и не является основанием для претензий по гарантии.



Рис. 2. Схема подключения подачи воздуха

### 3.3. Инсталляция каминной печи

Перед началом инсталляции вкладыша следует проверить его комплектность, действие всех механизмов и прочность устройства.

Инсталлируя печь следует:

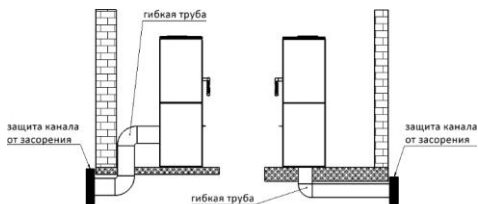
- поставить её на монтажных поверхностях достаточной прочностью,
- устранить все чужие и защитные элементы,
- обеспечить соответствующее расстояние, необходимое для чистки камина и соединителя,
- печь поместить на несгораемой поверхности, которая выходит за пределы печи на мин. 0,4 м, считая от передней части печи, и мин. 0,2 м, считая от боковых и задней стенки печи (см. рис. 3),
- минимальное расстояние нагревателя от ГОРЮЧИХ частей должно быть не менее (см. таблицу с техническими данными/техническими характеристиками «мин. расстояние от горючих частей») рекомендуемое расстояние от НЕГОРЮЧИХ частей - не менее 15 см (рис. 3)
- После монтажа топки следует провести оценку трубочиста, с оформлением протокола приёма.



Рис. 3. Безопасное расстояние от печи до негорючих частей.



Рис. 4. Схема подключения топки

#### 4. Первый разжиг

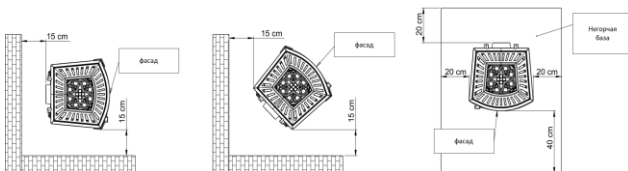
Перед первой растопкой надо удалить все наклейки или элементы оборудования, которые находятся в зольнике или топке, а также проверить размещение подвижных частей топки, например, дефлектор и защитный гребень.

Во время первой топки в печи удерживать минимальную температуру и немного приоткрыть дверцу (прим. 1-2 мм), чтобы уплотнительный материал (уплотнитель) не прилип к краске. Краска отвердеет только после нескольких часов нагрева в печи. Все материалы должны медленно приспособиться к высокой температуре. Во время первого горения каждая печь выделяет неприятный запах, вызванный выгораемой краской. Этот запах через некоторое время исчезнет. Во время выделения неприятного запаха хорошо проветривать помещение. Во время разогрева и охлаждения печи могут появиться акустические симптомы - это не дефект.

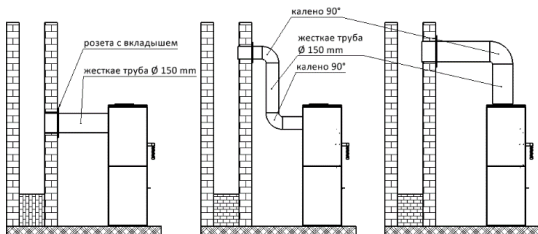
#### 5. Обслуживание

##### 5.1. Безопасность

Во время эксплуатации устройства будьте особенно осторожны в связи с высокой температурой, риском ожога и возможностью появления пожара:

- для обслуживания устройства применять защитные рукавицы, полученные от производителя,
- непосредственно к устройству нельзя допускать детей - их присутствие возможно под надзором взрослых,
- запрещён демонтаж и выполнение каких-либо конструкционных изменений вкладыша,
- нельзя тушить топку водой,
- рекомендуется, чтобы в помещении, где будут находиться отопительные устройства, был установлен датчик угарного газа,
- нельзя оставлять огонь в устройстве без надзора,
- запрещено использование устройства для сушки материалов (например, одежды)
- - также в его непосредственном районе,
- запрещена эксплуатация незастроенного каминного вкладыша,
- во время нормальной эксплуатации двери вкладыша должны быть закрыты.

В случае воспламенения сажи в дымоотводе следует уведомить ближайшую единицу пожарной команды и мастера-трубочиста. До момента их прибытия стараться

самостоятельно потушить пожар порошковым огнетушителем, направляя струю непосредственно в дымоотвод.

### 5.2. Разжигание

Печку разжигать с открытым притоком первичного и вторичного воздуха. Для разжига применить бумагу, мелкую древесину или специальные средства. Нельзя никаким образом применять легковоспламеняющиеся жидкости (например, бензин или нефть).

### 5.3. Регуляция подачи воздуха

Подача воздуха регулируется перемещением регулятора на передней части картриджа. Воздух, поступающий в устройство, делится на 3 типа: первичный воздух, вторичный воздух и третичный воздух. Первичный воздух используется для поддержания пламени в камере сгорания. Вторичный воздух поддерживает сжигание остатков дымовых газов в выхлопных газах и в то же время защищает от загрязнения стекла. Третичный воздух поступает в камеру сгорания через входные отверстия, расположенные в задней внутренней стенке, дожигая древесный газ, образующийся в процессе сгорания. Сила потока третичного воздуха настолько велика, что он создает дополнительный дефлектор, ограничивающий тепловые потери. При розжиге, когда тяга в дымоходе еще слишком мала, оставьте регулятор наддувочного воздуха полностью открытым.



Рис. 5. Образцовая регулировка подачи воздуха в очаг (вид фасады зольника).

### 5.4. Топливо

Надо использовать только рекомендованные топливо. Список рекомендованных топлив показанный в паспортной табличке, включенной к данному руководству (см. П. 2). Не надо полностью заполнить очага топливом - оптимальное наполнение составляет около 1/3 от высоты очага.

Калорийность древесины обычно составляет 3,5–3,7 кВт/кг при влажности древесины ниже 20%. Для сжигания годится древесина влажностью не превышающей 20%, такую влажность можно достигнуть после примерно 2 лет хранения. Свежая древесина характеризуется уровнем влажности 50-60%. Сжигание такой древесины, кроме в два раза больше расхода топлива, вызывает также коррозию элементов вкладыша, быстрое загрязнение стекла и оседание сажи (креозита) во вкладыше и дымоотводе. Недопустимо применение не рекомендованных материалов, в частности отбросов

*Зависимость между калорийностью древесины и состоянием её влажности*

Состояние древесины	Содержание воды	Калорийность
Свежая древесина	50-60%	2,0 kWh/kg = 7,2 MJ/kg
Складированная летом	25-35%	3,4 kWh/kg = 12,2 MJ/kg
Складированная много лет	15-25%	4,0 kWh/kg = 14,4 MJ/kg

## 6. Консервация и очистка

Каминная печь следует регулярно чистить, особенно учитывая дымоотводные каналы. Рекомендуется проведение 2 раза в год техосмотра топки мастером-трубочистом. Следует проверять герметичность дымоотводных каналов и проводить их чистку 4 раза в год. Осмотр и чистку дымоотводного канала проводить в соответствии с нормами, с особенным учётом проходимости дымоотвода (возможность закупоривания гнёздами птиц, листьями и т.п.). Стекло чистить с применением специально для этого предусмотренных средств. Рекомендуется регулярную чистку стекла во избежание прочных загрязнений. Жидкие чистящие средства применять таким образом, чтобы не намочить находящихся во вкладыше уплотнений. Пепел удалять перед заполнением зольника, чтобы пепел не блокировал потока воздуха и охлаждения решётки в топке. Консервационные работы и чистку проводить, когда печка холодная. Рекомендуется замену изоляционных шнуров после каждого отопительного сезона. Не используйте химикаты для очистки элементов камина (кроме стекла). Не проводите влажную чистку камина. Защищайте уплотнения и элементы камина во время очистки стекла.

## 7. Запасные части

Применять исключительно оригинальные запчасти, доступные у дистрибьютора каминных вкладышей.

## 8. СПОСОБ УТИЛИЗАЦИЯ УПАКОВКИ И ПРОДУКЦИИ, ВЫВЕДЕННОЙ ИЗ ЭКСПЛУАТАЦИИ.

Бумажные, деревянные, стеклянные и пластиковые элементы следует помещать в соответствующие контейнеры для сортированных отходов. Металлические и чугунные элементы необходимо сдать на пункт вторичной переработки.

Потенциальные источники неправильного действия топки

Последствия	Возможный источник	Предохранительные средства
Конденсат, конденсация в топке	Сжигание влажной древесины с редуцированным горением и закрытым	Применять только рекомендованное топливо. Защитить устье дымоотвода
Повреждение изоляционных тросов стекла и дверей	Применение слишком сильных (и в чрезмерном количестве) средств для чистки каминных стёкол	Использовать соответствующее количество жидкостей для чистки каминных стёкол, чтобы не капали на изоляционные шнуры
Чрезмерный износ подвижных чугунных элементов	Недостаточная вентиляция топки, отсутствие вентиляции через зольник	Систематически опорожнять зольник, проверять циркуляцию воздуха вокруг топки, увеличить отверстия и воздушные решётки
Быстрое загрязнение стекла	Отсутствие соответствующей тяги, отсутствие подачи воздуха снаружи	Проверить соответствие каминной инсталляции требованиям, обеспечить доступ воздуха к топке (например, решётка размером 20x20 см), использовать сухое
Недогретое помещение	Дерево плохого качества, небольшой приём тепла из топки, несоответствующий подбор мощности каминного вкладыша в отношении к размеру помещения	Применять рекомендованное топливо, проверить циркуляцию воздуха вокруг топки - воздушные решётки
Выход дыма в помещение во время эксплуатации	Неправильная тяга в дымоотводе	Проверить дымоотвод, его соответствие требованиям, очистить дымоотвод, установить в устье дымоотвода устройство, защищающее от обратного удара дыма
Выход дыма при разжигании	Холодный дымоотвод	Нагреть дымоотвод, разжигая больше бумаги, например, газет
Слишком большое пламя в топке	Слишком большой приток воздуха в топке, слишком большая тяга, дерево плохого качества	Частично или полностью ограничить приток воздуха (регулировка на фасаде зольника), проверить, не заблокирован ли шибер, применять рекомендованное топливо
Трудно зажигающийся огонь, потухание	Влажное дерево, слишком большие брёвна, дерево плохого качества, отсутствие притока воздуха, неправильная тяга	Применять рекомендованное топливо (твёрдое дерево, например, буквое, дубовое, грабовое и т.п.), соответственно влажное, для разжигания применять мелкие куски дерева, обеспечить достаточное количество воздуха, проверить правильность дымоотвода

## ГАРАНТИЙНЫЕ УСЛОВИЯ

### 1. Гарантийный срок:

Гарантия на исправную работу печи (котла) предоставляется сроком на 24 месяца со дня покупки устройства. Покупка должна быть подтверждена печатью торговой точки и разборчивой подписью продавца, а также печатью и подписью компании, устанавливающей устройство.

2. Гарант обеспечивает бесплатный ремонт устройства в случае производственных дефектов (сборки или изготовления), возникших в процессе производства в течение гарантийного срока.
3. Гарантийный ремонт осуществляется бесплатно, гарант гарантирует, что жалоба потребителя будет рассмотрена в течение 14 дней с даты его письменного уведомления, и она будет рассмотрена в кратчайшие сроки. Если для устранения дефекта требуется значительный объем работы или заказ запасных частей, это время может быть продлено, о чем подающий рекламацию будет уведомлен.
4. О дефектах и повреждениях оборудования необходимо письменно сообщить в точку продажи, в которой была совершена покупка. Покупатель обязан предоставить правильно заполненный гарантийный талон вместе с именным счетом или фискальным кассовым чеком и серийным номером устройства.
5. Гарант не несет ответственности за недостаточную эффективность и ущерб, возникший в результате неправильной (несоответствующей руководству по установке и эксплуатации и правовым нормам) установки и эксплуатации оборудования. Гарантия предоставляется на устройства, установленные только лицами или компаниями, специализирующимися на этом виде деятельности.

Гарантия в особенности не распространяется на устройства с повреждениями, возникшими в результате использование другого топлива, кроме дров,

- заливки топки водой,
- внезапного розжига огня в холодной печи, механических повреждений, неправильного техобслуживания,
- коррозии - печь следует предохранять от воздействия влаги, неправильной дымоходной тяги,
- дефектов, вызванные транспортировкой.

### 6. Гарантия не распространяется на:

- облицованный плиткой корпус, на котором может появиться характерная «паутинка», называемая
- «харис»; для очистки плитки используйте сухую хлопчатобумажную ткань или бумажные полотенца; не распыляйте моющие средства на поверхность плитки (особенно если печь еще горячая) и не используйте влажную ткань - влага может сделать более заметными небольшие царапины («потертости»),
- стеклокерамическое стекло - повреждение стекла может быть вызвано только неправильным обращением или обслуживанием оборудования и, как таковое, не покрывается гарантией,
- шнуры, уплотнители - подвержены естественному износу в процессе эксплуатации,

7. элементы топки (горизонтальная решетка, вертикальная решетка - гребень, рамка дефлектора, вермикулит, дефлектор шамотный, внутренние стенки и ящик зольника), повреждение которых может произойти в случае использования неподходящего топлива (кроме дров), чрезмерного использования топки или неправильной установки устройства.
8. Любые повреждения, возникшие в результате неправильной установки, использования или обслуживания устройства, а также по другим причинам, не связанным с производством, могут быть устранены только за счет пользователя.
9. Гарантия предоставляется на устройства, приобретенные и установленные на территории Республики Польша.
10. Гарантия не исключает, не ограничивает и не приостанавливает прав покупателя, следующих из положений о гарантии за дефекты проданного предмета (Зак. В. №2014 п. 827 и Зак. В. №2014 п. 121 с посл. изм.). По вопросам, не урегулированным в настоящей гарантии, применяются положения Гражданского кодекса.

Я ознакомлен с условиями гарантии.

Подпись покупателя .....

# ГАРАНТИЙНАЯ КАРТА ДЛЯ ПОКУПАТЕЛЯ

имя устройства: \_\_\_\_\_

Дата покупки (начало гарантии): \_\_\_\_\_

## ПОКУПАТЕЛЬ

Фамилия: \_\_\_\_\_

Имя: \_\_\_\_\_

## АДРЕС:

улицы: \_\_\_\_\_ номер дома: \_\_\_\_\_

Город: \_\_\_\_\_ почтовый индекс \_\_\_\_\_

\_\_\_\_\_  
Печать и подпись продавца

\_\_\_\_\_  
Печать и подпись компаниимонтаж  
устройства

## ЯВЛЯЕТСЯ НЕОТЪЕМЛЕМОЙ ЧАСТЬЮ ГАРАНТИЙНОЙ КАРТЫ. РУКОВОДСТВО ПО УСТАНОВКЕ И ЭКСПЛУАТАЦИИ

Подтверждаю, что ознакомился с инструкцией по установке и эксплуатации. и  
гарантийные условия.

\_\_\_\_\_  
Подпись пользователя

*Подпись пользователя*

Замечания	Дата	Подпись сервисного техника

1. ÜLDINFO
2. KAMINA VALIMINE
3. PAIGALDAMINE
4. ESIMENE KÜTMINE
5. KASUTAMINE
6. HOOLDAMINE JA PUHASTAMINE
7. VARUOSAD
8. PAKENDITE JA KASUTUSELT KÕRVALDATUD TOODETE UTILISEERIMINE.

## 1. Üldinfo

Täname teid selle NORDflam HS kamina ostmise eest. Enne kamina kasutamist lugege kasutusjuhend tähelepanelikult läbi. Lisainfot selle kamina kohta saate vaadata leheküljelt: [www.nordflam.pl](http://www.nordflam.pl).

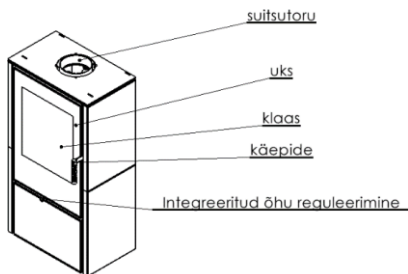

Joonis 1 Kamina osade skeem

### 1.1. Kamina ettenähtud kasutusviis

Kaminat kasutatakse elu- ja puhkeruumide kütmiseks. Toodet ei saa kasutada ainsa soojusallikana.

### 1.2. Asjakohased seadused

Kamina tulepesade kohta kehtivad seadused:

- Ehituseadus, RT I 1994, 89, 414 – Seadus 07.07.1994, koos hilisemate muudatustega.
- Infrastruktuuriministri määrus 12.04.2002 ehitiste ja nende paigutuse tehniliste nõuete kohta – Riigi Teataja nr 75, 690. parandus 2002, koos hilisemate muudatustega.
- EN 16510-2-1:2023
- Toode ei sisalda ohtlikke aineid vastavalt (EÜ) nr 1907/2006 Euroopa Parlamendi ja nõukogu määrusele, 18. detsember 2006.

## 2. Kamina valimine

Ruumi jaoks sobivat kaminat valides tuleb lisaks esteetilistele eelistustele arvestada ka tuleohutus- ja ehituseeskirju. Kamina võimsus tuleb valida selline, mis sobib ehitise ja köetava ruumi isolatsioonitasemega. Piisava isolatsiooni korral on 10 m<sup>2</sup> ruumi kütmiseks piisav võimsus 1 kW, juhul kui ruum on standardse kõrgusega 2,5 m. Garantii kehtivuse jaoks on nõutav, et valitakse sellise võimsusega kamin, mis sobib köetava ruumi mõõtmetega.

## 3. Paigaldamine

Kamina paigaldamisel tuleb järgida asjakohaseid seadusi, norme ja standardeid, kasutusjuhendi soovitusi ning kohalikke ehituseeskirju. Kamina peab paigaldama vastava väljaõppega paigaldustehnik või ettevõtte. Paigaldamisel tuleb järgida riiklikke ja kohalikke eeskirju.

### 3.1. Korstnatorud

Iga kamin tuleb ühendada eraldi korstnatoru külge, järgides asjakohaseid seadusi. Soovitatav on silmas pidada järgmist:

- korstna minimaalne kõrgus on 3,5–4 m ja optimaalne kõrgus on 5–6 m, mõõdetuna kamina põhjast;
- tõmbehäirete vältimiseks peaks korstnatoru olema õhutihe, kogu pikkuses sama läbimõõduga ning ulatuma hoone katuseviilust umbes 0,5 m kõrgemale;
- erandjuhtudel (II ja III tuulekoormuse tsoon, kohaliku topograafia tõttu) tuleks tagasitõmbe vältimiseks kasutada korstnakatet.

### Tähelepanu!

Juhul, kui korstnatorud:

- on soovitatust lühemad ja kitsamad;
- paiknevad hoones, mis asub ebasoodsas kohas (nt ümbritsetud kõrghoonetest, oru põhjas);
- on vertikaalselt kaldus ja/või sisaldavad pikki horisontaalosi; võib tulemuseks olla ebapiisav vaakum (tõmme) torus, mistõttu suitsutoru ei ventileerita piisavalt ja seetõttu võib suits sattuda kaminast tuppa.

Enne kamina paigaldamist on vaja kontrollida tõmbe tugevust korstnatorus ning seda, kas kamina saab ühendada olemasoleva korstnatoruga.

Tõmme suitsutorus peaks olema 12±2 Pa. Kui tõmme suitsutorus on üle 12 Pa, võib kamin üle kuumeneda ning garantii kaotab kehtivuse. Minimaalne tõmme peaks olema vähemalt 6±1 Pa.

Et kamin töötaks õigesti, tuleb see korstnaga ühendada asjakohaseid seadusi ja eeskirju järgides. Korstnatoru ühendusava peaks paiknema ruumis, kuhu kamin paigaldatakse. Kasutage 1,5 mm või 2mm paksust terastoru. Ühendustoru ei tohi korstnatorust välja ulatuda. Korstnatoru ühendusava tuleb fikseerida pesa ja rosetiga. Oluline on teha ühendused täpselt ja õigesti.

### 3.2. Ventilatsioon ja õhu juurdepääs

Kooskõlas eelnevalt koostatud projektiga peab seade olema ühendatud välise õhuallikaga. Kolde võib ühendada mehaanilise väljatõmbeventilatsiooniga ruumis. Kasutamise ajal peab põlemiskambri õhuvärsustus olema vähemalt 10 m<sup>3</sup>/h seadme 1 kW nimivõimsuse kohta. Ebapiisav õhuvärsustus põhjustab kütuse mittetäielikku põlemist ning süsinikdioksiidi ja tahma sisaldavad heitgaasid võivad suitsu tekitada. Selline nähtus on ohtlik elule ja tervisele, vähendab seadme võimsust ning ei ole garantiinõude aluseks.

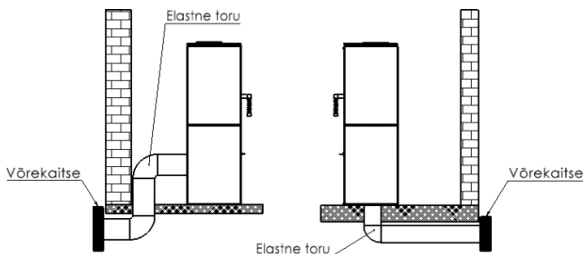

Joonis 2. Õhuvärsustuse ühenduse skeem

### 3.3. Kamina paigaldamine

Enne paigaldamist kontrollige, kas kamin on terviklik, kas kõik mehhanismid töötavad ning kas paigalduskoht on piisavalt vastupidav.

Kamina paigaldamisel tuleb meeles pidada järgmist:

- paigaldage kamin pinnale, mis talub kamina raskust;
- paigaldamise ajaks eemaldage lisaosad ja kinnitused;
- veenduge, et kamina ja ühenduskoha puhastamiseks jääb piisavalt ruumi;
- kamin tuleb paigutada süttimatule pinnale, mis ulatub kamina eest vähemalt 0,4 m kaugusele ning kamina külgedelt ja tagant 0,2 m kaugusele (vt joonis 3);
- soojendi minimaalne kaugus SÜTTIVATEST osadest peab olema vähemalt (vt andmeplaat/tehniline teave „min. kaugus süttivatest osadest“),
- soovitatav kaugus MITTESÜTTIVATEST osadest on vähemalt 15 cm (Joon. 3).
- Pärast kamina paigaldamist peab paigalduse kinnitama väljaõppinud korstnapühkija, kes koostab ja allkirjastab kinnitusakti.

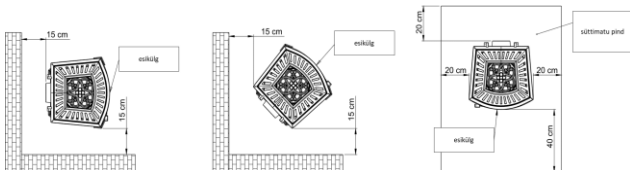

Joonis 3. Ahju ohutu kaugus mittesüttivatest osadest.

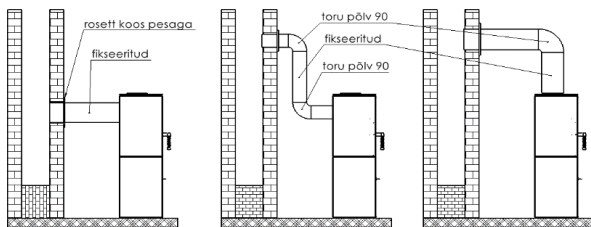

Joonis 4 Kamina ühenduste skeem

#### 4. Esimene kütmine

Enne esimest kütiskorda eemaldage kõik tuhaalusel ja/või tulepesas olevad klepsud ning kontrollige üle tulepesa liikuvate osade – nt deflektori ja tuletõkke – paigutus.

Kaminat esimest korda küttes hoidke temperatuur minimaalne ning jätke kaminaluuk kergelt lahti (u 1–2 mm), et tihendimaterjal (tihend) ei seguneks värviga. Värv kõvastub alles pärast seda, kui kaminat on paar tundi köetud. Kõik materjalid peavad kõrge temperatuuriga harjuma järk-järgult. Esimese kütmise ajal tuleb kaminast ebameeldivat lõhna, seda põhjustab värvi kõvastumine. Selle aja vältel on soovitatav ruumi korralikult tuulutada. Kamina kuumenemise ja jahtumise ajal võib sellest kosta helisid – need ei tähenda kamina tõrget ega kahjustusi.

#### 5. Kasutamine

##### 5.1. Ohutus

Kaminat kasutades tuleb kuumuse, põletusvigastuste ohu ja tulekahjuohu tõttu rakendada järgmisi ettevaatusabinõusid:

- kaminat puudutades tuleb kanda tootjalt saadud kaitsekinnast;
- lastel ei tohi lasta vastu kaminat puutuda – kui kamina läheduses on lapsed, peavad täiskasvanud neid jälgima;
- kamina tulepesa ei tohi koost lahti võtta, samuti ei tohi muuta selle ehitust;
- ärge kasutage kaminas tule kustutamiseks vett;
- ärge kütke kaminat üle;
- kaminaga samasse ruumi on soovitatav paigaldada süsinikdioksiidi andur
- kaminat, milles põleb tuli, ei tohi jätta järelevalveta;
- kamina peale ei tohi panna riideid kuivama ning riideesemeid ei tohi hoida kamina vahetus läheduses;
- ei tohi teha tuld kaminasisusse, mis ei ole paigaldatud;
- kamina tulepesa tavakasutuse ajal peavad luugid olema alati suletud. Tahma süttimisest teatage kohe lähimat tuletõrjejaoskonda ja korstnapühkijat. Nende saabumiseni püüdke põlengut kustutada pulberkustutiga, suunates pulbrijoa otse korstnatorusse.

##### 5.2. Tule süütamine

Tule süütamise ajal peavad esimene ja teine reguleeritav õhuava olema avatud. Tule süütamisel võite abiks kasutada paberit, väikesi puidutükke või spetsiaalset süüteainet.

Mitte mingil juhul ei tohi tule süütamiseks kasutada süttivaid vedelikke nagu kütus või õli!

### 5.3. Õhukoguse reguleerimine

Õhuvarustust reguleeritakse kaminasüdamiku esiküljel asuva regulaatori nihutamise läbi. Seadmesse voolav õhk jaguneb 3 tüübiks: esmane, teisane ja tertsiaalne õhk. Esmane õhk toetab leeki põlemiskambris. Teisane õhk aitab põletada heitgaaside jääke ja kaitseb samaaegselt klaasi määrdumise eest. Tertsiaalne õhk tuleb sisemises tagaseinas olevatest sisselaskevavadest ja põletab ära põlemisprotsessis tekkivad puidugaasid. Tertsiaalse õhu voog on nii tugev, see loob soojuskadu piirava täiendava deflektori. Süttimise ajal, kui kamina tõmme on veel liiga nõrk, tuleb sissevoolu õhu regulaator täiesti avatuks jätta.



Joonis 5. Kamina õhuava reguleerimise näide (tuhaaluse esikülgl)

### 5.4. Küttematerjal

Küttematerjaliks sobivad ainult kuivad küttepuud või puitbrikett. Küttepuude, mille niiskusesisaldus on alla 20%, kütteväärtus on keskmiselt 3,5–3,7 kW/kg. Põletamiseks tohib kasutada ainult puid, mille niiskusesisaldus ei ole üle 20%. Sobiv niiskusesisaldus tekib umbes 2-aastase kuivas kohas hoidmise järel. Äsja saetud puu niiskusesisaldus on 50–60%. Peale selle, et värsket puud tuleb põletada umbes kaks korda suuremas koguses, võib värsket puu põhjustada tulepesa korrodeerumist, klaasi määrdumist ja tahma (kreosoodi) kiiremat kogunemist tulepessa ja korstnatorusse. Kamina ei tohiks korraga panna rohkem küttematerjali kui 1/3 kamina kõrguse ulatuses. Kamina ei tohi põletada muid kui küttematerjaliks soovitatud aineid, kindlasti mitte jäätmeid ega süttivaid vedelikke.

#### *Puu kütteväärtuse ja niiskustaseme suhe*

Puu seisukord	Niiskusesisaldus	Kütteväärtus
Äsja saetud	50–60%	2,0 kWh/kg = 7,2 MJ/kg
Üle suve hoitud	25–35%	3,4 kWh/kg = 12,2 MJ/kg
Mõni aasta hoitud	15–25%	4,0 kWh/kg = 14,4 MJ/kg

## **6. Hooldamine ja puhastamine**

Kaminat ja eriti suitsutorusid peab regulaarselt puhastama. Kamin tuleks lasta vähemalt kaks korda aastas üle vaadata asjatundjal või sellele valdkonnale spetsialiseerunud ettevõttel. Korstnapühkija peab 4 korda aastas puhastama korstnatorud ja kontrollima, kas need on õhutihedad. Perioodilist ülevaatuset tehes ja korstnatorusid puhastades tuleb järgida asjakohaseid eeskirju, eriti tuleb jälgida, et korstnatorusid ega -lõõris pole takistusi (nt linnupesa, langenud lehed vms). Kamina klaasi tohib puhastada ainult selleks mõeldud puhastusainetega. Püsivate plekkide/püsimäärdumise vältimiseks on soovitatav klaasi regulaarselt puhastada. Soovitatav on kasutada vedelaid puhastusaineid, et puhastusainet ei jääks tihendite/tihendusmaterjali pinnale. Tuhk tuleks tuhaanumast eemaldada enne, kui tuhaanum täitub, nii ei takista kogunenud tuhk õhuvoolu ega tulepessa võre jahtumist. Hooldada ja puhastada tohib ainult siis, kui kamin on külm. Pärast iga kütteperioodi lõppu on soovitatav tihendusnõõrid välja vahetada. Ärge kasutage kamina elementide (v.a klaas) puhastamiseks kemikaale. Ärge puhastage kaminat märgpuhastusega. Kaitske klaasi puhastamise ajal kamina tihendeid ja elemente.

## **7. Varuosad**

Kasutada tohib ainult kaminamüüjalt ostetud originaalvaruosi.

## **8. PAKENDITE JA KASUTUSELT KÕRVALDATUD TOODETE UTILISEERIMINE.**

Paberist, puidust, klaasist, tehismaterjalist osad tuleb kõrvaldada asjakohasesse sorteeritud jäätmete mahutitesse.

Metall- ja malmosad tuleb ära anda sekundaarse toorme kokkuostupunktides.

Tagajärjed	Tõrke võimalik põhjus	Lahendus(ed)
Veetilgad, kaminas on kondenseerunud vesi	Niiskeid puid on põletatud suletud siibriga, puu on halvasti põlenud Korstnalõõri on valgunud vesi	Kütke ainult soovitatud küttematerjaliga Kontrollige korstnalõõr üle
Klaasi ja luukide tihendusnõõrid on kahjustatud	Klaasi puhastamiseks on kasutatud liiga palju või liiga kanget puhastusainet	Kasutage kamina klaasi puhastamiseks õiget kogust spetsiaalset puhastusvedelikku, nii ei imbu tihendusnõõrid puhastusvahendist läbi
Liikuvad malmosad on liiga kulunud	Õhuliikumine kaminas ei ole piisav, tuhaaluse ja resti vahel ei liigu piisavalt õhku, vale küttematerjal	Tühjendage tuhaalust regulaarselt, kontrollige õhu liikumist kamina ümber, tehke õhuavad ja -restid rohkem lahti
Klaas määrdub kiiresti	Puudub korralik tõmme Õhu juurdevool pole piisav, niisked küttepuud	Kontrollige, kas paigaldus on tehtud nõuetekohaselt, veenduge, et kaminasse tuleb piisavalt õhku (õhuvõre 20 x 20 cm), kasutage kuivi küttepuud
Ruum ei soojene piisavalt	Ebakvaliteetsed küttepuud, kamin ei eralda piisavalt soojust; valige sellise küttevõimsusega kamin, mis sobib ruumi suurusega	Kasutage soovitatud küttematerjali, kontrollige õhuringlust kamina ja õhuvõrede ümber
Põlemise ajal imbus tuppa suitsu	Korstnalõõri viga	Kontrollige, kas korstnalõõr vastab nõuetele; puhastage korstnalõõr
Süütamise ajal imbus tuppa suitsu	Korstnalõõr on külm	Eelsoojendage korstnalõõri, kasutades tule süütamiseks rohkem paberit
Kaminas on liiga suur tuli	Kaminasse tuleb liiga palju õhku, tõmme on liiga tugev, küttepuud pole kvaliteetsed	Piirake või tõkestage õhu sissevool kaminasse (reguleerige tuhaaluse juures olevat õhuava); kontrollige, ega siiber pole kinni; kasutage soovitatud küttematerjali
Tuld on raske süüdata	Küttepuud on märjad või ebakvaliteetsed, halud on liiga suured, õhuvool pole põlemiseks piisav, halb tõmme	Kasutage soovitatud tüüpi (köva lehtpuu) ja õige niiskussisaldusega küttematerjali, kasutage hakatuseks väikseid puutükke, tagage põlemiseks piisav õhuvool; kontrollige, kas korstnatorud on õigesti paigaldatud

## GARANTIITINGIMUSED

### 1. Garantii kestvusaeg:

Garantii kaminakolde õigele töötamisele antakse 24-ks kuuks alates seadme ostukuupäevast. Ost peab olema kinnitatud jaemüügipunkti pitseriga ja müüja loetava allkirjaga ning seadet paigaldava ettevõtte pitseri ja allkirjaga.

- Garantiiaja jooksul tootmisprotsessi käigus tekkinud tehasevigade (paigalduse või tootmisvigade) ilmumise korral tagab garant seadme tasuta paranduse.
- Garantiiparandus on tasuta, garant tagab tarbija kaebuse läbivaatamise selle kirjalikust esitamisest 14 päeva jooksul ja selle rahuldamine toimub võimalikult lühikese aja jooksul. Kui vea kõrvaldamine nõuab märkimisväärset tööpanust või varuosade tarnimist, võib see aeg pikeneda, millest kaebuse esitajat teavitatakse.
- Seadme vigadest ja kahjustustest tuleb kirjalikult teavitada müügipunkti, kus ost sooritati. Ostja on kohustatud esitama õigesti täidetud garantiikaardi koos nimelise arve või kassakviitungiga ja seadme seerianumbriga.
- Garant ei kanna vastutust väära (paigaldus- ja kasutusjuhendile ning seaduseeskirjadele mittevastavast) paigaldamisest ja kasutamisest põhjustatud vealisuse ning kahjustuste eest. Garantii antakse ainult seda liiki töödele spetsialiseerunud isikute või ettevõtete poolt paigaldatud seadmetele.

Garantiiga ei ole eelkõige hõlmatud kahjustused, mis on põhjustatud:

- muu kui puitkütuse kasutamisest, kolde veega ülevalamisest,
- äkilisest tule süütamisest eelnevalt soojendamata koldes, mehhaanilistest kahjustustest,
- ebakohasest hooldusest,
- korrosioonist — kaitsta ahju niiskuse eest, korstna väära tõmbest,
- transpordist tingitud vigadest.

### 6. Garantii ei ole hõlmatud:

- kahelkividest korpus, millele võib tekkida iseloomulik „haris” tüüpi „ämblikuvõrk”; kahelkivi puhastamiseks kasutada puuvillast lappi või paberäterätikuid; kahelkivi pinnale (eelkõige soojale ahjule) ei tohi pihustada puhastusvedelikke või kasutada märga lappi - niiskuse tõttu võivad väikesed juuspraod (“haris”) nähtavamaks muutuda,
- vitrokeraamiline klaas —klaasi kahjustused saavad olla põhjustatud ainult seadme ebakohasest käitlemisest või hooldamisest ja seetõttu garantiile ei allu,
- nõõrid, tihendid —alluvad kasutamise ajal loomulikule kulumisele,
- kolde osad (horisontaalne rest, vertikaalne rest - kamm, deflektori raam, vermikuliit, šamoti deflektor, siseseinad ja tuhapanni salv), mille kahjustused võivad olla põhjustatud ebaõigest kütusest (muu kui puit), kolde ülemäärast kasutamisest või seadme väära paigaldusest.

- Kõik seadme ebaõige paigaldamise, kasutamise või hooldamise tagajärjel ning muudel, mitte tootja poolsetel põhjustel, tekkinud kahjustused on kõrvaldatavad ainult kasutaja kulul.
- Garantii antakse PV territooriumil ostetud ja paigaldatud seadmetele.
- Garantii ei välista, piira ega peata ostja, müüdüd eseme vealisust käsitlevatest eeskirjadest tulenevaid õigusi. (M.T. Nr 2014, pos 827 ja M.t. 2014, pos 121 muudatustega). Käesoleva garantiiga reguleerimata küsimused lahendatakse vastavalt tsiviilkoodeksi ettekirjutustele.

Võtan garantii tingimused teatavaks.

Ostja allkiri .....

## OSTJA GARANTIIKAART

seadme nimi: \_\_\_\_\_

Ostukuupäev(garantii algus): \_\_\_\_\_

### OSTJA

Perekonnanimi: \_\_\_\_\_

Eesnimi: \_\_\_\_\_

### Address:

Tänav: \_\_\_\_\_ Maja number: \_\_\_\_\_

Linn: \_\_\_\_\_ postiindeks \_\_\_\_\_

\_\_\_\_\_ Müüja tempel ja allkiri

\_\_\_\_\_ Ettevõtte tempel ja allkiriseadme  
paigaldamine

## SEE ON GARANTIIKAARDI OSALINE OSAPAIGALDUS- JA KASUTUSJUHEND

Kinnitan, et olen paigaldus- ja kasutusjuhendiga tutvunud ja garantiitingimused.

\_\_\_\_\_ Teenindusremont

*Kasutaja allkiri*

Märkused	Kuupäev	Hooldustehniku allkiri

# ΠΕΡΙΕΧΟΜΕΝΑ



1. ΓΕΝΙΚΕΣ ΠΛΗΡΟΦΟΡΙΕΣ
2. ΕΠΙΛΟΓΗ ΤΖΑΚΙΟΥ
3. ΕΓΚΑΤΑΣΤΑΣΗ
4. ΠΡΩΤΟ ΆΝΑΜΜΑ
5. ΧΡΗΣΗ
6. ΣΥΝΤΗΡΗΣΗ ΚΑΙ ΚΑΘΑΡΙΣΜΟΣ
7. ΑΝΤΑΛΛΑΚΤΙΚΑ
8. ΤΡΟΠΟΣ ΑΠΟΡΡΙΨΗΣ ΣΥΣΚΕΥΑΣΙΩΝ ΚΑΙ ΠΡΟΪΟΝΤΩΝ ΠΟΥ ΒΡΙΣΚΟΝΤΑΙ ΣΤΟ ΤΕΛΟΣ ΤΟΥ ΚΥΚΛΟΥ ΖΩΗΣ ΤΟΥΣ.

## 1. Γενικές πληροφορίες

Σας ευχαριστούμε για την αγορά του ενθέτου της εταιρίας μας. Πριν την έναρξη της χρήσης της συσκευής πρέπει να διαβάσετε τις παρούσες οδηγίες. Εάν ψάχνετε πρόσθετες πληροφορίες στο θέμα του ενθέτου, Σας προσκαλούμε στην ιστοσελίδα μας.

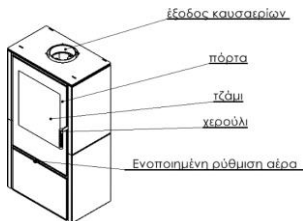

Σχ. 1. Σχήμα ενθέτου τζακιού

### 1.1. Προορισμός ενθέτου

Το τζάκι προορίζεται για τη θέρμανση των οικιακών χώρων και εγκαταστάσεις αναψυχής. Το προϊόν δεν μπορεί να χρησιμοποιηθεί ως μοναδική πηγή θερμότητας.

### 1.2. Νομικές πληροφορίες

- Νομικές διατάξεις που αφορούν τα ένθετα τζακιού:
- Νομοθεσία για τις κατασκευές, ΦΕΚ αριθ. 89, άρθρο 414 του 1994 – Νόμος της 07.07.1994 με τις μεταγενέστερες τροποποιήσεις.
- Υπουργική Απόφαση του Υπουργού Υποδομών της 12.04.2002 σχετικά με τις τεχνικές προδιαγραφές που πρέπει να πληρούν τα κτήρια και η θέση τους – Εφημερίδα της Κυβερνήσεως αριθ. 75 του 2002, άρθρο 690 με τις μεταγενέστερες τροποποιήσεις.
- EN 16510-2-1:2023
- Το προϊόν δεν περιέχει επικίνδυνες ουσίες σύμφωνα με τον κανονισμό (ΕΚ) αριθ. 1907/2006 του Ευρωπαϊκού Κοινοβουλίου και του Συμβουλίου της 18ης Δεκεμβρίου 2006.

## 2. Επιλογή τζακιού

Η επιλογή της ισχύος της θερμικής εγκατάστασης εξαρτάται από το βαθμό μόνωσης και θερμαινόμενου χώρου. Αποδέχεται, πως για το αρκετά απομονωμένο χώρο 1 kW της ισχύος της εγκατάστασης φθάνει για τη θέρμανση 10 m<sup>2</sup> του βασικού ύψους 2,5 μ. Πρέπει υπό την αυστηρότητα της απώλειας της εγγύησης να επιλέξετε κατάλληλα την ισχύ της εγκατάστασης στο μέγεθος των θερμαινόμενων χώρων.

## 3. Εγκατάσταση

Η εγκατάσταση του τζακιού πρέπει να συμφωνεί με τις ισχύουσες διατάξεις του νόμου, τα πρότυπα, τις συστάσεις των παρόντων οδηγιών καθώς και τους κανόνες της οικοδομικής τέχνης. Η εγκατάσταση πρέπει να έχει εκτελεστεί από το εξουσιοδοτημένο πρόσωπο ή εταιρία. Οι κρατικές και τοπικές διατάξεις θα πρέπει να τηρούνται.

### 3.1. Καπναγωγοί

Για την καλή λειτουργία της εστίας, η συσκευή θα πρέπει να είναι συνδεδεμένη σε ξεχωριστό αγωγό σύμφωνα με τις ισχύουσες διατάξεις του νόμου. Συνιστάται, ώστε:

- το ελάχιστο ύψος του καπναγωγού να ισούται με 3,5 – 4 μ, βέλτιστη 5 – 6 μ, μετρώντας από το βάθος του τζακιού,
- οι ελάχιστες διαστάσεις του καπναγωγού θα πρέπει να ισούνται με 0,14 x 0,14 μ,
- ο καπναγωγός θα πρέπει να είναι σφραγισμένος, με την ίδια τομή σε όλο το μήκος και να εξέχει περίπου 0,5 μ πάνω από την κορυφογραμμή του κτηρίου, με σκοπό την αποφυγή της αναστάτωση στο εσωτερικό,
- στις ειδικές περιπτώσεις (η II και η III ζώνη φορτίου του αέρα, λόγω των τοπικών τοπογραφικών συνθηκών) πρέπει να εφαρμόζονται κεφαλές καπνοδόχων που προστατεύουν από την αναστροφή της ακολουθίας.

### Προσοχή!

Στις περιπτώσεις, όπου οι καπναγωγοί:

- έχουν τις διαστάσεις μικρότερες από τις συνιστάμενες,
- βρίσκονται σε κτήρια με δυσμενή τοποθεσία (π.χ. στο περιβάλλον υψηλών κτηρίων, κτήρια στις κοιλάδες),
- αποκλίνουν μετά της κατακόρυφου και/ή μακριές οριζόντιες αποστάσεις, μπορεί να λάβει μέρος η έλλειψη της αναμενόμενης υποπίεσης (ακολουθίας) στον αγωγό, κάτι που θα προκαλέσει την μη απορρόφηση των καυσίμων, και σε αποτέλεσμα κάπνισμα της εγκατάστασης.

Πριν την τοποθέτηση του τζακιού είναι απαραίτητη η λήψη της γνώμης του καπνοδοχοκαθαριστή που προσδιορίζει την ισχύ του καπναγωγού καθώς και τη δυνατότητα εφαρμογής του ισχύοντος καπναγωγού για τη σύνδεση του τζακιού.

Αποδέχεται, πως η ισχύς της ακολουθίας του καπναγωγού θα πρέπει να ισούται με  $12 \pm 2 \text{ Pa}$ . Ο αγωγός με την ισχύ ακολουθίας πάνω από τα  $12 \text{ Pa}$  μπορεί να προκαλέσει την υπερθέρμανση του τζακιού και την απώλεια των δικαιωμάτων εκ του τίτλου της εγγύησης. Η ελάχιστη ακολουθία του καπνοδόχου θα πρέπει να ισούται με  $6 \pm 1 \text{ Pa}$ .

Το τζάκι θα πρέπει να είναι συνδεδεμένο στο δικό του μεμονωμένο καπναγωγό. Η είσοδος του καπναγωγού θα πρέπει να βρίσκεται στο χώρο, στο οποίο είναι εγκατεστημένο το τζάκι. Για την εγκατάσταση θα πρέπει να χρησιμοποιηθεί μεταλλικός σωλήνας πάχους 1,5mm ή 2mm. Ο συνδεδεμένος σωλήνας δεν μπορεί να εξέλγει στο εσωτερικό του καπναγωγού. Η είσοδος στην καμινάδα θα πρέπει να λήγει με το ένθετο και τη ροζέτα. Πολύ σημαντική είναι η λεπτομέρεια και η συνοχή των ενώσεων.

### 3.2. Ο αερισμός και η πρόσβαση του αέρα

Η συσκευή πρέπει να είναι συνδεδεμένη σε μία εξωτερική πηγή αέρα σύμφωνα με ένα προετοιμασμένο προηγούμενως σχέδιο. Η εστία μπορεί να συνδεθεί σε χώρο με μηχανικό εξαερισμό. Ο θάλαμος καύσης πρέπει να διαθέτει κατά τη χρήση, παροχή αέρα τουλάχιστον  $10 \text{ m}^3/\text{h}$  ανά  $1 \text{ kW}$  της ονομαστικής ισχύος της συσκευής. Η ανεπαρκής ποσότητα αέρα προκαλεί ατελή καύση του καυσίμου και τα καυσαέρια που περιέχουν μονοξείδιο του άνθρακα και αιθάλη, μπορεί να προκαλέσουν την εμφάνιση καπνού. Αυτό το φαινόμενο είναι επικίνδυνο για τη ζωή και την υγεία, μειώνει την ισχύ της συσκευής και δεν αποτελεί βάση για αξιώσεις στα πλαίσια της εγγύησης.

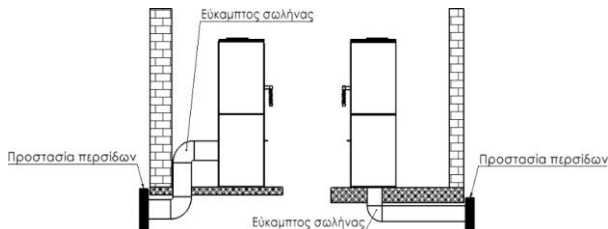

**Σχ. 2. Διάγραμμα σύνδεσης παροχής αέρα**

### 3.3. Εγκατάσταση τζακιού

Πριν την εκκίνηση της εγκατάστασης του ενθέτου πρέπει να ελέγξετε την πληρότητα του, τη λειτουργία όλων των μηχανισμών καθώς και την αντοχή του περιβλήματος.

Συναρμολογώντας το τζάκι θα πρέπει:

- να ρυθμίσετε το ένθετο στις επιφάνειες εγκατάστασης με αρκετή ικανότητα φόρτωσης,
- να αφαιρεθούν όλα τα ξένα στοιχεία και προστασίες,

- να εξασφαλιστούν οι κατάλληλες αποστάσεις απαραίτητες για τον καθαρισμό του τζακιού καθώς και του συνδέσμου
- το τζάκι θα πρέπει να τοποθετηθεί σε άφλεκτα επιφάνεια που εξέχει εκτός της περίβολου του τζακιού τουλάχιστον 0,4 μ. μετρώντας από την πρόσοψη του τζακιού καθώς και τουλάχιστον 0,2 μ. μετρώντας από το πλάι και το πίσω μέρος του τζακιού (κοίτα σχ. 3),
- η ελάχιστη απόσταση του θερμαντικού σώματος από ΕΥΦΛΕΚΤΑ μέρη δεν θα πρέπει να είναι μικρότερη από (βλέπε πινακίδα ενδείξεων/τεχνικές πληροφορίες «ελάχ. απόσταση από εύφλεκτα μέρη»),
- η συνιστώμενη απόσταση από ΜΗ ΕΥΦΛΕΚΤΑ μέρη είναι όχι μικρότερη από 15 cm (Εικ. 3).
- Μετά από την εκτέλεση της εγκατάστασης της εστίας πρέπει να πραγματοποιήσετε την υποδοχή του καπνοδοχοκαθαριστή με τη σύνταξη του πρωτόκολλου παραλαβής.

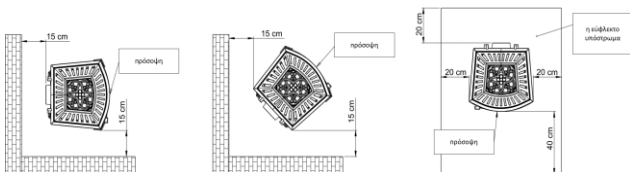

Εικ. 3. Ασφαλείς αποστάσεις θερμαντικού σώματος από μη εύφλεκτα μέρη.

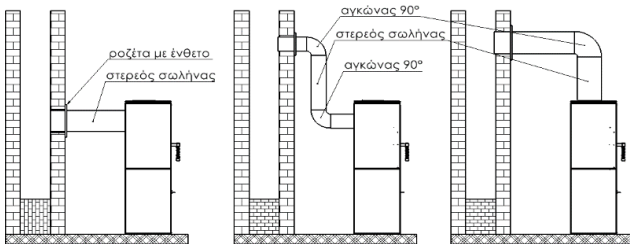

Σχ.4. Σχήμα σύνδεσης τζακιού.

#### 4. Πρώτο άναμμα

Πριν από το πρώτο άναμμα θα πρέπει να αφαιρέσετε όλα τα αυτοκόλλητα ή τα μέρη του εξοπλισμού, που βρίσκονται στο σταχοδοχείο ή την εστία καθώς και να ελέγξετε τη διανομή των κινητών τμημάτων της εστίας, τέτοια όπως ο εκτροπέας και η χτένα προστασίας.

Κατά το πρώτο άναμμα στο τζάκι θα πρέπει να διατηρήσετε την ελάχιστη θερμοκρασία καθώς και να ανοίξετε λίγο την πόρτα (περίπου 1–2 mm), ώστε το υλικό μόνωσης

(βαλβίδα) να μην ενωθεί με τη βαφή. Το χρώμα θα σκληραίνει μετά από μερικές ώρες καύσης στο τζάκι. Όλα τα υλικά θα πρέπει σιγά σιγά να προσαρμοστούν στην υψηλή θερμοκρασία. Κατά το πρώτο άναμμα το κάθε τζάκι εκτέμει άσχημο άρωμα, που προκαλείται από το κάψιμο του χρώματος. Αυτή η μυρωδιά μετά από κάποιο χρονικό διάστημα θα εξαφανιστεί. Κατά την εκπομπή της άσχημης μυρωδιάς πρέπει να αεριστεί καλά ο χώρος. Κατά το ζέσταμα καθώς και το κρύωμα του τζακιού μπορούν να εμφανιστούν ακουστικά συμπτώματα – αυτά δεν αποτελούν τη βλάβη

## 5. Χρήση

### 5.1. Ασφάλεια

Κατά την εκμετάλλευση της συσκευής πρέπει να διατηρήσετε ειδικά την προσοχή λόγω της υψηλής θερμοκρασίας, το εμφανιζόμενο ρίσκο εγκαυμάτων καθώς και τη δυνατότητα εμφάνισης της πυρκαγιάς :

- για τον χειρισμό της συσκευής θα πρέπει να χρησιμοποιήσετε το γάντι προστασίας που προμηθεύεται από τον παραγωγό
- να μην αφήνετε κοντά τα παιδιά – η παρουσία τους στη συσκευή είναι δυνατή μόνο υπό την αυστηρή επιτήρηση των ενηλίκων
- απαγορεύεται η αποσυναρμολόγηση και πραγματοποίηση οποιωνδήποτε αλλαγών σχεδιασμού του ενθέτου,
- απαγορεύεται να σβήνετε την εστία με το νερό,
- δεν πρέπει να υπερθερμαίνεται το τζάκι,
- ,συνίσταται ώστε στον χώρο, όπου θα βρίσκεται η συσκευή θέρμανσης, να βρίσκεται εγκατεστημένος ο αισθητήρας του μονοξειδίου του άνθρακα
- ,απαγορεύεται η παραμονή της αναμμένης φωτιάς στη συσκευή χωρίς την επιτήρηση
- ,απαγορεύεται η εκμετάλλευση της συσκευής για το στέγνωμα των υφασμάτων (π.χ. ρούχων) – επίσης στο άμεσο περιβάλλον της
- κατά την κανονική εργασία η πόρτα του τζακιού πρέπει να είναι κλειστή
- απαγορεύεται η συλλογή του καυσίμου άμεσα μπροστά από το τζάκι ή στη γειτονιά των εξωτερικών του περιβλημάτων

Στην περίπτωση της φλόγας της αιθάλης στο καπνοδόχο πρέπει να ενημερώσετε την πλησιέστερη μονάδα της Πυροσβεστικής καθώς και τον τον μάστορα καπνοδοχοκαθαριστή. Μέχρι να έρθει πρέπει να προσπαθήσετε να σβήσετε τη φωτιά με τον πυροσβεστήρα ξηρής σκόνης, κατευθύνοντας τη ροή άμεσα στον καπναγωγό.

### 5.2. Άναμμα

Να ανάβετε με τις ανοιχτές εισόδους του πρωτοβαθμίου και δευτεροβαθμίου αέρα. Για το άναμμα θα πρέπει να χρησιμοποιήσετε το χαρτί, ψιλό ξύλο ή ειδικά μέσα προσανάματος. Σε καμία περίπτωση για το άναμμα δεν πρέπει να χρησιμοποιήσετε εύφλεκτα υγρά (π.χ. βενζίνη ή πετρέλαιο).

### 5.3. Ρύθμιση πρόσβασης του αέρα

Η ρύθμιση της παροχής του αέρα γίνεται με τη μετακίνηση του ρυθμιστή που βρίσκεται στο μπροστινό μέρος του ενθέτου. Ο αέρας που εισέρχεται στη συσκευή,

χωρίζεται σε 3 τύπους: πρωτογενής αέρας, δευτερογενής αέρας και τριτογενής αέρας. Ο πρωτογενής αέρας χρησιμοποιείται για τη διατήρηση της φλόγας στον θάλαμο καύσης. Ο δευτερογενής αέρας συμβάλει στην καύση των υπολειμμάτων των καυσίμων αερίων στα καυσαέρια και προστατεύει ταυτόχρονα από το λέρωμα του γυαλιού. Ο τριτογενής αέρας ρέει στον θάλαμο καύσης μέσω των εισαγωγών που βρίσκονται στο πίσω εσωτερικό τοίχωμα, καίγοντας το ξυλαέριο που δημιουργείται κατά τη διαδικασία καύσης. Η ισχύς ροής του τριτογενή αέρα είναι τόσο μεγάλη που δημιουργεί μια πρόσθετη κόφτρα περιορισμού απώλειας θερμότητας. Κατά την ανάφλεξη, όταν ο ελκυσμός είναι ακόμη πολύ αδύναμος, η ρύθμιση του αέρα πλήρωσης θα πρέπει να είναι πλήρως ανοιχτή.



Σχ. 5. Παραδειγματική ρύθμιση της πρόσβασης του αέρα στην εστία

#### 5.4. Καύσιμο

Πρέπει να εφαρμόζετε μόνο τα συνιστάμενα καύσιμα. Η λίστα των συνιστάμενων καυσίμων δίνεται στην ονομαστική ταμπέλα που προστίθεται σε αυτές τις οδηγίες (κοίτα σελίδα 2). Δεν πρέπει πλήρως να γεμίζετε το καπνοδόχο με το καύσιμο – το βέλτιστο γέμισμα είναι περίπου το 1/3 του ύψους της καπνοδόχου. Δεν επιτρέπεται η χρήση άλλων υλικών από τα συνιστάμενα, ειδικά τα υλικά απορρίμματα καθώς και εύφλεκτα υγρά.

Τα παραδειγματικά καύσιμα που εφαρμόζονται στα ένθετα τζακιού (ανάλογα το μοντέλο) είναι: το ξύλο, μπριγκέτες σκληρού ξύλου. Η αξία καύσεως του ξύλου ισούται συνήθως με 3,5–3,7 kW/κιλό κατά την υγρασία του ξύλου κάτω από το 20%. Για την καύση κάνει το ξύλο της υγρασίας που δε ξεπερνά το 20%. Τέτοια υγρασία λαμβάνεται μετά από περίπου 2 χρόνια περίοδο αποθήκευσης. Το ξύλο που λαμβάνεται φρέσκο έχει τα χαρακτηριστικά της υγρασίας στο επίπεδο του 50-60%. Η καύση τέτοιου ξύλου προκαλεί εκτός της διπλής κατανάλωσης του καυσίμου, τις διαβρώσεις των στοιχείων του ένθετου, τη γρήγορη ακαθαρσία του τζαμιού καθώς και ενσωμάτωση της αιθάλης (κρεόζωτο) στο ένθετο καθώς και το καπναγωγό.

*Η σχέση μεταξύ της θερμιδικής αξίας του ξύλου και της περιεκτικότητάς του σε υγρασία*

Κατάσταση ξύλου	Περιεκτικότητα σε νερό	Τιμή
Φρεσκοκομμένο	50-60%	2,0 kWh/kg = 7,2 MJ/kg
Αποθηκεύτηκε για ένα έτος	25-35%	3,4 kWh/kg = 12,2 MJ/kg
Αποθηκεύτηκε για αρκετά χρόνια	15-25%	4,0 kWh/kg = 14,4 MJ/kg

## **6. Συντήρηση και καθαρισμός**

Το ένθετο τζακιού πρέπει να καθαρίζεται τακτικά, με την ειδική λήψη υπόψη των καπναγωγών. Συνιστάται 2 φορές το χρόνο να διεξάγεται η τεχνική επιθεώρηση της εστίας από το μάστορα καπνοδοχοκαθαριστή. Οι καπναγωγοί απαιτούν τον έλεγχο της μόνωσης και τον καθαρισμό από τον καπνοδοχοκαθαριστή 4 φορές το χρόνο. Η επιθεώρηση και ο καθαρισμός του καπναγωγού πρέπει να διεξάγεται σύμφωνα με τις διατάξεις με την ειδική λήψη υπόψη της βατότητας του αγωγού (δυνατότητα βουλώματος από τη φωλιά πουλιών, το βούλωμα των φύλλων, κτλ.).

Ο καθαρισμός του τζαμιού μπορεί να λαμβάνει μέρος μόνο με ειδικά προοριζόμενα προϊόντα. Συνιστάται ο τακτικός καθαρισμός του τζαμιού, για να αποφευχθούν οι μόνιμες βρωμιές. Τα υγρά μέσα καθαρισμού να χρησιμοποιούνται έτσι ώστε να μη δοθεί η δυνατότητα μουλιάσματος με αυτά των μονώσεων που βρίσκονται στο ένθετο. Η επιλογή της στάχτης θα πρέπει να λαμβάνει μέρος πριν το ολικό γέμισμα της εστίας, έτσι ώστε η στάχτη να μην μπλοκάρει το πέρασμα του αέρα και το κρύωμα της σάρας στην εστία.

Οι εργασίες συντήρησης καθώς και ο καθαρισμός πρέπει να διεξάγεται στο κρύο τζάκι. Συνιστάται η αλλαγή των σχοινιών μόνωσης μετά από την κάθε σεζόν θέρμανσης. Μην χρησιμοποιείτε χημικά για τον καθαρισμό των στοιχείων του τζακιού (εκτός από το τζάμι). Μην καθαρίζετε υγρά το τζάκι. Προστατέψτε τις τσιμούχες και τα στοιχεία του τζακιού ενώ καθαρίζετε το τζάμι.

## **7. Ανταλλακτικά**

Πρέπει να χρησιμοποιείτε μόνο τα πρωτότυπα ανταλλακτικά διαθέσιμα στο διανομέα.

## **8. Τρόπος απόρριψης συσκευασιών και προϊόντων που βρίσκονται στο τέλος του κύκλου ζωής τους.**

Τα προϊόντα από χαρτί, ξύλο, γυαλί και πλαστικό πρέπει να τοποθετούνται σε κατάλληλα δοχεία διαχωρισμένων απορριμάτων.

Τα μεταλλικά και μαντεμένα προϊόντα πρέπει να παραδίδονται στα κατάλληλα σημεία ανακύκλωσης.

Πιθανές πηγές της δυσλειτουργίας της εστίας

Αποτελέσματα	Πιθανή πηγή δημιουργίας	Διορθωτικά μέτρα
Συμπύκνωμα, συμπύκνωση στην εστία	Καύση υγρού ξύλου κατά τη μειωμένη καύση και με το κλειστό αποσβεστήρα. Το νερό που ρέει από την καμινάδα	Εφαρμόστε μόνο τα συνιστάμενα καύσιμα. Προστατέψτε την έξοδο της καμινάδας
Βλάβη των καλωδίων μόνωσης του τζαμιού και της πόρτας	Η χρήση των πολύ δυνατών (και σε περίσσεια) μέσων καθαρισμού των τζαμιών καμινάδων	Χρησιμοποιείτε τις κατάλληλες ποσότητες των ειδικών υγρών για τον καθαρισμό των τζαμιών των καμινάδων έτσι, ώστε να μη ρέουν στα καλώδια μόνωσης
Η υπερβολική κατανάλωση των κινητών μεταλλικών στοιχείων	Ο ανεπαρκής αερισμός της εστίας, έλλειψη αερισμού της σχάρας από το σταχτοδοχείο, ακατάλληλο καύσιμο	Αδειάζετε συστηματικά το σταχτοδοχείο, ελέγχετε τη ροή του αέρα γύρω από την εστία, μεγεθύνετε τα ανοίγματα και τις σχάρες αέρα
Γρήγορη βρωμιά του τζαμιού	Έλλειψη κατάλληλης ροής, έλλειψη διάχυσης αέρα από το εξωτερικό, χρήση του υγρού ξύλου	Ελέγξτε τη συμβατότητα της εγκατάστασης του καπνοδόχου με τις απαιτήσεις, εξασφαλίστε την πρόσβαση του αέρα στην εστία (π.χ. σχάρα διαστάσεων 20x20 εκ.), εφαρμόστε το στεγνό ξύλο - ώριμο
Κρύος χώρος	Ξύλο κακής ποιότητας, μικρή παραλαβή ζέστης από την εστία, ακατάλληλη επιλογή της ισχύος της συσκευής σε σχέση με το μέγεθος του χώρου	Εφαρμόστε το συνιστάμενο καύσιμο, ελέγξτε τη ροή του αέρα γύρω από την εστία – σχάρα αέρα
Έξοδος καπνού στο χώρο κατά την καύση	Κακή ροή καμινάδας	Ελέγξτε τον καπναγωγό, τη συμβατότητά του με τις απαιτήσεις, καθαρίστε τον καπναγωγό, συναρμολογήστε στην έξοδο της καμινάδας εξοπλισμό προστασίας από την οπισθοχώρηση του καπνού Ζεσταίνετε τον καπναγωγό ανάβοντας τη
Έξοδος του καπνού κατά το άναμμα	Κρύος καπναγωγός	μεγαλύτερη ποσότητα του χαρτιού, π.χ. εφημερίδα
πολύ μεγάλη φλόγα στην εστία	Πολύ μεγάλη πρόσβαση του αέρα στην εστία, πολύ μεγάλη ακολουθία καπναγωγού, ξύλο κακής ποιότητας	Περιορίστε εν μέρει ή πλήρως την πρόσβαση του αέρα στην εστία (ρύθμιση στην πρόσψη της εστίας), ελέγξτε, εάν ο καπνοσύρτης δε μπλόκαρε, χρησιμοποιήστε τα συνιστάμενα καύσιμα
Δύσκολα αναμμένη φωτιά, σβήσιμο	Υγρό ξύλο, πολύ μεγάλοι κορμοί, ξύλο κακής ποιότητας, έλλειψη της πρόσβασης του αέρα για την καύση, κακή ροή καμινάδας	Εφαρμόστε τα συνιστάμενα καύσιμα (σκληρό ξύλο π.χ. οξιάς, δρυς, καρπίνου κτλ.) κατάλληλης υγρασίας, για το προσάναμμα χρησιμοποιήστε μικρά κομμάτια ξύλου, εξασφαλίστε την κατάλληλη ποσότητα του αέρα για την καύση, ελέγξτε την ορθότητα εκτέλεσης του καπναγωγού

## ΟΡΟΙ ΕΓΓΥΗΣΗΣ

1. Ο χρόνος ισχύος της εγγύησης.  
Η εγγύηση για τη σωστή λειτουργία του τζακιού χορηγείται για την περίοδο των 24 μηνών για τα τμήματα από χυτοσίδηρο και το σκελετό της εστίας. Η αγορά θα πρέπει να επιβεβαιώνεται με τη σφραγίδα του σημείου λιανικής πώλησης (στην απόδειξη ή στο τιμολόγιο) και με ευανάγνωστη υπογραφή του πωλητή καθώς και τη σφραγίδα και την υπογραφή της εταιρίας εγκατάστασης της συσκευής.
2. Η εγγύηση αυτή εξασφαλίζει τη δωρεάν επισκευή της συσκευής στην περίπτωση εμφάνισης στην περίοδο εγγύησης των εργοστασιακών βλαβών.
3. Η εγγυητική επισκευή είναι δωρεάν, ο εγγυητής εξασφαλίζει την απάντηση στην καταγγελία του πελάτη μέσα σε 14 ημέρες από την ημερομηνία της γραπτής αναγγελίας της, και η ρύθμισή της θα λάβει μέρος μέσα στη πιο σύντομη περίοδο. Εάν η αφαίρεση της βλάβης χρειάζεται πολύ δουλειά ή το φέρσιμο των ανταλλακτικών, ο χρόνος αυτός μπορεί να επιμηκυνθεί, κάτι για το οποίο ο υποβάλλων της καταγγελίας θα ενημερωθεί.
4. Τα ελαττώματα και οι βλάβες του εξοπλισμού πρέπει να αναγγέλλονται γραπτά στο σημείο πώλησης, στο οποίο έλαβε μέρος η αγορά. Ο αγοραστής υποχρεώνεται να υποβάλει τη σωστά συμπληρωμένη κάρτα εγγύησης μαζί με την ονομαστική απόδειξη ή απόδειξη από το ταμείο.
5. Ο εγγυητής δεν ευθύνεται για την έλλειψη της αποτελεσματικότητας καθώς και τις βλάβες που δημιουργήθηκαν σε αποτέλεσμα της κακής (ασύμφωνη με τις οδηγίες εγκατάστασης και χρήσης καθώς και τις διατάξεις του νόμου) εγκατάστασης και εκμετάλλευσης του εξοπλισμού. Η χορηγούμενη εγγύηση ισχύει για τον εξοπλισμό εγκατεστημένο μόνο από τα άτομα ή τις εταιρίες που είναι ειδικές σε αυτού του είδους δραστηριότητες.  
Ειδικά στην εγγύηση δεν περιλαμβάνονται οι βλάβες που δημιουργήθηκαν σε αποτέλεσμα:
  - της εφαρμογής του καυσίμου άλλου από το ξύλο,
  - του σβησίματος της φωτιάς,
  - του ραφνικού άναμμα της φωτιάς στην εστία που δεν έχει ζεσταθεί,
  - τις μηχανικές βλάβες,
  - την ακατάλληλη συντήρηση,
  - διάβρωση – το ένθετο πρέπει να προστατεύεται από την υγρασία,
  - ακατάλληλη ακολουθία της καμινάδας,
  - τα ελαττώματα που δημιουργήθηκαν σε αποτέλεσμα της μεταφοράς.
6. Στην εγγύηση δεν περιλαμβάνεται:
  - πυρίμαχο γυαλί – η εστία είναι εξοπλισμένη σε τζάμι που ανθεκτικό στη λειτουργία της θερμοκρασίας των 750°C, κάτι που ξεπερνά σημαντικά τη θερμοκρασία που δημιουργείται στο θάλαμο του ενθέτου κατά την καύση του ξύλου. Η βλάβη του τζακιού μπορεί να προκληθεί μόνο με την ακατάλληλη επεξεργασία ή συντήρηση του εξοπλισμού και ως αυτό δεν υπάγεται στην εγγύηση,
  - τα στοιχεία της εστίας (η οριζόντια σχάρα, ο πυρίμαχος θάλαμος του ενθέτου, εκτροπέας πλάισιο, βερμικουλίτης, εκτροπέας σασμότ, η χτένα, ο εσωτερικός διακοσμητικός τοίχος ), των οποίων η βλάβη μπορεί να εμφανιστεί στην περίπτωση εφαρμογής του ακατάλληλου καυσίμου (άλλου από το ξύλο), της υπερβολικής εκμετάλλευσης της εστίας ή ακατάλληλης εγκατάστασης της συσκευής,
  - οι διακοσμητικές στρώσεις στα στοιχεία του ενθέτου.
7. Όλες οι βλάβες δημιουργημένες σε αποτέλεσμα της ακατάλληλης εγκατάστασης, χρήσης ή συντήρησης της συσκευής καθώς και άλλων αιτιών που δε βρίσκονται στην πλευρά του κατασκευαστή, μπορούν να αφαιρεθούν μόνο με τα έξοδα του χρήστη..
8. Η εγγύηση χορηγείται στις αγορασμένες συσκευές και εγκαθίστανται στο έδαφος της Πολωνίας. Αποδέχομαι εν γνώσει τους όρους της εγγύησης.

Υπογραφή αγοραστή.....

## ΚΑΡΤΑ ΕΓΓΥΗΣΗΣ ΓΙΑ ΤΟΝ ΑΓΟΡΑΣΤΗ

Όνομα της συσκευής: \_\_\_\_\_

Ημερομηνία αγοράς (έναρξη  
εγγύησης): \_\_\_\_\_

### ΑΓΟΡΑΣΤΗΣ

Όνομα: \_\_\_\_\_

Όνομα: \_\_\_\_\_

### Διεύθυνση:

Δρόμος: \_\_\_\_\_ Τον αριθμό του σπιτιού: \_\_\_\_\_

Πόλη: \_\_\_\_\_ Ταχυδρομικός κωδικός \_\_\_\_\_

Σφραγίδα και υπογραφή  
του πωλητή

Σφραγίδα και υπογραφή της  
εταιρείας τοποθέτησης της συσκευής

## ΑΠΟΤΕΛΕΙ ΑΝΑΜΕΣΑ ΜΕΡΟΣ ΤΗΣ ΚΑΡΤΑΣ ΕΓΓΥΗΣΗΣ ΕΓΧΕΙΡΙΔΙΟ ΕΓΚΑΤΑΣΤΑΣΗΣ ΚΑΙ ΛΕΙΤΟΥΡΓΙΑΣ

Βεβαιώνω ότι έχω διαβάσει το εγχειρίδιο εγκατάστασης και λειτουργίας και τους όρους εγγύησης.

Επισκευές σέρβις

Υπογραφή χρήστη

Σχόλια	Ημερομηνία	υπογραφή τεχνικού σέρβις

# TABLA DE MATERII

RO

1. INFORMATII GENERALE
2. ALEGEREA SOBEI
3. INSTALAREA
4. PRIMA UTILIZARE
5. UTILIZAREA
6. MENTENANTA SI CURATIRE
7. CONSUMABILE
8. METODA DE ELIMINARE A AMBALAJULUI ȘI A PRODUSULUI SCOS DIN UZ

## 1. Informații generale

Vă mulțumim că ați cumpărat o sobă de șemineu NORDflam HS. Înainte de a utiliza soba, citiți cu atenție acest manual. Pentru informații suplimentare despre această soba, vă rugăm să vizitați site-ul nostru: [www.nordflam.pl](http://www.nordflam.pl).

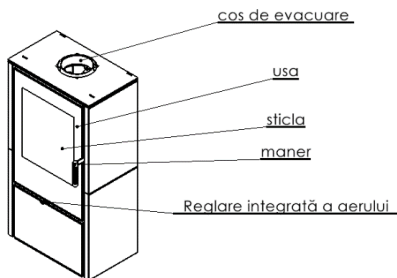

Fig.1. Schema generala a sobei

### 1.1. Soba este destinat utilizării

Sobele de șemineu sunt utilizate pentru încălzirea camerelor de locuit și a facilităților de recreere. Produsul nu poate fi folosit ca unica sursă de caldura.

### 1.2. Dispoziții legale

Dispoziții legale privind inserțiile de șemineu:

- Legea privind construcțiile, Monitorul Oficial nr. 89, poz. 414 din 1994 – Legea din 07.07.1994 cu modificările ulterioare.
- Hotărârea Ministrului Infrastructurii din 12.04.2002 privind condițiile tehnice pe care trebuie să le îndeplinească clădirile și amplasarea acestora – Monitorul Oficial nr. 75 din 2002, poz. 690 cu modificările ulterioare.
- EN 16510-2-1:2023
- Produsul nu conține substanțe periculoase conform Regulamentului (CE) nr. 1907/2006 al Parlamentului European și al Consiliului din 18 decembrie 2006.

## 2. Selectarea dispozitivului

La alegerea dispozitivului de incalzire, adecvat pentru interior, în afară de valorile sale estetice, este necesar să se respecte reglementările ministrului infrastructurii din 12.04.2002 (Jurnalul de Lege 02.75.690 modificat) și prevederile aplicabile ale legii construcțiilor.

Selectarea puterii dispozitivului depinde de nivelul de izolație al interiorului și a zonei încălzite. Se acceptă că pentru o încăpere suficient izolată, o putere de 1 kW este suficientă pentru încălzirea a 10 m<sup>2</sup> cu înălțimea standard de 2,5 m. Este necesar, pentru a nu pierde garanția, să alegeți putere sobei în mod corespunzător pentru suprafața camerei încălzite.

## 3. Instalare

Instalarea sobei trebuie realizată în conformitate cu legile, normele și standardele aplicabile, recomandărilor din acest manual, precum și principiile de construcție. Instalarea trebuie efectuată de un instalator calificat sau de o companie specializată. Cerințele tehnice naționale și locale trebuie îndeplinite.

### 3.1. Cos de evacuare

Fiecare dispozitiv trebuie să fie conectat la o conductă de coș separată, în conformitate cu legea aplicabilă. Se admite ca:

- înălțimea minimă a coșului este egală cu 3,5-4 m, înălțimea optimă este de 5-6 m, măsurată din partea inferioară a cuptorului,
- conducta de coș este etanșă, cu același diametru pe toată lungimea și se extinde cca. la 0,5 m deasupra crestei acoperișului clădirii, pentru a preveni orice interferență cu materiale inflamabile sau curenți de aer nedoriti
- În cazurile excepționale (zonele eoliene II și III, datorită topografiei locale) trebuie să se utilizeze protecții de fum pentru a preveni tirajul invers.

### Atenție!

În cazurile în care cosurile de fum:

- sunt de dimensiuni și diametru mai mici decât cele recomandate,
- sunt în clădiri situate într-un loc în dezavantaj (adică înconjurat de clădiri înalte, clădiri din văi),

- sunt înclinate vertical și / sau conțin părți orizontale lungi,

Poate duce la lipsa vidului dorit într-o conductă care nu va ventila gazele de evacuare și ca urmare, dispozitivul poate emite fum în interiorul încăperii.

Înainte de a instala șemineul de șemineu este necesar să obțineți informații pentru a determina rezistența fluxului de aer la cosul de coș de fum și posibilitatea utilizării conductei de fum existente.

Se presupune că rezistența țevii din cosurilor de fum trebuie să fie de 12 +/- 2 Pa. Cosurile de fum cu tiraj peste 12 Pa pot duce la supraîncălzirea cuptorului și pierderea garanției. Valoarea minimă trebuie să fie de cel puțin 6 +/- 1 Pa.

Pentru utilizarea corectă a cuptorului, dispozitivul trebuie să fie conectat la coșul de fum conform prevederilor legale aplicabile. Intrarea cosului de coș de fum ar trebui să fie localizată în încăperea unde este instalată soba. Utilizați o conducta de oțel cu grosimea de 1,5 mm sau 2 mm. Conducta de conectare nu poate ieși din conducta de fum. Orificiul de admisie a coșului de fum trebuie fixat cu insetina și cu rozeta. Precizia și conexiunile corecte sunt importante.

### 3.2. Ventilație și acces aerian

Dispozitivul trebuie conectat la o sursă de aer externă în conformitate cu un proiect pregătit anterior. Soba poate fi conectată într-o încăpere cu ventilație mecanică cu sistem de evacuare. Camera de ardere, atunci când este în funcțiune, trebuie să aibă alimentare cu aer de cel puțin 10 m<sup>3</sup>/h la 1 kW din puterea nominală a dispozitivului. Aerul insuficient determină arderea incompletă a combustibilului, iar gazele de eșapament care conțin monoxid de carbon și fumingine pot provoca fum. Un astfel de fenomen este periculos pentru viață și sănătate, reduce puterea dispozitivului și nu constituie temei pentru creanțele de garanție.

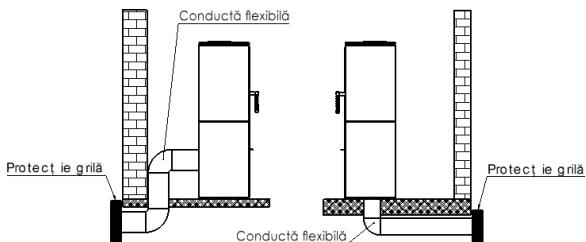

**Fig. 2. Schema racordului de alimentare cu aer**

### 3.3. Instalarea sobei

Înainte de instalare, verificați dacă este completă, verificați funcționarea tuturor mecanismelor și rezistența zonei în care trebuie instalate.

Instalând soba, trebuie să vă amintiți:

• așezați pe suprafețe de montaj cu capacitate portantă suficientă, pentru a așeza soba pe suprafețe cu capacitatea de încărcare îndepărtați orice al treilea element și elemente de fixare,

• asigurați distanța suficientă necesară pentru curățarea șemineului și a conectorului, soba trebuie să fie așezată pe suprafața neinflamabilă care să se fiela distanța de min. 0,4 m de la soba și de minimum 0,2 m măsurând din părțile laterale și din spatele sobei (a se vedea fig. 3)

• distanța minimă dintre încălzitor față de piesele INFLAMABILE trebuie să fie minimum (vedeți plăcuța nominală /informația tehnică „distanța min. față de piesele inflamabile”), distanța recomandată față de piese NEINFLAMABILE de minimum 15 cm (Fig. 3).

După instalare, soba trebuie să fie acceptată de către un instalator calificat, iar protocolul de acceptare trebuie să fie verificat și semnat.

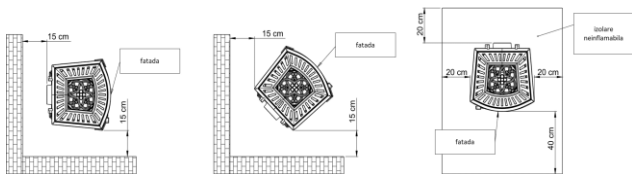

Fig.3. Distanța de siguranță dintre cuptor și piese neinflamabile

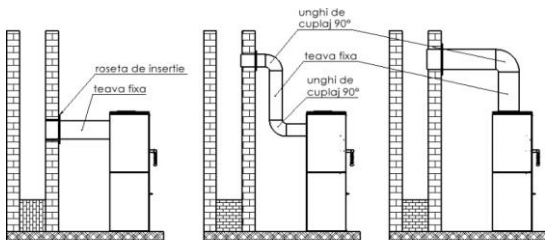

Fig.4. Schema de instalare a sobelor

#### 4. Prima ardere

Înainte de prima ardere, îndepărtați toate autocolantele și echipamentul care se află în tava de cenușă și / sau în cuptor și verificați amplasarea părților mobile ale cuptorului, cum ar fi deflectorul și protecția împotriva focului.

În timpul primei arderi în sobă, mențineți o temperatură minimă și deschideți ușor ușile (1-2 mm), astfel încât materialul de etanșare (sigiliul) să nu se lipească cu vopseaua. Garnitura va deveni solidă numai după câteva ore de ardere în aragaz. Toate materialele trebuie să se adapteze gradual la temperatura ridicată. În timpul primei arderi, fiecare sobă emite un miros neplăcut cauzat de întărirea vopselei. În timpul emiterii mirosului, este recomandat să aerisiți cu atenție încăperea în care se află soba. În timpul încălzirii și răcirii sobei pot apărea sunete acustice - nu reprezintă nicio defecțiune a dispozitivului.

În timpul funcționării dispozitivului, trebuie să aveți grijă deosebită datorită temperaturii ridicate, riscului de arsuri și posibilității de incendiu:

- trebuie utilizată o manșetă termică furnizată de producător în timpul utilizării dispozitivului de încălzire,
- copiii nu trebuie lăsați să intre în contact direct cu dispozitivul de încălzire - supravegherea pentru adulți este necesară atunci când copiii se află aproape de dispozitiv,
- se interzice dezasamblarea și efectuarea modificărilor structurale ale inserției șemineului, nu utilizați apă pentru a stinge cuptorul,
- soba nu trebuie supraîncălzită,

#### 5. Utilizare

##### 5.1. Siguranță

În timpul funcționării dispozitivului, trebuie să aveți grijă deosebită datorită temperaturii ridicate, riscului de arsuri și posibilității de incendiu:

- trebuie utilizată o manșetă termică furnizată de producător în timpul utilizării dispozitivului de încălzire,
- copiii nu trebuie lăsați să intre în contact direct cu dispozitivul de încălzire - supravegherea pentru adulți este necesară atunci când copiii se află aproape de dispozitiv,
- se interzice dezasamblarea și efectuarea modificărilor structurale ale inserției șemineului, nu utilizați apă pentru a stinge cuptorul,
- soba nu trebuie supraîncălzită,

- se recomandă să instalați senzorul de nivel de carbon în încăperea în care este instalat dispozitivul de încălzire,
- este interzisă părăsirea dispozitivului de încălzire fără supraveghere în timp ce focul este activ,
- este interzisă utilizarea dispozitivului pentru a usca țeșăturile (adică hainele) și pentru a păstra țeșăturile în proximitatea sa,
- este interzisă aprinderea focului cand vatra care nu este instalată,
- În timpul utilizării normale a sobei, ușile trebuie să rămână închise în orice moment. În caz de aprindere necontrolată, anunțați cea mai apropiată stație de pompier. Până la sosirea lor, încercați să stingeți focul cu ajutorul unui stingător cu pulbere, direcționând jet-ul direct către conducta de ventilație.

### 5.2. Aprinderea focul

Aprinderea trebuie să aibă loc cu reglaje deschise primar și secundar. Utilizați hârtie, bucăți mici de lemn sau substanțe chimice speciale de aprindere pentru a aprinde focul. Cu toate acestea, nu se utilizează lichide inflamabile cum ar fi combustibil și ulei pentru aprindere.

### 5.3. Reglarea alimentării cu aer

Alimentarea cu aer este reglată prin deplasarea regulatorului care se află pe partea frontală a insertiei. Aerul care intră în dispozitiv este împărțit în 3 tipuri: aer primar, aer secundar și aer terțiar. Aerul primar este folosit pentru a menține flacăra în camera de ardere. Aerul secundar susține arderea reziduurilor de gaze arse din gazele de evacuare și, în același timp, protejează împotriva murdăririi sticlei. Aerul terțiar curge în camera de ardere prin orificiile de admisie situate în pereții interior din spate, după arderea gazului lemnos generat în procesul de ardere. Puterea fluxului de aer terțiar este atât de mare încât creează un deflector suplimentar care limitează pierderile de căldură. La pornire, când tirajul de coș este încă prea slab, lăsați regulatorul aerului de alimentare complet deschis.



Fig. 5. Un exemplu de reglare a admisiei de aer proaspăt (fata sobei)

### 5.4. Combustibil

Singurul combustibil acceptabil pentru a fi folosit este cel din brichete lemn. Valoarea calorică netă a lemnului este în medie de 3,5 - 3,7 kW / kg, cu un conținut de umiditate mai mic de 20%. Numai lemnul cu un conținut de umiditate mai mic de 20% poate fi folosit pentru ardere. Conținutul de umiditate este obținut după aproximativ 2 ani de depozitare uscată. Lemnul proaspăt tăiat are un conținut de umiditate de 50-60%.

În afară de cantitatea crescută a lemnului (de două ori mai mult), arderea lemnului proaspăt tăiat poate duce la coroziunea elementelor inserției, murdărirea sticlei și depunerea mai rapidă a funinginei (creozot) în inserție și în conducta de coș de fum. Se recomandă ca încărcarea unică a combustibilului să nu depășească înălțimea de 1/3 din înălțimea cuptorului. Este inacceptabilă utilizarea altor materiale decât cele recomandate, în special a deșeurilor și a lichidelor inflamabile.

*Dependența dintre valoarea calorică a lemnului și nivelul de umiditate al acestuia*

Condiția lemnului	Continutul de apă	Puterea calorică
Lemn verde	50-60%	2,0 kWh/kg = 7,2 MJ/kg
Lemn semi-uscat	25-35%	3,4 kWh/kg = 12,2 MJ/kg
Lemn uscat	15-25%	4,0 kWh/kg = 14,4 MJ/kg

## 6. Întreținerea și curățarea

Sobele trebuie să fie curățate în mod regulat, mai ales conductele de evacuare a fumului. Se recomandă efectuarea unei inspecții a cuptorului de către persoana calificată sau de la o companie cel puțin de două ori pe an. Cosurile de coș de fum trebuie verificate pentru a fi etanșe și curățate de un echipament de curățat de 4 ori pe an. Verificarea și curățarea conductei de coș trebuie să fie efectuate în conformitate cu prevederile aplicabile, cu referire în special la posibilele obstrucții ale conductelor de coș de fum (adică înfundarea datorată unui cuib de pasăre, frunze căzute etc.). Curățarea geamului pentru șemineu e permis numai cu utilizarea produselor de curățare dedicate. Este recomandat să curățați în mod regulat geamul pentru a evita petele sau murdăria permanentă. Se recomandă utilizarea unor produse de curățare lichide pentru a împiedica imbibarea zonelor de garnitură a acestora. Cenușa trebuie îndepărtată înainte de umplerea completă a tăvii de cenușă, astfel încât cenușa să nu blocheze fluxul de aer și să răcească grătarul în cuptor. Lucrările de întreținere și curățarea trebuie efectuate atunci când soba este rece. Se recomandă înlocuirea garniturilor de etanșare după încheierea fiecărui sezon de încălzire. Nu folosiți substanțe chimice pentru curățarea elementelor șemineului (cu excepția sticlei). Nu curățați umed șemineul. Protejați garniturile și elementele șemineului în timp ce curățați sticla.

## 7. Piese de schimb

Se vor folosi numai piese de schimb originale disponibile de la distribuitorul sobei.

## 8. Metoda de eliminare a ambalajului și a produsului scos din uz.

Elementele din hârtie, lemn, sticlă și plastic trebuie puse în containere adecvate pentru deșeuri separate.

Elementele din metal și fontă trebuie livrate la un punct de reciclare

*Sursele potențiale de defecțiune a cuptorului*

<b>Consecințe</b>	<b>Posibila sursa a defecțiunii</b>	<b>Remedierea</b>
Picăături, condensarea apei în cuptor	Arderea lemnului umed cu flacăra mică și clapa de abur închisă sau apa care coboară în jos prin cosul de fum	Utilizați doar combustibilul recomandat. Asigurați-vă că evacuarea fumului se face în mod corespunzător.
Distrugerea garniturii de etansare sau a geamului de protecție	Folosirea unor produse neadecvate pentru curățarea geamului de protecție	Utilizați o cantitate adecvată de lichide dedicate pentru a curăța sticla de șemineu astfel încât să nu se scurgă pe garniturile de protecție de etanșare.
Încărcarea excesivă a pieselor mobile din fontă cu reziduri	Ventilarea insuficientă a cuptorului, lipsa ventilării grătarului prin cenușă, combustibilul inadecvat	Regulați golii tava de cenușă, verificați circulația aerului în jurul cuptorului, măriți orificiile și grătarele de aer.
Sticla de protecție se murdărește repede	Lipsa unui proiect corect, lipsa alimentării cu aer extern, se folosete lemn umed	Verificați compatibilitatea instalației cu reglementările, asigurați alimentarea cu aer a cuptorului (adică grătarul cu aer 20 x 20 cm), folosiți lemn uscat.
Camera insuficient încălzită	Slabă calitate lemnului, căldură insuficientă din cuptor, alegerea puterii calorice a semineului greșită față de dimensiunea camerei	Folosirea unei calități adecvate a lemnului, verificarea circulației aerului în jurul semineului, alegerea potrivită a puterii semineului cu spațiul de încălzit.
Fum în interiorul camerei în care se face focul	Amplasare necorespunzătoare a coșului de fum	Verificați cosul de fum și conformitatea lui cu reglementările, curățați cosul de fum.
Fum în interiorul camerei în care se face focul	Cosul de fum este rece	Preîncălziți cosul de fum înainte de arderea combustibilului.
Foc prea mare în interiorul camerei de ardere	Flux prea mare de aer în cuptor, prea mult lemn de calitate proastă	Limitați parțial sau complet alimentarea cu aer a cuptorului (reglarea pe fațada tăvi de cenușă) verificați dacă mecanismul nu este blocat, utilizați combustibilul recomandat.
Dificultate în a aprinde soba	Lemn umed, bușteni prea mari, lemn de calitate proastă, lipsa alimentării cu aer necesară pentru ardere, aprindere incorectă	Utilizați combustibilul recomandat (lemn de stejar tare) cu un nivel adecvat de umiditate, utilizați bucăți mici de lemn pentru aprindere, asigurați o cantitate suficientă de aer pentru ardere, verificați dacă conductele de coș sunt instalate corect.

## TERMENI ȘI CONDIȚII DE GARANȚIE

### 1. Perioada de garanție:

Garanția pentru funcționarea eficientă a semineului este acordată pentru o perioadă de 24 de luni de la data achiziționării dispozitivului. Achiziția trebuie confirmată cu o ștampilă a punctului de vânzare cu amănuntul și o semnătură lizibilă a vânzătorului, precum și ștampila și semnătura companiei care montează dispozitivul.

2. Garantul asigură repararea gratuită a dispozitivului în cazul în care în perioada de garanție apar defecte de fabricație (asamblare sau producție) care iau naștere în timpul procesului de producție.
3. Reparația în garanție este gratuită, garantul asigură că va răspunde la reclamația consumatorului în termen de 14 zile de la data notificării acestuia în scris, iar soluționarea acesteia va avea loc în cel mai scurt timp. În cazul în care înlăturarea defecțiunii necesită muncă semnificativă sau importul de piese de schimb, acest timp poate fi prelungit, fapt despre care reclamantul va fi anunțat.
4. Defecțiunile și deteriorarea echipamentului trebuie raportate în scris la punctul de vânzare unde a fost făcută achiziția. Cumpărătorul este obligat să depună un card de garanție completat corect împreună cu factura cu numele sau o chitanță și numărul de serie al dispozitivului.
5. Garantul nu este responsabil pentru lipsa eficienței și daunele rezultate din instalarea și funcționarea defectuoasă (inconformă cu manualul de instalare și utilizare și cu reglementările legale) a echipamentului. Garanția se acordă pentru dispozitivele instalate doar de persoane sau companii specializate în acest tip de activitate.

În special, garanția nu acoperă daunele cauzate de:

- utilizarea altor combustibili decât lemnul, inundarea focarului cu apă,
- aprinderea rapidă a focului într-un focar neîncălzit, deteriorare mecanică,
- întreținere necorespunzătoare,
- coroziune - soba trebuie protejată împotriva umezelii, tiraj incorect al coșului de fum,
- defecte cauzate de transport.

### 6. Garanția nu cuprinde:

- carcasa din teracotă, pe care poate apărea "pânza de păianjen" caracteristică numită "harys"; pentru a curăța teracota, folosiți o cârpă uscată de bumbac sau prosoape de hârtie; nu pulverizați detergenți pe suprafața plăcilor (în special pe soba caldă) și nu folosiți o cârpă umedă - umezeala poate face mai vizibile micile zgârieturi ("harys"),
- sticla vitroceramică - deteriorarea sticlei poate fi cauzată doar de manipularea sau întreținerea necorespunzătoare a echipamentului și ca atare nu este acoperită de garanție,
- cabluri, garnituri - sunt supuse uzurii naturale în timpul funcționării,
- elemente ale cuptorului (grătar orizontal, grătar vertical - pieptene, cadru deflector, vermiculit, deflector de șamotă, pereți interiori și sertar pentru cenușă), a căror deteriorare poate apărea în cazul folosirii unui combustibil greșit (altul decât lemnul), folosirii excesive a focarului sau montarea necorespunzătoare a dispozitivului.

7. Orice daune care rezultă din instalarea, utilizarea sau întreținerea necorespunzătoare a dispozitivului și din alte motive care nu sunt imputabile producătorului pot fi înlăturate numai pe cheltuiala utilizatorului.
8. Garanția se acordă pentru dispozitivele achiziționate și instalate pe teritoriul Republicii Polone.
9. Garanția nu exclude, limitează sau suspendă drepturile cumpărătorului rezultate din prevederile privind garanția pentru defecte ale articolului vândut (Jurnalul de Legi nr. 2014, pct. 827 și M.O. din 2014, pct. 121, cu modificările ulterioare). În aspectele care nu sunt acoperite de această garanție se aplică prevederile Codului civil.

Accept termenii garanției.

Semnătura cumpărătorului .....

## CARTE DE GARANTIE PENTRU CUMPARATOR

Modelul: \_\_\_\_\_

Data achizitiei  
(garantia incepe de la aceasta data): \_\_\_\_\_

### CUMPARATOR

Nume: \_\_\_\_\_

Prenume: \_\_\_\_\_

### Adresa:

strada: \_\_\_\_\_ casa nr: \_\_\_\_\_

Oras: \_\_\_\_\_ codul postal: \_\_\_\_\_

\_\_\_\_\_  
Semnatura si stampila  
vanzatorului

\_\_\_\_\_  
Semnatura si stampila companiei care  
instaleaza

## MANUAL ȘI INSTRUCȚIUNILE DE INSTALARE A SOBEI NORDflam SUNT PARTEA INTEGRALĂ A CARDULUI DE GARANȚIE.

Prin prezenta, declar că am citit instrucțiunile pentru instalarea și funcționarea și termenii de garanție.

\_\_\_\_\_  
REPARATII IN GARANTIE

*Semnatura proprietarului*

Note	Data	Semnatura tehnicianului autorizat

# СЪДЪРЖАНИЕ



1. ОБЩА ИНФОРМАЦИЯ
2. ИЗБОР НА УСТРОЙСТВО
3. МОНТАЖ
4. ПЪРВО ЗАПАЛВАНЕ
5. ИЗПОЛЗВАНЕ
6. ПОДДРЪЖКА И ПОЧИСТВАНЕ
7. РЕЗЕРВНИ ЧАСТИ
8. НАЧИН НА ИЗХВЪРЛЯНЕ НА ОПАКОВКИ И ИЗЛЕЗЛИ ОТ УПОТРЕБА ПРОДУКТИ

## 1. Обща информация

Благодарим ви за покупката на каминна печка „NORDFLAM HS“.

Преди да я използвате, прочетете внимателно настоящото ръководство. За повече информация относно тази печка, моля посетете нашия уебсайт [www.nordflam.pl](http://www.nordflam.pl).

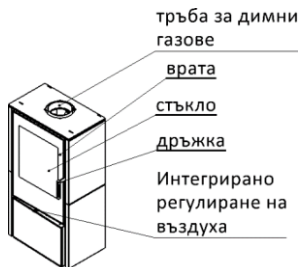

Фиг. 1. Схема на каминна печка

### 1.1. Предназначение на каминната печка

Каминната печка е предназначена за отопление на жилищни помещения и почивни бази. Продуктът не може да се използва като единствен източник на топлина.

### 1.2. Законови разпоредби

Нормативни актове, касаещи камините за вграждане:

- Закон за строителството, ДВ бр. 89, поз. 414 от 1994 г. – Закон от 07.07.1994 г. с последващи изменения.
- Наредба на министъра на инфраструктурата от 12.04.2002 г. за техническите условия, на които трябва да отговарят сградите и тяхното разположение – Държавен вестник бр. 75 от 2002 г., поз. 690 с последващи изменения.
- EN 16510-2-1:2023
- Продуктът не съдържа опасни вещества съгласно Регламент (ЕО) № 1907/2006 на Европейския парламент и на Съвета от 18 декември 2006 г

## **2. Избор на устройство**

Мощността на устройството се избира в зависимост от изолационното ниво на интериора и отопляемата площ. Приема се, че за отоплението на добре изолирана стая с площ 10 м<sup>2</sup> и стандартна височина 2.5 м, е достатъчна мощност от 1 kW. Предвид загубата на гаранция е необходимо да се избере устройство с мощност, отговаряща на площта на отопляемото помещение.

## **3. Монтаж**

Монтирането на каминната печка се извършва задължително при съблюдаване на действащите закони, норми и стандарти, заложените в това ръководство препоръки, както и в съответствие с принципите на изграждане. Монтажът се изпълнява от квалифициран техник или фирма, при спазване на националните и местни регулации.

### **3.1. Коминни канали**

Съгласно действащото законодателство, всяко едно устройство трябва да бъде свързано към отделен коминен канал, като се препоръчва следното:

- минималната височина на комина трябва да е 3.5 - 4 метра, а оптималната височина, измерена от дъното на печта, между 5 и 6 метра.
- коминният канал трябва да е херметичен, с един и същ диаметър по цялата дължина, и стърчащ на приблизително 0.5 метра над билото на покрива, така че върху тягата да не се оказва никакво влияние.
- в изключителни случаи (при II-а и III-та зона на ветрово натоварване и по причина на местната топография) могат да се използват коминни шапки, които не допускат появата на обратна тяга.

Внимание!

Ако коминните канали са:

- с размери и диаметри, които са по-малки от препоръчителните;
  - в постройки с неизгодно местоположение (т.е. заобиколени от високи сгради или самите те са издигнати в долини);
  - наклонени вертикално и/или съдържат дълги хоризонтални участъци;
- това би могло да доведе до недостиг на необходимия вакуум (тяга) в канала, в резултат на което отработените газове няма да се вентилират, а устройството ще започне да изпуска дим вътре в помещението.

Преди да монтирате каминната печка, първо проучете каква е силата на тягата в коминния канал, както и дали е възможно съществуващият канал да бъде свързан към самата камина.

Предполага се, че в тръбата за димни газове силата на тягата е 12 +/- 2 Pa. Тръба с тяга над 12 Pa може да доведе до прегряване на печта и загуба на гаранционното покритие. Минималната тяга трябва да е поне 6 +/- 1 Pa.

Правилното използване на печта налага устройството да бъде свързано към комина съгласно действащите разпоредби на закона. Входният отвор на коминния канал трябва да се намира в помещението, в което е монтирана печката. Използвайте стоманена тръба с дебелина 1.5 или 2 мм. Свързващата тръба не бива да се показва от коминния канал, а неговият вход трябва да е оборудван с розетка. Връзките следва да бъдат направени прецизно и по правилния начин.

### **3.2. Вентилация и достъп до въздух**

Устройството трябва да бъде свързано към външен източник на въздух в съответствие с предварително изготвен проект. Горивната камера може да бъде инсталирана в

помещение с механична отвеждаща вентилация. По време на използване горивната камера трябва да има подаване на въздух от най-малко 10 м<sup>3</sup>/h на 1kW от номиналната мощност на уреда. Недостатъчното количество въздух причинява непълно изгаряне на горивото, а изгорелите газове, съдържащи въглероден окис и сажди, могат да причинят дим. Такова явление е опасно за живота и здравето, намалява мощността на устройството и не представлява основание за гаранционни претенции.

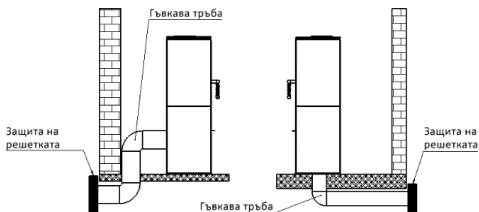

Фиг. 2. Схема на връзката за подаване на въздух

### 3.3. Приготвяне

Преди да пристъпите към монтаж, първо вижте дали каминната печка е окомплектована, дали всички нейни механизми работят и проверете издръжливостта на мястото, където тя ще бъде монтирана.

### 3.4. Монтиране на каминната печка

При инсталиране на каминната печка, не забравяйте:

- да я поставите върху повърхности с достатъчна товарносимост;
- да отстраните ненужните закрепващи елементи;
- да предвидите достатъчно разстояние, необходимо за почистване на камината и конектора.
- да я положите върху негорима повърхност, излизаща на 0.4 метра от печката и на най-малко 0.2 метра от страните и задната част на печката (виж фиг. 3).
- минималното разстояние между нагревателя и ЗАПАЛИМИ части трябва да бъде не по-малко от (вижте номиналната табелка / техническата информация "мин. разстояние до запалими части",
- препоръчителното разстояние до НЕЗАПАЛИМИТЕ части е не по-малко от 15 см (Фиг. 3).

След монтаж печката задължително се приема от квалифициран коминочистач, за което се изготвя и подписва приемателен протокол.

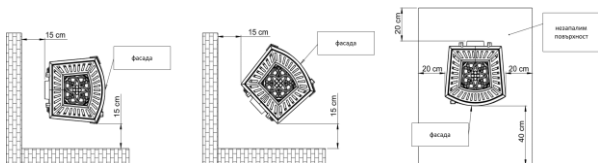

Фиг. 3. Безопасни разстояния между печката и незапалими части

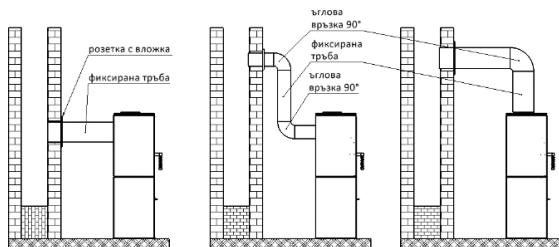

Фиг. 4. Схема за свързване на каминна печка

#### 4. Първо запалване

Преди да запалите печката за първи път, махнете всички стикери и частите, оставени в

тавата за пепел и/или пещта, и проверете разположението на подвижните части, т.е. дефлектора и предпазната решетка.

По време на първото запалване, поддържайте минимална температура и отворете леко вратите на печката (приблизително 1-2 мм), така че уплътнителният материал (уплътнението) да не се смеси с боята, която от своя страна се втвърдява след няколко часа горене. Всички материали трябва постепенно да се приспособят към високата температура, като при първо запалване всяка една печка излъчва неприятна миризма от втвърдяването на боята. Затова е препоръчително помещението, в което се намира печката, да бъде основно проветрено. При нагряване и охлаждане печката издава акустични звуци, които не са признак за наличие на повреда в устройството.

#### 5. Използване

##### 5.1. Безопасност

При експлоатацията на уреда се обръща специално внимание на високите температури, на риска от изгаряния и на опасността от пожар, като в тази връзка:

- трябва да се ползва предоставената от производителя термо ръкавица;
- децата не бива да имат директен контакт с отоплителното устройство и задължително трябва да са под надзора на възрастен, когато са близо до печката;
- е абсолютно забранено разгласяването и извършването на структурни промени по камината
- за гасенето на пещта не може да се използва вода;
- печката не бива да се прегрява;
- е препоръчително в помещението, в което е монтиран отоплителния уред, да бъде инсталиран датчик, измерващ нивото на въглерод.
- е забранено да се оставя отоплителното устройство без надзор, докато в него все още гори огън.
- е недопустимо устройството да бъде използвано за сушене на платове (т.е. дрехи), които също така не бива да бъдат оставяни в близост до него;

- е забранено да се пали огън в камина, която още не е монтирана;
- вратите на камината трябва да бъдат винаги затворени по време на нейната нормална експлоатация.

В случай на пожар, уведомете най-близката пожарна и коминочистача. До пристигането им се опитайте да потушите огъня с помощта на прахов пожарогасител, насочвайки струята директно към коминния канал.

### 5.2. Запалване на огън

Запалването се извършва при отворени регулатори на първичен и вторичен въздух, като за целта се използва хартия, малки парчета дърво или специални запалителни химикали. В никакъв случай не слагайте запалими течности.

### 5.3. Регулиране подаването на въздух

Подаването на въздух се регулира чрез преместване на регулатора, разположен отпред на камерата. Въздухът, влизащ в устройството, се разделя на 3 вида: първичен въздух, вторичен въздух и третичен въздух. Първичният въздух се използва за поддържане на пламъка в горивната камера. Вторичният въздух подпомага изгарянето на остатъци от димни газове в отработените газове и в същото време предпазва от замърсяване на стъклото. Третичният въздух навлиза в горивната камера през входните отвори, разположени в задната вътрешна стена, като доизгаря дървесния газ, генериран в процеса на горене. Силата на третичния въздушен поток е толкова голяма, че създава допълнителен дефлектор, ограничаващ топлинните загуби. При запалване, когато тягата на комина е все още твърде слаба, оставете регулирането на подаването на въздуха напълно отворено.



Фиг.5 Пример за настройка на подаването на въздух за горене

### 5.4. Гориво

Сухите дърва и дървените брикети са единственото приемливо гориво. Нетната calorичност на дървесината е средно 3.5 – 3.7 kW/kg., а влагата в нея е под 20 %. За горене може да се ползва само дървесина със съдържание на влага не повече от 20 %, като тази стойност се постига след близо 2 години съхранение на сухо място. Току що отсечените дървета съдържат 50-60 % влага.

Освен увеличеното използване на дърва (два пъти повече), изгарянето на пряно дърво може да доведе до корозирание на каминните елементи, до замърсяване на стъклото и до по-бързото натрупване на утайка (креозот) в самата камина и коминния канал. Желателно е еднократното зареждане с гориво да не надвишава 1/3 от височината на пещта. Използването на различни от препоръчаните материали, особено на отпадъци и запалими течности, е абсолютно неприемливо.

*Зависимост между calorичната стойност на дървесината и  
съдържащата се в нея влага*

Състояние на дървесината	Съдържание на вода	Calорична стойност
Прясно нарязана	50 – 60 %	2.0 kWh/кг. = 7.2 MJ/кг.
Оставена на съхранение през лятото	25 – 35 %	3.4 kWh/кг. = 12.2 MJ/кг.
Оставена на съхранение в продължение на няколко години	15 – 25 %	4.0 kWh/ кг. = 14.4 MJ/ кг.

## **6. Поддръжка и почистване**

Камината за вграждане, и особено нейните изпускателни тръби, трябва да се почистват редовно. Хубаво е пещта да се инспектира от квалифицирано лице или от компания поне два пъти годишно. Коминните канали трябва да се проверяват за херметичност и да се почистват от коминоточач 4 пъти в годината. Поддръжката и почистването на коминния канал се извършва съгласно действащите разпоредби, като се обръща специално внимание на потенциални препятствия от сорта на запушвания в резултат на птичи гнезда, паднали листа и пр. Стъклото на камината може да бъде почиствано само със специални почистващи препарати. За да се избегне появата на трайни петна и замърсявания, се препоръчва редовно почистване на стъклото, за което трябва да бъдат използвани течни почистващи продукти, които не проникват в уплътненията. Пепелта се отстранява преди препълването на тавата, тъй като тя би могла да блокира въздушния поток и да спре охлаждането на каминната решетка. Поддръжката и почистването се извършват задължително тогава, когато печката е изстинала. След края на всеки един отоплителен сезон е желателно уплътнителните възета да бъдат сменени. Не използвайте химикали за почистване на елементите на камината (с изключение на стъклото). Не почиствайте камината мокро. Пазете уплътненията и елементите на камината, докато почиствате стъклото.

## **7. Резервни части**

Задължително се използват само оригинални резервни части, предлагани от дистрибутора на камините.

## **8. Начин на изхвърляне на опаковки и излезли от употреба продукти.**

Хартиените, дървените, стъклените и пластмасовите елементи трябва да се поставят в подходящи контейнери за сегрегирани отпадъци. Металните и чугунените части трябва да бъдат доставени до пункт за рециклиране.

Потенциални причини за неизправности в камината

Последствия	Възможна причина за повредата	Отстраняване
Наличие на капки и конденз в пещта.	Затворена клапа и изгаряне на мокра дървесина с лоши качества. Вода, спускаща се по коминния канал.	Използвайте само препоръчи -телното гориво. Обезопасете изхода на комина.
Щети по уплътнителните възжета на стъклото и вратите.	Прекалено използване на силен препарат за почистване на каминното стъкло.	За да почистете стъклото, използвайте подходящо коли -чство течност, която да не капе върху уплътнителните възжета.
Прекомерно износване на движещите се чугунени части.	Недостатъчна вентилация на пещта, липса на проветрение на скарата през тавата за пепел, неправилно гориво.	Редовно изпразвайте тавата за пепел, проверявайте циркула -цията на въздух около пещта, увеличете отворите и въздушните решетки.
Стъклото се замърсява бързо.	Липса на пр авилна тяга, недостатъчно подаване на външен въздух, използване на мокро дърво.	Проверете дали инсталацията отговаря на разпоредбите, осигурете подаване на въздух към пещта (въздушна решетка 20x20 см.), използвайте стари сухи дърва.
Недостатъчно затоплено помещение.	Дървесина с лошо качество, слаба топлина от камината, неправилен избор на камина спрямо размера на помещението.	Използвайте препоръчително -то гориво, проверете цирку -ляцията на въздух около пещта - въздушни решетки.
Образуване в помещението на дим в резултат на горене.	Неподходяща тяга на комина.	Проверете коминния канал и неговото съответствие с изис -кванията. Почистете го.
Образуване в помещението на дим в резултат на запалване.	Студен коминен канал.	Загрейте предварително ко-минния канал и използвайте повече хартия за запалване.
Прекалено голям огън в пещта.	Прекалено голямо подаване на въздух към пещта, прекалено голяма тяга, лошо качество на дървесината.	Ограничете частично или напълно подаването на въздух към пещта (чре з регулатора в предната част на тавата за пепел), проверете дали клапата не е блокирала, използвайте препоръчителното гориво.
Трудно се пали огън.	Мокра дървесина, твърде големи дървета, лошо качество на дървесината, липса на въздухоподаване при изгаряне, лоша тяга.	Използвайте препоръчително -то гориво (твърд дъбов мате -риал) с подходящо ниво на влага; за запалване използвай -те малки парчета дърво; пода -вайте достатъчно количество въздух за изгаряне; проверете дали коминните канали са мон -тирани както трябва.

## ГАРАНЦИОННИ УСЛОВИЯ

### 1. Срок на гаранцията:

Гаранцията за изправна работа на камината се предоставя за срок от 24 месеца от датата на закупуване на уреда. Покупката трябва да бъде потвърдена с печат на търговския обект и четлив подпис на продавача, както и печат и подпис на фирмата, която е монтирала уреда.

- По време на гаранционния срок Гарантът осигурява безплатен ремонт на уреда в случай на появата на фабрични дефекти (монтажни или производствени), възникнали по време на производствения процес.
- Гаранционният ремонт е безплатен, като гарантът гарантира, че рекламацията на потребителя ще бъде разгледана в рамките на 14 дни от датата на писменото заявление и ще бъде уредена във възможно най-кратък срок. Ако отстраняването на дефекта изисква значителен обем работа или внос на резервни части, този срок може да бъде удължен, за което заявителят ще бъде уведомен.
- Дефектите и повредите на оборудването трябва да бъдат докладвани писмено в търговския обект, където е направена покупката. Купувачът е длъжен да представи правилно попълнена гаранционна карта заедно с именна фактура или касов бон и серийния номер на уреда.
- Гарантът не носи отговорност за неизправност на уреда и за щетите, произтичащи от неправилно (несъответстващо на ръководството за монтаж и експлоатация и на законовите разпоредби) инсталиране и експлоатация на оборудването. Гаранцията се предоставя за уреди, монтирани само от лица или фирми, специализирани в този вид дейност.

По-специално, гаранцията не покрива щети, възникнали в резултат на:

- използване на гориво, различно от дърва, заливане на горивната камера с вода,
- внезапно разпалване на огън в ненагрята горивна камера, механични повреди,
- неправилна поддръжка,
- корозия - камината трябва да бъде защитена от влага, неправилна тяга на комина,
- дефекти, причинени при транспортиране.

### 6. Гаранцията не обхваща:

- корпус с плочки, върху който могат да се появят характерни "паяжини"; за почистване на плочките използвайте суха памучна кърпа или хартиени кърпи; не пръскайте детергенти върху повърхността на плочките (особено върху топла печка) и не използвайте мокра кърпа - влагата може да направи малките драскотини ("паяжини") по-видими,
- витрокерамично стъкло - повреда на стъклото може да бъде причинена само от неправилна манипулация или поддръжка на оборудването и като такова не е обхваната от гаранцията,
- шнурове, уплътнения - подлежат на естествено износване по време на работа,
- елементи на горивната камера (хоризонтална решетка, вертикална решетка - гребен, дефлекторна рамка, вермикулит, шамот дефлектор, вътрешни стени и чекмедже за пепел), чиято повреда може да възникне при използване на неправилно гориво (различно от дърва), прекомерна експлоатация на горивната камера или неправилна инсталация на уреда.

- Всяка повреда, произтичаща от неправилно инсталиране, използване или поддръжка на уреда и други причини, които не могат да се дължат на производителя, могат да бъдат отстранени само за сметка на потребителя.
- Гаранцията се предоставя за уреди, закупени и инсталирани на територията на Република Полша.
- Гаранцията не изключва, не ограничава нито не прекратява правата на купувача, произтичащи от разпоредбите относно гаранцията за дефекти в продадения артикул (Държ. в-к № 2014, поз. 827 и Държ. в-к 2014, поз. 121, с измененията). По въпроси, които не са обхванати от тази гаранция, се прилагат разпоредбите на Гражданския кодекс.

Приемам условията на гаранцията.

Подпис на купувача:.....

## ГАРАНЦИОННА КАРТА ЗА КУПУВАЧА

ИМЕ НА УСТРОЙСТВОТО: \_\_\_\_\_

ДАТА НА ПОКУПКА  
(НАЧАЛО НА ГАРАНЦИЯТА): \_\_\_\_\_

### КУПУВАЧ

ФАМИЛНО

ИМЕ: \_\_\_\_\_

ИМЕ: \_\_\_\_\_

### АДРЕС

УЛИЦА: \_\_\_\_\_ НОМЕР НА КЪЩА: \_\_\_\_\_

ГРАД: \_\_\_\_\_ ПОЩЕНСКИ КОД: \_\_\_\_\_

Печат и подпис на продавача

Печат и подпис на фирмата, която  
сглобява устройството

## НЕРАЗДЕЛНА ЧАСТ ОТ ГАРАНЦИОННАТА КАРТА Е ИНСТРУКЦИИТЕ ЗА МОНТАЖ И ЕКСПЛОАТАЦИЯ

Декларирам, че съм прочел инструкциите за монтаж и експлоатация и  
гаранционните условия.

ПОТРЕБИТЕЛСКИ ПОДПИС

### СЕРВИЗНИ РЕМОНТИ

КОМЕНТАРИ	ДАНИИ	ПОДПИС НА СЕРВИЗНИЯ ТЕХНИК

1. ЗАГАЛЬНА ІНФОРМАЦІЯ
2. ПІДБОР ТОПКИ
3. УСТАНОВКА
4. ПЕРШЕ РОЗПАЛЮВАННЯ
5. ЕКСПЛУАТАЦІЯ
6. ТЕХНІЧНЕ ОБСЛУГОВУВАННЯ ТА ЧИЩЕННЯ
7. ЗАПАСНІ ЧАСТИНИ
8. СПОСІБ УТИЛІЗАЦІЇ УПАКОВКИ ТА ПРОДУКТУ, ВИВЕДЕНОГО З ЕКСПЛУАТАЦІЇ.

### 1. Загальна інформація

Дякуємо Вам за придбання пристрою компанії «NORDflam HS». Перед початком експлуатації пристрою слід прочитати дану інструкцію. Якщо Ви шукаєте додаткову інформацію про пристрій, запрошуємо відвідати наш веб-сайт [www.nordflam.pl](http://www.nordflam.pl).



Рис. 1. Схема камінної печі

#### 1.1. Призначення пристрою

Пристрій призначений для обігрівання житлових приміщень та об'єктів відпочинку. Продукт не можна використовувати як єдине джерело тепла.

#### 1.2. Правова інформація Правові норми для печей:

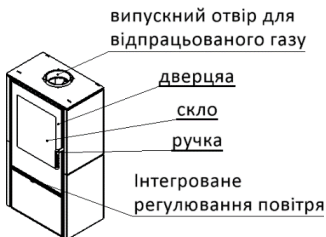
Правила роботи печей:

- Закон про будівництво, № 89, ст. 414 від 1994 року – Закон від 07.07.1994 року з наступними змінами.
- Постанова Міністерства інфраструктури від 12.04.2002 р. щодо технічних умов, яким повинні відповідати будівлі та їх розташування – Офіційний вісник № 75 від 2002 р., ст. 690 з наступними змінами.
- EN 16510-2-1:2023
- Продукт не містить небезпечних речовин згідно з Регламентом (ЄС) № 1907/2006 Європейського парламенту та Ради від 18 грудня 2006 року.

## **2. Підбор топки**

Вибираючи топку для конкретного приміщення (приміщень), слід керуватися, окрім естетичних міркувань, нормативно-правовими актами, що впливають з постанови Міністра інфраструктури від 12.04.2002 р. (закон. вісник від 02.75.690 зі змінами) та будівельного законодавства.

Підбор потужності опалювального пристрою залежить від ступеня теплоізоляції приміщення і опалювальної площі. Передбачається, що для достатньо ізольованого приміщення 1 кВт потужності достатньо для опалення 10 м<sup>2</sup> при стандартній висоті 2,5 м. За умовами гарантії слід підбирати потужність приладу відповідно до величини приміщень, які підлягають обігріванню.

## **3. УСТАНОВКА**

Монтаж пристрою повинен здійснюватися відповідно до чинного законодавства, стандартів, рекомендацій даної інструкції та принципів належної будівельної практики. Установку повинна виконувати кваліфікована особа або компанія.

Необхідно дотримуватись національних та місцевих правил.

### **3.1. Димохідна система**

Для нормальної роботи топки, пристрій слід підключати до димоходу згідно з чинними положеннями законодавства. Рекомендується:

- мінімальна висота димоходу 3,5-4 м, оптимальна 5-6 м, міряючи від дна топки,
- мінімальні розміри димоходу повинні складати 0,14 x 0,14 м,
- димохід повинен бути герметичним, з однаковим поперечним перерізом по всій довжині та виступати приблизно на 0,5 м над коником будівлі, щоб запобігти порушенню тяги,
- в особливих ситуаціях (зони вітрового навантаження II і III, через місцеві рельєфні умови) для захисту від зворотної тяги слід використовувати ковпаки димоходу.

Увага!

У випадках, коли димохідні труби:

- менші за рекомендовані розміри,
- встановлені у будівлях з невдалими розміщенням (наприклад, оточені високими будинками, будівлі в долинах),
- відхилені від вертикалі та/або з довгими горизонтальними ділянками, пропаде необхідний тиск (тяга) в димохідній системі, через що відпрацьовані гази не зможуть виводитися, як наслідок, пристрій задимиться.

Перед установкою пристрою необхідно отримати висновок коминаря про силу тяги димоходу та можливість використання наявного димоходу для підключення пристрою. Передбачається, що сила тяги димоходу повинна становити 12+/-2 Па. Димохідна система з тягою більше 12 Па може призвести до перегрівання топки та втрати гарантійних прав. Мінімальна тяга димоходу повинна складати 6 +/- 1 Па.

Пристрій слід підключати до окремої димохідної труби. Вхідний отвір димоходу повинен розташовуватися в приміщенні, де встановлено пристрій. Для з'єднання

слід використовувати сталеву трубу товщиною 1,5 мм або 2 мм. З'єднувальна труба не повинна входити в канал димоходу. Вхід до димоходу повинен закінчуватися вставкою і насадкою. Дуже важлива точність і послідовність з'єднань.

### 3.2. Вентиляція та подача повітря

Пристрій слід підключати до зовнішнього джерела повітря згідно з попередньо підготовленим проектом. Піч можна підключити в приміщенні з механічною витяжною вентиляцією. Камера згоряння під час використання повинна мати подачу повітря не менше 10 м<sup>3</sup>/год на 1 кВт номінальної потужності пристрою. Недостатня кількість повітря викликає неповне згоряння палива, а відпрацьовані гази, що містять чадний газ і сажу, можуть утворювати дим. Таке явище небезпечне для життя і здоров'я, знижує потужність пристрою і не є підставою для гарантійних претензій.



Рис. 2. Схема підключення подачі повітря

### 3.3. Установка пристрою

Перед початком монтажу пристрою перевірити його комплектність, роботу всіх механізмів і надійність корпусу.

При установці печі слід:

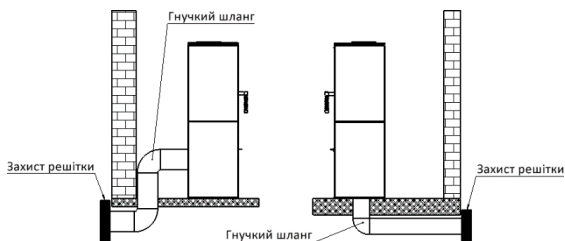
- розмістити її на монтажних поверхнях з достатньою несучою здатністю,
- усунути всі сторонні та захисні елементи,
- забезпечити відповідні зазори, необхідні для очищення внутрішньої частини печі та з'єднувача.
- встановити її на негорючій основі, яка розмірами більша за піч мін. на 0,4 м від передньої частини печі і мін. 0,2 м, від бокових частин і ззаду печі (див. рис. 3),
- мінімальна відстань нагрівача від ГОРЮЧИХ частин повинна бути не меншою (див. таблицю з технічними даними/технічними характеристиками «мін. відстань від горючих частин»),
- рекомендована відстань від негорючих частин - не менше 15 см (рис. 3).

Після завершення монтажу пристрою димохідну систему повинна прийняти пожежна служба



рис. 3. Безпечна відстань від печі до негорючих частин



Рис. 4 Схема підключення камінної печі

#### 4. ПЕРШЕ розпалювання

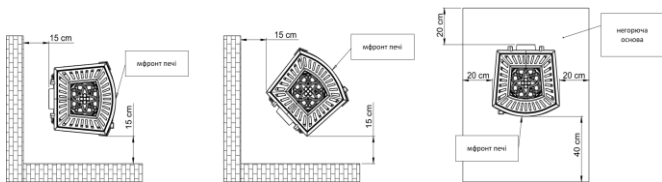
Перед першим розпалом усунути всі наклейки або деталі оснащення зольника чи топки та перевірити розташування рухомих частин печі, наприклад, дефлектора та захисної гребінки.

При першому горінні пристрій може видавати неприємний запах через вигорання фарби. Цей запах з часом зникне. При появі неприємного запаху добре провітрити приміщення. При нагріванні і охолодженні приладу можуть виникнути акустичні симптоми - це не дефект.

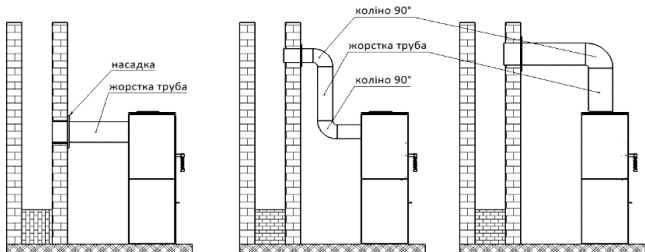
#### 5. ЕКСПЛУАТАЦІЯ

##### 5.1. Безпека

Під час експлуатації пристрою слід бути особливо обережним через високу температуру, ризик опіків та можливість пожежі:

- при обслуговуванні використовувати захисні рукавички, надані виробником для роботи з пристроєм,
- не підпускати дітей безпосередньо до пристрою - їх присутність біля пристрою можлива лише під суворим наглядом дорослих,
- забороняється розбирати та вносити будь-які конструктивні зміни в пристрій,
- заборонено гасити піч водою,
- піч не повинна перегріватися,
- рекомендується встановлювати датчик чадного газу в приміщенні, де буде розташовуватися опалювальний прилад,

- забороняється залишати палаючий вогонь в пристрої без нагляду,
- забороняється використовувати пристрій для сушіння матеріалів (наприклад, одягу) - також в безпосередній близькості від нього,
- під час нормальної роботи дверцята приладу (і дверцята зольника) повинні бути закриті,
- забороняється зберігати паливо безпосередньо перед пристроєм або поблизу його зовнішнього покриття.

У разі загоряння сажі в димоході слід повідомити найближчу пожежну охорону та майстра-коминяра. До їх прибуття намагатися загасити вогонь порошковим вогнегасником, направляючи струмінь прямо на димохід.

### 5.2. Розпалювання

Розпалювання повинно бути при відкритих отворах подачі первинного і вторинного повітря. Для розпалювання використовувати папір, дрібну скалку або спеціальні розпалювальні засоби. Ні в якому разі не можна використовувати для розпалювання легкозаймисті рідини (наприклад, бензин або нафта).

### 5.3. Регулювання повітряного потоку

Регулювання повітряного потоку здійснюється шляхом переміщення регулятора на передній частині вставки. Повітря, що надходить у пристрій, поділяється на 3 види: первинне повітря, вторинне повітря та третинне повітря. Первинне повітря використовується для підтримки полум'я в камері згоряння. Вторинне повітря підтримує спалювання залишків горючих газів у відпрацьованих газах і в той же час захищає від забруднення скла. Третинне повітря надходить у камеру згоряння через впускні отвори, розташовані на задній внутрішній стінці, спалюючи деревний газ, що утворюється в процесі згоряння. Сила потоку третинного повітря настільки велика, що створює додатковий дефлектор для обмеження втрати тепла. Під час розпалювання, коли тяга димоходу ще занадто слабка, слід залишити регулювання наддувного повітря повністю відкритим.



Рис. 5. Приклад регулювання подачі повітря в топку.

### 5.4. Паливо

Слід використовувати тільки рекомендовані види палива. Рекомендовані види палива вказані на таблиці з номінальними даними, що додається до даної інструкції. Топка не повинна бути повністю заповнена паливом - оптимальне заповнення приблизно на 1/3 висоти топки. Неприпустимо використовувати

Паливо, що використовується в камінних топках (залежно від моделі): дрова, брикети з листяних порід дерев. Теплотворна здатність дров становить в середньому 3,5–3,7 кВт/кг при вологості дров нижче 20%. Для спалювання придатні дрова з вологістю не більше 20%. Така вологість виходить приблизно через 2 роки зберігання. Свіжозаготовлені дрова характеризуються вологістю 50-60%. Горіння таких дров спричиняє, окрім подвоєної витрати палива, корозію елементів топки, швидке забруднення скла та відкладення кіптяви (креозиту) у топці та димоході.

#### *Залежність між теплотворною здатністю дров та її вологістю*

Стан дров	Вміст води	Теплотворність
Свіжозрізаний	50-60%	2,0 кВт·год/кг = 7,2 МДж/кг
Зберігається протягом року	25-35%	3,4 кВт/кг = 12,2 МДж/кг
Зберігається кілька років	15-25%	4,0 кВт·год/кг = 14,4 МДж/кг

#### **6. Технічне обслуговування та чищення**

Пристрій слід регулярно очищати, приділяючи особливу увагу димоходам. Рекоменується двічі на рік проводити технічний огляд топки майстром-коминяром. Димоходи необхідно перевіряти на герметичність і очищати коминяром 4 рази на рік. Огляд та очищення димоходу слід проводити згідно з нормативними документами, з особливим акцентом на прохідність каналу (можливість засмічення пташиним гніздом, засипання листям тощо). Скло можна чистити тільки засобами, призначеними для цього. Рекоменується регулярно очищати скло, щоб уникнути стійкого забруднення. Використовувати рідину для чищення так, щоб запобігти її просочування в ущільнювачі топки. Золу слід вибирати до повного заповнення зольника, щоб зола не перекривала потік повітря та охолодження колосників у топці. Роботи з технічного обслуговування та очищення слід виконувати при охолодженому пристрої. Рекоменується замінювати ізоляційні шнури після кожного опалювального сезону. Не використовуйте хімічні засоби для чищення елементів каміна (за винятком скла). Не можна проводити вологе прибирання каміна. Захищайте ущільнювачі та елементи каміна під час очищення скла.

#### **7. Запасні частини**

Слід використовувати лише оригінальні запасні частини, доступні у дистрибутора. Наявність запчастин: на весь термін гарантії на виріб.

#### **8. СПОСІБ утилізації упаковки та продукту, виведеного з експлуатації.**

Паперові, дерев'яні, скляні та пластикові елементи слід покласти у відповідні контейнери для роздільного сміття.

Металеві та чавунні елементи необхідно здати в пункт прийому вторинної сировини.

Потенційні джерела несправності топки

Наслідки	Можливе джерело виникнення	Застережні заходи
Скраплення, конденсат в топці	Спалювання вологих дров зі зниженим горінням і з закритою заслінкою.	Використовувати виключно рекомендовані види палива. Забезпечити вихід димоходу
Пошкодження ізоляційних шнурів скла та дверцят	Вода, що стікає по димоходу Використання занадто сильних (і надміру) засобів для очищення камінного	Використовувати відповідну кількість спеціальних рідин для очищення камінного скла, щоб стікали на ізоляційні шнури
Надмірний знос рухомих чавунних деталей	скла Недостатня вентиляція топки, відсутність вентиляції колючника через зольник, неправильне паливо	Систематично спорожняти зольник, перевіряти циркуляцію повітря навколо топки, збільшити отвори та повітряні решітки
Швидке забруднення скла	Відсутність тяги, відсутність потоку повітря ззовні, використання вологих дров	Перевірити відповідність установки каміна вимогам, забезпечити доступ повітря до печі (наприклад, решітка з розмірами 20x20 см), використовувати сухі сезонні дрова
Недогріте приміщення	Неякісні дрова, низька віддача тепла топки, неправильний підбір потужності пристрою по відношенню до розміру приміщення	Використовувати рекомендоване паливо, перевірити циркуляцію повітря навколо печі - повітряні решітки
Під час горіння в печі задимлюється приміщення	Погана тяга димоходу	Перевірити димохідну систему та його відповідність вимогам, очистити димохід, встановити на виході з димоходу пристрій для запобігання зворотного потоку диму
Під час розпалювання в печі задимлюється приміщення	Холодна димохідна система	Нагріти димохідну систему, додавши більше паперу, наприклад, газет
Надто велике полум'я в топці	Занадто велика подача повітря в камеру топки, занадто велика тяга димоходу, неякісні дрова	Частково або повністю зменшити подачу повітря в топку (регулювання на фасаді зольника), перевірити, чи не заблокована заслінка, використовувати рекомендовані види палива
Важко горить вогонь, згасає	Вологі дрова, занадто великі колоди, неякісні дрова, відсутність подачі повітря для горіння, погана тяга в димоході	Використовувати рекомендовані види палива (дрова твердих порід, наприклад, бук, дуб, граб тощо) з відповідною вологістю, використовувати невеликі дрова для розпалювання, забезпечити потрібну кількість повітря для горіння, перевірити правильність виконання димохідної системи

# ГАРАНТІЙНІ УМОВИ

## 1. Строк дії гарантії:

Гарантія на ефективну роботу каміна становить 24 місяці з моменту покупки приладу. Купівля повинна бути підтверджена печаткою торгової точки і розбірливим підписом продавця, а також печаткою і підписом компанії, яка встановила пристрій.

- Гарант надає безкоштовний ремонт пристрою у разі виникнення заводських дефектів, що виникли протягом гарантійного терміну.
- Гарантійний ремонт є безкоштовним, гарант гарантує, що скарга споживача буде розглянута протягом 14 днів з дати її письмового повідомлення, і буде розглянута в найкоротші терміни. Якщо усунення дефекту вимагає значного обсягу роботи або ввезення запчастин, цей час може бути продовжено, про що попереджається заявник.
- Про дефекти та пошкодження обладнання необхідно повідомити письмово до місця продажу, де була здійснена покупка. Покупець зобов'язаний надати правильно заповнений гарантійний талон одночасно з іменним рахунком або касовим чеком і серійним номером пристрою.
- Гарант не несе відповідальності за несправність та пошкодження, які виникли внаслідок неправильного (невідповідного до інструкції з установки та експлуатації, а також правових норм) встановлення та експлуатації обладнання. Гарантія надається на пристрій, встановлені тільки особами або компаніями, що спеціалізуються на цьому виді діяльності.

Гарантія не поширюється на пошкодження, що виникли внаслідок:

- використання палива іншого, ніж дрова
- заливка пристрою водою
- ШВИДКОГО розпалювання вогню у не розігрітій печі,
- механічних пошкоджень
- неправильного тех. обслуговування,
- корозії- вставку слід захищати від впливу вологи
- неправильної тяги димоходу,
- дефектів, викликаних транспортуванням.

## 6. Гарантія не поширюється на::

- вогнетривке скло - піч оснащена склом, стійким до температури 750°C, що значно перевищує температуру, що утворюється в топковій камері при згорянні дров. ПОШКОДЖЕННЯ скла може бути спричинено лише неправильними маніпуляціями або обслуговуванням обладнання, і тому гарантія не поширюється,
- шнури, ущільнювачі - піддаються природному зносу в процесі експлуатації,
- елементи топки (горизонтальний колосник, шамотна камера, гребінка, рама дефлектора, вермикуліт, дефлектор шамот, внутрішня декоративна стінка), пошкодження яких може статися у разі використання невідповідного палива (крім дров), надмірного використання топки або неправильного встановлення пристрою.

## 7. декоративні шари на елементах топки.

8. Будь-які пошкодження, що виникли внаслідок неправильного встановлення, використання або обслуговування пристрою та інших причин, не пов'язаних з виробником, можуть бути усунені лише за рахунок користувача.
9. Гарантія не виключає, не обмежує і не призупиняє прав покупця, що випливають з положень про гарантії за дефекти проданого предмета (Закон. вісник № 2014, поз. 827 та Закон. вісник 2014, поз. 121 зі змін.). У питаннях, які не регулюються даною гарантією, застосовуються положення Цивільного кодексу.

Я приймаю умови гарантії.

підпис покупця .....

## ГАРАНТІЙНИЙ ТАЛОН ДЛЯ ПОКУПЦЯ

Назва пристрою: \_\_\_\_\_

Дата покупки  
(початок гарантії): \_\_\_\_\_

### ПОКУПЕЦЬ

Прізвище: \_\_\_\_\_

Ім'я: \_\_\_\_\_

### Адреса:

вулиця: \_\_\_\_\_ будинок №: \_\_\_\_\_

Місто: \_\_\_\_\_ поштовий індекс: \_\_\_\_\_

Печатка та підпис  
продавця

Печатка та підпис компанії, яка  
встановлює пристрій

## ІНСТРУКЦІЯ З УСТАНОВКИ ТА ЕКСПЛУАТАЦІЇ Є НЕВІД'ЄМНОЮ ЧАСТИНОЮ ГАРАНТІЙНОГО ТАЛОНУ.

Я заявляю, що прочитав(ла) інструкцію з установки та експлуатації та умови гарантії.

\_\_\_\_\_  
*Сервісний ремонт*

*Підпис користувача*

Зауваження	Дата	ПІДПИС ПРАЦІВНИКА СЕРВІСНОГО ОБСЛУГОВУВАННЯ

# INHOUDSOPGAVE

NL

1. ALGEMENE INFORMATIE
2. KEUZE VAN DE HAARD
3. INSTALLATIE
4. EERSTE ONTSTEKING
5. BEDIENING
6. ONDERHOUD EN SCHOONMAAK
7. RESERVE ONDERDELEN
8. HOE DE VERPAKKING EN HET AFGEDANKTE PRODUCT TE VERWIJDEREN.

## 1. Algemene informatie

Bedankt voor het aanschaffen van een NORDflam HS apparaat. Lees deze handleiding voordat u het toestel in gebruik neemt. Indien u meer informatie wenst over het apparaat, bezoek dan onze website [www.nordflam.pl](http://www.nordflam.pl).

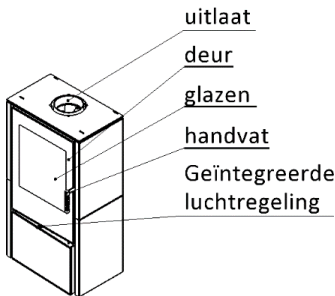

Afb. 1. Schema van de haard

### 1.1. Beoogd gebruik van het apparaat

Het apparaat is bedoeld voor het verwarmen van woonruimtes en recreatievoorzieningen.

Het product kan niet als enige warmtebron worden gebruikt.

### 1.2. Juridische informatie

Wettelijke voorschriften inzake kachels:

- Bouwwetboek, Staatsblad nr. 89, art. 414 uit 1994 – Wet van 07.07.1994 met latere wijzigingen.
- Besluit van de Minister van Infrastructuur van 12.04.2002 betreffende de technische voorwaarden waaraan gebouwen en hun ligging moeten voldoen – Staatsblad nr. 75 uit 2002, art. 690 met latere wijzigingen.
- EN 16510-2-1:2023
- Het product bevat geen gevaarlijke stoffen volgens Verordening (EG) nr. 1907/2006 van het Europees Parlement en de Raad van 18 december 2006.

## 2. Keuze van DE HAARD

Bij de keuze van een haard voor een bepaalde ruimte (ruimtes) moet men, naast esthetische overwegingen, de bepalingen van de Verordening van de Minister van Infrastructuur van 12.04.2002 (Publicatieblad 02.75.690, zoals geamendeerd) en de bouwwet in acht nemen. De keuze van het vermogen van het verwarmingsapparaat hangt af van het isolatieniveau van de kamer en de verwarmde ruimte. Er wordt aangenomen dat voor een voldoende geïsoleerde ruimte, 1 kW vermogen voldoende is om 10 m<sup>2</sup> met een standaardhoogte van 2,5 m te verwarmen. Op straffe van garantieverlies moet het apparaat vermogen naar behoren worden afgestemd op de grootte van de verwarmde ruimtes.

## 3. Installatie

De installatie van het apparaat moet in overeenstemming zijn met de toepasselijke wetgeving, normen, aanbevelingen in deze handleiding en de principes van goede bouwpraktijken. De installatie moet worden uitgevoerd door een gekwalificeerd persoon of bedrijf. De nationale en lokale bepalingen moeten worden nageleefd.

### 3.1. Schoorsteen pijpen

Voor een goede werking van de haard moet het apparaat worden aangesloten op de schoorsteen in overeenstemming met de toepasselijke wetgeving. Er wordt aanbevolen dat:

- de minimale hoogte van de schoorsteen pijp 3,5 - 4 m en de optimale hoogte is 5 - 6 m vanaf de bodem van de haard zou bedragen,
- de minimale afmetingen van de schoorsteen pijp 0,14 x 0,14 m zou bedragen,
- de schoorsteen pijp dicht zou zijn, met een gelijke doorsnede over de gehele lengte, en ca. 0,5 m boven de nok van het gebouw zou uitsteken om geen verstoorde trek te hebben,
- in bijzondere situaties (windbelastingzones II en III, als gevolg van de plaatselijke topografie) schoorsteenkappen zouden worden ingezet als bescherming tegen trekromking.

Opmerking!

In gevallen waar de schoorsteen pijpen:

- kleinere afmetingen hebben dan aanbevolen,
  - zich bevinden in gebouwen met een ongunstige ligging (b.v. omringd door hoge gebouwen, gebouwen in valleien),
  - onder helling staan en / of lange horizontale secties hebben,
- is het mogelijk dat de gewenste onderdruk (trek) in de pijp ontbreekt waardoor het uitlaatgas niet wordt aangezogen en rook ontstaat in het apparaat.

Alvorens het apparaat te installeren, moet advies worden ingewonnen van een schoorsteenveger over de trekkracht van de schoorsteen en de mogelijkheid om de bestaande schoorsteen pijp aan te sluiten op het apparaat. Er wordt aangenomen dat de trekkracht van de schoorsteen pijp 12 +/- 2 Pa moet zijn. Een pijp met een trek van meer dan 12 Pa kan leiden tot oververhitting van de haard en garantieverlies. De minimale schoorsteen trek moet 6 +/- 1 Pa bedragen.

Het apparaat moet worden aangesloten op een eigen onafhankelijke schoorsteen pijp. De inlaat van de schoorsteen pijp moet zich bevinden in de ruimte waar het apparaat is

geïnstalleerd. Gebruik een 1,5 mm of 2 mm dikke stalen buis voor de verbinding. De verbindingbuis mag niet in het schoorsteen kanaal uitsteken. De inlaat van de schoorsteen moet worden afgewerkt met een inzetstuk en rozet. Nauwkeurigheid en consistentie van de verbindingen is erg belangrijk.

### 3.2. Ventilatie en luchttoevoer

Het apparaat moet worden aangesloten op een externe luchtbron volgens een vooraf opgesteld ontwerp. De haard kan worden aangesloten in een ruimte met mechanische afzuiging. De verbrandingskamer moet tijdens de werking een luchttoevoer hebben van minimaal 10 m<sup>3</sup>/h per 1 kW nominaal apparaat vermogen. Onvoldoende luchttoevoer veroorzaakt een onvolledige verbranding van de brandstof, en de uitlaatgassen die koolmonoxide en roet bevatten kunnen rook veroorzaken. Een dergelijk verschijnsel is gevaarlijk voor leven en gezondheid, vermindert het apparaat vermogen en sluit garantieclaims uit.

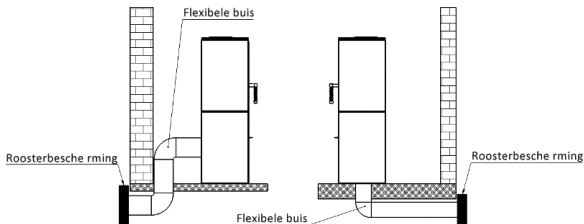

Afb. 2. Schema van de luchttoevoeraansluiting

### 3.3. Installatie van het apparaat

Controleer vóór de installatie van het apparaat de volledigheid, de werking van alle mechanismen en de duurzaamheid van de behuizing.

Bij het installeren van de haard:

- plaats deze op montagevlakken met voldoende draagvermogen,
- verwijder alle vreemde elementen en beschermingselementen,
- zorg voor voldoende vrije ruimte voor het reinigen van de binnenkant van de haard en de connector.
- de haard moet op een onbrandbare ondergrond worden geplaatst met een minimaal uitsteeksel van 0,4 m gemeten vanaf de voorkant van de haard en minimaal 0,2 m gemeten vanaf de zijkanten en de achterkant van de haard (zie afb. 3),
- de minimale afstand van het verwarmingselement tot **BRANDBARE** onderdelen mag niet kleiner zijn dan (zie typeplaatje/technische informatie "min. afstand tot brandbare onderdelen"),
- de aanbevolen afstand tot **NIET-BRANDBARE** onderdelen is niet minder dan 15 cm (Afb. 3).

Na de installatie van het apparaat moet een afnameprotocol worden opgesteld door een schoorsteenveger.

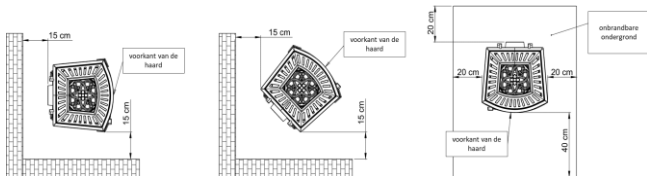

Afb. 2. Veilige afstand van het verwarmingselement tot niet-brandbare onderdelen

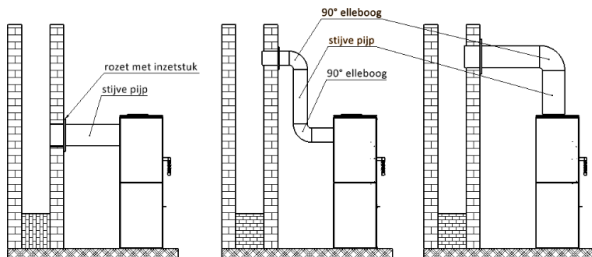

Afb. 4. Aansluitschema van de haard

## 4. Eerste ontsteking

Voor dat u de eerste keer ontsteekt, verwijdert u alle stickers of onderdelen van de apparatuur in de aslade of de haard en controleert u de positie van de bewegende delen van de haard, zoals de deflector en de beschermende kam.

Tijdens de eerste ontsteking kan het apparaat een onaangename geur verspreiden als gevolg van de verbranding van de verf. Deze geur verdwijnt na een tijdje. Als er een onaangename geur vrijkomt, ventileer de ruimte dan goed.

Tijdens het opwarmen en afkoelen van het apparaat kunnen akoestische symptomen optreden - dit is geen defect.

## 5. BEDIENING

### 5.1. Veiligheid

Wees bijzonder voorzichtig bij het gebruik van het apparaat vanwege de hoge temperatuur, het risico op brandwonden en mogelijke brand:

- gebruik de door de fabrikant verstrekte beschermende handschoen om de apparatuur te bedienen,
- houd kinderen uit de buurt van het apparaat - hun aanwezigheid is alleen toegestaan onder strikt toezicht van een volwassene,
- het is verboden het apparaat te demonteren of er structurele wijzigingen in aan te brengen,
- het vuur mag niet met water worden geblust,
- de haard mag niet worden oververhit,

- het wordt aanbevolen om een koolmonoxide sensor te installeren in de ruimte waar het verwarmingstoestel moet worden geplaatst,
- het is verboden een brandend vuur in het apparaat onbeheerd achter te laten,
- het is verboden het apparaat te gebruiken voor het drogen van materialen (b.v. kleding) - ook in de directe omgeving ervan,
- tijdens normaal gebruik moet de deur van het apparaat (en de deur van de aslade) gesloten zijn,
- het is verboden brandstof direct vóór het apparaat of in de buurt van de buitenkappen op te slaan.

In geval van roetbrand in de schoorsteen dient de dichtstbijzijnde brandweer eenheid en de schoorsteenveger te worden verwittigd. Probeer tot hun aankomst het vuur te blussen met een poederblusser, waarbij u de straal rechtstreeks op de schoorsteen richt.

### 5.2. Ontsteken

Ontsteking moet gebeuren met open primaire en secundaire luchtinlaten. Gebruik voor het ontsteken papier, fijn hout of speciale ontstekingsmiddelen. In geen geval mogen brandbare vloeistoffen (b.v. benzine of ruwe olie) worden gebruikt voor het ontsteken.

### 5.3. Regeling van de luchttoevoer

De luchttoevoer wordt geregeld door de regelaar aan de voorkant van het patroon te verschuiven. De lucht die het apparaat binnenkomt, wordt verdeeld in 3 soorten: primaire lucht, secundaire lucht en tertiaire lucht. Primaire lucht wordt gebruikt om de vlam in de verbrandingskamer aan te houden. Secundaire lucht ondersteunt de verbranding van rookgasresten en beschermt tegelijkertijd het glas tegen vervuiling. Via de inlaatopeningen in de achterste binnenwand stroomt tertiaire lucht de verbrandingskamer binnen en verbrandt het houtgas dat ontstaat tijdens het verbrandingsproces. De kracht van de tertiaire luchtstroom is zo groot dat er een extra deflector ontstaat die warmteverliezen beperkt. Laat bij het stoken, wanneer de schoorsteen trek nog te zwak is, de luchttoevoer regelaar volledig open staan.



Afb. 5. Voorbeeld van de regeling van de luchttoevoer naar de haard

### 5.4. Brandstof

Gebruik alleen aanbevolen brandstoffen. Een lijst met aanbevolen brandstoffen staat op het typeplaatje dat bij deze handleiding is gevoegd. Vul de vuurhaard niet volledig met brandstof - de optimale vulling is ca. 1/3 van de hoogte van de haard. Het is onaanvaardbaar andere dan de aanbevolen materialen te gebruiken, met name afvalstoffen en ontvlambare vloeistoffen.

Voorbeelden van brandstoffen die worden gebruikt in haarden (afhankelijk van het model) zijn: hout, briketten van hardhout. De calorische waarde van hout bedraagt gemiddeld 3,5-3,7 kW/kg bij een houtvochtgehalte van minder dan 20%. Hout met een vochtgehalte van maximaal 20% is geschikt voor verbranding. Dit vochtgehalte wordt verkregen na een opslagperiode van ongeveer 2 jaar. Vers geoogst hout heeft een vochtgehalte van 50-60%. De verbranding van dergelijk hout verdubbelt niet alleen het brandstofverbruik, maar veroorzaakt ook corrosie van de onderdelen van het patroon, snelle vervuiling van het glas en afzetting van roet (creosoot) in het patroon en de schoorsteen pijp.

*Het verband tussen de calorische waarde van hout en zijn vochtgehalte*

Staat van het hout	Watergehalte	Waarde
Vers gesneden	50-60%	2,0 kWh/kg = 7,2 MJ/kg
Een jaar bewaard	25-35%	3,4 kWh/kg = 12,2 MJ/kg
Opslag voor meerdere jaren	15-25%	4,0 kWh/kg = 14,4 MJ/kg

## 6. ONDERHOUD en schoonmaak

Het apparaat moet regelmatig worden gereinigd, met bijzondere aandacht voor het rookgas kanaal. Het wordt aanbevolen om de haard 2 keer per jaar te laten controleren door een schoorsteenveger. De schoorsteen pijpen moeten 4 keer per jaar op lekken worden gecontroleerd en gereinigd door een schoorsteenveger. Inspectie en reiniging van de schoorsteen pijp moeten worden uitgevoerd volgens de voorschriften, met bijzondere aandacht voor de doorgankelijkheid van de pijp (mogelijke verstopping door vogelnesten, bladeren, enz.). Het glas mag alleen worden gereinigd met speciaal daarvoor bestemde producten. Het wordt aanbevolen om het glas regelmatig te reinigen om blijvende vervuiling te voorkomen. Gebruik vloeibare reinigingsmiddelen op zodanige wijze dat deze de afdichtingen in de patroon niet doordrenken. De as moet worden verwijderd voordat de aslade volledig vol is, zodat de as de luchtstroom en de koeling van het rooster in de haard niet blokkeert. Onderhouds- en reinigingswerkzaamheden moeten worden uitgevoerd bij een afgekoeld apparaat. Het wordt aanbevolen de isolatie koorden te vervangen na elk stookseizoen. Gebruik geen chemicaliën om de elementen van de haard schoon te maken (behalve het glas). Maak de haard niet nat. Bescherm de afdichtingen en elementen van de haard tijdens het reinigen van het glas.

## 7. Reserve onderdelen

Gebruik alleen originele reserve onderdelen die verkrijgbaar zijn bij de distributeur. Beschikbaarheid van reserve onderdelen: gedurende de gehele productgarantieperiode.

## 8. Hoe de verpakking en het afgedankte product te verwijderen.

Papier, hout, glas en plastic elementen moeten in de daarvoor bestemde containers worden gedeponeerd. Metalen en gietijzeren voorwerpen moeten worden ingeleverd bij een recyclingpunt.

Potentiële bronnen van storingen van de haard

Gevolgen	Mogelijke OORzaken	Remedies
Condensaat, condensatie in de haard	Verbranding van vochtig hout bij deels gesloten en volledig gesloten demper.	Gebruik alleen aanbevolen brandstoffen. Bescherm de uitlaat van de schoorsteen
Beschadiging van de isolatie koorden van de beglazing en deur	Water dat door de schoorsteen vloeitTe sterke (en overmatige) schoonmaakmiddelen voor het reinigen van het haardglas	Gebruik voldoende speciale glasreiniger voor het reinigen van het haardglas, zodat het niet op de isolatie koorden druppelt
Overmatige slijtage van bewegende gietijzeren onderdelen	Onvoldoende ventilatie van de haard, geen ventilatie van het rooster via de aslade, ongeschikte brandstof	Maak de aslade systematisch leeg, controleer de luchtcirculatie rond de haard, vergroot de openingen en luchtroosters
Snelle vervuiling van het glas	Onvoldoende trek, geen buitenlucht toevoer, gebruik van vochtig hout	Controleer of de installatie van de haard voldoet aan de vereisten, zorg voor lucht toevoer naar de haard (b.v. een rooster van 20x20 cm), gebruik droog - doorgewinterd hout
Onverwarmde ruimte	Hout van slechte kwaliteit, slechte warmteafvoer uit de haard, ongeschikte keuze van het apparaat vermogen in verhouding tot de grootte van de ruimte	Gebruik aanbevolen brandstof, controleer de luchtcirculatie rond de haard - luchtroosters
Rook ontsnapt in de ruimte tijdens het stoken	Slechte schoorsteen trek	Controleer de schoorsteen pijp en of deze overeenkomt met de vereisten, reinig de schoorsteen pijp, installeer een apparaat bij de schoorsteen uitlaat dat terugstroming van rook voorkomt
Rook ontsnapt bij het ontsteken	Koude schoorsteen pijp	Verwarm de schoorsteen pijp door een grote hoeveelheid papier te ontsteken, b.v. krantenpapier
Te hoge vlammen in de haard	Te veel lucht toevoer in de haardkamer, te hoge schoorsteen trek, slechte houtkwaliteit	Beperk de luchtstroom naar de haard gedeeltelijk of volledig (regeling op de aslade gevel), controleer of de demper niet is verstopt, gebruik aanbevolen brandstoffen
Het vuur valt moeilijk te ontsteken, dimt	Vochtig hout, te grote houtblokken, slechte houtkwaliteit, geen verbrandingslucht toevoer, slechte schoorsteen trek	Gebruik aanbevolen brandstoffen (hard hout, b.v. beuk, eik, haagbeuk, enz.) met juist vochtgehalte, gebruik kleine stukjes hout als aanmaakhout, zorg voor voldoende verbrandingslucht toevoer, controleer of de schoorsteen pijp correct is geïnstalleerd

## GARANTIEVOORWAARDEN

### 1. Garantieperiode:

De garantie op de efficiënte werking van de haard bedraagt 24 maanden vanaf de aankoopdatum van het apparaat. De aankoop moet worden bevestigd met een stempel van het verkooppunt en een leesbare handtekening van de verkoper, evenals een stempel en de handtekening van het bedrijf dat het apparaat installeert.

### 2. De garant repareert het apparaat gratis in geval van fabricagefouten (montage- of productie-) tijdens de garantieperiode die zijn ontstaan tijdens het productieproces.

### 3. Reparaties onder garantie zijn gratis, de garant verzekert dat de klacht van de consument binnen 14 dagen na de datum van schriftelijke kennisgeving wordt behandeld, en zo spoedig mogelijk wordt afgehandeld. Indien het verhelpen van het defect aanzienlijke werkzaamheden of de aanschaf van reserveonderdelen vereist, kan deze termijn worden verlengd, waarover de klager wordt geïnformeerd.

### 4. Defecten en schade aan de apparatuur moeten schriftelijk worden gemeld bij het verkooppunt waar de aankoop is gedaan. De koper is verplicht een correct ingevulde garantiekaart over te leggen samen met de factuur op naam of het kasticket en het serienummer van het apparaat.

### 5. De garant is niet aansprakelijk voor efficiëntieverlies en schade veroorzaakt door foutieve (niet-naleving van de installatie- en bedieningshandleiding en van de wettelijke voorschriften) installatie en bediening van het apparaat. De garantie wordt alleen verleend voor apparaten die zijn geïnstalleerd door personen of bedrijven die zijn gespecialiseerd in dit soort activiteiten. De garantie dekt met name geen schade veroorzaakt door:

- het gebruik van andere brandstoffen dan hout,
- een met water overstroomde haard,
- het zeer snel ontsteken van vuur in een onverwarmde haard,
- mechanische schade,
- onjuist onderhoud,
- corrosie - de haard moet worden beschermd tegen vocht,
- onjuiste schoorsteen trek,
- defecten veroorzaakt door transport.

### 6. De garantie dekt niet:

- de betegelde behuizing, waarop een karakteristiek "spinnenweb" genaamd "harys" kan verschijnen; gebruik een droge katoenen doek of keukenpapier voor het schoonmaken van de tegels; spuit geen schoonmaakmiddelen op het tegeloppervlak (vooral niet op een warme haard) en gebruik geen natte doek -
- vocht kan kleine capillaire scheurtjes ("harys") zichtbaarder maken,
- vitro-keramisch glas - schade aan het glas kan alleen worden veroorzaakt door onjuist gebruik of onderhoud
- van het apparaat en valt als zodanig niet onder de garantie,
- koorden, afdichtingen - zijn onderhevig aan natuurlijke slijtage tijdens het gebruik,
- onderdelen van de haard (horizontaal rooster, verticaal rooster - kam, deflector frame, vermiculiet, chamotte deflector, binnenwanden en aslade) die beschadigd kunnen raken door het gebruik van ongeschikte brandstof (anders dan hout), overmatig
- gebruik van de haard of onjuiste installatie van het apparaat.

### 7. Schade als gevolg van onjuiste installatie, gebruik of onderhoud van het apparaat, of andere oorzaken die niet te wijten zijn aan de fabrikant, kan alleen worden verholpen op kosten van de gebruiker.

### 8. De garantie wordt verleend op apparaten die zijn aangekocht en geïnstalleerd op het grondgebied van de Republiek Polen.

### 9. De garantie sluit de rechten van de koper uit hoofde van de bepalingen over de garantie voor defecten van het verkochte goed niet uit, en beperkt of schorst deze niet (Publicatieblad nr. 2014, punt 827 en Publicatieblad van 2014, punt 121, zoals geamendeerd). In zaken die niet onder deze garantie vallen, zijn de bepalingen van het Burgerlijk Wetboek van toepassing.

Ik accepteer de garantievoorwaarden.

Handtekening van de koper .....

## GARANTIEKAART VOOR DE KOPER

Naam van het apparaat: \_\_\_\_\_

Aankoopdatum  
(begin van de garantie): \_\_\_\_\_

### KOPER:

Achternaam: \_\_\_\_\_

Voornaam: \_\_\_\_\_

### ADRES:

straat: \_\_\_\_\_ huisnummer: \_\_\_\_\_

Plaats: \_\_\_\_\_ postcode: \_\_\_\_\_

\_\_\_\_\_  
Stempel en handtekening  
van de verkoper

\_\_\_\_\_  
Stempel en handtekening van het installatiebedrijf

## DE INSTALLATIE- EN BEDIENINGSHANDLEIDING MAAKT INTEGRAAL DEEL UIT VAN DE GARANTIEKAART

**Ik verklaar dat ik de installatie- en bedieningshandleiding, evenals de  
garantievoorwaarden heb gelezen.**

\_\_\_\_\_  
Handtekening van de gebruiker

### *Service reparaties*

Opmerkingen	Datum	Handtekening van de servicemonteur

1. OPĆE INFORMACIJE
2. ODABIR LOŽIŠTA
3. UGRADNJA
4. PRVO LOŽENJE
5. KORIŠTENJE
6. ODRŽAVANJE I ČIŠĆENJE
7. ZAMJENSKI DIJELOVI
8. NAČIN ZBRINJAVANJA AMBALAŽE I PROIZVODA KOJI JE POVUČEN IZ UPOTREBE.

## 1. Opće informacije

Zahvaljujemo Vam na kupnji kamina naše tvrtke. Prije početka korištenja uređaja potrebno je pročitati ove upute. Ako tražite dodatne informacije o kaminu, pozivamo Vas na našu internetsku stranicu [www.nordflam.pl](http://www.nordflam.pl).

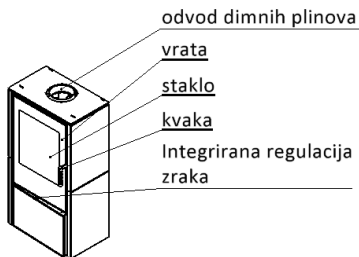

Crtež 1. Shematski prikaz kaminske peći

### 1.1. Namjena uređaja

Uređaj je namijenjen za zagrijavanje stambenih prostora i objekata za rekreaciju. Proizvod se ne može koristiti kao jedini izvor topline.

### 1.2. Pravne informacije

Pravni propisi koji se odnose na peći:

- Zakon o gradnji, Narodne novine br. 89, poz. 414 iz 1994. – Zakon od 07.07.1994. s kasnijim izmjenama.
- Uredba ministra infrastrukture od 12.04.2002. o tehničkim uvjetima koje moraju zadovoljiti zgrade i njihovo postavljanje – Narodne novine br. 75 iz 2002., poz. 690 s kasnijim izmjenama.
- EN 16510-2-1:2023
- Proizvod ne sadrži opasne tvari u skladu s Uredbom (EZ) br. 1907/2006 Europskog parlamenta i Vijeća od 18. prosinca 2006.

## 2. Odabir ložišta

Prilikom odabira ložišta za određenu prostoriju (prostorije) potrebno je, osim estetskih prohtjeva, ispuniti propise koji proizlaze iz Uredbe Ministra infrastrukture od dana 12.04.2002. (Sl. I. 02.75.690 kako je izmijenjena) i iz zakona o gradnji. Odabir snage uređaja za zagrijavanje je uvjetovan stupnjem izolacije prostorija i zagrijavanih prostora. Uzimamo da je za odgovarajuće izoliranu prostoriju dovoljan 1 kW snage za zagrijavanje 10 m<sup>2</sup> sa standardnom visinom od 2,5 m. Potrebno je ispravno odabrati snagu uređaja prema veličini zagrijavanih prostorija, u suprotnom može doći do gubitka jamstva.

## 3. Ugradnja

Ugradnja uređaja mora biti sukladna važećim pravnim propisima, normama, preporukama iz ovih uputa i načelima građevinarske struke. Ugradnja se mora izvršiti od strane kvalificirane osobe ili tvrtke.

Nacionalne i lokalne odredbe se moraju ispuniti.

### 3.1. Dimovodi

Za pravilno funkcioniranje ložišta, uređaj mora biti priključen na dimnjak sukladno važećim pravnim propisima. Preporuča se da bi:

- minimalna visina dimovoda bila jednaka 3,5 – 4 m, optimalna 5 – 6 m, računajući od dna ložišta,
- minimalne dimenzije dimovoda trebaju iznositi 0,14 x 0,14 m,
- dimovod mora biti nepropustan, istog presjeka po čitavoj dužini i prelaziti oko 0,5 m iznad sljemena krova građevine, kako bi se spriječilo prekidanje potiska.
- u određenim situacijama (II i III zona opterećenja vjetrom, obzirom na lokalne topografske uvjete) potrebno je rabiti kape za dimnjake koje sprječavaju okretanje smjera potiska.

Pozor!

U slučajevima kada dimovodi:

- imaju dimenzije manje od preporučenih,
  - se nalaze u građevinama s nepovoljnim položajem (npr. u okruženju visokih građevina, građevine u dolinama),
  - se ne nalaze u okomitom položaju i/ili imaju duge vodoravne segmente,
- može izostati željeni podtlak (potisak) u dimovodu, što sprječava isisavanje dimnih plinova, a kao efekt dobivamo dimljenje uređaja.

Prije ugradnje uređaja nužno je dobiti mišljenje dimnjačara o snazi potiska dimovoda i mogućnosti upotrebe postojećeg dimovoda za priključivanje uređaja.

Uzimamo da sila potiska dimovoda mora iznositi 12 +/- 2 Pa. Dimovod sa silom potiska iznad 12 Pa može dovesti do pregrijavanja ložišta i gubitak prava na jamstvo. Minimalni potisak dimnjaka treba iznositi 6 +/- 1 Pa.

Uređaj treba biti priključen na vlastiti samostalni dimovod. Ulaz dimovoda se treba nalaziti u prostoriji u kojoj se ugrađuje uređaj. Za priključivanje koristiti čeličnu cijev debljine 1,5mm ili 2mm. Priključna cijev ne može prelaziti u unutrašnjost dimovoda. Ulaz u dimnjak treba biti završen umetkom i rozetom. Jako važna je točnost i povezanost spojeva.

### 3.2. Ventilacija i prtok zraka

Uređaj treba biti priključen na vanjski izvor zraka sukladno ranije pripremljenom projektu. Ložište mora biti priključeno u prostoriji s mehaničkom odsisnom ventilacijom. Komora za spaljivanje tijekom korištenja treba imati dotok zraka u minimalnoj količini 10 m<sup>3</sup>/h na 1 kW nazivne snage uređaja. Nedovoljna količina zraka uzrokuje nepotpuno spaljivanje goriva, a dimni plinovi koji sadrže ugljični monoksid i čađu, mogu uzrokovati dimljenje. Takva pojava je opasna po život i zdravlje, smanjuje snagu uređaja i ne predstavlja osnovu za potraživanje po jamstvu.

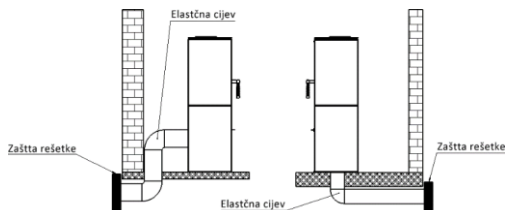

Crtež. 2. Dijagram priključka za dovod zraka

### 3.3. Priprema

Prije početka ugradnje uređaja, potrebno je provjeriti njegovu kompletnost, rad svih mehanizama i izdržljivost kućišta.

### 3.4. Ugradnja uređaja

Prilikom ugradnje peći potrebno je:

- postaviti ju na montažne površine dovoljne nosivosti,
- ukloniti sve strane i zaštitne elemente,
- osigurati odgovarajuće razmake nužne za čišćenje unutrašnjosti peći i priključka.
- peć je potrebno postaviti na nezapaljivoj podlozi koja prelazi izvan tlocrtno površine peći min. 0,4 m mjereći od prednje strane peći i min. 0,2 m mjereći od bokova i stražnje strane peći (vidi crtež 3),
- minimalna udaljenost grijača od ZAPALJIVIH dijelova ne smije biti manja od (vidi natpisnu pločicu/tehnička informacija „min. udaljenost od zapaljivih dijelova“),
- preporučena udaljenost od NEZAPALJIVIH dijelova iznosi ne manje od 15 cm (Crtež 3).

Nakon što je ugradnja uređaja izvršena, potrebno je dobiti potvrdu o prihvaćanju od dimnjačara sastavljanjem protokola prihvaćanja.

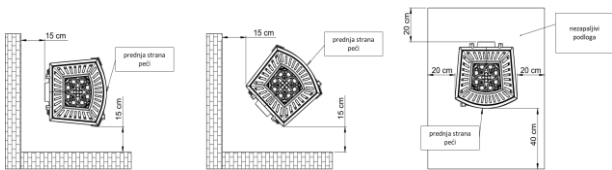

Crtež 2. Sigurne udaljenosti peći od nezapaljivih dijelova

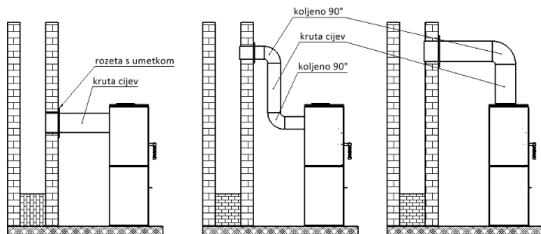

Crtež 4. Shematski prikaz priključivanja kaminske peći

#### 4. PRVO LOŽENJE

Prije prvog loženja potrebno je ukloniti sve naljepnice ili dijelove opreme koji se nalaze u pepeljari ili ložištu i provjeriti raspored pokretnih dijelova ložišta, kao što su deflektor i zaštitni češalj.

Tijekom prvog loženja uređaj može oslobađati neugodan miris uzrokovan spaljivanjem boje. Taj miris će nestati poslije određenog vremena. Tijekom oslobađanja neugodnog mirisa potrebno je dobro provjetravati prostoriju.

Tijekom zagrijavanja ili hlađenja uređaja mogu se javiti akustični simptomi - oni ne predstavljaju grešku.

#### 5. KORIŠTENJE

##### 5.1. Sigurnost

Tijekom korištenja uređaja potrebno je zadržati poseban oprez zbog visoke temperature, zbog nastupajućeg rizika od opekline i mogućnosti nastanka požara:

- za rukovanje uređajem potrebno je koristiti zaštitne rukavice isporučene od strane proizvođača,
- ne dopustiti neposredan pristup djece uređaju – nazočnost djece kod uređaja je moguća samo pod strogim nadzorom odraslih,
- zabranjuje se demontiranje i izvršavanje bilo kakvih izmjena na konstrukciji uređaja,
- nije dopušteno gasiti ložište vodom,
- ne pregrijavati ložište,

- preporučuje se da u prostoriji u kojoj će se nalaziti uređaj za zagrijavanje bude instaliran senzor za ugljični monoksid,
- zabranjuje se bez nadzora ostaviti goreću vatru u uređaju,
- zabranjuje se korištenje uređaja u svrhu sušenja materijala (npr. odjeće) – također u njegovom neposrednom okružju,
- tijekom normalnog rada, vrata uređaja (i vrata pepeljare) moraju biti zatvorena,
- zabranjuje se ostavljanje goriva neposredno ispred uređaja ili u blizini njegovih vanjskih obloga.

U slučaju zapaljivanja čađe u dimnjaku potrebno je obavijestiti najbližu vatrogasnu postrojbu i dimnjačara. Do njihovog dolaska pokušajte ugasiti vatru aparatom za gašenje prahom, usmjeravajući mlaz izravno u dimnovod.

### 5.2. Raspalivanje

Raspalivati s otvorenim ulazima primarnog i sekundarnog zraka. Za raspalivanje koristiti papir, usitnjeno drvo ili posebna sredstva za raspaljivanje. Ni u kojem slučaju ne koristiti za raspaljivanje lakozapaljive tekućine (npr. benzin ili naftu).

### 5.3. Regulacija dotoka zraka

Regulacija dovoda zraka se vrši pomicanjem regulatora koji se nalazi na prednjoj strani kamina. Zrak koji ulazi u uređaj se dijeli na 3 tipa: primarni zrak, sekundarni zrak i tercijarni zrak. Primarni zrak služi za održavanje plamena u komori za spaljivanje. Sekundarni zrak pomaže spaljivanje ostataka zapaljivih plinova u dimnim plinovima i istovremeno štiti staklo od zaprljanosti. Tercijarni zrak dolazi u komoru za spaljivanje ulazima smještenim na stražnjoj unutarnjoj stijenci, pri čemu pomaže u spaljivanju drvnog plina koji nastaje procesom spaljivanja. Sila strujanja tercijarnog zraka je toliko jaka da tvori dodatni deflektor koji ograničava gubitak topline. Prilikom raspaljivanja, dok je potisak dimnjaka još uvijek preslab, regulaciju ulaznog zraka treba ostaviti potpuno otvorenu.



Crtež 5. Primjer regulacije dotoka zraka u ložište.

### 5.4. Ogrjev

Potrebno je upotrijebljivati samo preporučena goriva. Popis preporučenih goriva je naveden u natpisnoj pločici koja je priložena uz ove upute. Ne puniti u potpunosti ložište ogrjevom – optimalno je napuniti oko 1/3 visine ložišta. Nedopustiva je primjena drugih materijala od onih koji su preporučeni, naročito otpadnih materijala i zapaljivih tekućina.

Primjeri goriva koja se primjenjuju u ugrađenim kaminima (u zavisnosti od modela) su: drvo, briketi od listopadnih drva. Ogrjevna vrijednost drva iznosi prosječno 3,5–3,7 kW/kg uz vlažnost drva ispod 20%. Za spaljivanje je prikladno drvo vlažnosti koja ne prelazi 20%. Takva vlažnost se dobiva nakon razdoblja skladištenja od oko 2 godine. Svježe dobiveno drvo karakterizira vlažnost na razini 50-60%. Spaljivanje takvog drva uzrokuje, osim dvostruko veće potrošnje goriva, koroziju elemenata kamina, brzo prljanje stakla i taloženje čađe (kreozita) u kaminu i dimovodu.

*Zavisnost između ogrjevne vrijednosti drva i stanja njegove vlažnosti*

Stanje drva	Sadržaj vode	Ogrjevna vrijednost
Svježe posječeno	50-60%	2,0 kWh/kg = 7,2 MJ/kg
Skladišteno godinu dana	25-35%	3,4 kWh/kg = 12,2 MJ/kg
Skladišteno nekoliko godina	15-25%	4,0 kWh/kg = 14,4 MJ/kg

## 6. Održavanje i čišćenje

Uređaj je potrebno redoviti čistiti, s obraćanjem posebne pažnje na kanale za dimne plinove. Preporuča se 2 puta godišnje obaviti tehnički pregled ložišta od strane dimnjačara. Dimovodi zahtijevaju provjeru nepropusnosti i čišćenje od strane dimnjačara 4 puta godišnje. Pregled i čišćenje dimovoda obaviti sukladno propisima, s obraćanjem posebne pažnje na prohodnost dimovoda (mogućnost začepjivanja ptičjim gnijezdom, zasutošć lišćem i sl.). Čišćenje stakla se može vršiti isključivo za to namijenjenim proizvodima. Preporuča se redovito čišćenje stakla tako da bi se izbjegla trajna zaprljanost. Tekuća sredstva za čišćenje primjenjivati tako da bi se izbjeglo natapanje njima brtvila koja se nalaze u sustavu. Pepeo treba odstraniti prije nego što se pepeljara potpuno napuni, tako da pepeo ne bi blokirao protok zraka i hlađenje rešetke u ložištu. Radove na održavanju i čišćenju potrebno je izvoditi na ohlađenom uređaju. Preporuča se zamjena šnjura za izolaciju nakon svake sezone grijanja. Nemojte koristiti kemikalije za čišćenje elemenata kamina (osim stakla). Nemojte mokro čistiti kamin. Prilikom čišćenja stakla zaštitite brtve i elemente kamina.

## 7. Zamjenski dijelovi

Koristiti samo originalne zamjenske dijelove dostupne kod distributera. Dostupnost zamjenskih dijelova: tijekom čitavog jamstvenog razdoblja proizvoda.

## 8. Način zbrinjavanja ambalaže i proizvoda koji je povučen iz upotrebe.

Papirne elemente, drvene, staklo, elemente od umjetnih materijala je potrebno odložiti u odgovarajuće spremnike za odvajanje otpada.

Metalne i elemente od lijevanog željeza potrebno je predati na mjestu za otkup sekundarnih sirovina

Mogući izvori neispravnog rada ložišta

Problem	Mogući uzrok	Što učiniti
Kondenzat, kondenzacija u ložištu	Spaljivanje vlažnog drva pri reduciranom loženju i sa zatvorenim šiberom. Voda teče niz dimnjak	Koristiti samo preporučena goriva. Osigurati odvod dimnjaka
Oštećenja šnjura za izolaciju stakla i vrata	Korištenje prejakih (i u prevelikoj mjeri) sredstava za čišćenje kaminskog stakla	Koristiti odgovarajuće količine tekućina za čišćenje kaminskog stakla, tako da tekućine ne bi curile na šnjure za izolaciju
Pretjerana potrošenost pokretnih dijelova od lijevanog željeza	Nedovoljna ventilacija ložišta, izostanak ventilacije rešetke kroz pepeljaru, neodgovarajući ogrjev	Sustavno isprazniti pepeljaru, provjeriti protok zraka oko ložišta, povećati otvore i rešetke za zrak
Brzo prljanje stakla	Izostanak odgovarajućeg potiska, izostanak dotoka vanjskog zraka, korištenje vlažnog drva	Provjeriti sukladnost instalacije kamina s zahtjevima, osigurati pristup zraka ložištu (npr. rešetka dimenzija 20x20 cm), koristiti suho drvo
Nezagrijana prostorija	Drvo loše kvalitete, slab odvod topline od ložišta, nepravilan odabir snage uređaja prema veličini prostorije	Koristiti preporučeno gorivo, provjeriti protok zraka oko ložišta - rešetke za zrak
Prodiranje dima u prostoriju tijekom loženja	Loš potisak u dimnjaku	Provjeriti dimovod, njegovu sukladnost sa zahtjevima, očistiti dimovod, montirati na odvod dimnjaka uređaj koji sprječava vraćanje dima
Prodiranje dima u prostoriju tijekom raspalivanja	Hladan dimovod	Zagrijati dimovod zapalivši veću količinu papira, npr. novinskog papira
Prevelik plamen u ložištu	Prevelik dotok zraka u komoru ložišta, prevelik potisak u dimnjaku, drvo loše kvalitete	Djelomično ili u potpunosti ograničiti dotok zraka u ložište (regulacija na pročelju pepeljare), provjeriti da šiber nijeablokiran, koristiti preporučeno gorivo
Vatra se teško pali, gasi see	Vlažno drvo, prevelike cjepanice, drvo loše kvalitete, izostanak dotoka zraka za spaljivanje, loš potisak u dimnjaku	Koristiti preporučeno gorivo (tvrdog drvo npr. bukovo, hrastovo, grabovo i sl.) s odgovarajućom vlažnošću, za raspalivanje koristiti sitne komade drva, osigurati dovoljnu količinu zraka za spaljivanje, provjeriti ispravnost izrade dimovoda

# UVJETI JAMSTVA

1. Trajanje jamstva:  
Jamstvo na učinkovit rad kamina je 24 mjeseca od dana kupnje aparata. Kupnja mora biti potvrđena pečatom prodajnog mjesta i čitkim potpisom prodavatelja, te pečatom i potpisom tvrtke koja ugrađuje uređaj.
2. Davatelj jamstva osigurava besplatan popravak uređaja u slučaja pojave tvornih nedostataka u jamstvenom razdoblju.
3. Jamstveni popravak je besplatan, davatelj jamstva osigurava odgovor na reklamaciju potrošača u roku od 14 dana od datuma njezine pisane prijave, a njezino zaključeno u najkraćem mogućem roku. Ako otklanjanje nedostataka zahtijeva značajno ulaganje rada ili nabavku zamjenskih dijelova taj rok se može produžiti, o čemu će podnositelj reklamacije biti obaviješten.
4. Nedostatke i oštećenja opreme prijavljivati na mjestu prodaje na kojem je obavljena kupnja. Kupac je obavezan priložiti pravilno ispunjen jamstveni listić s računom izdanim na ime ili fiskalnim računom i serijskim brojem uređaja.
5. Davatelj jamstva ne snosi odgovornost za neispravnost i oštećenja nastala kao posljedica pogreške (nesukladne uputama za ugradnju i korištenje i pravnim propisima) ugradnje i korištenja opreme. Jamstvo se odnosi na uređaje montirane isključivo od strane osoba ili tvrtki koje su specijalizirane za tu vrstu djelatnosti.  
Jamstvom naročito nisu obuhvaćena oštećenja nastala kao posljedica:
  - primjene drugog goriva osim drva,
  - polijevanja lola vodom,
  - nasilnog raspaljivanja vatre u nezagrijanom ložištu,
  - mehaničkih oštećenja,
  - neodgovarajućeg održavanja
  - korozija-kamin treba biti štiti od vlage,
  - nepravilnog potiska dimnjaka,
  - nedostataka nastalih kao posljedica prijevoza.
6. Jamstvom nisu obuhvaćeni:
  - vatrostalno staklo - lola štiti je opremljeno staklom otpornim na djelovanje temperature od 750°C, što značajno prekoračuje temperaturu koja nastaje u komori tijekom spaljivanja drva. Oštećenje stakla može biti uzrokovano isključivo neodgovarajućom upotrebom ili neodgovarajućim održavanjem opreme i kaotakvo ne podliježe jamstvu,
  - Snjure, brtve-podliježu prirodnom trošenju tijekom korištenja,
  - elementi ložišta (vodoravna rešetka, fatorna komora kamina, deflektorski okvir, vermikulit, šamotni deflektor, Cefalji, unutarnja ukrasna stijenka), čije oštećenje se može javiti u slučaju primjene neodgovarajućeg goriva (osim drva), pretjeranog korištenja lola ili nepravilnog montiranja uređaja,
  - ukrasni slojevi na elementima kamina.
7. Sva oštećenja nastala kao posljedica nepravilnog montiranja, korištenja ili održavanja uređaja i drugih uzroka koji ne stoje po strani proizvođača, mogu biti uklonjena isključivo na traženje korisnika.
8. Jamstvo ne isključuje, ne ograničava niti suspendira prava kupca koja proizlaze iz propisa o jamstvu prodavatelja za nedostatke na prodanom artiklu (Sl. I. Br. 2014, poz. 827 i Sl. I. 2014, poz. 121 kako je izmijenjen). U pitanjima koja nisu obuhvaćena ovim jamstvom primjenjuju se propisi poljskog građanskog prava (Kodeks Cywilny).

Pročitajte uvjete jamstva

Potpis kupca.....

## JAMSTVENI LIST ZA KUPCA

Naziv uređaja: \_\_\_\_\_

Datum kupnje  
(početak jamstva): \_\_\_\_\_

### KUPAC:

Prezime: \_\_\_\_\_

Ime: \_\_\_\_\_

### Adresa:

ulica: \_\_\_\_\_

Kućni br: \_\_\_\_\_

Mjesto: \_\_\_\_\_

poštanski br: \_\_\_\_\_

\_\_\_\_\_  
Žig i potpis prodavatelja

\_\_\_\_\_  
Žig i potpis tvrtke koja ugrađuje uređaj

## SASTAVNI DIO JAMSTVENOG LISTA SU UPUTE ZA UGRADNJU I KORIŠTENJE

Izjavljujem da sam pročitao/la upute za ugradnju i korištenje i uvjete jamstva.

\_\_\_\_\_  
Potpis korisnika

### *Servisni popravci*

Napomne	Datum	Potpis serviser

# İÇİNDEKİLER



1. GENEL BİLGİLER
2. HAZNE SEÇİMİ
3. KURULUM
4. İLK YAKMA
5. KULLANIM
6. BAKIM VE TEMİZLİK
7. YEDEK PARÇALAR
8. KULLANIMDAN ÇIKARILMIŞ AMBALAJLARIN VE ÜRÜNÜN BERTARAF ŞEKLİ.

## 1. Genel bilgiler

NORDflam HS tarafından üretilmiş bir cihazı satın aldığınız için teşekkür ederiz. Kullanıma başlamadan önce bu kılavuzu okuyun.

Eğer cihaz konusunda ek bilgiler arıyorsanız, web sayfamızı ziyaret edin: [www.nordflam.pl](http://www.nordflam.pl).

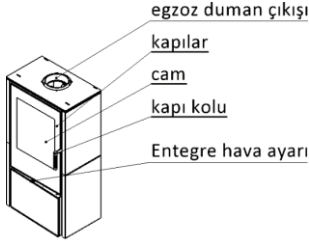

Şek. 1. Şömine sobası şeması

### 1.1. Cihazın amacı

Cihaz, evlerdeki ve tatil tesislerindeki odaları ısıtmak üzere tasarlanmıştır. Ürün tek ısı kaynağı olarak kullanılamaz.

### 1.2. Yasal bilgiler

Sobalara dair mevzuat:

- İnşaat Kanunu, Resmi Gazete No. 89, Madde 414, 1994 yılı – 07.07.1994 tarihli ve sonradan yapılan değişikliklerle.
- Altyapı Bakanının 12.04.2002 tarihli, binaların ve yerleşimlerinin karşılaması gereken teknik şartlarla ilgili Yönetmeliği – Resmi Gazete No. 75, 2002 yılı, Madde 690, sonradan yapılan değişikliklerle.
- EN 16510-2-1:2023
- Ürün, 18 Aralık 2006 tarihli Avrupa Parlamentosu ve Konseyi'nin (EC) No. 1907/2006 sayılı Yönetmeliği'ne göre tehlikeli madde içermemektedir.

## 2. Hazne seçimi

Belirli bir oda (veya odalar) için hazne seçerken estetik hususlar dışında 12.04.2002 tarihli Altyapı Bakanı'nın Yönetmeliği'nden (Resmi Gazete 02.75.690 ile müteakip değişiklikler) ve İmar Kanunu'ndan kaynaklanan hükümler de göz önüne bulundurulmalıdır.

Isıtıcı cihazın seçimi odanın yalıtım seviyesine ve ısıtılan alana bağlıdır. Standart 2,5 m yüksekliğine ve yeterli yalıtıma sahip alanın 10 m<sup>2</sup> ısıtılması için 1 kW gücün yeterli olduğu varsayılmaktadır. Garantinin yitirilmemesi için cihazın gücü ısıtılan odaların büyüklüğüne uygun olarak seçilmelidir.

## 3. Kurulum

Cihazın kurulumunun, geçerli mevzuata, standartlara, bu kılavuzun talimatlarına ve inşaat kurallarına uygun olması gerekir. Kurulumun, nitelikli kişi veya firma tarafından yapılması gerekir.

Ulusal ve yerel hükümler yerine getirilmelidir.

### 3.1. Baca kanalları

Haznenin doğru çalışması için cihazın geçerli mevzuata uygun olarak bacaya bağlanması gerekir. Aşağıdaki şartlar yerine getirilmelidir:

- hazne dibinden başlayarak, baca kanalının minimum yüksekliği 3,5 – 4 m, optimal olarak 5 – 6 m olmalıdır,
- baca kanalının minimum boyutları 0,14 x 0,14 m olmalıdır,
- alt basıncı sağlamak için baca kanalı sızdırmaz, bütün uzunluğu boyunca aynı çapa sahip olmalı ve binanın çatısının üzerine yaklaşık 0,5 m çıkmalıdır,
- Özel durumlarda (yerel topografik şartlara göre II ve III rüzgar yükü bölgesi) hava akışının geri dönmesine karşı koruyan baca başlıkları kullanılmalıdır.

Dikkat!

Eğer baca kanalları:

- tavsiye edilenlerden daha küçük boyutlara sahipse,
  - zedeavantajlı konumlarda bulunan binalarda kurulmuşsa (örneğin yüksek binalar arasında, vadilerde bulunan binalar),
  - dikey eksenden sapmışsa ve/veya uzun yatay kısımları varsa,
- kanalda istenen alt basınç (akış) olmadığı için egzoz dumanı emilmeyecek, neticesinde cihazdan duman çıkacaktır.

Cihaz kurulmadan önce baca kanalının alt basınç gücünü ve cihazın mevcut baca kanalına bağlanma olanaklarını belirtmek için baca temizleyicisinin fikrini almak zorunludur.

Gereken baca kanalının alt basınç gücünün 12 +/- 2 Pa olduğu varsayılmaktadır. 12 Pa'dan daha yüksek alt basınca sahip kanal haznenin aşırı ısınmasına ve garanti haklarının yitirilmesine yol açabilir. Minimum baca alt basıncı 6 +/- 1 Pa olmalıdır.

Cihaz, kendi, bağımsız duman baca kanalına bağlanmalıdır. Baca kanalının girişi, cihazın kurulduğu odada bulunmalıdır. Bağlantı için 1,5mm veya 2mm genişliğine sahip olan çelik boru kullanılmalıdır. Bağlantı borusu baca kanalının içine çıkamaz. Baca girişi iç koruma ve rozet ile tamamlanmalıdır. Bağlantıların sağlamlığı ve sızdırmazlığı çok önemlidir.

### 3.2. Havalandırma ve hava erişimi

Daha önce hazırlanmış projeye uygun olarak, cihazın dış hava kaynağına bağlanması gerekir. Hazne, mekanik emiş havalandırma sistemine sahip olan bir odada bağlanabilir. Çalışma sırasında yanma odasına, cihazın 1 kW nominal gücü için en az 10 m<sup>3</sup>/h hava miktarı sağlanması gerekir. Yetersiz hava miktarına yakıtın tam olarak yanmamasına yol açabilir; karbon oksit ve is içeren egzoz gazları ise duman oluşturabilir. Bu durum hayata ve sağlığa tehlikeli, cihazın gücünü azaltır ve garanti taleplerinin dayanağı değildir.

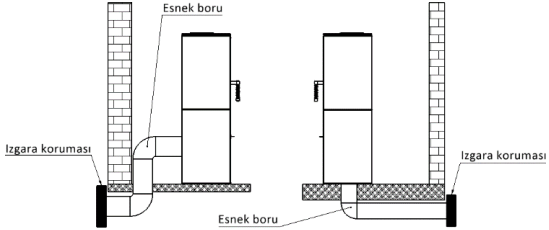

Şek. 2. Hava besleme bağlantısının şeması

### 3.3. Hazırlık

Cihazın kurulumuna başlamadan önce bütünlüğünü, tüm mekanizmalarının çalıştığını ve muhafazanın sağlığını kontrol etmek gerekir.

### 3.4. Cihaz Kurulumu

Sobayı kurarken aşağıdaki kurallara uymak gerekir:

- yeterli taşıma gücüne sahip olan montaj yüzeylerinde kurulmalıdır,
  - tüm yabancı ve koruma malzemeleri sökülmelidir,
  - zoba içinin ve bağlantının temizlenebilmesi için gereken, uygun mesafeler sağlanmalıdır.
  - soba, önünden min. 0,4 m ve yanlarından ve arkasından min. 0,2 m dışına çıkan, yanmaz bir döşemede kurmak gerekir (bkz. şek. 3),
  - Isıtıcının YANICI parçalara minimum mesafesi levhada belirtilen değerlere uygun olmalıdır (bkz. "yanıcı parçalara olan min. mesafe" değer/teknik bilgiler levhası),
  - YANICI OLMAYAN parçalara önerilen mesafe en az 15 cm'dir (Şekil 3)
- Cihaz kurulduktan sonra baca sisteminin kabulü alınıp kabul tutanağı düzenlenmelidir.

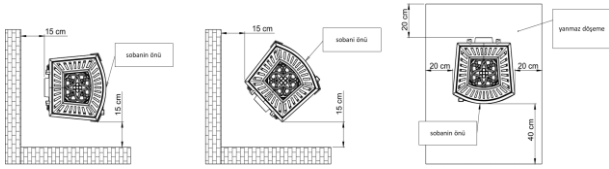

Şek. 3. Ocağın yanıcı olmayan parçalara güvenli mesafeleri.

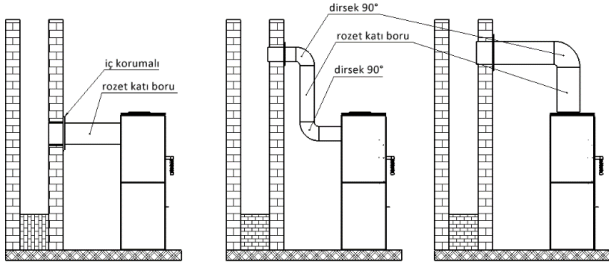

Şek. 4. Şömine sobası bağlama şeması

#### 4. İLK yakma

İlk yakma işleminden önce küllükte veya haznedede bulunan tüm etiketleri veya ekipman parçalarını söküp, saptırıcı ve koruma tarağı gibi haznenin tüm hareketli parçaların konumlarını kontrol etmek gerekir. İlk yakma sırasında boyanın yandığından kaynaklanan kötü bir koku çıkabilir. Bu koku bir süre sonra yok olacaktır. Kötü koku yayıldığı sürece oda içine havalandırılmalıdır. Cihaz ısınırken ve soğurken sesler de çıkabilir - onlar cihazın hatası değildir.

#### 5. KULLANIM

##### 5.1. Güvenlik

Yüksek sıcaklık, yanma riski ve yangın çıkma tehlikesinden dolayı cihazı kullanırken özellikle dikkatli davranın:

- cihazı kullanırken üretici tarafından sağlanmış koruyucu eldiveni kullanın,
- çocukların cihaza doğrudan erişimi engellenmelidir – cihazın yakınına yaklaşması sadece yetişkinlerin sıkı gözetimi altında kabul edilebilir,
- cihazın herhangi bir parçasını sökmek ve üzerinde herhangi değişiklikleri yapmak yasaktır,
- haznedeki ateşi su ile söndürmek yasaktır,
- hazneyi aşırı ısıtmamak gerekir,
- ısıtma cihazının kurulacağı odada karbon oksit sensörünün kurulması tavsiye edilir,
- cihazda yanan ateşi gözetimsiz bırakmak yasaktır,

- Malzemeleri (örneğin giysileri) kurutmak için cihazı kullanmak yasaktır – bu kural, cihazın yakın çevresi için de geçerlidir,
- normal çalışma sırasında cihazın kapısının (ve küllük kapısının) kapalı olması gerekir,
- doğrudan cihazın önünde veya dış kaplamalarının yakınında yakıt depolamak yasaktır.

Bacadaki isin yanması durumunda en yakın itfaiye birimi ve baca ustası bilgilendirilmelidir. Onlar gelene kadar yangını tozlu söndürme tüpü ile, akışını doğrudan baca kanalına doğru yönlendirerek söndürmeye çalışın.

### 5.2. Tutuşturma

Tutuşturma işlemi, birincil ve ikincil hava girişleri açıkken yapılmalıdır. Tutuşturma için kağıt, küçük ahşap parçaları veya tutuşturma için tasarlanmış özel malzemeleri kullanın. Tutuşturma işleminde benzin veya akaryakıt kullanmak kesinlikle yasaktır.

### 5.3. Hava girişinin ayarı

Hava erişimi, haznenin önünde bulunan ayarlayıcının konumu değiştirilerek ayarlanır. Cihaza giren hava, birincil hava, ikincil hava ve üçüncül hava olmak üzere 3 tipe bölünür. Birincil hava, yanma odasındaki ateşi korumaya yarar. İkincil hava, egzoz dumanlarındaki yanıcı gazların kalıntılarının yanmasını destekleyip, aynı zamanda camı kirletmekten korur. Üçüncül hava, yakma odasına iç arka duvarındaki deliklerden girip, yakma sürecinde üretilen odun gazının yanmasını tamamlar. Üçüncül hava akış gücü, sıcaklık kaybını azaltan, ek bir saptırıcı oluşturacak kadar yüksektir. Tutuşturma sırasında, bacadaki alt basınç hala zayıf olduğunda, giriş havanın ayarı tamamen açık bırakılmalıdır.

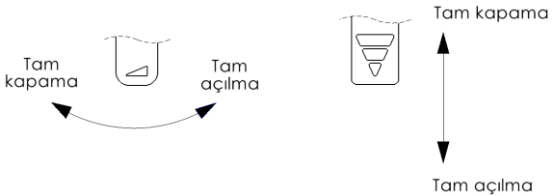

Şek. 4. Havanın hazneye erişiminin ayar örneği (küllük cephesinin görünümü).

### 5.4. Yakıt

Sadece tavsiye edilen yakıt tipleri kullanılmalıdır. Tavsiye edilen yakıt listesi, bu kılavuzun eki olan anma değerleri levhasında bulunmaktadır. Hazne yakıt ile tamamen doldurulmamalı – optimal doldurma alanı, haznenin yüksekliğinin yaklaşık 1/3'dir. Tavsiye edilenlerden farklı malzemelerin, özellikle atıkların ve yanıcı sıvıların kullanılması yasaktır.

(Modele bağılı olarak) şömine haznelerinde kullanılan örnek yakıtlar: ahşap, geniş yapraklı ağaçlardan yapılmış briket. Ahşabın nem oranı %20'den daha düşükken ahşabın ısıtma değeri ortalama 3,5–3,7 kW/kg. Nem oranı %20'den daha düşük ahşap yakmaya uygundur. Bu nem oranı yaklaşık 2 yıl depolandıktan sonra kazanılır. Taze ahşabın nem oranı %50-60. Bu ahşap tipinin yakılması, iki kat daha hızlı yakıt tüketimi dışında, hazne parçalarının aşınmasına, camın çabuk kirlenmesine ve isin (kreozotun) kalıntılarının haznenin içinde ve baca kanalında kalmasına neden olur.

#### *Ahşabın ısıtma değerinin nem oranına bağlılığı*

<b>Ahşabın durumu</b>	<b>Su içeriği</b>	<b>Isıtma değeri</b>
Yeni kesilmiş	%50-60	2,0 kWh/kg = 7,2 MJ/kg
Bir yıllık depolanma	%25-35	3,4 kWh/kg = 12,2 MJ/kg
Birkaç yıllık depolanma	%15-25	4,0 kWh/kg = 14,4 MJ/kg

#### **6. Bakım ve temizlik**

Cihaz, özellikle egzoz dumanı kanalları, düzenli olarak temizlenmelidir. Yılda 2 kere haznenin teknik kontrolünün baca ustası tarafından yapılması tavsiye edilir. Baca kanallarının sızdırmazlığının kontrolü ve temizliği yılda 4 kere baca temizleyicisi tarafından yapılmalıdır. Baca kanalının kontrolü ve temizliği, mevzuata uygun olarak, kanalın geçirgenliği (kuş yuvası, yapraklar ile tıkanması vs.) özellikle dikkat edilerek yapılmalıdır. Cam, sadece özellikle bu amaçla tasarlanmış olan ürünler ile temizlenebilir. Camın kalıcı olarak kirlenmesini önlemek için düzenli olarak temizlenmesi tavsiye edilir. Sıvı temizlik malzemeleri, haznedeki contaların içine girmeyeceği şekilde kullanılmalıdır. Külün hava akışını ve haznedeki ızgaranın soğutulmasını engellemesi için külük tamamen dolmadan önce boşaltılmalıdır. Bakım işleri ve temizlik, soğutulmuş cihaz üzerinde yapılmalıdır. Her ısıtma sezonundan sonra mühür tellerinin değiştirilmesi tavsiye edilir. Şömine elemanlarını (cam hariç) temizlemek için kimyasal kullanmayın. Şömineyi ıslak temizlemeyin. Camı temizlerken şöminenin contalarını ve elemanlarını koruyun.

#### **7. Yedek parçalar**

Sadece orijinal, distribütör tarafından sağlanan yedek parçaların kullanımı tavsiye edilir. Yedek parçaların mevcudiyeti: ürünün bütün garanti süresi boyunca.

#### **8. KULLANIMDAN ÇIKARILMIŞ AMBALAJLARIN VE ÜRÜNÜN BERTARAF ŞEKLİ**

Kağıt ve ahşap parçalar, cam, sentetik parçalar, ayrılan atıklar için tasarlanmış, uygun kaplara atmak gerekir.

Metal ve dökme demir parçalar, geri dönüşümlü malzemelerin satın alma noktasına devredilmelidir.

*Haznenin yanlış çalışmasının olası nedenleri*

<b>Sonuçlar</b>	<b>Olası kaynak</b>	<b>Sorun çözme yöntemleri</b>
haznede yoğunlaşan sıvı	Azaltılmış yakma sırasında damper kapalıyken nemli ahşabın yakılması. Bacadan akan su	Sadece tavsiye edilen yakıtlar kullanılmalı. Bacanın çıkışı korunmalı
Camlarda ve kapılardaki mühür tellerinin hasarı	Fazla güçlü (ve fazla miktarda) şömine cam temizleme malzemelerinin kullanılması	Özel şömine camı temizleme malzemeleri, uygun miktarda ve mühür tellerine akmayacak şekilde kullanın
Hareketli dökme demiri parçaların aşırı aşınması	Haznenin yetersiz havalandırılması, ızgaranın küllük üzerinden havalandırılmaması, uygun olmayan yakıt	Küllüğü düzenli olarak boşaltın, hazne etrafındaki hava akışını kontrol edin, delikleri ve hava ızgaralarını büyütün
Camın çabuk kirlenmesi	Uygun alt basıncının olmaması, dış havanın sağlanmaması, nemli ahşabın kullanılması	Şömine tesisatının gereksinimlere uygun olup olmadığını kontrol edin, hazneye hava erişimini sağlayın (örneğin 20x20 cm boyutlarına sahip olan ızgara), kuru (kurutulmuş) ahşap kullanın
Yeterince ısıtılmayan oda	Düşük kaliteli ahşap, şömine haznesinden zayıf sıcaklık alınması, oda büyüklüğüne göre uygun olmayan cihaz gücü	Tavsiye edilen yakıt kullanın, hazne etrafındaki hava akışını kontrol edin - hava ızgaraları
Yakma sırasında dumanın odaya çıkması	Bacada uygun olmayan alt basınç	Baca kanalını ve gereksinimlere uygunluğunu kontrol edin, baca kanalını temizleyin, baca çıkışında dumanın dönmesini önleyen cihazı kurun
Tutuşturma sırasında dumanın çıkması	Soğuk baca kanalı	Gazeteler gibi kağıdın daha büyük miktarını yakarak baca kanalını ısıtın
Haznede aşırı büyük alevler	Hazneye aşırı hava erişimi, bacada aşırı yüksek alt basınç, düşük kaliteli ahşap	Hazneye hava erişimini kısmen veya tamamen kısıtlayın (ayar küllük cephesinde yapılıır), damperin kitlenmiş olup olmadığını kontrol edin, tavsiye edilen yakıtlar kullanın
Zor tutuşan ateş, sönmeye	Nemli ahşap, aşırı büyük ahşap parçaları, hava erişiminin olmadığı, bacada uygun olmayan alt basınç	Tavsiye edilmiş, uygun nem oranına sahip yakıt tiplerini (sert ahşap, örneğin kayın, meşe, gürgen), tutuşturma için küçük ahşap parçalarını kullanın, uygun hava miktarını sağlayın, baca kanalının doğru şekilde yapılıp yapılmadığını kontrol edin

# GARANTİ ŞARTLARI

1. Garanti süresi:  
Şöminenin verimli çalışması garantisini, cihazın satın alındığı tarihten itibaren 24 aydır. Satın alma, satış noktasının bir damgası ve satıcının okunaklı bir imzasının yanı sıra cihazı kuran şirketin bir damgası ve imzası ile onaylanmalıdır.
2. Garanti süresinde tasarım hatalarının ortaya çıkması durumunda garanti veren cihazın ücretsiz tamirini sağlamaktadır.
3. Garanti kapsamındaki tamir ücretsizdir; garanti veren, tüketicinin yazılı şikayetine sunduğu tarihi izleyen
4. 14 gün içinde cevap vermesini temin eder; şikayet, mümkün olduğu kısa bir zaman içinde değerlendirilecektir. Eğer hatanın giderilmesi için çok iş veya yedek parçaların temin edilmesini gerekirse, bu süre uzayabilir; böyle bir durumda şikayet eden bildirilecektir.
5. Ekipmanın hataları ve hasarları, satın alındığı satış noktasına bildirilmelidir. Alıcının, doğru şekilde doldurulmuş garanti kartını, adını içeren hesabını veya kasa fişini ve cihazın seri numarasını sunması gerekir..
6. Garanti veren, ekipmanın yanlış (montaj ve kullanma talimatlarına ve mevzuata aykırı) olarak kurulumundan ve kullanımından kaynaklanan düzenli çalışmaktan ve hasarlardan sorumluluğu üstlenmemektedir. Garanti, sadece bu faaliyetler konusunda uzman olan kişiler veya firmalar tarafından kurulmuş cihazlar için geçerlidir.  
Özellikle aşağıdaki sebeplerden kaynaklanan hasarlar garanti kapsamında değildir:
  - ahşaptan farklı yakıtın kullanılması,
  - hazneye su dökülmesi,
  - ısıtılmamış haznede büyük bir ateşin yakılması,
  - mekanik hasarlar,
  - yanlış bakım,
  - aşınma – hazne nemden korunmalıdır,
  - uygun olmayan bacadaki alt basınç,
  - nakliyat kaynaklı hatalar.
7. Aşağıdaki parçalar garanti kapsamına değildir:
  - ateşe dayanıklı cam – hazne, 750°C sıcaklığının etkisine dayanıklı olan cama sahiptir; bu sıcaklık, ahşap yakılırken haznede oluşan sıcaklıktan çok daha yüksek bir seviyedir. Camın hasarı, sadece ekipmanın yanlış kullanımı veya bakımından dolayı meydana gelebileceği için garanti kapsamında değildir,
  - Teller, contalar – kullanım sırasında doğal olarak aşınmaktadır,
  - Aşınması, uygun olmayan (ahşaptan farklı) yakıtın kullanımından, haznenin aşırı kullanımından veya cihazın yanlış montajından kaynaklanabilen hazne parçaları (yatay ızgara, haznenin şamot odası, sapırcı çerçeve, vermikülit, şamot sapırcı, tarak, iç dekoratif duvar),
  - haznenin parçalarındaki dekoratif tabakalar
8. Cihazın yanlış montajından, kullanımından veya bakımından ve üreticiden kaynaklanmayan diğer sebeplerden dolayı oluşan hasarlar sadece masrafları kullanıcıya ait olmak üzere giderilebilir.
9. Bu garanti, satılmış bir ürünün hataları için verilen yasal garantiye dair mevzuattan kaynaklanan alıcının haklarını geçersiz kılmaz, sınırlamaz ve durdurmaz (Resmi Gazete No 2014, madde 827 ve 2014 Resmi Gazete, madde 121 ile değişiklikleri). İşbu garantide düzenlenmemiş konularda Medeni Kanun hükümleri uygulanmaktadır.

Garanti şartlarını kabul etmekteyim.

Alıcının imzası.....

# ALICIYA VERİLEN GARANTİ KARTI

Cihaz adı: \_\_\_\_\_

Satın alma tarihi  
(garantinin başlangıcı): \_\_\_\_\_

## ALICI:

Soyadı: \_\_\_\_\_

Adı: \_\_\_\_\_

## Adres:

sokak: \_\_\_\_\_ bina numarası: \_\_\_\_\_

Şehir: \_\_\_\_\_ posta kodu: \_\_\_\_\_

\_\_\_\_\_  
Satıcının kaşesi ve imzası

\_\_\_\_\_  
Cihazı kuran firmanın kaşesi ve imzası

## KURULUM VE KULLANMA KILAVUZU GARANTİ KARTININ AYRILMAZ BİR PARÇASIDIR

Kurulum ve kullanma kılavuzunu ve garanti şartlarını okuduğumu beyan  
etmekteyim.

\_\_\_\_\_  
Kullanıcının imzası

### Servis tamirleri

Notlar	Tarih	Servis yetkilisinin imzası

# INNHOLDSFORTEGNELSE



1. GENERELL INFORMASJON
2. VALG AV ENHET
3. INSTALLASJON
4. FØRSTE OPPTENNING
5. BRUK
6. VEDLIKEHOLD OG RENSING
7. RESERVEDELER
8. GJENVINNING AV BRUKT PRODUKT

## 1. GENERELL INFORMASJON

Takk for at du har kjøpt NORDflam vedovn. Les brukermanualen nøye før du tar vedovnen i bruk. For mer informasjon om produktet, besøk vår nettside: [www.nordflam.pl](http://www.nordflam.pl)

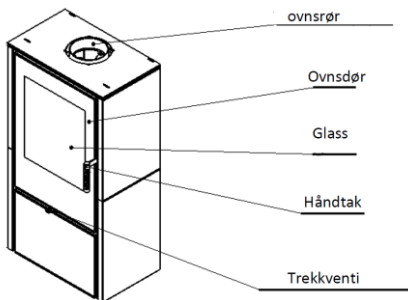

Fig. 1. Peisovn

### 1.1. Tiltentktbrukavvedovnen

Peisinsatsen er ment som en tilleggskilde for oppvarming i rommet den installeres i.

### 1.2. Lovbestemmelser

Lovbestemmelser om vedovnen.

- Byggeloven, Lovtidend nr. 89, § 414 fra 1994 – Lov av 07.07.1994 med senere endringer.
- Forskrift fra Infrastrukturministeren av 12.04.2002 om tekniske krav som bygninger og deres plassering skal oppfylle – Lovtidend nr. 75 fra 2002, § 690 med senere endringer.
- EN 16510-2-1:2023
- Produktet inneholder ikke farlige stoffer i henhold til forordning (EF) nr. 1907/2006 fra Europaparlamentet og Rådet av 18. desember 2006.

## 2. VALG AV ENHET

I et normalt isolert rom, er 1 kW effekt nok for å varme opp et rom på 10 m<sup>2</sup> med en standard takhøyde på 2,5 m. Det er anbefalt å sjekke at ytelsen til ditt produkt passer dine behov, i forhold til størrelse på rommet som skal oppvarmes. Ellers bortfaller reklamasjonsretten.

## 3. INSTALLASJON

Installasjon av vedovnen må utføres i samsvar med lovens bestemmelser og standarder, anbefalingene i denne håndboken samt konstruksjonsprinsippene. Montering må utføres av godkjent installatør eller firma. Nasjonale og kommunale bestemmelser må følges.

### 3.1. Ovnsrør

Hver enhet skal tilkobles eget ovnsrør, i henhold til gjeldende lover og regler. Det er anbefalt at:

- Minimumshøyde på pipe er lik 3,5 – 4 meter, optimal høyde er 5-6 meter målt fra bunnen av ovnen.
- Ovnsrøret er lufttett, og har samme diameter hele veien, og stikker ut ca. 0,5 m over husets takmøne, for å unngå forstyrrelser i trekk,
- I noen tilfeller (steder som er utsatt for mye vind) er det anbefalt å bruke pipehatt for å forhindre omvendt trekk

#### **Merk deg følgende!**

I tilfeller hvor ovnsrøret:

- Er mindre og smalere enn anbefalt,
- Er installert i et bygg som ligger i en dal/lavt i terrenget, eller er omringet av høye bygninger
- Er montert på skrå vertikalt, og/eller inneholder lange horisontale deler,
- kan dette medføre dårlig trekk i ovnsrøret, og røyken fra ovnen kan slå ned i rommet man fyrer i.

Før man installerer ovnen er det viktig at man sjekker lufttilførsel i eksisterende pipe og ovnsrør, og forsikre om at disse er trygge å bruke til formålet. Det er antatt at verdi på trekk i pipen skal ligge på 12 +/-2 Pa. Piper med høyere verdi enn dette kan føre til overoppheting, og tap av retten på reklamasjon og garanti. Minsteverdi på trekk skal være på minst 6 +/-1 Pa.

For korrekt bruk av ovnen må apparatet kobles til skorsteinen i henhold til gjeldende lovbestemmelser. Innløpet til skorsteinskanalen skal være plassert i rommet der ovnen er installert. Bruk stålrør på 1,5 mm eller 2 mm tykkelse. Forbindelsesrøret kan ikke stikke ut av toppen på skorsteinen. Skorsteinsinnløpet skal festes med innlegget og rosetten. Presisjon og riktige koblinger er viktig.

### 3.2. Ventilasjon og lufttilførsel

Enheden bør kobles til en ekstern kilde til luft, basert på tidligere eller eksisterende opplegg. Ovnen kan installeres i et rom med mekanisk røykventilering. Når ovnen er i bruk skal den ha en lufttilførsel på minst 10 m<sup>3</sup> i timen per 1kW av enhetens anbefalte effekt. Ustilrekkelig tilgang på luft kan føre til at veden ikke brenner slik den skal, og

gasser som inneholder kullos og sot kan dannes. Dette fenomenet er farlig for liv og helse, reduserer effekten til ovnen, og garantien gjelder ikke lengre.

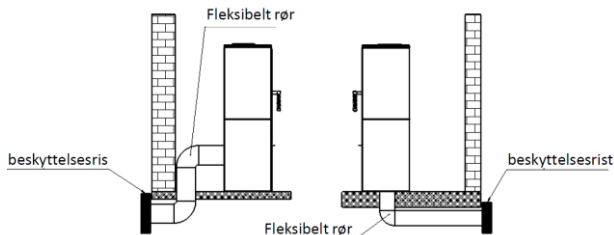

Fig.2. Oversikt over lufttilførsel og utløp

### 3.3. Installasjon av ildstedet

Før du setter igang bør du sjekke om produktet er komplett og at alt fungerer som det skal.

### 3.4. Forberedelse

Ved installasjon av ovnen, husk dette:

- Plasser ovnen på et underlag som tåler vekten av ildstedet,
- Fjern all sikring og tredjeelement,
- Sørg for at det er god nok plass til å rengjøre ovnen og koblinger,
- Ovnen skal plasseres på et ubrennbart underlag, og min. 0,4 m fra ovnen og min 0,2 m målt fra sidene og baksiden av ovnen (Se Fig 3),
- minsteavstanden fra varmeapparatet til BRENNBARE deler bør ikke være mindre enn (se merkeskiltet / tekniske data «minsteavstand til brennbare deler»)
- anbefalt minsteavstand til IKKE-BRENNBARE deler er ikke mindre enn 15 cm (Fig. 3)

Etter installering skal ildstedet og montering av dette godkjennes av kvalifisert murer eller ildstedsmonnør/kontrollør, med minimum nivå 2 fra Norsk Varmes bransjeskole. Rapport sendes inn til feiervesenet i kommunen.

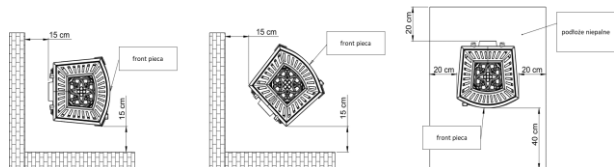

Fig.3. Trygge avstander fra ovnen til ikke-brennbare deler.

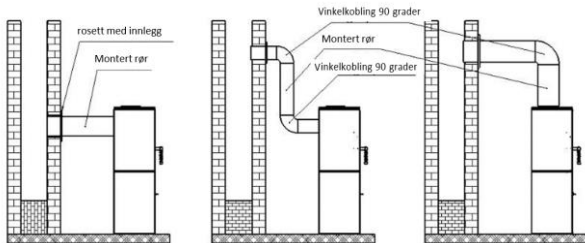

Fig.4. Oversikt over tilkoblinger til ovnen

#### 4. FØRSTE OPPTENNING

Før den første opptenningen, fjern alle klistremerker og utstyr som er plassert i askebrettet og/eller ovnen og kontroller plasseringen av de bevegelige delene av ovnen som deflektoren og brannvernet.

Ved første brenning i ovnen, hold minimal temperatur og åpne ovnsdørene litt (ca. 1- 2 mm) slik at tetningsmaterialet (pakningen) ikke smelter sammen med lakken. Sverten herder først etter noen timers brenning i ovnen. Alle materialer må gradvis tilpasse seg den høye temperaturen. Under den første brenningen avgir ovnen en ubehagelig lukt forårsaket av herding av malingen. Under luktavgivelsen er det tilrådelig å lufte rommet ovnen er i grundig. Under oppvarming og avkjøling av ovnen kan det oppstå knakende lyder – det betyr ikke at det er noe feil med ovnen.

#### 5. BRUK

##### 5.1. Sikkerhet

I løpet av bruken av enheten må du være spesielt forsiktig på grunn av den høye temperaturen, risikoen for brannskader og muligheten for brann:

- Det anbefales å bruke en varmebeskyttende hanske når man håndterer ovnen, dette kan fås tak i hos produsent ,
- barn må ikke komme i direkte kontakt med ovnen - tilsyn av voksne er nødvendig når barn er i nærheten av ovnen,
- det er forbudt å demontere og utføre noen strukturelle endringer av ildstedet,
- ikke bruk vann til å slukke ovnen,
- ovnen må ikke overopphetes,
- det anbefales å installere en karbonnivåsensor i rommet der enheten er installert,
- det er forbudt å forlate varmeapparatet uten tilsyn mens brannen er under spenning,
- det er forbudt å bruke enheten til å tørke stoffer (dvs. klær) og holde stoffene i nærheten,
- det er forbudt å tenne opp i en vedovn som ikke er montert,
- Ved normal bruk av vedovnen, må dørene til den alltid være lukket.

I tilfelle sot antennes, gi beskjed til nærmeste brannstasjon og skorsteinsfeier. Frem til deres ankomst prøv å slukke brannen med pulverslukningsapparat, og retter sprayen direkte til skorsteinskanalen.

## 5.2. Opptening

Opptening må finne sted med åpne primære og sekundære luftjusteringer. Bruk papir, små vedkubber eller egnede opptenningskjemikalier for å antenne. Under ingen omstendigheter må det brukes brennbare væsker som drivstoff og olje for opptening.

## 5.3. Justering av lufttilførsel

Lufttilførselen justeres ved å flytte regulatoren foran på innsatsen. Luften som kommer inn i enheten er delt inn i 3 typer: primærluft, sekundærluft og tertiærluft. Primærluft brukes til å opprettholde flammen i brennkammeret. Sekundærluften bidrar til forbrenning av restforbrenningsgasser i røyken og beskytter samtidig mot tilsmussing av glasset. Tertiær luft kommer inn i forbrenningskammeret gjennom innløpene i den bakre indre vegg, og forbrenner vedgassen som produseres under forbrenningsprosessen. Den tertiære luftstrømmen er sterk nok til å skape en ekstra deflektor for å redusere varmetapet. I tilfelle skorkestrekket fortsatt er for svakt under opptening, la innsugningsluftregulatoren være helt åpen.

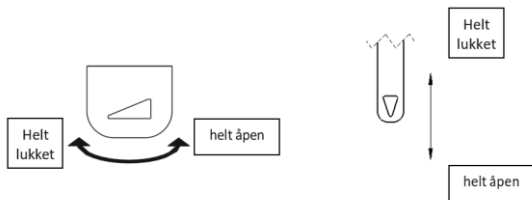

Fig.5. Eksempel på justering av varmluftstilførsel til ovnen

## 5.4. Brensel

Det skal kun brukes anbefalte brensel. Liste over anbefalte brensel er oppgitt på typeskiltet som følger med denne bruksanvisningen. Det er ikke tillatt å fylle brennkammeret helt med brensel – optimal fylling er ca. 1/3 av høyden på brennkammeret. Det er uakseptabelt å bruke materialer som ikke er anbefalt, spesielt avfallsmaterialer og brennbare væsker.

Det eneste man skal fyre med er ved eller vedbriketter. Netto brennverdi på ved er i gjennomsnitt 3,5 – 3,7 kW/kg ved en fuktighet på under 20%. Man skal kun fyre med ved som ikke overstiger 20% fuktighet. Dette oppnås ved 2 års tørketid på et tørt sted. Fersk ved holder en fuktighet på 50-60%. Dersom man fyrer mye med fuktig ved kan man risikere at ovnen korroderer/ruster inni, glasset blir sote og det setter seg creosot i ovn og ovnsrør. Det er anbefalt å ikke legge i mer ved enn 1/3 av høyden inni ovnsrommet, av gangen. Det er IKKE anbefalt å brenne andre materialer enn det som er nevnt, spesielt ikke restmaterialer eller brannfarlige væsker.

#### *Vedens brennverdi og fuktighetsnivå*

Vedens tilstand	Fuktinnhold	Brennverdi
Fersk ved	50-60%	2,0 kWh/kg = 7,2 MJ/kg
Lagret gjennom sommeren	25-35%	3,4 kWh/kg = 12,2 MJ/kg
Lagret noen år	15-25%	4,0 kWh/kg = 14,4 MJ/kg

## 6. VEDLIKEHOLD OG RENSING

Vedovnen må rengjøres jevnlig, og da særlig ovnsrøret. Det er anbefalt å utføre en inspeksjon av ovnen gjort av en kvalifisert person, minst to ganger i året. Pipen må undersøkes og feies av feier minst 4 ganger i året. Vedlikeholdskontrollen og rengjøringen av skorstein må utføres i henhold til gjeldende bestemmelser, med særlig fokus på potensielle blokkeringer i pipa (f.eks. tilstopping pga fuglereir, løv etc.) Rengjøring av glass skal kun utføres ved bruk av produkter ment for glass. Det er anbefalt å rengjøre glasset regelmessig, slik at flekker og sot ikke setter seg fast. Det skal brukes flytende rengjøringsmidler, og det må sørges for at pakninger ikke kommer i kontakt med dette. Asken må tømmes regelmessig, for å sørge for god lufttilførsel og nedkjøling av risten i ovnen. Ikke bruk kjemikalier til å rengjøre elementene inni ovnen (bortsett fra glasset). Ovnen skal ikke våtrengjøres. Pass på at pakninger og elementene inni ovnen ikke blir våte ved rengjøring av glasset

Vedlikeholdsarbeid og rengjøring må utføres når ovnen er kald. Det anbefales å erstatte tetningstauene etter slutten av hver sesong den er i bruk. Ikke bruk kjemikalier for å rengjøre elementene i ovnen (bortsett fra glasset). Ikke våtrengjør ovnen. Beskytt forseglinger og elementene i ovnen mens du rengjør glasset.

## 7. RESERVEDELER

Bruk kun originale reservedeler kjøpt fra leverandør.

## 8. GJENVINNING AV BRUKT PRODUKT

Papir, treverk, glass og plast skal kastes i sine respektive avfallsbeholdere.

Metall og støpejern kastes hos gjenvinningsstasjon.

Konsekvenser	Mulig årsak	Løsning
Vanndråper og kondens inni ovnen	Brenning av fuktig ved, lukket spjeld/trekk. Vann som kommer ned pipa.	Bruk kun anbefalt brensel. Sikre pipetoppen/utløpet
Skade på pakninger rundt glass og dør	Bruk av for sterke rengjøringsmidler	Bruk riktig mengde rengjøringsmidler, og sørg for at det ikke kommer i kontakt med pakningene
Uvanlig slitasje på støpejernsdeler	Utilstrekkelig ventilasjon i ovnen, mangel på ventilasjon av grill via askebrett, utilstrekkelig brensel	Tøm jevnlig askeskuffen, sjekk lufttilførsel rundt ovnen, forstørr åpninger og luftrister
Glasset blir fort sotete og skittent	Mangel på tilstrekkelig trekk, mangel på lufttilførsel utenfra, bruk av fuktig ved	Kontroller om ovnen er korrekt installert, sørg for lufttilførsel til ovnen (dvs. luftrist 20x20 cm) bruk tilstrekkelig tørr ved/brensel
Rommet blir ikke varmet opp	Ved av dårlig kvalitet, ikke nok varme fra ovnen, feil innstilling på trekk, rommet er for stort i forhold til effekten fra ovnen	Bruk riktig type brensel, sjekk sirkulasjonen av luft rundt ovnens luftrister
Røyk fyller rommet	Ikke nok trekk i pipa	Sjekk om ovnsrør og pipe er i henhold til lover og regler, rens pipa og ovnsrør, installer ??? (missing some words in the original)
Røyk fyller rommet ved opptenning	Pipa og ovnsrøret er kaldt	Varm opp pipe og rør ved å tenne på mer papir når du tenner opp. Den varme luften trekker opp og varmer opp.
For mye flammer inni ovnen	For mye lufttilførsel inn i ovnen, for mye trekk, ved eller brensel av dårlig kvalitet	Begrens lufttilførselen delvis eller helt (justering på framsiden av ovnen), sjekk om spjeldet er blokkert, bruk anbefalt brensel
Vanskelig å tenne opp eller få fyr	Fuktig ved, for store vedkubber, ved av dårlig kvalitet, for dårlig lufttilførsel, dårlig trekk	Bruk anbefalt brensel med anbefalt fuktighetsprosent, bruk små kubber for opptenning, legg på små mengder underveis, sjekk om ovnsrørene er installert korrekt

## GARANTIBETINGELSER

### 1. Garantiperiode:

Garantien for peisovnen er gitt i en periode på 24 måneder fra kjøpsdato for ovnen. Kjøpet må bekreftes med forhandlerens stempel og signatur, og stempel og signatur til selskapet som installerte enheten.

- Garantien gir gratis reparasjon av enheten i tilfelle produksjonsfeil (montering eller produksjon) som oppstår i garantiperioden.
- Garanti-reparasjoner er gratis, garantien sikrer at forbrukerens klage vil bli behandlet innen 14 dager fra datoen for skriftlig varsel og innen kortest mulig tid. Hvis oppretting av feilen krever en betydelig mengde arbeid eller reservedeler, kan denne tidsfristen utvides, hvorav fordringshaveren vil bli varslet.
- Mangler og skader på utstyret må rapporteres skriftlig til salgsstedet der kjøpet ble gjennomført. Kjøperen skal sende inn utfylt garantikort sammen med faktura eller kvittering, og serienummeret til enheten.
- Garantisten er ikke ansvarlig for manglende ytelse og skade forårsaket av feil (i strid med installasjons- og driftsinstruksjoner og juridiske forskrifter) installasjon og drift av utstyret. Garantien gjelder bare for utstyr installert av fagpersonell.

Garantien dekker ikke skader forårsaket av

- Feil bruk av brensel,
- ovnen har blitt vasket med vann,
- opptenning i en uoppvarmet ovn, mekanisk skade,
- dårlig vedlikehold,
- rust/korrosjon - komfyren skal beskyttes mot fuktighet,
- feil skorsteinutkast, transportskader

### 6. Garantien dekker ikke:

- Varmebestandig glasskeramikk – ovnen er utstyrt med varmebestandig glass som tåler opptil 750°C, noe som er betydelig høyere enn hva glasset blir utsatt for under normal fyring. Skader på glass skjer kun ved utilstrekkelig vedlikehold eller ved uvøren bruk, og dette dekkes ikke av garantien,
  - Glass -keramisk rute - Skader på ruten kan bare være forårsaket av feil håndtering eller vedlikehold av utstyret, og er som sådan er ikke gjenstand for garanti,
  - Pakninger og forseglinger - er utsatt for naturlig slitasje ved bruk,
  - Deler av ovnen (horisontal rist, vertikal rist - grill, avbøyningsramme, vermikulitt, kamotte deflektor, indre vegger og askebrett) som kan bli skadet ved bruk av uegnet brensel (annet enn tre), overdreven bruk av ovnen, eller feil installasjon av enheten.
- Eventuelle skader som følge av feil installasjon, bruk eller vedlikehold av enheten, eller andre årsaker som ikke kan henføres til produsenten, kan bare utbedres på brukerens bekostning.
  - Garantien er gyldig for utstyr som er kjøpt og montert i Polen
  - Garantien utelukker ikke, forhindrer eller suspenderer kjøperens rettigheter i henhold til bestemmelsene i garantien for mangler av de solgte varene. I saker som ikke dekkes av denne garantien, skal bestemmelsene i kjøpsloven gjelde

Jeg godtar vilkårene for garantien.

---

KJØPERS SIGNATUR

# JØPERS GARANTIKORT

PRODUKTNAVN: \_\_\_\_\_

DATO FOR KJØP  
(STARTDATO FOR GARANTI): \_\_\_\_\_

## KJØPER

FORNAVN: \_\_\_\_\_

ETTERNAVN: \_\_\_\_\_

## ADRESSE

GATE: \_\_\_\_\_ HUSNUMMER: \_\_\_\_\_

BY: \_\_\_\_\_ POSTNUMMER: \_\_\_\_\_

\_\_\_\_\_  
Stempel og signatur, selger

\_\_\_\_\_  
Stempel og signatur,  
firma som har utført installering og montering

## MANUAL OG INSTALLASJONSINSTRUKSJONER FOR NORDflam ILDSTED ER EN DEL AV GARANTIKORTET

Jeg erklærer herved at jeg har lest og forstått instruksjonene for installasjon og bruk av NORDflam ildsted, og dens garantivilkår.

\_\_\_\_\_  
Eiers signatur

### GARANTIREPARASJONER

NOTATER	DATO	SIGNATUR FRA SERVICETEKNIKER

1. INFORMAÇÕES GERAIS
2. SELEÇÃO DO FORNO
3. INSTALAÇÃO
4. PRIMEIRA IGNIÇÃO
5. SERVIÇO
6. MANUTENÇÃO E LIMPEZA
7. PEÇAS SUPLENTES
8. MÉTODO DE SE DESFAZER DE EMBALAGENS E PRODUTOS EM FIM DE VIDA.

## 1. INFORMAÇÕES GERAIS

Obrigado por adquirir um dispositivo NORDflam.

Antes de usar o dispositivo, leia este manual.

Se você estiver á procura de informações adicionais sobre o dispositivo, visite o nosso website [www.nordflam.pl](http://www.nordflam.pl)

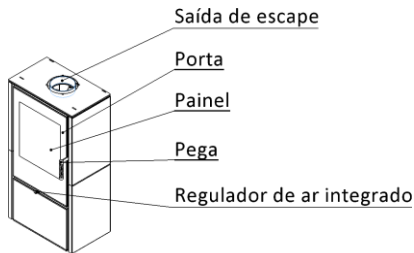

Fig.1. Diagrama de um fogão de lareira

### 1.1. Finalidade do dispositivo

O dispositivo destina-se ao aquecimento de salas residenciais e instalações recreativas.

### 1.2. Informação legal

Legislação relativa a fornos:

- Lei da Construção, Diário da República nº 89, art. 414 de 1994 – Lei de 07.07.1994 com alterações posteriores.
- Decreto-Lei do Ministro da Infraestrutura de 12.04.2002 sobre as condições técnicas que os edifícios e a sua localização devem cumprir – Diário da República nº 75 de 2002, art. 690, com alterações posteriores.
- EN 16510-2-1:2023
- O produto não contém substâncias perigosas de acordo com o Regulamento (CE) nº 1907/2006 do Parlamento Europeu e do Conselho de 18 de dezembro de 2006.

## 2. Seleção da lareira

Na escolha de uma lareira para determinada(s) sala(s), além das considerações estéticas, deve-se orientar pelas normas decorrentes da Portaria do Ministro das Infraestruturas de 12 de abril de 2002 (Diário Oficial 02.75.690, conforme alterada) e lei de construção. A seleção da potência do dispositivo de aquecimento depende do grau de isolamento da sala e do espaço a ser aquecido. Supõe-se que para uma sala suficientemente isolada, 1 kW de potência é suficiente para aquecer 10 m com uma altura padrão de 2,5 m. Sob pena de perda da garantia, a potência do dispositivo deve ser adequadamente selecionada ao tamanho do aquecido quartos.

## 3. Instalação

A instalação da lareira deve obedecer às leis, normas, recomendações deste manual e práticas de construção aplicáveis. A instalação deve ser realizada por pessoa ou empresa qualificada. As disposições nacionais e locais devem ser cumpridas.

### 3.1. Conduitas de chaminé

Para o funcionamento correto da lareira, o dispositivo deve ser conectado à chaminé de acordo com as normas legais em vigor. Recomenda-se que:

- a altura mínima do tubo da chaminé seja de 3,5 a 4 m, sendo o ideal de 5 a 6 m, medida a partir do fundo da lareira,
- as dimensões mínimas do tubo da chaminé sejam 0,14 x 0,14 m,
- o tubo da chaminé deve ser estanque, com a mesma seção ao longo de todo o seu comprimento e sobressair cerca de 0,5 m acima do cumeeira do edifício, a fim de evitar perturbações no fluxo,
- em situações especiais (zona II e III de carga de vento, devido a condições topográficas locais), devem ser utilizadas capuchões de chaminé que protejam contra a reversão do fluxo.

#### **Nota!**

Nos casos em que os tubos da chaminé:

- têm dimensões inferiores às recomendadas,
  - estão localizados em edifícios com uma posição desfavorável (por exemplo, rodeados de edifícios altos, edifícios em vales),
  - estão inclinados em relação à vertical e/ou possuem longos trechos horizontais,
- pode ocorrer a falta de pressão negativa desejada (fluxo) no tubo, o que resultará na incapacidade de expulsar os gases de combustão e, conseqüentemente, na emissão de fumaça do dispositivo.

Antes de instalar o dispositivo, é essencial obter a opinião de um chapeleiro que determine a força do fluxo do tubo da chaminé e a viabilidade de utilizar o tubo existente para a conexão do dispositivo.

Considera-se que a força do fluxo do tubo da chaminé deve ser de 12 +/- 2 Pa. Um tubo com força de fluxo superior a 12 Pa pode levar ao sobreaquecimento da lareira e à perda da garantia. O fluxo mínimo da chaminé deve ser de 6 +/- 1 Pa.

O dispositivo deve ser ligado à sua própria conduta de fumo independente. A entrada da conduta de combustão deve estar localizada na sala onde o aparelho está instalado. Um tubo de aço de 1,5 mm ou 2 mm de espessura deve ser usado para conexão. O tubo de ligação não deve sobressair para a conduta da chaminé. A entrada para a chaminé deve ser terminada com um inserto e uma roseta. A precisão e consistência das conexões é muito importante.

### 3.2. Ventilação e fornecimento de ar

O dispositivo deve ser ligado a uma fonte de ar externa de acordo com a concepção previamente preparada. O forno pode ser conectado em uma sala com ventilação de exaustão mecânica. A câmara de combustão, durante a utilização, deve ter uma alimentação de ar de pelo menos 10 m<sup>3</sup>/h por 1kW de potência nominal do dispositivo. O ar insuficiente provoca a queima incompleta do combustível e os gases de escape que contêm monóxido de carbono e fuligem podem causar fumo. Tal fenômeno é perigoso para a vida e a saúde, reduz a potência do dispositivo e não constitui a base para reclamações de garantia.

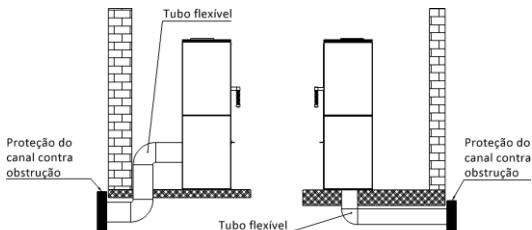

Fig. 2. Diagrama da conexão de fornecimento de ar

### 3.3. Instalação do dispositivo

Antes de instalar o dispositivo, verifique a sua integridade, o funcionamento de todos os mecanismos e a durabilidade da caixa.

### 3.4. Instalação do dispositivo

Ao instalar o fogão, você deve:

- colocá-lo em superfícies de montagem com capacidade de suporte de carga suficiente,
- remover todos os elementos estranhos e protetores,
- Certifique-se das folgas corretas necessárias para limpar o interior do forno e o conector.
- o fogão deve ser colocado em um dispositivo não combustível
- o substrato saliente para além do forno por min. 0,4 m. medido a partir da frente do fogão e min. 0,2 m. medido a partir dos lados e do fundo do forno (ver fig. 3),
- a distância mínima entre o aquecedor e as partes combustíveis não deve ser inferior a (ver placa nominal/informação técnica "distância das partes combustíveis")
- a distância recomendada das partes NÃO INFLAMÁVEIS não é inferior a 15 cm (Fig. 3)

Após a instalação do dispositivo, deve ser realizada uma aceitação da chaminé com a elaboração de um relatório de aceitação.

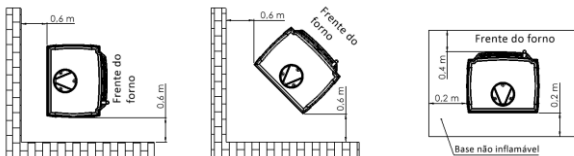

Fig. 3. Distâncias seguras do forno em relação às partes não inflamáveis

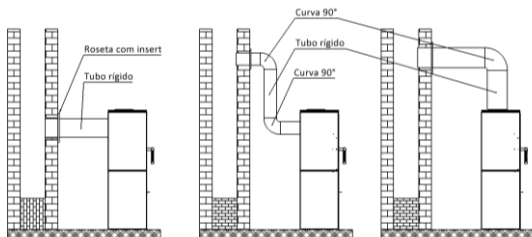

Fig. 4. Diagrama de conexão do forno de lareira

#### 4. A PRIMEIRA IGNIÇÃO

Antes de acender pela primeira vez, retire todos os autocolantes ou partes de equipamento na cinza ou na fogueira e verifique a disposição das partes móveis da fogueira, como o defletor e o pente de proteção.

Quando o queima pela primeira vez, o aparelho pode emitir um odor desagradável devido à queima da tinta. Este cheiro vai desaparecer depois de algum tempo. Ao emitir um cheiro desagradável, ventile bem o ambiente.

Durante o aquecimento e resfriamento do dispositivo, sintomas acústicos podem ocorrer - eles não constituem um mau funcionamento.

#### 5. SERVIÇO

##### 5.1. Segurança

Durante o funcionamento do dispositivo, cuidados especiais devem ser tomados devido à alta temperatura, ao risco de queimaduras e à possibilidade de incêndio:

- utilizar a luva de proteção fornecida pelo fabricante para fazer funcionar o dispositivo,
- não permita que as crianças entrem diretamente no dispositivo – a sua presença no dispositivo só é possível sob estrita supervisão de adultos,
- é proibido desmontar e fazer quaisquer alterações estruturais no dispositivo,
- não extinguir o forno com água,
- Não sobreaqueça o forno,
- recomenda-se a instalação de um detetor de monóxido de carbono na sala onde o dispositivo de aquecimento estará localizado,
- é proibido deixar um fogo aceso no dispositivo sem vigilância,

- é proibido utilizar o dispositivo para secar materiais (por exemplo, roupa) – também nas suas imediações,
- durante o funcionamento normal, a porta do aparelho (e a porta da bandeja de cinzas) deve estar fechada,
- É proibido armazenar combustível diretamente na frente do dispositivo ou nas proximidades de seus revestimentos externos.

Em caso de ignição por fuligem na chaminé, devem ser notificados o corpo de bombeiros mais próximo e o comandante da limpeza de chaminés. Até à sua chegada, deve tentar extinguir o fogo com um extintor de pólvora, direcionando a corrente diretamente para a conduta da chaminé.

### 5.2. Ignição

A ignição deve ser acesa com as entradas de ar primárias e secundárias abertas. Papel, madeira nobre ou incendiários especiais devem ser usados para inflamá-lo. Os líquidos inflamáveis (por exemplo, gasolina ou óleo) não devem, em circunstância alguma, ser utilizados para a ignição.

### 5.3. Controlo do Fornecimento de Ar

O fornecimento de ar é regulado movendo o regulador localizado na frente do forno. O ar que entra no dispositivo é dividido em 3 tipos: ar primário, ar secundário e ar terciário. O ar primário é utilizado para manter a chama na câmara de combustão. O ar secundário suporta a combustão de resíduos de gases combustíveis nos gases de escape e, ao mesmo tempo, protege contra a contaminação do vidro. O ar terciário entra na câmara de combustão através de entradas localizadas na parede interna traseira, queimando o gás de madeira gerado no processo de combustão. A força da corrente de ar terciária é tão grande que cria um defletor adicional para reduzir a perda de calor. Durante a ignição, quando o calado da chaminé ainda está muito fraco, a regulação do ar de carga deve ser deixada completamente aberta.

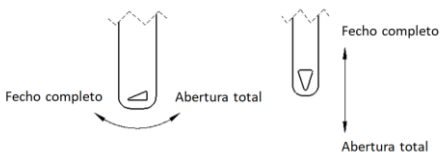

Fig. 5. Exemplo de controlo do fornecimento de ar ao forno

### 5.4. Combustível

Só devem ser utilizados os combustíveis recomendados. A lista dos combustíveis recomendados é apresentada na placa de classificação anexa ao presente manual. Não encha completamente o forno com combustível – o enchimento ideal é de cerca de 1/3 da altura do forno. É inaceitável a utilização de materiais diferentes dos recomendados, nomeadamente resíduos e líquidos inflamáveis.

Exemplos de combustíveis usados em fogões de lareira (dependendo do modelo) são: madeira, briquetes de madeira. O poder calorífico da madeira é, em média, de 3,5–3,7 kW/kg com um teor de humidade inferior a 20%. A madeira com um teor de humidade não superior a 20% é adequada para combustão. Esta humidade é obtida após cerca de 2 anos de armazenamento. A madeira recém-abatida é caracterizada por um teor de humidade de 50-60%. A queima dessa madeira causa, além do dobro do consumo de combustível, corrosão dos elementos do fogão, sujeira rápida do vidro e deposição de fuligem (creosita) no fogão e no duto da chaminé

*A relação entre o poder calorífico da madeira e o seu teor de humidade*

Estado da madeira	Teor de água	Valor
Recém-cortado	50-60%	2,0 kWh/kg = 7,2 MJ/kg
Conservado durante um ano	25-35%	3,4 kWh/kg = 12,2 MJ/kg
Armazenado por vários anos	15-25%	4,0 kWh/kg = 14,4 MJ/kg

## 6. MANUTENÇÃO E LIMPEZA

O dispositivo deve ser limpo regularmente, com especial ênfase nas condutas de gases de combustão. Recomenda-se a realização de uma inspeção técnica da lareira por um mestre de limpeza de chaminés 2 vezes por ano. As chaminés requerem a verificação da estanqueidade e a limpeza por uma limpeza da chaminé 4 vezes por ano. A inspeção e limpeza da conduta da chaminé deve ser efetuada de acordo com os regulamentos, com especial ênfase na permeabilidade da conduta (possibilidade de entupimento pelo ninho de uma ave, cobertura com folhas, etc.). A limpeza do vidro só pode ser feita com produtos especialmente concebidos. Recomenda-se limpar o vidro regularmente para evitar sujidade permanente. Use produtos de limpeza líquidos para evitar que os selos existentes fiquem encharcados. A remoção das cinzas deve ter lugar antes de a cinza estar completamente cheia, para que as cinzas não bloqueiem o fluxo de ar e o arrefecimento da grelha no forno. Os trabalhos de manutenção e limpeza devem ser realizados com o aparelho arrefecido. Recomenda-se a substituição dos cabos de isolamento após cada estação de aquecimento. Não use produtos químicos para limpar os elementos da lareira (exceto o vidro). Não limpe a lareira molhada. Proteja as vedações e os componentes da lareira ao limpar o vidro. Ao limpar o vidro, tenha cuidado com superfícies pintadas.

## 7. PEÇAS DE REPOSIÇÃO

Apenas devem ser utilizadas peças sobresselentes originais disponíveis no seu distribuidor. Disponibilidade de peças de reposição: durante todo o período de garantia do produto.

## 8. MÉTODO DE ELIMINAÇÃO DAS EMBALAGENS E DOS PRODUTOS EM FIM DE VIDA.

Os elementos de papel e madeira, vidro e elementos de plástico devem ser guardados em recipientes apropriados para resíduos separados.

Os elementos metálicos e de ferro fundido devem ser entregues num ponto de recolha de reciclagem.

Fontes potenciais de mau funcionamento do forno

Efeitos	Possível fonte de origem	Vias de recurso
Condensação, condensação no forno	Queima de madeira húmida com queima reduzida e com veio fechado. Água que escorre pela chaminé	Utilize apenas os combustíveis recomendados. Fixe a saída da chaminé
Danos no vidro e nos cabos isolantes das portas	Usar limpadores de vidro de lareira muito fortes (e excessivos)	Utilize quantidades adequadas de fluidos de limpeza especiais para o vidro da lareira para que não pingem nos cabos de isolamento
Desgaste excessivo das peças móveis de ferro fundido	Ventilação insuficiente do forno, falta de ventilação da grelha através da bandeja de cinzas, combustível inadequado	Esvazie regularmente a freixo, verifique a circulação de ar em torno do forno, aumente as aberturas de ar e as grelhas
Suje rapidamente o para-brisas	Sem calado adequado, sem fornecimento de ar do exterior, uso de madeira húmida	Verifique a conformidade da instalação da lareira com os requisitos, garanta o acesso de ar ao forno (por exemplo, uma grelha com um tamanho de 20x20 cm), use madeira seca - temperada
Quarto subaquecido	Madeira de má qualidade, baixa remoção de calor do forno, seleção inadequada da potência do dispositivo em relação ao tamanho da sala	Use o combustível recomendado, verifique a circulação de ar ao redor do forno - grelhas de ar
Fumaça escapando para o quarto durante o fumo	Calado ruim da chaminé	Verifique a conduta de evacuação de fumo, a sua conformidade com os requisitos, limpe a conduta de evacuação de fumo, instale um dispositivo de proteção contra o refluxo de fumo na saída da chaminé
Fuga de fumo durante a ignição	Chaminé fria	Aqueça o duto da chaminé acendendo mais papel, por exemplo, jornais
Chamas muito grandes na lareira	Fornecimento excessivo de ar para a câmara do forno, calado de chaminé demasiado grande, madeira de má qualidade	Limitar parcial ou completamente o fornecimento de ar ao forno (ajuste na fachada da bandeja de cinzas), verificar se o amortecedor não está bloqueado, utilizar os combustíveis recomendados
Um fogo difícil de controlar, escurecendo	Madeira húmida, troncos demasiado grandes, madeira de má qualidade, falta de fornecimento de ar para combustão, mau calado da chaminé	Utilizar combustíveis recomendados (madeira dura, por exemplo, faia, carvalho, chifre, etc.) com humidade adequada, utilizar pequenos pedaços de madeira para acender, fornecer uma quantidade adequada de ar para combustão, verificar a correção da conduta da chaminé

## TERMOS DE GARANTIA

### 1. Duração da garantia:

A garantia para o funcionamento eficiente da lareira é concedida por um período de 24 meses a partir da data de compra do dispositivo. A compra deve ser confirmada com um carimbo do ponto de venda e uma assinatura legível do vendedor, bem como um carimbo e assinatura da empresa que instala o dispositivo.

2. O garante fornece reparação gratuita do dispositivo no caso de defeitos de fabricação (montagem ou produção) que ocorram durante o processo de produção durante o período de garantia.
3. A reparação da garantia é gratuita, o garante garante que a reclamação do consumidor será respondida no prazo de 14 dias a contar da data da sua apresentação por escrito, e a sua resolução terá lugar o mais rapidamente possível. Se a remoção do defeito exigir uma quantidade significativa de trabalho ou a importação de peças sobressalentes, este prazo pode ser prorrogado, do qual o reclamante será notificado.
4. Os defeitos e danos no equipamento devem ser comunicados por escrito ao ponto de venda onde a compra foi feita. O comprador é obrigado a apresentar um cartão de garantia corretamente preenchido, juntamente com uma fatura pessoal ou um recibo da caixa registadora e o número de série do dispositivo.
5. O garante não é responsável pela falta de eficiência e danos causados por instalação e funcionamento defeituosos (incompatíveis com as instruções de instalação e operação e a lei) do equipamento. A garantia é concedida para dispositivos instalados apenas por pessoas ou empresas especializadas neste tipo de atividade.

Em particular, a garantia não cobre danos causados por:

- utilização de combustíveis que não a madeira,
- inundar o forno com água,
- acender violentamente uma fogueira numa lareira não aquecida,
- danos mecânicos,
- manutenção inadequada,
- corrosão – o inserto deve ser protegido da humidade,
- calado incorreto da chaminé,
- defeitos causados pelo transporte.

### 6. A garantia não cobre:

- invólucro de azulejos, sobre o qual pode aparecer uma característica "teia de aranha" chamada "harys"; Para limpar os azulejos, use um pano de algodão seco ou toalhas de papel; Não pulverize detergentes na superfície das telhas (especialmente num fogão quente) ou use um pano molhado - a humidade pode causar pequenos riscos semelhantes a pelos ("harys") para se tornarem mais visíveis
- vidro – os danos causados ao vidro só podem ser causados por manipulação ou manutenção inadequada do equipamento e, como tal, não estão cobertos pela garantia,
- cabos, juntas – estão sujeitos a desgaste natural durante o funcionamento,
- elementos do forno (grelha horizontal, grelha vertical - pente, estrutura do defletor, vermiculita, defletor de chamotte, paredes internas e gaveta do cinzeiro), cujos danos podem ocorrer em caso de uso indevido de combustível (exceto madeira), uso excessivo do forno ou instalação inadequada do dispositivo.

7. Quaisquer danos causados por montagem, utilização ou manutenção inadequadas do dispositivo e outros motivos não imputáveis ao fabricante podem ser reparados exclusivamente a expensas do utilizador.
8. A garantia é concedida para dispositivos comprados e instalados no território da República da Polónia.
9. A garantia não exclui, limita ou suspende os direitos do comprador resultantes das disposições sobre garantia para defeitos do item vendido (Journal of Laws No. 2014, item 827 e Diário Oficial de 2014, item 121, conforme alterado). Nas matérias não abrangidas por esta garantia, aplicam-se as disposições do Código Civil.

Reconheço os termos da garantia.

---

ASSINATURA DO COMPRADOR

## CARTÃO DE GARANTIA PARA O COMPRADOR

NOME DO DISPOSITIVO: \_\_\_\_\_

DATA DE COMPRA

(INÍCIO DA GARANTIA): \_\_\_\_\_

### COMPRADOR

APELIDO: \_\_\_\_\_

DESIGNAÇÃO: \_\_\_\_\_

### ENDEREÇO

RUA: \_\_\_\_\_ NÚMERO DA CASA: \_\_\_\_\_

CIDADE: \_\_\_\_\_ CÓDIGO POSTAL: \_\_\_\_\_

\_\_\_\_\_  
Carimbo e assinatura do vendedor

\_\_\_\_\_  
Carimbo e assinatura da empresa que  
monta o dispositivo

## UMA PARTE INTEGRANTE DO CARTÃO DE GARANTIA SÃO AS INSTRUÇÕES DE INSTALAÇÃO E OPERAÇÃO

Declaro que li as instruções de instalação e operação e as condições de garantia.

\_\_\_\_\_  
ASSINATURA DO UTILIZADOR

### REPARAÇÕES DE SERVIÇO

COMENTÁRIOS	DADOS	ASSINATURA DO TÉCNICO DE SERVIÇO

1. INFORMATIONS GÉNÉRALES
2. CHOIX DU FOUR
3. INSTALLATION
4. PREMIER ALLUMAGE
5. UTILISATION
6. ENTRETIEN ET NETTOYAGE
7. PIÈCES DE RECHANGE
8. MÉTHODE D'ÉLIMINATION DES EMBALLAGES ET DU PRODUIT RETIRÉ DE L'UTILISATION.

## 1. INFORMATIONS GÉNÉRALES

Nous vous remercions d'avoir acheté l'appareil NORDflam HS. Veuillez prendre connaissance de ce manuel avant d'utiliser l'appareil. Si vous souhaitez obtenir de plus amples informations sur le dispositif, veuillez consulter notre site web à l'adresse suivante [www.nordflam.pl](http://www.nordflam.pl)

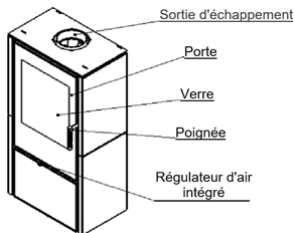

Fig.1. Schéma du four à cheminée.

### 1.1. Désignation de l'appareil

L'appareil est conçu pour chauffer des locaux d'habitation et des infrastructures récréatives. Le produit ne peut pas être utilisé comme la seule source de chaleur.

### 1.2. Informations légales

Législation relative aux fours :

- Code de la construction, Journal officiel n° 89, article 414 de 1994 – Loi du 07.07.1994 avec modifications ultérieures.
- Arrêté du Ministre de l'Infrastructure du 12.04.2002 concernant les conditions techniques auxquelles les bâtiments et leur implantation doivent répondre – Journal officiel n° 75 de 2002, article 690 avec modifications ultérieures.
- EN 16510-2-1:2023
- Le produit ne contient pas de substances dangereuses conformément au règlement (CE) n° 1907/2006 du Parlement européen et du Conseil du 18 décembre 2006.

## 2. CHOIX DU FOYER

Lors du choix d'une cheminée pour une ou plusieurs pièces spécifiques, outre les considérations esthétiques, les dispositions du règlement du ministre de l'infrastructure du 12.04.2002 (Dz.U. 02.75.690 modifié) et droit de la construction.

Le choix de la puissance de l'appareil de chauffage dépend du degré d'isolation de la pièce et de l'espace à chauffer. On suppose que pour une pièce suffisamment isolée, 1 kW de puissance suffit à chauffer 10 m<sup>2</sup> avec une hauteur standard de 2,5 m. La puissance de l'appareil doit être correctement adaptée à la taille des pièces à chauffer, sous peine de non-garantie.

## 3. INSTALLATION

L'installation de l'appareil doit être conforme à la législation en vigueur, aux normes, aux recommandations du présent manuel et aux règles de l'art. L'installation doit être effectuée par une personne ou une entreprise qualifiée.

Les réglementations nationales et locales doivent être respectées.

### 3.1. Conduits de cheminée

Pour le bon fonctionnement du foyer, l'appareil doit être raccordé à la cheminée conformément à la législation en vigueur. Il est recommandé de:

- la hauteur minimale de la cheminée soit de 3,5 à 4 m, la hauteur optimale de 5 à 6 m, à partir du bas du foyer,
- les dimensions minimales du conduit de cheminée soient de 0,14 x 0,14 m,
- le canal de cheminée doit être étanche à l'air, avoir la même section sur toute sa longueur et dépasser d'environ 0,5 m le faitage du bâtiment afin d'éviter les perturbations dues aux courants d'air,
- dans des situations particulières (zones de charge de vent II et III, en raison de la topographie locale), il convient d'utiliser des capuchons de cheminée pour éviter le tirage inverse.

#### **Attention!**

Dans les cas où les conduits de cheminée:

- ont des dimensions inférieures à celles recommandées,
- sont situés dans des bâtiments dont l'emplacement est défavorable (p.ex. entourés de bâtiments élevés, situés dans des vallées),
- sont inclinés par rapport à la verticale et/ou avec de longues sections horizontales, la dépression requise (tirage) peut manquer dans le conduit, ce qui empêche l'aspiration des gaz de combustion et provoque de la fumée dans l'appareil.

Avant d'installer l'appareil, il est nécessaire de demander l'avis d'un ramoneur pour déterminer le tirage du conduit de cheminée et la possibilité d'utiliser un conduit de cheminée existant pour raccorder l'appareil.

Le tirage de la cheminée est supposé être de 12 +/- 2 Pa. Un conduit avec d'une puissance de tirage supérieure à 12 Pa peut entraîner une surchauffe du foyer et la perte des droits à la garantie. Le tirage minimum de la cheminée doit être de 6 +/- 1 Pa.

L'appareil doit être raccordé à son propre conduit de cheminée. Le conduit d'évacuation des fumées doit être situé dans la pièce où l'appareil est installé. Utiliser un tube d'acier de 1,5 mm ou 2 mm d'épaisseur pour le raccordement. Le tuyau de raccordement ne doit pas dépasser dans le canal de cheminée. L'entrée de la cheminée doit être terminée par une gaine et une rosette. La précision et la cohérence des connexions sont très importantes.

### 3.2. Ventilation et apport d'air

L'appareil doit être raccordé à une source d'air externe conformément à un plan préalablement établi. Le foyer peut être raccordé dans une pièce équipée d'une ventilation mécanique. La chambre de combustion, pendant l'utilisation, doit avoir une alimentation en air d'au moins 10 m<sup>3</sup>/h pour 1 kW de la puissance nominale de l'appareil. Un débit d'air insuffisant entraîne une combustion incomplète du carburant et des gaz d'échappement contenant du monoxyde de carbone et de la suie peuvent provoquer de la fumée. Un tel phénomène est dangereux pour la vie et la santé, réduit la puissance de l'appareil et ne constitue pas un motif de recours à la garantie.

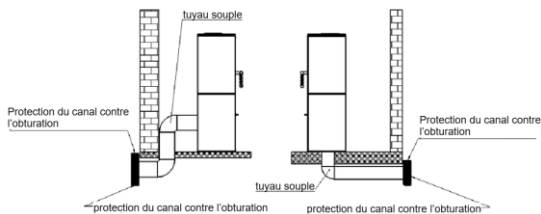

Fig.2. Schéma du raccordement de l'alimentation en air

### 3.3. Préparation

Avant d'installer l'appareil, il convient de vérifier son intégralité, le fonctionnement de tous les mécanismes et la durabilité du boîtier.

### 3.4. Installation de l'appareil

Lors de l'installation du four, il convient:

- le placer sur des surfaces d'installation d'une capacité de charge suffisante,
- retirer tous les éléments étrangers et de sécurité,
- prévoir des espacements suffisants pour le nettoyage de l'intérieur du four et du connecteur.
- positionner le four sur une surface inflammable avec une saillie minimale de 0,4 m. mesurée à partir de l'avant du four et un minimum de 0,2 m. mesuré à partir des côtés et de l'arrière du four (voir Fig. 2).
- positionner le four à une distance minimale de 2 m des matériaux susceptibles d'être déformés ou endommagés par des températures élevées (meubles, lambris, papiers peints, etc.) et à 0,6 m au moins d'éléments de la structure du bâtiment protégés contre l'inflammation par des matériaux inflammables appropriés

Une fois l'installation de l'appareil terminée, une inspection de la cheminée doit être effectuée et faire l'objet d'un rapport d'acceptation.

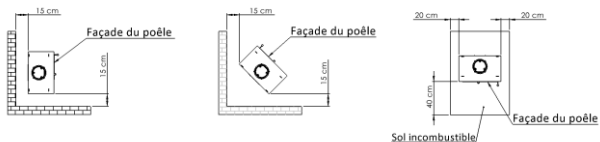

Fig.3. Distances de sécurité au four.

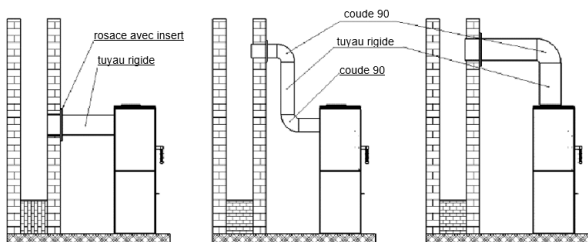

Fig. 4. Schéma de raccordement du four de cheminée

#### 4. PREMIER ALLUMAGE

Avant le premier allumage, retirer les éventuels autocollants ou pièces d'équipement du cendrier ou du foyer et vérifier le positionnement des pièces mobiles du foyer, telles que le déflecteur et le peigne de protection.

Lors de la première utilisation, l'appareil peut émettre une odeur désagréable due à la peinture brûlée. Cette odeur disparaîtra après un certain temps. La pièce doit être bien ventilée pendant le dégagement des odeurs.

Des symptômes acoustiques peuvent apparaître pendant le réchauffement et le refroidissement de l'appareil - ils ne constituent pas un défaut.

#### 5. UTILISATION

##### 5.1. Sécurité

Des précautions particulières doivent être prises lors de l'utilisation de l'appareil en raison des températures élevées, du risque de brûlure et du risque d'incendie:

- utiliser le gant de protection fourni par le fabricant pour faire fonctionner l'appareil,
- tenir les enfants à l'écart de l'appareil - leur présence sur l'appareil n'est possible que sous la surveillance étroite d'un adulte,
- Il est interdit de démonter ou de modifier la structure de l'appareil,
- il est interdit d'éteindre le foyer avec de l'eau,
- ne pas surchauffer le foyer,

- il est recommandé d'installer un détecteur de monoxyde de carbone dans la pièce où se trouve l'appareil de chauffage,
- il est interdit de laisser un feu brûlant dans l'appareil sans surveillance,
- il est interdit d'utiliser l'appareil pour sécher des matériaux (par exemple des vêtements) – également dans son voisinage immédiat,
- la porte de l'appareil (et la porte des cendres) doit être fermée en fonctionnement normal,
- Il est interdit de stocker du combustible directement devant l'appareil ou à proximité de ses couvercles extérieurs.

Si la suie s'enflamme dans la cheminée, appeler les pompiers les plus proches et le maître ramoneur. En attendant leur arrivée, essayer d'éteindre le feu avec un extincteur à poudre, en dirigeant le jet directement dans le conduit de fumée.

### 5.2. Allumage

Allumer avec les entrées d'air primaire et secondaire ouvertes. Pour allumer, utiliser du papier, du bois fin ou du bois d'allumage spécial. En aucun cas, des liquides inflammables (par exemple de l'essence ou de l'huile) ne doivent être utilisés pour allumage.

### 5.3. Réglage de l'alimentation en air

L'alimentation en air est réglée en déplaçant le régulateur situé à l'avant de l'appareil. L'air entrant est divisé en trois types : l'air primaire, l'air secondaire et l'air tertiaire. L'air primaire est utilisé pour maintenir la flamme dans la chambre de combustion. L'air secondaire facilite la combustion des gaz combustibles résiduels dans les gaz de combustion et protège en même temps contre la contamination du verre. L'air tertiaire pénètre dans la chambre de combustion par des entrées situées dans la paroi intérieure arrière, afin de post-combustionner le gaz de bois produit pendant le processus de combustion. La force du flux d'air tertiaire est si importante qu'elle crée un déflecteur supplémentaire pour réduire les pertes de chaleur. Lors de l'allumage, si le tirage de la cheminée est encore trop faible, laissez le régulateur d'air de suralimentation complètement ouvert.



Fig. 5. Une régulation exemplaire de l'alimentation en air du four

### 5.4. Carburant

Seuls les carburants recommandés doivent être utilisés. La liste des carburants recommandés figure sur la plaque signalétique jointe à ce manuel. Ne pas remplir complètement le foyer de combustible - le remplissage optimal est d'environ 1/3 de la hauteur du foyer. L'utilisation de matériaux autres que ceux recommandés, en particulier les déchets et les liquides inflammables, n'est pas autorisée.

Les combustibles utilisés dans les cuisinières à bois (selon le modèle) sont par exemple : le bois, les bûchettes de bois. Le pouvoir calorifique du bois est en moyenne de 3,5-3,7 kWh/kg avec un taux d'humidité inférieur à 20 %. Le bois dont le taux d'humidité ne dépasse pas 20 % convient à la combustion. Ce taux d'humidité est atteint après une période de stockage d'environ 2 ans. Le bois fraîchement récolté a un taux d'humidité de 50 à 60 %. La combustion de ce type de bois entraîne, outre le doublement de la consommation de combustible, la corrosion des composants de la cuisinière, l'encrassement rapide de la vitre et le dépôt de suie (créosote) dans la cuisinière et le conduit de fumée.

*Relation entre le pouvoir calorifique du bois et son taux d'humidité*

État du bois	Teneur en eau	Valeur
Fraîchement abattu	50-60%	2,0 kWh/kg = 7,2 MJ/kg
Stocké pendant un an	25-35%	3,4 kWh/kg = 12,2 MJ/kg
Stocké pendant plusieurs années	15-25%	4,0 kWh/kg = 14,4 MJ/kg

## 6. ENTRETIEN ET NETTOYAGE

L'appareil doit être nettoyé régulièrement, en accordant une attention particulière aux conduits de fumée. Il est recommandé qu'un contrôle technique du foyer soit effectué deux fois par an par un maître ramoneur. Les conduits de cheminée doivent être vérifiés pour détecter les fuites et nettoyés par un ramoneur quatre fois par an. L'inspection et le nettoyage du conduit de cheminée doivent être effectués conformément à la réglementation, en tenant compte en particulier de la perméabilité du conduit (possibilité d'obstruction par des nids d'oiseaux, des feuilles mortes, etc.) Le verre ne doit être nettoyé qu'avec des produits spécialement conçus à cet effet. Il est recommandé de nettoyer régulièrement le verre pour éviter les taches permanentes. Utiliser des nettoyeurs liquides pour éviter que les joints existants ne soient saturés. Le décairage doit être effectué avant que le cendrier ne soit complètement rempli afin que les cendres ne bloquent pas la circulation de l'air et le refroidissement de la grille dans la chambre de combustion. Les travaux d'entretien et de nettoyage doivent être effectués lorsque l'appareil est refroidi. Il est recommandé de remplacer les cordons d'isolation après chaque saison de chauffage. Aucun agent chimique ne doit être utilisé pour nettoyer les éléments du foyer (à l'exception de la vitre). Ne pas nettoyer la cheminée à l'eau. Protéger les joints et les composants du foyer lors du nettoyage de la vitre. Lors du nettoyage de la vitre, faire attention aux surfaces peintes.

## 7. PIÈCES DE RECHANGE

Seules les pièces de rechange d'origine disponibles auprès du distributeur doivent être utilisées. Disponibilité des pièces de rechange : pendant toute la période de garantie du produit.

## 8. MÉTHODE D'ÉLIMINATION DES EMBALLAGES ET DES PRODUITS RETIRÉS DE L'UTILISATION.

Les articles en papier, en bois, en verre et en plastique doivent être déposés dans les poubelles appropriées.

Les objets en métal et en fonte doivent être déposés dans un centre de recyclage.

Conséquences	Source possible d'origine	Remèdes
Condensation, condensation dans le four	Brûlage du bois humide en combustion réduite et avec le registre fermé. L'eau coule dans la cheminée	Utiliser uniquement les carburants recommandés. Sécuriser la sortie de la cheminée
Dommages aux cordons isolants du verre et des portes	Utilisation des agents de nettoyage trop puissants (et en excès) pour la vitre du foyer	Utilisez des quantités appropriées de liquides de nettoyage pour vitres de cheminée afin qu'ils ne coulent pas sur les cordons d'isolation.
Utilisation excessive des pièces mobiles en fonte	Ventilation insuffisante du four, pas de ventilation de la grille à travers le cendrier, combustible inapproprié	Vider régulièrement le cendrier, vérifier la circulation d'air autour de la fournaise, agrandir les ouvertures et les grilles d'aération
Encrassement rapide du vitre	Absence de tirage d'air adéquat, absence d'apport d'air extérieur, utilisation de bois humide	Vérifier la conformité de l'installation du foyer aux exigences, assurer l'accès de l'air au four (par exemple une grille aux dimensions 20x20 cm), utiliser du bois sec et séché
Intérieur sous-chauffée	Bois de mauvaise qualité, faible extraction de chaleur du foyer, choix inapproprié de la puissance de l'appareil par rapport à la taille de la pièce	Utiliser le combustible recommandé, vérifier la circulation de l'air autour de la chambre de combustion - bouches d'aération
Fuite de fumée dans la pièce pendant le fumage	Mauvais tirage de cheminée	Vérifier la conformité du canal de cheminée avec les exigences, nettoyer le conduit de fumée, installer un dispositif anti-refoulement sur la sortie de la cheminée.
Fumée sortant lors de l'allumage	Conduit de cheminée froid	Réchauffer le conduit en allumant plus de papier, par exemple des journaux
Flammes excessives dans le foyer	Trop d'air dans la chambre de foyer, trop de tirage de la cheminée, bois de mauvaise qualité	Réduire partiellement ou totalement l'arrivée d'air dans le foyer (réglage sur la façade du cendrier), vérifier si le registre n'est pas obstrué, utiliser les combustibles recommandés.
Le feu est difficile à allumer, il s'éteint	Bois humide, bûches trop grosses, bois de mauvaise qualité, manque d'air de combustion, mauvais tirage de la cheminée.	Utiliser les combustibles recommandés (bois dur, par exemple hêtre, chêne, charme, etc.) avec un taux d'humidité suffisant, utiliser de petits morceaux de bois pour l'allumage, veiller à ce qu'il y ait suffisamment d'air pour la combustion, vérifier que le conduit de cheminée est en bon état.

## CONDITIONS DE GARANTIE

### 1. Durée de la garantie :

La garantie de bon fonctionnement du four de cheminée est donnée pour une période de 24 mois à compter de la date d'achat de l'appareil. L'achat doit être confirmé par le cachet et la signature lisible du détaillant, ainsi que par le cachet et la signature de l'entreprise chargée de l'installation de l'appareil.

- Le garant assure la réparation gratuite de l'appareil en cas de défauts de fabrication (assemblage ou production) survenant pendant la période de garantie.
- La réparation sous garantie est gratuite, le garant apporte une réponse à la réclamation du consommateur dans un délai de 14 jours à compter de la date de sa notification écrite, et son règlement interviendra dans les meilleurs délais. Si la correction du défaut nécessite des travaux importants ou l'importation de pièces de rechange, ce délai peut être prolongé, ce dont le plaignant sera informé.
- Les défauts et les dommages causés au matériel doivent être signalés par écrit au point de vente où l'achat a été effectué. L'acheteur est tenu de présenter une carte de garantie dûment remplie, accompagnée d'une facture nominative ou d'un ticket de caisse et du numéro de série de l'appareil.
- Le Garant n'est pas responsable du manque d'efficacité et des dommages causés par une installation et un fonctionnement défectueux (non conformes au manuel d'installation et d'utilisation et à la loi) de l'équipement. La garantie est accordée pour les équipements installés uniquement par des personnes ou des entreprises spécialisées dans ce type d'activité.

En particulier, la garantie ne couvre pas les dommages causés par :

- utilisation d'un autre combustible que le bois,
- inondation du foyer avec de l'eau,
- allumage rapide du feu dans un foyer non chauffé,
- dommages mécaniques,
- mauvais entretien,
- corrosion - l'insert doit être protégé contre l'humidité,
- tirage de cheminée incorrect,
- défauts causés par le transport.

### 6. La garantie ne couvre pas :

- le carrelage, sur lequel peut apparaître une "toile d'araignée" caractéristique appelée "harys" ; utilisez un chiffon de coton sec ou des serviettes en papier pour nettoyer les carreaux ; ne pas vaporiser de détergent sur la surface des carreaux (surtout sur une cuisinière chaude) ni utiliser un chiffon mouillé - l'humidité peut rendre les petites fissures capillaires ("harys") plus visibles
- verre vitrocéramique - les dommages causés au verre ne peuvent être dus qu'à une mauvaise manipulation ou à un mauvais entretien de l'appareil et ne sont donc pas couverts par la garantie,
- cordons, joints - ils sont soumis à une usure naturelle pendant le fonctionnement,
- les composants du foyer (grille horizontale, grille verticale - peigne, cadre déflecteur, vermiculite, déflecteur à chamotte, parois internes et tiroir à cendres) qui peuvent être endommagés par l'utilisation d'un mauvais combustible (autre que le bois), par une utilisation excessive du four ou par une mauvaise installation de l'appareil.

- Tout dommage causé par une mauvaise installation, utilisation ou entretien de l'appareil et d'autres causes non imputables au fabricant ne peut être réparé qu'aux frais de l'utilisateur.
- La garantie est accordée pour les appareils achetés et installés en Pologne.
- La garantie n'exclut, ne limite ni ne suspend les droits de l'acheteur en vertu des dispositions sur la garantie pour les défauts de l'article vendu (Journal officiel N° 2014, texte 827 et JO 2014, texte 121 tel que modifié). Dans les matières non couvertes par cette garantie, les dispositions du Code civil s'appliquent.

J'accepte par la présente les termes de la garantie

---

SIGNATURE DE L'ACHETEUR

## CARTE DE GARANTIE DE L'ACHETEUR

NOM DE L'APPAREIL: \_\_\_\_\_

DATE D'ACHAT  
(DÉBUT DE GARANTIE): \_\_\_\_\_

HETEUR:

NOM: \_\_\_\_\_

PRÉNOM: \_\_\_\_\_

RESSE:

RUE: \_\_\_\_\_ NUMÉRO DE MAISON: \_\_\_\_\_

VILLE: \_\_\_\_\_ CODE POSTAL: \_\_\_\_\_

\_\_\_\_\_  
Cachet et signature du vendeur

\_\_\_\_\_  
Cachet et signature de l'entreprise qui  
assemble l'appareil

### MANUEL D'INSTALLATION ET D'UTILISATION FAIT PARTIE INTÉGRANTE DE LA CARTE DE GARANTIE

Je déclare avoir lu le Manuel d'installation et d'utilisation et conditions de garantie.

\_\_\_\_\_  
SIGNATURE DE L'UTILISATEUR

#### *Réparations de service*

OBSERVATIONS	DATE	SIGNATURE DU RÉPARATEUR

# INNEHÅLLSFÖRTECKNING

SE

1. ALLMÄN INFORMATION
2. VÄLJA ENHET
3. INSTALLATION
4. FÖRSTA FÖRBRÄNNING
5. ANVÄNDNING
6. UNDERHÅLL OCH RENGÖRING
7. RESERVDLAR
8. HUR MAN KASSERAR FÖRPACKNINGAR OCH UTTJÄNTA PRODUKTER.

## 1. ALLMÄN INFORMATION

Tack för att du har köpt en NORDflam HS braskamin.

Läs igenom denna bruksanvisning noggrant innan du börjar använda kaminen. För ytterligare information om denna kamin, besök vår hemsida: [www.nordflam.pl](http://www.nordflam.pl).

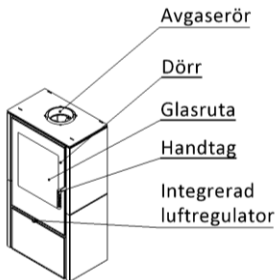

Fig.1. Schematisk kamin.

### 1.1. Braskaminen avsedd användning

Braskaminen används för uppvärmning av bostadsrum och fritidsanläggningar. Produkten får inte användas som enda värmekälla.

### 1.2. Bestämmelser i lagen

Lagbestämmelser om eldstadsinsatser:

- ygglagen, Svensk författningssamling nr 89, § 414 från 1994 – Lag från 07.07.1994 med senare ändringar.
- Förordning från Infrastrukturministern den 12.04.2002 om tekniska krav som byggnader och deras placering ska uppfylla – Svensk författningssamling nr 75 från 2002, § 690 med senare ändringar.
- EN 16510-2-1:2023
- FProdukten innehåller inte farliga ämnen enligt förordning (EG) nr 1907/2006 från Europaparlamentet och Rådet den 18 december 2006.

## 2. VÄLJA ENHET

Valet av enhetens uteffekt beror på isoleringsnivån i interiören och den uppvärmda ytan. Det är accepterat att för ett tillräckligt isolerat rum räcker 1 kW effekt för uppvärmning av 10m<sup>2</sup> med standardhöjden 2,5 m. Det krävs under förutsättning att garantin går förlorad att välja enhetens effekt på lämpligt sätt för det uppvärmda rummets yta.

## 3. INSTALLATION

Installation av braskaminen måste utföras i enlighet med gällande lagar, normer och standarder, rekommendationer i denna manual samt konstruktionsprinciperna. Installationen måste utföras av en kvalificerad installatör eller ett företag. Nationella och lokala villkor måste uppfyllas.

### 3.1. Skorstenskanaler

Varje enhet ska anslutas till en separat skorstenskanal i enlighet med gällande lagstiftning.

Det rekommenderas att:

- skorstenens minimihöjd är lika med 3,5–4 m, optimal höjd är 5–6 m, mätning från ugnens botten,
- skorstenskanalen är lufttät, har samma diameter över hela längden och sticker ut ca 0,5 m över byggnadens taknock, för att förhindra störningar i draget,
- i undantagsfall (II & III vindlastzon, på grund av lokal topografi) bör skorstenschuvor användas för att förhindra omvänt drag.

#### **OBS!**

I fall då skorstenskanalerna:

- är av mindre storlek och diameter än rekommenderat,
- finns i byggnader som är belägna i ett ogynnsamt läge (t.ex. omgivna av höga byggnader, byggnader i dalarna),
- är vertikalt lutande och/eller har långa horisontella delar, kan det leda till avsaknad av önskat vakuüm (drag) i en kanal, vilket inte ventilerar avgaserna, och som ett resultat kan enheten släppa ut rök i det inre av rummet

Innan braskaminen installeras, är det nödvändigt att få feedback om skorstenskanalens dragstyrkan och möjligheten att använda den befintliga skorstenskanalen för att ansluta braskaminsatsen.

Det antas att dragstyrkan i avgasröret ska vara 12 +/-2 Pa. Avgasrör med dragstyrkan över 12 Pa kan leda till överhettning av ugnen och förlust av garantin. Ett minsta drag bör vara minst 6 +/-1 Pa

För korrekt användning av ugnen måste enheten anslutas till skorstenen enligt gällande lagbestämmelser. Skorstenskanalens inlopp ska vara placerat i det rum där kaminen är installerad. Använd stålror med en tjocklek på 1,5 mm eller 2 mm. Anslutningsröret får inte sticka ut från skorstenskanalen. Skorstensinloppet ska fästas med insatsen och rosetten. Precision och korrekta anslutningar är viktigt.

### 3.2. Ventilation och lufttillträde

Enheten ska anslutas till en extern luftkälla enligt en tidigare utarbetad design. Ugnen får installeras i ett rum med mekanisk frånluftsventilation. Förbränningskammaren bör, när den används, ha en lufttillförsel på minst 10 m<sup>3</sup>/h per 1 kW av apparatens märkeffekt. Vid otillräcklig lufttillförsel förbränns bränslet ofullständigt och avgaser innehåller kolmonoxid och sot kan bilda rök. Ett sådant fenomen är farligt för liv och hälsa, minskar enhetens effekt och gör garantianspråket ogiltigt.

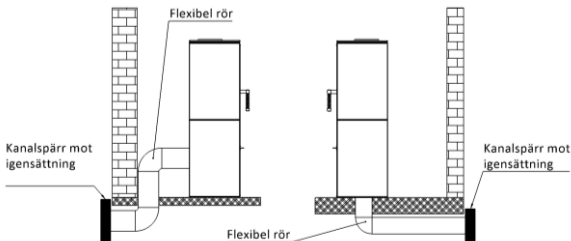

Fig.2. Diagram över luftforsörjningsanslutningen

### 3.3. Förberedelse

Före installationen ska man kontrollera att den är komplett, att alla mekanismer fungerar och att inramningen är hållbar.

### 3.4. Installation av kamin

Installera kaminen, det måste komma ihåg:

- placera den på monteringsytor med tillräcklig bärförmåga,
- ta bort alla främmande och skyddande element,
- Se till att det finns rätt avstånd som krävs för att rengöra insidan av ugnen och kontakten.
- Kaminen ska placeras på ett icke brandfarligt underlag som sticker ut utanför kaminen med min. 0,4 m. mätt från spisens framsida och min. 0.2 m. mätt från sidorna och baksidan av ugnen (se fig. 3),
- Minsta avstånd mellan värmaren och de brännbara delarna bör inte vara mindre än (se typskylt/Teknisk information "Avstånd från brännbara delar")
- det rekommenderade avståndet från ICKE BRANDFARLIGA delar är inte mindre än 15 cm (fig. 3)

Efter installationen av enheten bör en skorstensacceptans utföras med förberedelse av en acceptansrapport.

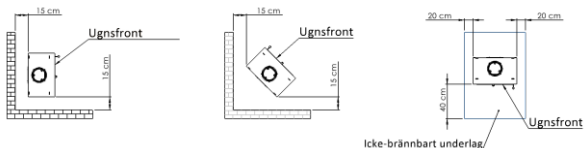

Fig.3. Säkra avstånd mellan kaminen och obrännbara delar.

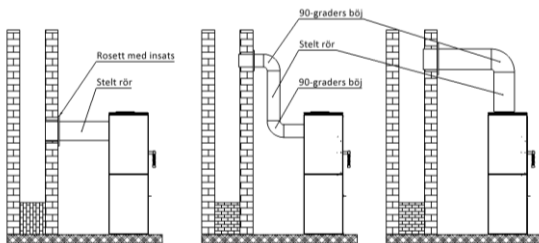

Fig.4. Anslutningsschema för en öppen spis

#### 4. FÖRSTA FÖRBRÄNNING

Före den första förbränningen ska man ta bort alla klistermärken och utrustning som finns i askfacket och/eller ugnen och kontrollera placeringen av de rörliga delarna i ugnen, t. ex. deflektorn och brandskyddet.

Under den första förbränningen i kaminen bör man hålla en minimal temperatur och öppna luckorna något (ca 1–2 mm) så att tätningsmaterialet (tätningen) inte smälter samman med färgen. Färgen blir fast först efter några timmars förbränning på kaminen. Alla material måste successivt anpassa sig till den höga temperaturen. Under den första förbränningen avger varje kamin en obehaglig lukt som orsakas av att färgen härdar. Under luktutvecklingen är det lämpligt att vädra ordentligt i det rum där kaminen står. Under uppvärmning och kylning av kaminen kan akustiska ljud uppstå - det är inte något fel på enheten.

#### 5. ANVÄNDNING

##### 5.1. Säkerhet

När apparaten används måste man vara särskilt försiktig på grund av den höga temperaturen, risken för brännskador och risken för brand:

- en termisk handske som tillhandahålls av tillverkaren måste användas vid
- användning av värmeanordningen,
- barn får inte komma i direkt kontakt med värmeanordningen - vuxen tillsyn krävs när barn befinner sig i närheten av anordningen,
- det är förbjudet att demontera och utföra några strukturella förändringar av eldstadsinsatsen,

- Använd inte vatten för att släcka ugnen,
- Kaminen får inte överhettas,
- Det rekommenderas att installera kolnivåsensorn i det rum där värmeanordningen är installerad
- det är förbjudet att lämna värmeanordningen utan uppsikt när elden är tänd,
- det är förbjudet att använda enheten för att torka tyger (t.ex. kläder) och att hålla tygerna i närheten av den,
- det är förbjudet att tända eld i en eldstadsinsats som inte är installerad,
- Vid normal användning av eldstadsinsatsen måste dess dörrar alltid vara stängda.

Om det börjar brinna, kontakta närmaste brandstation och skorstensfejarmästare. Försök släcka elden med en pulversläckare och rikta sprayen direkt mot skorstenskanalen tills de anländer.

### 5.2. Att tända elden

Tändning måste ske med öppna primär- och sekundärluftjusteringar. Använd papper, små träbitar eller speciella tändkemikalier för att tända elden. Använd under inga omständigheter brandfarliga vätskor som bränsle och olja för antändning

### 5.3. Justering av lufttillförseln

Lufttillförseln justeras genom att flytta regulatören på insatsens framsida. Luften som kommer in i enheten är uppdelad i 3 typer: primärluft, sekundärluft och tertiärluft. Primärluften används för att upprätthålla lågan i förbränningskammaren. Sekundärluften bidrar till förbränningen av kvarvarande förbränningsgaser i rökgaserna och skyddar samtidigt mot nedsmutsning av glaset. Tertiärluften kommer in i förbränningskammaren genom inloppen i den bakre innerväggen och förbränner den vedgas som bildas under förbränningsprocessen. Det tertiära luftflödet är tillräckligt starkt för att skapa en extra deflektor för att minska värmeförlusten. Om skorstensdraget fortfarande är för svagt under uppstarten, lämna luftintagsregulatören helt öppen.

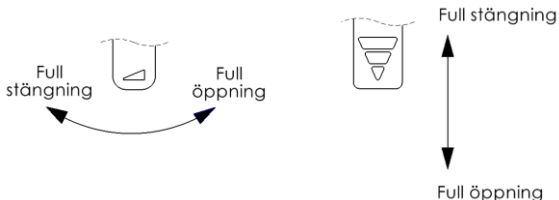

Fig.5. Exempel på justering av lufttillförseln till ugnen

### 5.4. Bränsle

Endast rekommenderade bränslen bör användas. En lista över rekommenderade bränslen finns på typskylten som är bifogad denna handbok. Fyll inte ugnen helt med bränsle – den optimala fyllningen är cirka 1/3 av ugnens höjd. Det är oacceptabelt att använda andra material än de som rekommenderas, särskilt avfallsmaterial och brandfarliga vätskor.

Det enda godtagbara bränsle som kan användas är trä eller träbrikett. Värmevärdet för trä är i genomsnitt 3,5 - 3,7 kWh/kg med en fukthalt på under 20%. Endast trä med en fukthalt som inte överstiger 20% kan användas för förbränning. Fukthalten uppnås efter cirka 2 års torr lagring. Det ny hugget virke har en fukthalt på 50–60%. Förutom ökad vedförbrukning (dubbelt så mycket) kan förbränning av ny huggen ved leda till korrosion av insatsens delar, smutsigt glas och snabbare sotbildning (kreosot) i insatsen och i skorstenskanalen. Det rekommenderas att enkel bränslebelastning inte överstiger höjden 1/3 av ugnshöjden. Det är oacceptabelt att använda andra material än de rekommenderade, i synnerhet avfallsmaterial och brandfarliga vätskor.

*Beroende mellan träs värmvärde och dess fukthalt*

Träets skick	Vattenhalt	Värmvärde
Nyklippt	50-60%	2,0 kWh/kg = 7,2 MJ/kg
Lagras under sommaren	25-35%	3,4 kWh/kg = 12,2 MJ/kg
Lagras under några år	15-25%	4,0 kWh/kg = 14,4 MJ/kg

## 6. UNDERHÅLL OCH RENGÖRING

Kaminen måste rengöras regelbundet, i synnerhet avgasrören. Det rekommenderas att en kvalificerad person eller ett företag utför en inspektion av ugnen minst två gånger per år. Skorstenskanalerna måste kontrolleras med avseende på lufttätethet och rengöras av en sotare 4 gånger per år. Underhållskontrollen och rengöringen av skorstenskanalen måste utföras enligt gällande bestämmelser, med särskild hänsyn till eventuella hinder i skorstenskanalerna (t.ex. igensättning på grund av ett fågelbo, nedfallna löv etc.). Rengöring av eldstadens glas får endast ske med rengöringsmedel för ändamålet. Det rekommenderas att rengöra glaset regelbundet för att undvika permanenta fläckar/smuts. Det rekommenderas att använda flytande rengöringsmedel för att förhindra att tätningarna och/eller tätningsmedel suger in dem. Aska bör avlägsnas innan askfacket fylls ordentligt, så att askan inte blockerar luftflödet och kyler rosten i ugnen. Underhållsarbeten och rengöring måste utföras när kaminen är kall. Det rekommenderas att byta ut tätningslinorna efter varje eldningssäsong. Använd inte kemikalier för att rengöra eldstadens element (med undantag för glaset). Våt rengör inte eldstaden. Skydda eldstadens tätning och element när du rengör glaset.

## 7. RESERVDLAR

Använd endast originalreservdelar som finns tillgängliga hos återförsäljaren av eldstadsinsatserna.

## 8. HUR MAN KASSERAR FÖRPACKNINGAR OCH UTTJÄNTA PRODUKTER

Papper, trä, glas och plastföremål ska läggas i lämpliga separata avfallsbehållare. Metall- och gjutjärnsföremål ska lämnas till en återvinningscentral.

Konsekvenser	Möjligt ursprung till felet	Botemedel
Droppar, vatten som kondenserar i ugnen	Förbränning av våt ved med reducerad förbränning och stängt spjäll. Vatten som rinner ner i en skorstenskanal	Använd endast rekommenderat bränsle Säkra skorstensutloppet
Skador på glasets och dörrarnas tätningsrep	Använda för mycket av för starka rengöringsmedel för eldstadsglas	Använd lämplig mängd rengöringsvätska för att rengöra eldstadsglasat så att det inte droppar på tätningslinorna
Överdrivet slitage på de rörliga gjutjärnsdelarna	Otillräcklig ventilation av ugnen, bristande ventilation av grillen via askfacket, otillräckligt bränsle	Töm askfacket regelbundet, kontrollera luftcirkulationen runt ugnen, förstora öppningarna och luftgalleren
Glas blir snabbt smutsigt	Brist på korrekt drag, brist på extern lufttillförsel, användning av vått trä	Kontrollera att installationen överensstämmer med gällande föreskrifter, säkerställ lufttillförseln till ugnen (t.ex. luftgaller 20x20 cm), använd torr och lagrad ved
Otillräckligt uppvärmt rum	Trä av dålig kvalitet, otillräcklig värme från ugnen, val av rätt effekt för eldstadsinsatsen i förhållande till rummets storlek	Använd rekommenderat bränsle, kontrollera luftcirkulationen runt ugnen - luftgaller
Rökning i det inre av rummet medan det brinner	Olämpligt skorstensdrag	Kontrollera skorstenskanalen, dess överensstämmelse med föreskrifterna, rengör skorstenskanalen, installera
Rökning i det inre av rummet medan antändning	Kall skorstenskanal	Fövärm skorstenskanalen med mer papper när man tänder elden
För stor eld i ugnen	För stor lufttillförsel till ugnen, för stort drag, dålig vedkvalitet	Begränsa lufttillförseln till ugnen helt eller delvis (justering på asklådans fasad) kontrollera att spjället inte är blockerat, använd rekommenderat bränsle
Elden är svår att antända	Våt ved, för stora stockar, ved av dålig kvalitet, brist på lufttillförsel som krävs för förbränning, dåligt drag	Använd rekommenderat bränsle (hård ekved) med lämplig fukthalt, använd småträbitar för antändning, tillför tillräcklig mängd luft för förbränning, kontrollera om skorstenskanalerna är korrekt installerade

## GARANTIVILLKOR OCH BESTÄMMELSER

### 1. Garantitid:

Garantin för braskaminen gäller under en period av 24 månader från den dag då kaminen köptes. Köpet måste bekräftas med återförsäljarens stämpel och läsbara signatur samt stämpel och signatur från det företag som installerar enheten.

- Garantigivaren tillhandahåller kostnadsfri reparation av enheten i händelse av tillverkningsfel (montering eller produktion) som uppstår under garantiperioden.
- Garantireparationer är kostnadsfria, garantigivaren säkerställer att konsumentens klagomål kommer att behandlas inom 14 dagar från dagen för skriftligt meddelande inom kortast möjliga tid. Om avlägsnandet av felet kräver en betydande mängd arbete eller för att tillhandahålla reservdelar, kan denna tid förlängas, vilket den klagande kommer att meddelas.
- Fel och skador på utrustningen skall skriftligen anmälas till det försäljningsställe där köpet gjordes. Köparen ska lämna in ett korrekt ifyllt garantikort tillsammans med en personlig faktura eller kvitto från ett kassaregister och enhetens serienummer.
- Garantigivaren är inte ansvarig för bristande prestanda och skador som orsakas av felaktig (i strid med installations- och bruksanvisningen och lagstadgade bestämmelser) installation och drift av utrustningen. Garantin gäller endast för utrustning som installerats av personer eller företag som är specialiserade på detta område.

I synnerhet täcker garantin inte skador som orsakas av:

- Användning av andra bränslen än trä, översvämning av ugnen med vatten, eldning i en oppvärmad
- ugn, mekanisk skada, felaktigt underhåll, korrosion - kaminen bör skyddas mot fukt, felaktigt
- skorstensdrag, defekter orsakade av transport.

### 6. Garantin omfattar inte:

- kakelbeklådningen, som kan utveckla ett karakteristiskt "spindelnät" som kallas "harys";
- använd en torr bomullsduk eller pappershanddukar för att rengöra plattorna; spraya inte
- tvättmedel på kakelytan (särskilt inte på en varm kamin) eller använd en våt trasa - fukten kan
- göra de små hårlänkande reporna ("harys") mer synliga,
- glaskeramisk ruta - skador på rutan kan endast orsakas av felaktig hantering eller felaktigt
- underhåll av utrustningen och omfattas därför inte av garantin,
- sladdar, tätningar - utsätts för naturligt slitage under drift,
- delar av ugnen (horisontellt galler, vertikalt galler - grill, deflektorram, vermiculit, chamottedeflektor, innerväggar och asklåda) som kan skadas av användning av olämpligt bränsle (annat
- än trä), överdriven användning av ugnen eller felaktig installation av enheten.

- Eventuella skador till följd av felaktig installation, användning eller underhåll av enheten, eller andra orsaker som inte kan hänföras till tillverkaren, kan endast åtgärdas på användarens bekostnad.
- Garantin gäller för utrustning som köpts och installerats inom Republiken Polens territorium.
- Garantin utesluter, begränsar eller upphäver inte köparens rättigheter enligt bestämmelserna i garantin för defekter hos de sålda varorna (Journal of Laws No. 2014, punkt 827 och Journal of Laws 2014, punkt 121 i dess ändrade lydelse). I frågor som inte omfattas av denna garanti ska bestämmelserna i civillagen tillämpas.

Jag accepterar villkoren för garantin.

---

KÖPARENS SIGNATUR



### Końcowa kontrola wyrobu / Final product inspection

Charakterystyka kontrolowania/ Characteristic controlling	Cecha/Characteristic	Wynik/ Result
<b>Stan techniczny/ Technical condition</b>	Szyba wmontowana prawidłowo/Glass correctly fitted	✓
	Klamka/Układ zamykania zmontowany prawidłowo Lever / locking system assembled correctly	✓
	Wszystkie elementy ruchome działają prawidłowo (drzwi, dźwignie, gałki, ruszty, zasuwki)/All moving parts work correctly (doors, levers, knobs, grates, latches)	✓
	Komora szamotowa (jeśli występuje) – czysta, dopasowana/ Chamotte chamber (if present) - clean, fitted	✓
<b>Stan wizualny/ Visual condition</b>	Powierzchnia żeliwa/stali/kafli (jeśli występują) bez defektów/ Cast iron / steel / tile (if present) surface without defects	✓
	Powłoka lakiernicza/farba jednorodna/ Lacquer cladding / homogeneous paint	✓
	Drzwi dopasowane i równe/ Doors fit and even	✓
	Naklejki przyklejone równo/ Stickers glued flush	✓
<b>Kompletność/ Completeness</b>	Rękawica/Glove	✓
	Instrukcja/Instructon	✓
	Króciec	✓
	Nogi (odpowiedni rodzaj oraz ilość)/Legs (the right type and number)	✓
	Śruby/podkładki - zestaw (jeśli występuje)/ Bolts / Washers - Set (if any)	✓
	Tabliczka znamionowa i wybity numer kontrolny/ Nameplate and control number stamped	✓
	Popielnik/Ash tray	✓
	Inne/others	✓

Kontroler:

Data:

# EAL

## NORDFLAM

**NORDFLAM HS Spółka z ograniczoną odpowiedzialnością**

Mikołaja Kopernika 2C, 43-400 Cieszyn, Poland

Tel. + 48 33 852 15 06, +48 33 852 11 35

[www.nordflam.pl](http://www.nordflam.pl)

e-mail: [nordflam@nordflam.pl](mailto:nordflam@nordflam.pl)

Instrukcja instalacji i obsługi jest ważna od 26.06.2025 do momentu,  
kiedy zostanie opublikowana nowsza wersja.

Język oryginału: Polski

The manual is valid from 26.06.2025 until the next version is released

Original language of the manual: Polish