

126077
126078
126079
126080

DE Markisentuch 3×2m geeignet für folgende 3×2m Markisen: Gelenkarmmarkisen Aventura, Hülsenmarkisen mit Motor Belport, Hülsenmarkise Bedford **IT** Tessuto per tenda 3×2m adatto per le seguenti tende 3×2 m: tende a bracci estensibili Aventura, tende retrattili con motore Belport, tenda retrattile Bedford **FR** Toile de store 3x2m conçue pour les stores 3x2m suivants : Stores à bras articulé Aventura, Stores bannes coffre à moteur Belport, Stores bannes coffre Belport **GB** Awning cloth 3×2m suitable for the following 3×2m awnings: Hinged arm awning Aventura, Cassette awning with motor Belport, Cassette awning Bedford **CZ** Tkanina markízy 3×2m vhodná pro následující markízy 3×2m: Kloubové markízy Aventura, Pouzdrové markízy s motorem Belport, Pouzdrová markíza Bedford **SK** Tkanina markízy 3×2m vhodná pre nasledujúce markízy 3×2 m: Klbové markízy Aventura, Pouzdrové markízy s motorom Belport, Pouzdrová markíza Bedford **PL** Tkanina markízy 3×2m odpowiednia do następującym markiz o wymiarach 3×2m: Markízy z przegubowym stelażem Aventura, Markízy chowane z silnikiem Belport, Markíza chowana Bedford **SI** Tkanina za markizo 3×2m je primerna za naslednje markize 3×2 m: markize z zgibno ročico Aventura, markize v tulcu z motorjem Belport, markiza v tulcu Bedford **HU** 3×2m napellenző vászon, alkalmas a következő 3×2m-es napellenzőkhöz: Aventura csuklókaros napellenzőn, Belport félkazettás motoros napellenző, Bedford félkazettás napellenző **BA/HR** Platno za tendu 3x2m pogodna je za sljedeće 3x2m tende: tende sa zglobnim rukama Aventura, tende sa kućištem sa motorom Belport, tenda sa kućištem Bedford **RU** Маркизное полотно 3×2 м подходит для следующих маркиз 3×2 м: Локтевые маркизы Aventura, Рулонные маркизы с электроприводом Belport, Рулонная маркиза Bedford **GR** Παλί τέντας 3×2m κατάλληλο για τις παρακάτω τέντες 3×2m: Τέντες με αρθρωτούς βραχίονες Aventura, Τέντες με κάλυμμα και μοτέρ Belport, Τέντα με κάλυμμα Bedford **NL** Schermdoek 3×2m geschikt voor de volgende 3×2m schermen: Knikarmschermen Aventura, Hulsmarkiezen met motor Belport, Hulsmarkies Bedford **SE** Markisduk 3×2m lämplig för följande 3×2m markiser: Länkarmsmarkis Aventura, Kassetmarkis med motor Belport, Kassetmarkis Bedford **FI** Markiisikangas 3×2m soveltuu seuraaviin 3×2m markiiseihin: Nivelvarsimarkiisit Aventura, Moottorilliset kasettimarkiisit Belport, Kasettimarkiisi Bedford **KAZ** 3×2 м маркиза матасы төмендегі 3×2 м маркизаларға арналған: Aventura кронштейндегі маркизалары, Қозғалтқышы бар Belport жиналмалы маркизалары, Bedford жиналмалы маркизалары



DE Markisenstoff
IT Tessuto per tenda
FR Toile de store
GB Awning material
CZ Tkanina markízy
SK Tkanina markízy
PL Materiał markízy
SI Tkanina markize

HU Napellenző anyag
BA/HR Platno tende
RU Маркизное полотно
GR Ύφασμα τέντας
NL Schermdoek
SE Markismaterial
FI Markiisikangas
KAZ Маркиза материалы

Benötigt Werkzeug
Strumenti necessari
Outils nécessaires
Necessary tools
Potřebné nástroje
Potrebne nástroje
Potrzebne narzędzia
Potrebno orodje

Szükséges szerszámok
Potrebne alati
Необходимые инструменты
Απαραίτητα εργαλεία
Benodigd gereedschap
Nödvändiga verktyg
Välttämätön työkalut
Қажетті құрал-жабдықтар

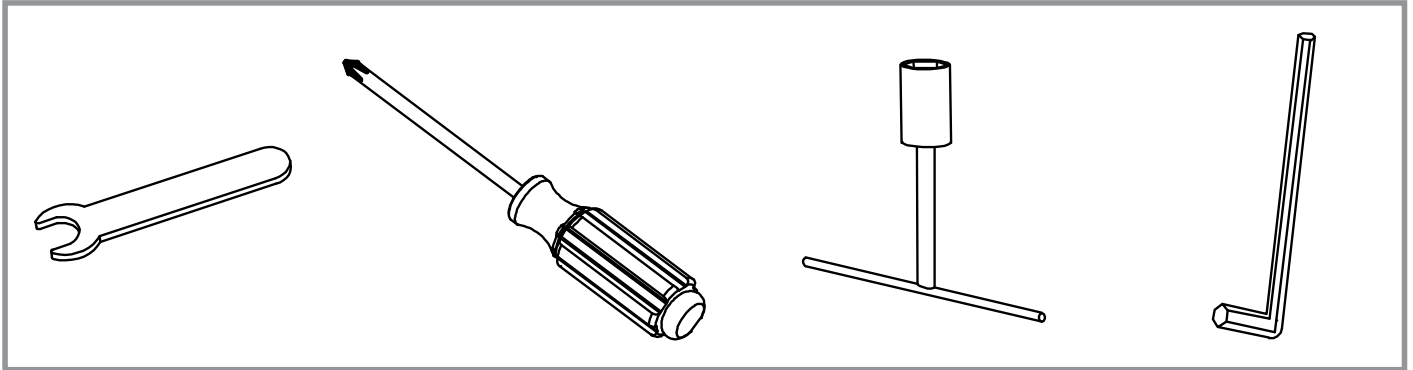

Montage
Montaggio
Assembly
Montáž
Montaż
Szerelés

Montaža
Монтаж
Συναρμολόγηση
Montering
Aseennus
Монтаждау

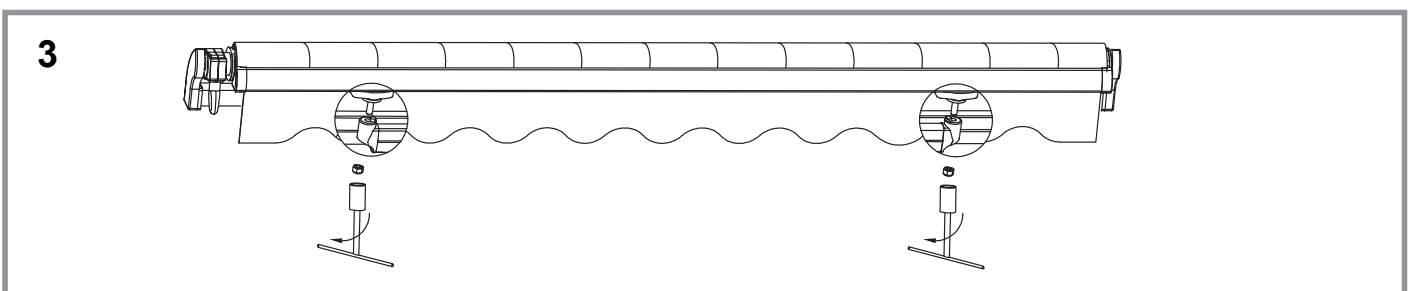
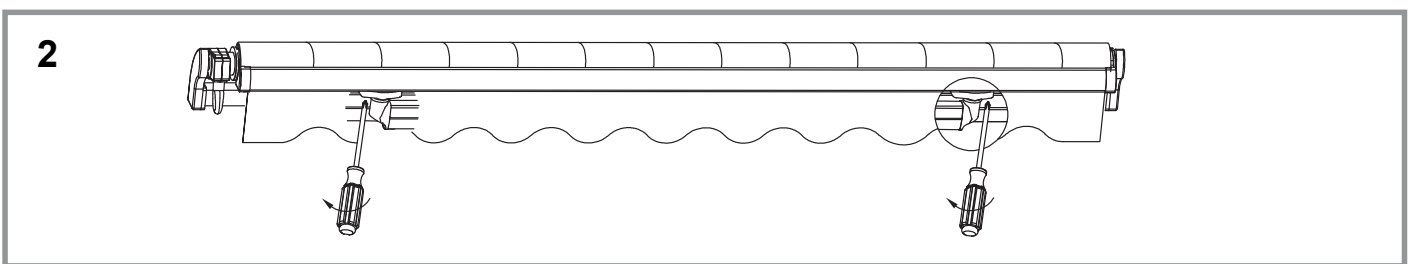
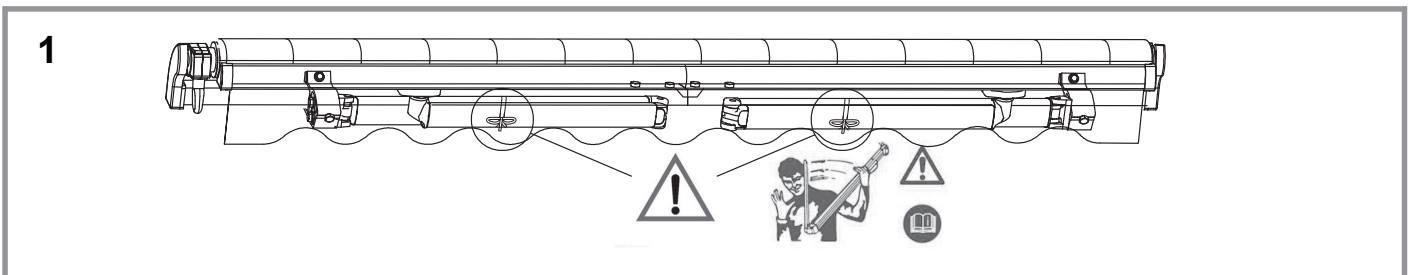

4

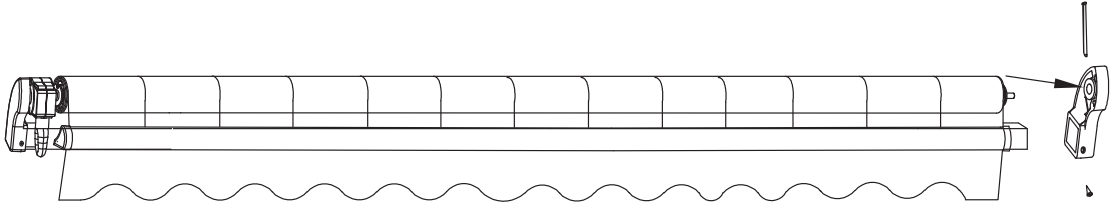

5

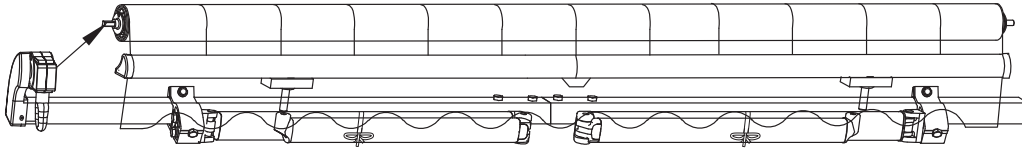

6

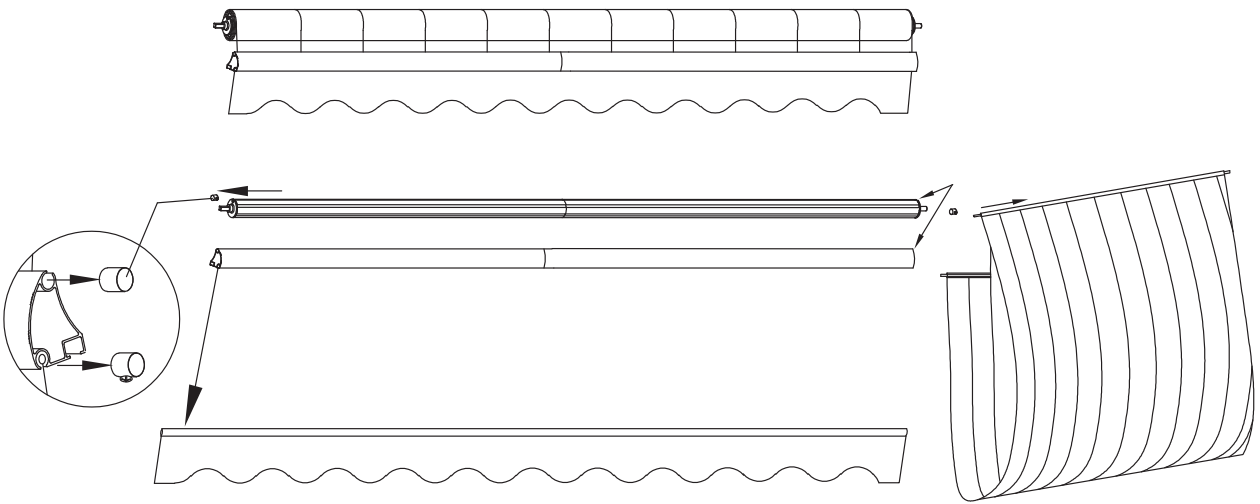

7

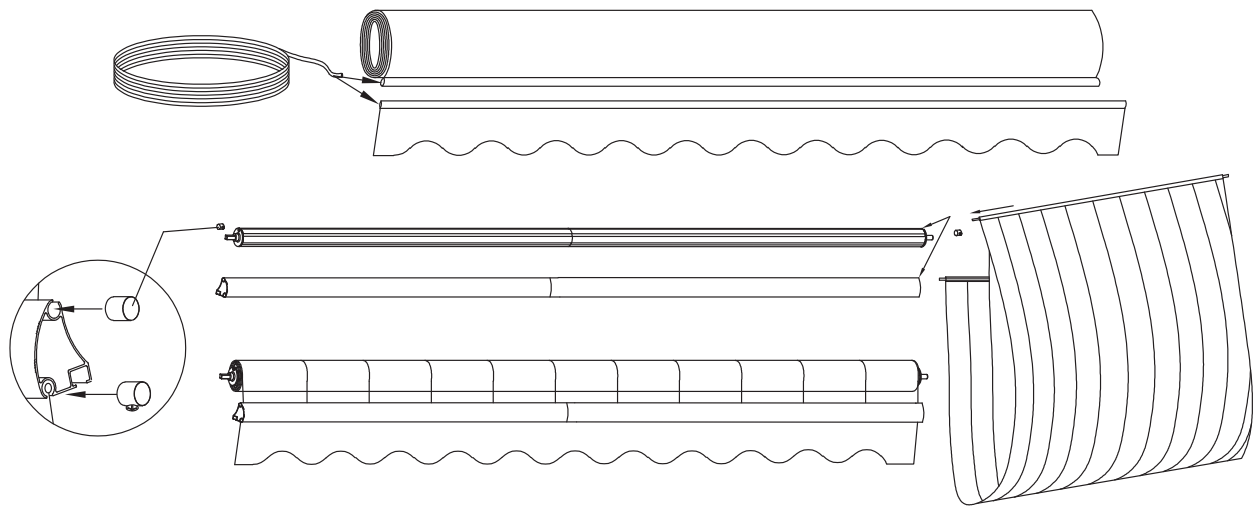

8

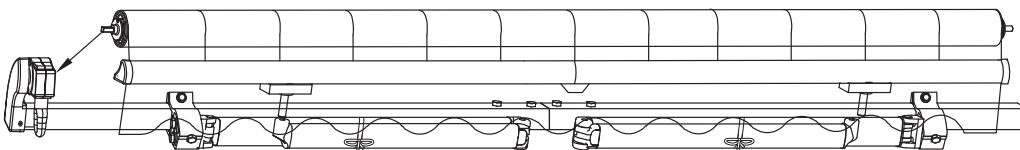

9

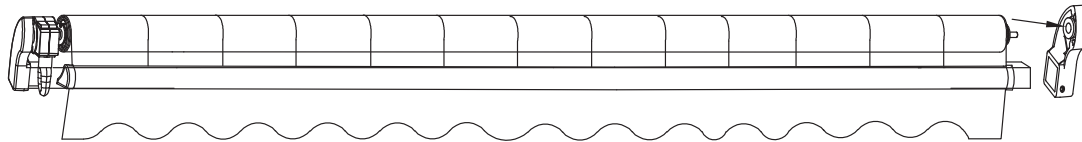

10

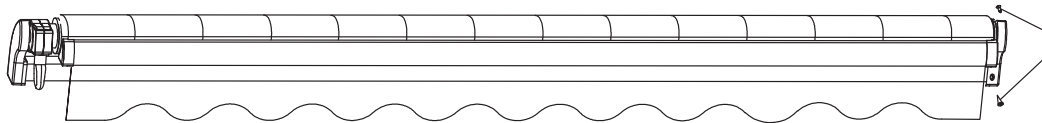

11

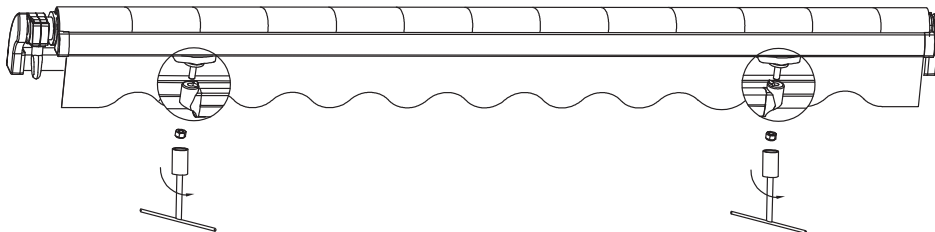

12

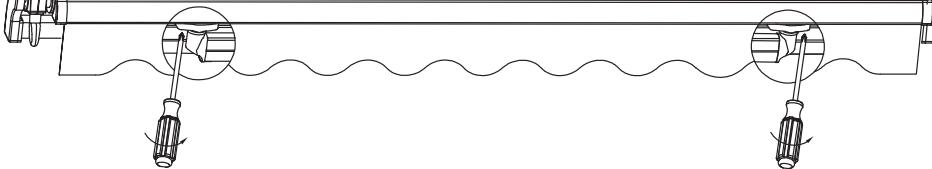

13

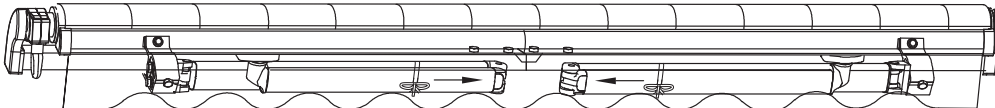

Reinigung
Pulizia
Nettoyage
Cleaning
Čištění
Čistenie
Czyszczenie
Čišćenje

Tisztítás
Čišćenje
Очистка
Καθαρισμός
Reinigung
Rengöring
Puhdistus
Тазалау

1

DE 100% Polyester HRBA 100% Poliester
IT 100% Poliestere RU 100% полиэстер
FR 100% Polyester GR 100% Πολυεστέρας
GB 100% Polyester NL 100% Polyester
CZ 100% Polyester EE 100% Polüester
SK 100% Polyester SE 100% Polyester
PL 100% Poliester FI 100% Polyester
SI 100% Polyester KAZ 100% Полиэстер
HU 100% Poliészter

EU Euromate Gmbh, Emil Lux Str. 1
D-42929 Wermelskirchen / MADE IN PRC

Sehr geehrter Kunde, wir freuen uns über Ihr Vertrauen! Ihr neues Produkt wurde nach dem Stand der Technik konstruiert und gefertigt.

Lesen Sie vor der Montage unbedingt diese Gebrauchsanweisung! Hier finden Sie alle Hinweise für einen sicheren Gebrauch und eine lange Lebensdauer des Produktes. Beachten Sie unbedingt alle Sicherheitshinweise in dieser Anweisung!



Hinweis: Diese Gebrauchsanweisung bezieht sich auf mehrere Artikel mit unterschiedlichen Ausstattungen. Daher kann das abgebildete Produkt in Form und Farbe von Ihrem Produkt abweichen.

Markisentuch 3×2m geeignet für folgende 3×2m Markisen:

- Gelenkarmmarkisen Aventura
- Hülsenmarkisen mit Motor Belport
- Hülsenmarkise Bedford

Achtung!

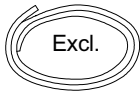

Die Kunststoffkeder, die in die Tunnel an dem Markisenstoff gezogen werden, sind nicht im Lieferumfang enthalten. Die Kunststoffkeder des Original-Tuchs müssen unbedingt aufbewahrt und wiederverwendet werden.

Bevor Sie beginnen...



GEFAHR! Verletzungsgefahr! Die Gelenkarme des Produktes stehen unter sehr hoher Federspannung. Befestigen Sie den Gelenkarm mit einer Schnur oder einem Kabelbinder, bevor Sie mit dem Austausch beginnen.

Bestimmungsgemäßer Gebrauch

Das Produkt entspricht dem Stand von Wissenschaft und Technik, sowie den geltenden Sicherheitsbestimmungen zum Zeitpunkt des Inverkehrbringens im Rahmen seiner bestimmungsgemäßen Verwendung.

Dieses Produkt darf nur als Sonnenschutz verwendet werden.

Jeder andere Gebrauch ist nicht zulässig! Insbesondere darf dieses Produkt nicht als Schutz gegen Regen, Wind oder Schnee verwendet werden.

Das Produkt ist nicht für den gewerblichen Gebrauch konzipiert.

Jede andere Verwendung ist bestimmungswidrig.

Durch bestimmungswidrige Verwendung, Veränderungen am Produkt oder durch den Gebrauch von Teilen, die nicht vom Hersteller geprüft und freigegeben sind, können unvorhersehbare Schäden entstehen!

Jede nicht bestimmungsgemäße Verwendung bzw. alle nicht in dieser Gebrauchsanweisung beschriebenen Tätigkeiten am Produkt sind unerlaubter Fehlgebrauch außerhalb der gesetzlichen Haftungsgrenzen des Herstellers.

Persönliche Schutzausrüstung



Tragen Sie bei der Montage einen Schutzhelm.



Tragen Sie bei der Montage Sicherheitsschuhe.



Tragen Sie bei der Montage Schutzhandschuhe.

Zu Ihrer Sicherheit

Allgemeine Sicherheitshinweise

- Für eine sichere Montage des Produktes muss der Benutzer diese Gebrauchsanweisung vor der Montage gelesen und verstanden haben.
- Beachten Sie alle Sicherheitshinweise! Wenn Sie die Sicherheitshinweise missachten, gefährden Sie sich und andere.
- Bewahren Sie alle Gebrauchsanweisungen und Sicherheitshinweise für die Zukunft auf.
- Wenn Sie das Produkt verkaufen oder weitergeben, händigen Sie unbedingt auch diese Gebrauchsanweisung aus.
- Das Produkt darf nur benutzt werden, wenn es einwandfrei in Ordnung ist. Ist das Produkt oder ein Teil davon defekt, muss es von einer Fachkraft instandgesetzt werden.
- Eine sichere und gefahrlose Nutzung des Produktes kann nur gewährleistet werden, wenn es regelmäßig überprüft und gewartet wird. Das Markisentuch ist regelmäßig auf Anzeichen von Verschleiß oder Beschädigungen an Bespannung und Gestell zu untersuchen.
- Die Gelenkarme des Produktes stehen unter sehr hoher Federspannung. Befestigen Sie den Gelenkarm mit einer Schnur oder einem Kabelbinder, bevor Sie mit dem Austausch beginnen.
- Lassen Sie während der Installation weder Kinder noch Haustiere im Montagebereich spielen.
- Vergewissern Sie sich, dass Ihre Hände während der Montage sauber bleiben, so dass ein Verschmutzen des Markisentuches ausgeschlossen ist.
- Kunststofftüten in der Verpackung können für Kleinkinder gefährlich sein. Halten Sie Ihre Kinder davon fern, um Risiken auszuschließen.
- Verwenden Sie nur Original-Ersatzteile. Nur diese Ersatzteile sind für das Produkt konstruiert und geeignet. Andere Ersatzteile führen nicht nur zu einem Verlust der Garantie, sie können auch Sie und Ihre Umwelt gefährden.
- Kinder oder Personen, die aufgrund mangelnder physischer, psychischer oder sensorischer Eigenschaften nicht in der Lage sind, das Produkt sicher und umsichtig zu bedienen, dürfen das Produkt nicht benutzen oder montieren.
- Immer die erforderliche persönliche Schutzausrüstung benutzen.
- Immer mit Umsicht und nur in guter Verfassung arbeiten: Müdigkeit, Krankheit, Alkoholgenuß, Medikamenten- und Drogeneinfluss sind unverantwortlich, da Sie das Produkt nicht mehr sicher benutzen können.

Qualifikation



Installation nur durch Fachpersonal

- Die Montageanleitung richtet sich an den qualifizierten Monteur, der über versierte Kenntnisse in folgenden Bereichen verfügt:
 - Arbeitsschutz, Betriebssicherheit und Unfallverhütungsvorschriften
 - Umgang mit Leitern und Gerüsten
 - Handhabung und Transport von langen, schweren Bauteilen
 - Umgang mit Werkzeugen und Maschinen

- Einbringung von Befestigungsmitteln
- Beurteilung der Bausubstanz (Wenden Sie sich mit Fragen diesbezüglich an Ihren Händler.)
- Inbetriebnahme und Betrieb des Produktes
- Wird über eine dieser Qualifikationen nicht verfügt, muss ein fachkundiges Montageunternehmen beauftragt werden.

Aufstiegshilfen

- Aufstiegshilfen dürfen nicht am Produkt angelehnt oder befestigt werden. Sie müssen einen festen Stand haben und genügend Halt bieten. Verwenden Sie nur Aufstiegshilfen, die eine ausreichend hohe Tragkraft haben.

Absturzsicherung

- Bei Arbeiten in größeren Höhen besteht Absturzgefahr. Es sind geeignete Absturzsicherungen zu nutzen.

Unkontrollierte Bedienung

- Bei manueller Bedienung muss die Bedienkurbel ausgehängt und sicher verwahrt werden.

Probelauf

- Beim ersten Ausfahren darf sich niemand im Fahrbereich oder unter dem Produkt befinden. Die Befestigungsmittel und Konsolen sind nach dem ersten Ausfahren einer optischen Kontrolle zu unterziehen.

Nutzung bei Regen

- Ist die Neigung des Produktes geringer als 25% = 14°, gemessen von der Waagerechten, so darf dieses im Regen nicht ausgefahren werden. Es besteht die Gefahr einer Wassersackbildung im Markisen Tuch, durch den das Produkt beschädigt werden oder abstürzen kann.

Nutzung bei Schnee und Eis

- Das Produkt darf bei Schneefall oder Frostgefahr nicht ausgefahren werden. Es besteht die Gefahr, dass das Produkt beschädigt wird oder abstürzt.

Laub und Fremdkörper

- Laub und sonstige auf dem Markisentuch, im Markisenkasten und in den Führungsschienen liegende Fremdkörper sind sofort zu beseitigen. Es besteht die Gefahr, dass das Produkt beschädigt wird oder abstürzt.

Hindernisse/Quetschgefahr

- Im Ausfahrbereich des Produktes dürfen sich keine Hindernisse befinden. Es besteht die Gefahr, dass Personen dort eingequetscht werden.
- Es bestehen Quetsch- und Scherbereiche zwischen den beweglichen Teilen des Produktes. Kleidungsstücke bzw. Körperteile können eingezogen werden.
- Zusätzliche Belastungen des Produktes durch angehängte Gegenstände oder durch Seilabspannungen können zu Beschädigungen oder zum Absturz des Produktes führen und sind daher nicht zulässig.

Reinigungs- und Wartungsarbeiten im Ausfahrbereich des Produktes

- Es ist sicherzustellen, dass das Produkt bei Reinigungs- und Wartungsarbeiten (z. B. Gebäudereiniger) nicht ausgefahren werden kann.

Wartung

- Eine sichere und gefahrlose Nutzung des Produktes kann nur gewährleistet werden, wenn die Anlage regelmäßig geprüft und gewartet wird. Das Produkt ist regelmäßig auf Anzeichen von Verschleiß oder Beschädigung an Bespannung und Gestell zu untersuchen.
- Sollten Beschädigungen festgestellt werden, so ist eine Fachkraft mit der Reparatur zu beauftragen. Reparaturbedürftige Produkte dürfen nicht verwendet werden.
- Untersuchen Sie das Produkt regelmäßig auf Anzeichen von Verschleiß oder Beschädigungen

Montage und Bedienung

Lieferumfang



Hinweis: Kein weiteres Zubehör wird mitgeliefert. Die Kunststoffkeder, die in die Tunnel an dem Markisenstoff gezogen werden, sind nicht im Lieferumfang enthalten. Die Kunststoffkeder des Original-Tuchs müssen unbedingt aufbewahrt und wiederverwendet werden.

Montage

► Benötigtes Werkzeug – S. 2

Folgende Hilfsmittel/Werkzeuge sollten Sie für die Montage bereithalten:

- Schraubenschlüssel SW 10 (M6), 14 (M8), 19 (M12)
- Innensechskantschlüssel
- Steckschlüssel 13 mm
- Schraubendreher
- Gurte zum Fixieren der Arme
- Trittleiter

► Montage – S. 2



Hinweis: Zur Montage des Produktes sind zwei Personen notwendig. Es wird eine Leiter benötigt.



GEFAHR! Verletzungsgefahr! Überprüfen Sie vor Inbetriebnahme unbedingt den festen Sitz aller Schrauben und anderer Befestigungsmittel.

Tuchneigung des Produktes einstellen



Hinweis: Produkt 0,5 Meter ausfahren.

Je nach Bedarf können Sie die Tuchneigung zwischen 0° und 45° einstellen. Achten Sie darauf, dass zum Ablauf von Regenwasser mindestens 14° Tuchneigung notwendig sind. Zum Einstellen der Tuchneigung tätigen Sie folgende Arbeitsschritte:

- Am linken Armhalter die Befestigungsschrauben (3) 1-2 Umdrehungen lösen. Achtung, nicht entfernen!
- Sicherungsschraube (4) so weit lösen, dass der linke Gelenkarm in seiner gewünschten Neigung eingestellt werden kann.
- Den linken Gelenkarm mit der Hand anheben (entlasten) und durch Rechts- oder Linksdrehen der Stellschraube (5) die Fallstange (Ausfallprofil) in die gewünschte Neigungshöhe anheben oder absenken.
- Ist die gewünschte Neigung erreicht, die Sicherungsschraube und die Befestigungsschrauben wieder festziehen.
- Die gleichen Arbeitsschritte am rechten Armhalter durchführen.



ACHTUNG! Mögliche Schäden am Markisentuch! Die Tuchneigung muss auf beiden Seiten gleich eingestellt sein. Bei nicht waagerechter Fallstange rollt das Markisentuch ungleichmäßig auf, was zu Beschädigungen führen kann.

- Fallstange des Produktes mit Wasserwaage auf waagerechte Lage prüfen.
- Bei Bedarf einseitig nachstellen, bis Fallstange waagerecht ist.

Bedienung

Das Kurbelgetriebe des Produktes besitzt keinen Anschlag zur Begrenzung der Umdrehungen der Tuchwelle. Um Beschädigungen am Tuch zu vermeiden, ist daher darauf zu achten, dass das Markisentuch immer oben herum auf die Tuchwelle gewickelt wird.

- Bei vorhandener falscher Wickelrichtung das Tuch komplett abwickeln. Es ist dann vollkommen schlaff und wird nun beim Weiterwickeln in die gleiche Drehrichtung wieder oben herum aufgewickelt.
- Das Tuch muss stramm gewickelt sein!

Pflege, Aufbewahrung, Entsorgung

Reinigung und Pflege



ACHTUNG! Mögliche Schäden am Markisentuch! Setzen Sie das Produkt nicht unnötig feuchter Witterung aus!



ACHTUNG! Mögliche Schäden am Markisentuch! Eine Welligkeit im Saum-, Naht- und Bahnenbereich entsteht durch Mehrfachlagen des Gewebes und unterschiedlichen Wickelstärken auf der Tuchwelle. Dadurch entstehende Stoffspannungen können Muster auf dem Gewebe auslösen.

Wickelwellen neben der Naht, auf dem auf- und abgerollten Tuch werden durch doppelte Stofflagen im Nahtbereich verursacht.

► Reinigung – S. 5

Bei kurzer Abwesenheit und aufkommendem Wind sollte das Produkt eingefahren werden.

Ist das Produkt einmal nass geworden, lassen Sie so bald wie möglich in ausgefahrener Stellung trocknen. Bleibt das Markisentuch über längere Zeit feucht aufgerollt, können sich leicht unansehnliche Flecken bilden.

Zur Reinigung das Markisentuch trocken abbürsten. Hartnäckigere Verschmutzungen mit warmem Seifenwasser und einer Bürste entfernen. Vor dem Einfahren trocknen lassen.

Benutzen Sie auf keinen Fall Reinigungsmittel, die Lösungsmittel enthalten. Diese bleichen das Gewebe aus und beschädigen die Webart.

Um mögliche Beschädigungen zu vermeiden, benutzen Sie nie alkalische sowie säurehaltige Reinigungsmittel oder Dampfstrahler zum Säubern des Gewebes. Um eine Ermüdung des Materials zu verhindern, ist es notwendig, die Bildung von Wassertaschen (Wasseransammlung auf dem Tuch) durch das Ableiten des Regenwassers zu verhindern.

Nachfolgende Erscheinungen sind nicht als Fehler anzusehen, solange sie sich nicht in unzumutbaren Ausmaßen häufen:

- Ein Durchhängen des Markisenstoffes infolge Eigengewichts ist möglich.

- Farbabweichungen zwischen einzelnen Stoffbahnen können aus fertigungstechnischen Gründen auftreten.
- Schattierungen sind lediglich optische Erscheinungen. Sie beruhen auf verschiedenen Lichtbrechungen zwischen glatten und gefalteten Stellen.
- Ein ungerader Fadenverlauf kann beim Konfektieren auftreten.

Allgemeine Hinweise zum Markisentuch

Markisentücher sind Hochleistungsprodukte. Dennoch sind auch nach dem heutigen Stand der Technik und durch die Anforderungen des Umweltschutzes ihrer Perfektion Grenzen gesetzt. Bestimmte Erscheinungen im Tuch, die mitunter beanstandet werden, sind trotz ausgereifter Produktions- und Verarbeitungstechnik möglich. Grundsätzlich treten diese Effekte in unterschiedlichen Stärken bei fast allen Markisentüchern auf. Sie mindern aber in keiner Weise die Qualität der Tücher.

- Knickfalten entstehen bei der Konfektion und beim Falten der Markisentücher. Dabei kann es, speziell bei hellen Farben, im Knick zu Oberflächeneffekten (Pigmentverschiebungen) kommen, die im Gegenlicht dunkler (wie Schmutzstreifen) wirken. Sie mindern den Wert und die Gebrauchstauglichkeit des Produktes nicht.
- Kreideeffekte sind helle Streifen, die bei der Verarbeitung auf veredelter Ware entstehen und sich auch bei größter Sorgfalt nicht immer völlig vermeiden lassen. Sie sind daher ebenfalls kein Reklamationsgrund.
- Regenbeständigkeit: Polyester-Sonnenschutzmarkisenstoffe sind wasserabweisend imprägniert und halten bei einer Mindestneigung von 14° Grad einem leichten, kurzen Regen stand. Bei stärkerem oder längerem Regen müssen Produkte eingefahren werden, um Schäden zu vermeiden. Nass eingewickelte Produkte sind baldmöglichst zum Trocknen wieder auszufahren.
- Welligkeiten im Saum-, Naht- und Bahnenbereich entstehen durch Mehrfachlagen des Gewebes und unterschiedliche Wickelstärken auf der Tuchwelle. Dadurch entstehende Stoffspannungen können Welligkeiten (z.B. Waffel- oder Fischgrätenmuster) auslösen.
- Das Nähgarn des Tuches muss nicht die gleiche Farbe haben wie das Tuchteil, in welchem sich die Naht befindet.

Aufbewahrung

Bewahren Sie das Produkt bei längerer Lagerung in einer trockenen Umgebung auf.

Entsorgung

Verpackung entsorgen

Die Verpackung besteht aus Karton und entsprechend gekennzeichneten Kunststoffen, die wiederverwertet werden können.

- Führen Sie diese Materialien der Wiederverwertung zu.



Produkt entsorgen

Entsorgen Sie das Produkt am Ende seiner Lebenszeit gemäß den in Ihrem Land gültigen Vorschriften.

Störungen und Hilfe

Wenn etwas nicht funktioniert...



GEFAHR! Verletzungsgefahr! Die Gelenkarme des Produktes stehen unter sehr hoher Federspannung. Eine Demontage des Produktes kann schwere Verletzungen zur Folge haben. Wenden Sie sich bei Störungen an den Gelenkarmen an Ihren Händler.

Im Falle einer Demontage wenden Sie sich an ein Fachunternehmen.



ACHTUNG! Mögliche Schäden am Markisentuch! Nach mehrmaligen Benutzen des Produktes können ein oder beide Gelenkarme des Produktes schief bzw. ungleichmäßig hängen. In diesem Fall müssen die Gelenkarme nachjustiert werden (► *Tuchneigung des Produktes einstellen* – S. 7).

Gentilissimo Cliente,

Il vostro nuovo prodotto è stato progettato conformemente ai più recenti standard tecnici.

Prima del montaggio raccomandiamo di leggere le presenti istruzioni per l'uso! Nel presente manuale sono contenute le indicazioni necessarie per utilizzare il prodotto in tutta sicurezza e garantirne una lunga durata utile. Osservare tassativamente tutte le avvertenze di sicurezza contenute nel presente manuale!



Nota: Le presenti istruzioni per l'uso fanno riferimento ad articoli vari con diversi tipi d'equipaggiamento. Il prodotto illustrato potrebbe quindi essere differente sia per colore che per la forma dal vostro prodotto.

Tessuto per tenda 3x2 m adatto per le seguenti tende 3x2 m:

- tende a bracci estensibili Aventura
- tende retrattili con motore Belport
- tenda retrattile Bedford

Avviso!

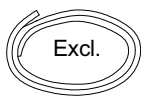

I listelli di plastica da inserire nel tunnel del tessuto per tenda non sono inclusi nella fornitura. I listelli di plastica del tessuto originale devono essere tassativamente conservati e riutilizzati.

Prima di cominciare...



PERICOLO! Pericolo di lesioni! I bracci estensibili del prodotto sono sottoposti a una tensione della molla molto elevata. Fissare il braccio estensibile con una cordicella o una fascetta prima di iniziare la sostituzione.

Uso consentito

Il prodotto è conforme alle più recenti conoscenze scientifico-tecniche nonché alle norme di sicurezza vigenti al momento della commercializzazione, nell'ambito dell'uso conforme specifico.

Questo prodotto può essere utilizzato solo come protezione dal sole.

Qualsiasi altro utilizzo non è permesso! In particolare questo prodotto non può essere utilizzato come protezione da pioggia, vento o neve.

Questo prodotto non è destinato all'impiego industriale. Qualsiasi altro impiego è da considerarsi non conforme alla destinazione d'uso. L'impiego non conforme alla destinazione d'uso, le modifiche al prodotto o l'utilizzo di pezzi non collaudati né autorizzati dal costruttore possono causare danni imprevedibili!

Il produttore è esonerato dalla sua responsabilità legale in caso di uso improprio e non consentito del prodotto o per qualsiasi operazione che non sia descritta nelle presenti istruzioni per l'uso.

Equipaggiamento di protezione personale



Durante il montaggio si deve indossare un casco protettivo.



Durante il montaggio si devono indossare guanti di sicurezza.



Durante il montaggio si devono indossare guanti protettivi.

Per la Sua sicurezza

Avvertenze generali di sicurezza

- Per garantire un montaggio sicuro del prodotto, l'utente deve leggere e comprendere le presenti istruzioni per l'uso prima del montaggio.
- Osservare tutte le precauzioni! Se non si osservano le indicazioni di sicurezza, si mettono in pericolo se stessi e gli altri.
- Conservare tutti i documenti con le istruzioni per l'uso e le precauzioni per il futuro.
- Nel caso si intenda vendere o cedere a terzi il prodotto, esso dovrà essere sempre assolutamente accompagnato dalle rispettive istruzioni per l'uso.
- Il prodotto può essere utilizzato solo se perfettamente integro. Se il prodotto, o parti di esso, dovessero essere difettosi, occorre farli sottoporre a manutenzione da un tecnico specializzato.
- Un uso sicuro e senza pericoli del prodotto può essere garantito solo se questo è sottoposto a controlli e interventi di manutenzione regolari. Un regolare controllo visivo del telo e del telaio deve garantire l'assenza di segni di usura o danneggiamento.
- I bracci estensibili del prodotto sono sottoposti a una tensione della molla molto elevata. Fissare il braccio estensibile con una cordicella o una fascetta prima di iniziare la sostituzione.
- Evitare che bambini o animali domestici giochino nell'area di montaggio durante l'installazione.
- Eseguire il montaggio solo con le mani perfettamente pulite, in modo da non sporcare il telo della tenda avvolgibile.
- Le buste di plastica presenti nella confezione possono essere pericolose per i bambini piccoli. Tenere lontano dalla portata dei bambini per evitare rischi.
- Utilizzare solo ricambi originali. Solo i ricambi originali sono progettati specificatamente per il prodotto. L'utilizzo di altri ricambi può mettere in pericolo sia la propria incolumità sia l'ambiente, oltre a compromettere il diritto alla garanzia.
- Le persone che, a causa di insufficienza fisica, psichica o sensoriale, non sono in grado di utilizzare il prodotto con sicurezza e prudenza non devono utilizzarlo.
- Utilizzare sempre il necessario equipaggiamento di sicurezza personale.
- Operare sempre con prudenza e in perfette condizioni fisiche: stanchezza, malattie, uso di alcol, influenze di medicinali o droghe non permettono di avere un comportamento responsabile poiché non consentono di utilizzare il prodotto con sicurezza.

Qualificazione



L'installazione è riservata al personale tecnico.

- Le istruzioni per il montaggio si riferiscono ad installatori qualificati, che siano in possesso di nozioni versate nelle materie seguenti:
 - Protezione sul lavoro, sicurezza di esercizio e norme antinfortunistiche
 - Utilizzo di scale e impalcature
 - Manipolazione e trasporto di componenti costruttivi lunghi e pesanti
 - Utilizzo di utensili e macchinari
 - Applicazione dei materiali di fissaggio

- Tenere in considerazione il materiale di costruzione (per qualsiasi dubbio, rivolgersi al proprio rivenditore).
- Messa in funzione e utilizzo del prodotto
- Qualora non si fosse in possesso di una di queste qualificazioni, sarà necessario incaricare un'impresa di montaggio specializzata in tali attività.

Mezzi di salita

- Non è consentito appoggiare o fissare i mezzi di salita al prodotto. Assumere una posizione stabile, con un buon sostegno. Utilizzare esclusivamente mezzi di salita con portata sufficiente.

Protezione anticaduta

- Durante l'esecuzione di lavori ad altezze maggiori persiste un imminente pericolo di caduta. Sono da utilizzare protezioni adeguate contro la caduta.

Uso incontrollato

- Nell'utilizzo manuale è necessario sganciare la manovella e conservarla in un posto sicuro.

Prova di funzionamento

- Durante la prima apertura, nessuno deve trovarsi nell'area di movimento o al di sotto del prodotto. Dopo la prima apertura, sottoporre a un controllo visivo i mezzi di fissaggio e le mensole.

Uso durante la pioggia

- Se l'inclinazione del prodotto è inferiore al 25% = 14°, misurata rispetto all'orizzontale, non è consentito aprirlo durante la pioggia. Potrebbero formarsi sacche d'acqua sul telo della tenda, con conseguente pericolo di danneggiamento o distacco del prodotto.

Uso in condizioni di neve e ghiaccio

- Non è consentito utilizzare il prodotto in condizioni di neve e ghiaccio. Vi è il rischio di danneggiamento o distacco del prodotto.

Fogliame e corpi estranei

- Il fogliame e altri corpi estranei depositatisi sul telo della tenda, nel cassonetto e nei binari di guida, vanno immediatamente eliminati. Vi è il rischio di danneggiamento o distacco del prodotto.

Ostacoli/pericolo di schiacciamento

- Nella zona di apertura del prodotto non devono trovarsi ostacoli. Esiste il pericolo di schiacciamento delle persone nell'area di movimento della tenda.
- Inoltre, fra i componenti mobili del prodotto c'è il rischio di schiacciamento e di taglio. Possono rimanere intrappolate parti di indumenti o parti del corpo.
- Non è consentito applicare al prodotto carichi supplementari, come oggetti appesi o tensioni eccessive delle funi, che possono causare danni o persino il distacco del prodotto.

Lavori di pulizia e manutenzione nell'area di apertura del prodotto

- Per i lavori di pulizia e manutenzione (ad esempio imprese di pulizia edifici) è necessario accertarsi che il prodotto non possa essere aperto.

Manutenzione

- Un uso sicuro e senza pericoli del prodotto può essere garantito solo se questo è sottoposto a controlli e interventi di manutenzione regolari. Un regolare controllo visivo del telo e del telaio deve garantire l'assenza di segni di usura o danneggiamento nel prodotto.

- In presenza di danni, affidare la riparazione a un tecnico specializzato. I prodotti in attesa di riparazione non possono essere utilizzati.
- Controllare periodicamente il prodotto sulla presenza di segni di usura o danneggiamento

Montaggio e utilizzo

Dotazione



Nota: Non vengono forniti altri accessori in dotazione. I listelli di plastica da inserire nel tunnel del tessuto per tenda non sono inclusi nella fornitura. I listelli di plastica del tessuto originale devono essere tassativamente conservati e riutilizzati.

Montaggio

► Strumenti necessari – p. 2

Tenere a portata di mano per il montaggio gli utensili/ausili seguenti:

- Chiavi inglesi SW 10 (M6), 14 (M8), 19 (M12)
- Brugola
- Chiave a bussola 13 mm
- Cacciavite
- Cinghie per fissare i bracci
- Scala

► Montaggio – p. 2



Nota: Il montaggio del prodotto deve essere eseguito da due persone. Occorre utilizzare una scala.



PERICOLO! Pericolo di lesioni! Prima della messa in funzione, verificare assolutamente la perfetta tenuta delle viti e degli altri mezzi di fissaggio.

Regolare l'inclinazione del telo del prodotto



Nota: Estrarre il prodotto di 0,5 metri.

A seconda delle esigenze, è possibile regolare l'inclinazione del telo tra 0° e 45°. Prestare attenzione a mantenere un'inclinazione del telo di almeno 14° per lo scarico dell'acqua piovana. Per la regolazione dell'inclinazione del telo, attenersi ai passaggi di lavoro seguenti:

- Sul supporto del braccio sinistro, allenare di 1 o 2 giri le viti di fissaggio (3). Attenzione, le viti non devono essere rimosse!
- Allentare la vite di sicurezza (4) fino a quando sia possibile regolare l'inclinazione desiderata per il braccio articolato sinistro.
- Sollevare manualmente il braccio articolato sinistro (scaricarlo) e sollevare o abbassare la barra di sicurezza anticaduta (frontale) all'altezza di inclinazione desiderata, ruotando a sinistra o a destra la vite di regolazione (5).
- Una volta raggiunta l'inclinazione desiderata, serrare nuovamente la vite di sicurezza e le viti di fissaggio.
- Eseguire gli stessi passaggi di lavoro sul supporto del braccio destro.



AVVISO! Possibili danni al tessuto tenda! L'inclinazione del tessuto deve essere regolata in modo identico in ambedue i lati. Con l'asta di caduta non orizzontale il tessuto della tenda si arrotola irregolarmente, con la conseguenza di danneggiamenti.

- Controllare l'asta di caduta del prodotto con una livella a bolla d'aria per accertare che sia in posizione orizzontale.
- In caso di necessità, regolare unilateralmente fino a che il rullo non è orizzontale.

Funzionamento

L'ingranaggio a manovella del prodotto non ha una batuta che possa delimitare la rotazione del tubo avvolgitore. Per evitare di danneggiare il tessuto, è quindi importante assicurarsi che questo sia sempre avvolto dalla parte superiore del tubo avvolgitore.

- Se la direzione di avvolgimento è errata, srotolare completamente il telo. In questo caso sarà completamente allentato e dovrà essere ora nuovamente riavvolto nella stessa direzione di rotazione verso l'alto.
- Il telo deve essere teso durante l'avvolgimento.

Manutenzione, conservazione, smaltimento

Pulizia e manutenzione



AVVISO! Possibili danni al tessuto tenda!

Non esporre il prodotto inutilmente alle intemperie o all'umidità!



AVVISO! Possibili danni al tessuto tenda!

A causa degli strati multipli del tessuto e dei differenti spessori di avvolgimento sull'albero del tessuto non è da escludere una formazione di onde nella zona delle sagome, cuciture e della linea della tenda. Le tensioni del tessuto risultanti possono causare ondulazioni.

A causa della doppia stratificazione nella zona delle cuciture, possono formarsi altrettanto delle onde di avvolgimento sulle cuciture, in particolare nella parte arrotolata e srotolata del tessuto.

► Pulizia – p. 5

Se ci si assenta, anche per poco, ed il tempo è ventoso, chiudere il prodotto.

Se il prodotto dovesse bagnarsi, farlo asciugare al più presto tenendolo aperto. Se il telo bagnato rimane avvolto a lungo, potrebbero formarsi delle macchie di lieve entità.

Per la pulizia della tenda, spazzolarla quando asciutta. Rimuovere lo sporco ostinato con acqua saponata ed una spazzola. Lasciare asciugare prima di chiudere.

Non utilizzare in alcun caso detergenti che contengano solventi. Essi potrebbero sbiancare il tessuto e danneggiarne la trama.

Al fine di evitare ulteriori danni, non utilizzare mai detergenti alcalini e contenenti acidi, né getti di vapore per la pulizia del tessuto. Per impedire l'indebolimento del materiale, è necessario, evitare la formazione di macchie d'acqua (accumulo di acqua sul telo) mediante lo scarico dell'acqua piovana.

I segni seguenti non devono essere considerati guasti, laddove non si accumulino in misura irragionevole:

- È possibile un allentamento del tessuto della tenda dovuto al proprio peso.
- Possono verificarsi scostamenti di colore tra le singole righe di tessuto in seguito a motivi tecnici di fabbricazione.
- Le ombreggiature sono segni puramente ottici. Esse dipendono dalle diverse rifrazioni luminose tra i punti lisci e quelli a pieghette.

- Durante la produzione può verificarsi uno scorrimento irregolare del filo.

Indicazioni generali sul telo della tenda avvolgibile

I teli delle tende avvolgibili sono prodotti a prestazioni elevate. Tuttavia vengono posti dei limiti alla loro perfezione, secondo i canoni attuali della tecnica e i requisiti di protezione ambientale. È possibile che sul telo siano presenti determinati segni, talvolta contestati, nonostante una tecnica di lavorazione e di produzione ampiamente collaudata. Fondamentalmente questi effetti si verificano con intensità diverse in quasi tutti i teli delle tende avvolgibili. Essi non pregiudicano in alcun modo al qualità dei teli.

- Durante il processo di produzione e durante la piegatura dei teli delle tende si provocano pieghe. Ciò può provocare, soprattutto con i colori chiari, effetti sulla superficie (spostamento dei pigmenti) nella zona delle pieghe, che si presentano più scure (come se fossero strisce di sporco) guardando in controluce. Queste non riducono comunque il valore e l'usabilità del prodotto.
- L'effetto gesso è caratterizzato da rigature di colore chiaro che si generano durante la lavorazione di tessuti pregiati e che non è possibile rimuovere anche adottando la massima cura. Esse non costituiscono tuttavia motivo di reclamo.
- Resistenza alla pioggia: i tessuti per tende in poliestere per la protezione dal sole sono impregnati con materiali idrorepellenti e, con un'inclinazione minima di 14° gradi, possono resistere alla pioggia leggera e breve. In caso di pioggia forte o prolungata, i prodotti devono essere riavvolti per evitare danni. Se i prodotti vengono avvolti ancora umidi, devono essere riaperti il più presto possibile per poter asciugare.
- I diversi strati di tessuto e le diverse forze di avvolgimento sull'albero possono causare pieghe negli orli, nelle cuciture e nell'area della guida della tenda. Le tensioni del materiale risultanti possono generare ondulazioni (ad esempio a cialda o lisca di pesce).
- Il colore del filo utilizzato per le cuciture non deve essere necessariamente uguale al colore della parte di tessuto in cui si trova la cucitura.

Conservazione

In caso di immagazzinamento prolungato, conservare il prodotto in un ambiente asciutto.

Smaltimento

Smaltire l'imballo

L'imballaggio è composto da cartone e particolari in plastica adeguatamente contrassegnati per essere riciclati.



- Portare questi materiali alla rivalutazione.

Smaltimento del prodotto

Al termine della sua vita utile, il prodotto va smaltito conformemente alle norme nazionali in vigore.

Problemi e aiuto

Se qualcosa non funziona...



PERICOLO! Pericolo d'infortuni! I bracci estensibili del prodotto sono sottoposti a una tensione della molla molto elevata. Durante lo smontaggio del prodotto si possono subire gravi lesioni. In caso di guasto al braccio articolato, rivolgersi al proprio rivenditore.

Per lo smontaggio rivolgersi a un'impresa specializzata.



AVVISO! Possibili danni al tessuto tenda!

Col tempo, uno o entrambi i bracci estensibili del prodotto possono assumere una posizione inclinata o irregolare. In questo caso occorre regolare di nuovo i bracci estensibili (► *Regolare l'inclinazione del telo del prodotto – p. 11*).

Cher client,

Votre nouveau produit a été conçu et fabriqué selon le niveau de la technique.

Lisez impérativement ces instructions d'utilisation avant le montage ! Vous y trouverez toutes les remarques pour une utilisation sûre et une grande longévité du produit. Respectez impérativement toutes les consignes de sécurité indiquées dans ce manuel !



Remarque : Ces instructions d'utilisation se rapportent à plusieurs articles qui ont différents équipements. Le produit représenté peut donc différer de votre produit par sa forme et sa couleur.

Toile de store 3x2m conçue pour les stores 3x2m suivants :

- Stores à bras articulé Aventura
- Stores bannes coffre à moteur Belport
- Stores bannes coffre Belport

Avis !

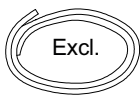

Les keders en plastique qui sont insérés dans le tunnel de la toile du store ne sont pas fournis. Les keders en plastique de la toile d'origine doivent impérativement être conservés et réutilisés.

Avant de commencer...



DANGER ! Risque de blessures ! Les bras d'articulation du produit sont soumis à une très haute tension de ressort. Fixez le bras articulé avec une ficelle ou un serre-câble avant de procéder au remplacement.

Utilisation conforme

Le produit correspond à l'état des sciences et de la technique ainsi qu'aux prescriptions de sécurité valables au moment de sa commercialisation dans le cadre d'une utilisation conforme aux prescriptions.

Ce produit ne doit être utilisé que comme protection contre le soleil.

Aucun autre usage n'est autorisé ! Ce produit ne doit en particulier pas être utilisé comme protection contre la pluie, le vent ou la neige.

Le produit n'est pas destiné à un usage commercial.

Toute autre utilisation est considérée comme non conforme. Un usage non conforme, des modifications du produit ou l'utilisation de pièces non contrôlées et homologuées par le fabricant peuvent entraîner des dommages imprévisibles !

Toute utilisation non conforme, dans un but non prévu par les présentes instructions d'utilisation, sera considérée comme un abus et dégagera le fabricant de toute responsabilité.

Équipement de protection personnelle



Portez un casque de protection pendant le montage.



Portez des chaussures de sécurité pendant le montage.



Portez des gants de protection pendant le montage.

Pour votre sécurité

Consignes générales de sécurité

- Pour un montage sûr du produit, l'utilisateur doit avoir lu et compris ces instructions d'utilisation.
- Veuillez observer toutes les consignes de sécurité ! La non-observation des consignes de sécurité vous met en danger, vous et votre entourage.
- Conservez soigneusement le mode d'emploi et les consignes de sécurité pour les consulter en cas de besoin.
- Si vous vendez ou donnez ce produit, joignez-y toujours les présentes instructions d'utilisation.
- Le produit peut uniquement être utilisé lorsqu'il est en parfait état. Si le produit ou une partie du produit est défectueux, il doit être remis en état par un professionnel.
- La fiabilité de l'utilisation du produit sans aucun risque ne peut être assurée que s'il est contrôlé et entretenu régulièrement. Contrôlez régulièrement la toile du store afin de détecter tout signe d'usure ou d'endommagement de la toile et de l'armature.
- Les bras d'articulation du produit sont soumis à une très haute tension de ressort. Fixez le bras articulé avec une ficelle ou un serre-câble avant de procéder au remplacement.
- Pendant l'installation, ne laissez ni les enfants ni les animaux domestiques jouer dans la zone de montage.
- Assurez-vous que vos mains sont propres pendant le montage, ce qui évite de salir le tissu du store.
- Les poches plastiques de l'emballage peuvent être dangereuses pour les enfants. Maintenez les enfants à l'écart pour exclure des risques.
- Utilisez exclusivement des pièces de rechange d'origine. Seules ces pièces de rechange d'origine sont conçues de façon adaptée au produit. Toute autre pièce de rechange ne vous fait pas seulement perdre votre droit à la garantie, elle peut également constituer un danger pour vous et votre entourage.
- Cet appareil ne doit pas être utilisé ou monté par des enfants ou des personnes qui, en raison de déficiences physiques, psychiques ou sensorielles, sont considérées comme inaptes à l'utilisation du produit.
- Portez systématiquement l'équipement de protection personnelle nécessaire.
- Soyez toujours prudent lors du maniement de l'appareil et veillez à ne l'utiliser que lorsque votre état vous le permet : travailler par fatigue, maladie, sous la consommation d'alcool, l'influence de drogues et de médicaments sont des comportements irresponsables étant donné que vous ne pouvez plus utiliser ce produit avec sécurité.

Qualification



Installation seulement par du personnel spécialisé

- Les instructions d'utilisation s'adressent au monteur qualifié qui dispose de connaissances dans les domaines suivants :
 - protection du travail, sécurité d'exploitation et prescriptions relatives à la prévention des accidents
 - manipulation des échelles et des échafaudages
 - maniement et transport de pièces de construction longues et lourdes

- manipulation des outils et des machines
- installation de pièces de fixation
- Évaluation de la consistance de la construction (si vous avez des questions à ce sujet, adressez-vous à votre revendeur.)
- Mise en service et utilisation du produit
- Si vous ne disposez pas de ces qualifications, une entreprise de montage spécialisée doit être chargée de l'installation.

Aides à la montée

- Les aides à la montée ne doivent pas être appuyées ou fixées au produit. Elles doivent être parfaitement stables et garantir un appui suffisant. Utilisez uniquement des aides à la montée présentant une capacité de charge suffisante.

Protection contre la chute

- Il existe un danger de chute lors des travaux à des hauteurs élevées. Vous devez alors utiliser des protections appropriées contre la chute.

Utilisation non contrôlée

- En cas d'utilisation manuelle, la manivelle doit être décrochée et conservée en toute sécurité.

Essai de fonctionnement

- Personne ne doit se trouver dans la zone de déplacement ou sous le produit lors du premier déploiement. Il faut effectuer un contrôle visuel des éléments de fixation et des consoles après le premier déploiement.

Utilisation en cas de pluie

- Si l'inclinaison du produit est inférieure à 25% = 14° (mesurée depuis l'horizontale), il ne doit pas être déployé en cas de pluie. Il existe un danger de dommage ou de chute du produit en raison d'une accumulation d'eau dans sa toile.

Utilisation en cas de neige et de glace

- Le produit ne doit pas être déployé en cas de chute de neige ou de risque de gel. Il existe un risque d'endommagement ou de chute du produit.

Feuilles et corps étrangers

- Les feuilles et autres objets qui se déposent sur la toile, dans le boîtier et dans les rails de guidage du store doivent être éliminés immédiatement. Il existe un risque d'endommagement ou de chute du produit.

Obstacles/risque d'écrasement

- Aucun obstacle ne doit se trouver dans la zone de déploiement du produit. Il existe un risque d'écrasement des personnes.
- Il existe des zones d'écrasement et de coupure entre les parties mobiles du produit. Les vêtements ou parties du corps risquent de s'y coincer.
- Toute sollicitation supplémentaire du produit due à l'accrochage d'objets ou à des tensions de câble peut entraîner des dommages ou une chute du produit et doit impérativement être évitée.

Travaux de nettoyage et d'entretien dans la zone de déploiement du produit

- Lors des travaux de nettoyage et d'entretien (par ex. nettoyage du bâtiment), assurez-vous que le produit ne puisse pas être déployé.

Entretien

- La fiabilité de l'utilisation du produit sans aucun risque ne peut être assurée que si l'installation est contrôlée et entretenue régulièrement. Contrôlez

régulièrement le produit afin de détecter tout signe d'usure ou d'endommagement de la toile et de l'armature.

- En cas de dommages, confiez la réparation à un spécialiste. Il est interdit d'utiliser des produits en attente de réparation.
- Examinez régulièrement le produit pour vérifier qu'il ne présente pas de signes d'usure ou de détérioration.

Montage et utilisation

Etendue de la livraison



Remarque : Il n'y a pas d'autres accessoires fournis. Les keders en plastique qui sont insérés dans le tunnel de la toile du store ne sont pas fournis. Les keders en plastique de la toile d'origine doivent impérativement être conservés et réutilisés.

Montage

► Outils nécessaires – p. 2

Il est recommandé de tenir les moyens auxiliaires/outils suivants à disposition pour le montage :

- Clés de dimensions SW 10 (M6), 14 (M8), 19 (M12)
- Clé Allen
- Clé à douille 13 mm
- Tournevis
- Sangles pour la fixation des bras
- Escabeau

► Montage – p. 2



Remarque : Deux personnes sont nécessaires pour monter le produit. Une échelle est également nécessaire.



DANGER ! Risque de blessures ! Avant la mise en service, contrôlez impérativement la bonne fixation de toutes les vis et autres moyens de fixation.

Réglage de l'inclinaison du produit



Remarque : Déployer le produit de 0,5 mètre.

Selon les besoins, vous pouvez régler une inclinaison de tissu entre 0° et 45°. Veillez à ce qu'au niveau de l'écoulement des eaux de pluie l'inclinaison du tissu soit de 14° minimum. Pour le réglage de l'inclinaison du tissu, réalisez les étapes de travail suivantes :

- au niveau du support de bras gauche, desserrez les vis de fixation (3) de 1 à 2 tours. Attention, ne pas retirer !
- Desserrez la vis de fixation (4) jusqu'à ce que le bras articulé gauche puisse être réglé à son degré d'inclinaison souhaité.
- Soulevez le bras articulé gauche à la main (décharge) et en faisant tourner la vis de réglage (5) vers la gauche ou vers la droite, abaisser ou monter la barre de chute (profil de chute) à la hauteur d'inclinaison souhaitée.
- Lorsque l'inclinaison souhaitée est atteinte, resserrez de nouveau la vis de blocage et les vis de fixation.
- Réaliser les mêmes étapes de travail sur le support de bras droit.



AVIS ! Détérioration possible de la toile du store ! Le réglage de l'inclinaison du tissu doit être le même des deux côtés. En cas de tige non horizontale, le tissu du store se déroule de manière irrégulière, ce qui peut entraîner des dommages.

- Contrôlez que la tige du produit se trouve en position horizontale à l'aide d'un niveau à bulle.
- Si nécessaire, effectuer la correction jusqu'à ce que le store soit parfaitement horizontal.

Utilisation

Le mécanisme à manivelle du produit n'est pas équipé d'une butée pour limiter les rotations de l'arbre à toile. Afin d'éviter d'endommager la toile, veillez à toujours enrouler la toile du store du bon côté autour de l'arbre.

- Lorsque le tissu est enroulé dans le mauvais sens, dérouler intégralement le tissu. Il est totalement lâche et lorsqu'on continue à tourner, il est ensuite enroulé de nouveau dans le même sens de rotation en haut.
- Le tissu doit être enroulé bien tendu !

Entretien, stockage, élimination

Nettoyage et entretien



AVIS ! Détérioration possible de la toile du store ! N'exposez pas inutilement le produit aux intempéries !



AVIS ! Détérioration possible de la toile du store ! Une ondulation au niveau de l'ourlet, des coutures et des lés se forme au moment de la superposition de plusieurs couches de matière en différentes épaisseurs sur l'arbre du dispositif d'enroulement de la toile. Les tensions de la matière se formant de cette manière peuvent entraîner la formation de dessins sur la matière.

Les ondulations se formant à côté des coutures, sur la toile enroulée et déroulée sont provoquées par les doubles couches de matière dans la zone des coutures.

► Nettoyage – p. 5

Il faut replier le produit lorsque l'on s'absente brièvement et quand le vent se lève.

Si le produit est mouillé, laissez-le sécher dès que possible en position déployée. Si la toile du store reste enroulée pendant un temps prolongé, il y a risque de formation de taches inesthétiques.

Pour nettoyer votre store, brossez-le à sec. Enlever les salissures tenaces avec de l'eau chaude savonneuse et une brosse. Laissez sécher le store avant de le replier.

N'utilisez sous aucun prétexte des produits de nettoyage ou des solvants. Ces derniers éclaircissent le tissu et détériorent le tissage.

Pour éviter d'éventuelles détériorations, n'utilisez jamais des produits de nettoyage alcalins et acides ou des appareils à jet de vapeur pour nettoyer le tissu. Pour éviter une fatigue du matériau, il est nécessaire d'empêcher la formation de poches d'eau (rassemblement d'eau sur le tissu) en permettant l'écoulement des eaux de pluie.

Les apparitions suivantes ne doivent pas être considérées comme des erreurs lorsqu'elles ne se produisent pas en quantités intolérables.

- Un fléchissement du tissu du store est possible de par son propre poids.

- Des différences de couleurs entre chaque lé de tissu peuvent se produire pour des raisons techniques de fabrication.
- Des ombres sont simplement des apparitions optiques. Elles reposent sur des réfractions de lumière entre les zones lisses et pliées.
- Un profil de tissu pas droit peut se produire lors de la confection.

Remarques générales relatives au tissu du store

Les tissus de store sont des produits haute performance. Malgré l'état actuel de la technique et par les exigences posées par la protection de l'environnement, des limites sont posées à sa perfection. Certaines apparitions sur le tissu qui sont entre autres réclamées, sont cependant possibles malgré la technique de production et de traitement arrivée à maturité. De principe, ces effets apparaissent à différents niveaux sur quasiment tous les stores. Ils ne réduisent cependant en aucun cas la qualité des tissus.

- Des plis apparaissent lors de la confection et lorsque les toiles sont pliées. Il se peut, en particulier pour les couleurs claires, que des effets de surface (défauts de pigmentation) apparaissent dans les plis et ceux-ci peuvent apparaître plus foncés à contre-jour (comme des traces de salissures). Ceux-ci ne nuisent pas à la valeur et à la fonctionnalité du produit.
- Des effets de craie sont des bandes claires qui sont produites lors du traitement sur des produits apprêtés et ne peuvent pas être toujours intégralement évités même lors de la plus grande précaution. Pour cette raison, ils ne représentent aucun motif de réclamation.
- Résistance à la pluie : Les toiles de store de protection solaire en polyester ont subi un traitement imperméabilisant et peuvent résister à une pluie légère et brève si leur inclinaison est d'au moins 14°. En cas de pluie prolongée ou d'averse, les produits doivent être rentrés afin d'éviter les dommages. Les produits enroulés et mouillés doivent être redéployés le plus rapidement possible pour sécher.
- Des ondulations dans la zone de l'ourlet, des coutures et des lés sont produites par les couches superposées du tissu et les différentes épaisseurs d'enroulement sur l'arbre du tissu. Les tensions de tissu ainsi créées peuvent conduire à la formation d'ondulations (apparition de motifs en nids d'abeilles ou de chevrons).
- Le fil du tissu ne doit pas forcément avoir la même couleur que la partie du tissu dans laquelle se trouve la couture.

Entreposage

Si vous stockez le produit pendant un certain temps, rangez-le dans un environnement sec.

Mise au rebut

Mise au rebut de l'emballage

L'emballage se compose de carton et de matières plastiques marquées en conséquence qui peuvent être recyclés.

- Éliminez ces matériaux en les conduisant au recyclage.



Élimination du produit

Éliminez le produit usagé conformément aux prescriptions en valeur dans votre pays.

Dépannage et assistance

En cas de problèmes...



DANGER ! Risque de blessure ! Les bras d'articulation du produit sont soumis à une très haute tension de ressort. Un démontage du produit peut entraîner des blessures graves. En cas de problèmes avec les bras articulés, merci de vous adresser à votre revendeur. En cas de démontage, veuillez vous adresser à une entreprise spécialisée.



AVIS ! Détérioration possible de la toile du store ! Après une utilisation répétée du produit, l'un des deux ou les deux bras articulés du produit peuvent être positionnés en oblique ou irréguliers. Dans ce cas, les bras articulés doivent être réajustés (► *Réglage de l'inclinaison du produit – p. 15*).

Dear Customer,

Your new product has been designed and manufactured according to the state of the art.

It is important that you read these instructions before assembly! Here you will find information about how to use the product safely and ensure its long service life. You should pay attention to all the safety information in this document!



Note: These instructions refer to a number of different products with different configurations, which is why the product illustrated here may differ from your product in shape and colour.

Awning cloth 3×2m suitable for the following 3×2m awnings:

- Hinged arm awning Aventura
- Cassette awning with motor Belport
- Cassette awning Bedford

Notice!

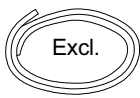

The plastic piping that is drawn through the tunnel of the awning material is not included in the scope of delivery. The plastic piping of the original cloth must always be kept and reused.

Before you begin...



DANGER! Risk of injury! The products's hinged arms are under very high spring tension. Tighten the product arm with string or cable tie before starting the replacement operation.

Intended use

The product is state of the art and meets all valid safety requirements when launched, if it is used as intended.

This product must be used only as a protection from the sun.

Any other use is not permitted! In particular, this product must not be used as a protection from rain, wind, or snow.

The product is not designed for commercial use.

Any other type of use is deemed improper. Improper use or modifications to the product or the use of components that are not tested and approved by the manufacturer may result in unforeseeable damage!

Any unintended use or any activities on the product not described in these operating instructions are an unauthorised misuse outside the manufacturer's legal liability limits.

Personal protective clothing



When installing, wear a protective helmet.



When installing, wear safety shoes.



When installing, wear protective gloves.

For your safety

General safety instructions

- To ensure safe installation of the product, the user should read and understand the instructions before assembly.
- Observe all safety instructions! Failure to do so may cause harm to you and others.

- Retain all instructions for use, and safety instructions for future reference.
- If you sell or pass on the product, you must also pass on these operating instructions.
- The product may only be used if it is in proper working order. If the product or part of the product is faulty, it must be repaired by a specialist.
- Safe and risk-free use of the product can only be guaranteed if it is inspected and serviced on a regular basis. Inspect the awning cloth regularly for signs of wear or damage to its covering material or frame.
- The products's hinged arms are under very high spring tension. Tighten the product arm with string or cable tie before starting the replacement operation.
- Do not allow children or pets to play in the installation area during assembly.
- Make sure that your hands remain clean during the installation work in order to prevent soiling of the awning cloth.
- Plastic bags in the packaging may be dangerous for infants. Keep children away to rule out any risks.
- Only use original spare parts. Only these spare parts are designed and suitable for the product. Other spare parts will not only invalidate the warranty, they may also endanger you and your environment.
- Children or any other persons, who are not in a position to operate the product safely and carefully due to insufficient physical, psychic or sensory conditions, are not allowed to use or mount the product.
- Always use the required personal safety equipment.
- Exercise caution and only work when in good condition: If you are tired, ill, if you have ingested alcohol, medication or illegal drugs, do not use the product as you are not in a condition to use it safely.

Qualification



Installation by specialists only

- The assembly instruction is meant for a qualified technician who has thorough knowledge in the following areas:
 - Occupational safety, operational safety and accident prevention regulations
 - Working with ladders and scaffolds
 - Handling and transport of long, heavy components
 - working with tools and machines
 - inserting fixing materials
 - Evaluation of building structure (If you have any questions, consult your dealer.)
 - initial commissioning and operation of the product
- If one of this qualification is not available, then an assembly firm with expertise in this field should be commissioned to carry out the work.

Climbing aids

- Ladders may not be leaned against the product or secured to it. They must be positioned firmly and offer sufficient support. Use only climbing aids that have sufficiently high load-bearing capacity.

Fall protection

- When doing work at great heights there is the hazard of falling down. Appropriate fall protection measures should be used.

Uncontrolled operation

- During manual operation the operating crank must be taken of its hinges and kept safely.

Test run

- When extended for the first time, ensure that nobody is in the extension area or below the product. Visually inspect the fixing materials and brackets after they have been extended for first time.

Usage when there is rain

- If the inclination of the product is less than 25% = 14°, measured horizontally, it may not be extended in the rain. There is a risk of water accumulating in the cloth of the awning, which could lead to damage or cause the product to fall down.

Usage when there is snow or ice

- The product should not be extended when there is a risk of snow or frost. There is a risk that the product may be damaged or fall down.

Leaves and foreign bodies

- Leaves and other materials on the awning cloth, in the awning box and foreign bodies lying on the guide rails should be removed immediately. There is a risk that the product may be damaged or fall down.

Obstacles/risk of crushing

- There may be no obstructions in the extension area of the product. There is a risk of people being crushed.
- There are crushing and cutting areas between the moving parts of the product. Clothing or limbs can be caught by these moving parts.
- Any additional loads on the product caused by attached objects or rope tensioning may lead to damage or cause the product to fall down, and are therefore prohibited.

Cleaning and maintenance work in the extension area of the product

- Steps should be taken to ensure that the product cannot be extended during cleaning and maintenance work (e.g. building cleaners).

Maintenance

- Safe and risk-free use of the product can only be guaranteed if the system is inspected and serviced on a regular basis. Inspect the product regularly for signs of wear or damage to its covering material or frame.
- Only professionals may repair any identified damage. Products that are in need of repair should not be used.
- Check the product regularly for any signs of wear or damage

Installation and use

What is included



Note: No further accessories are included in the delivery. The plastic piping that is drawn through the tunnel of the awning material is not included in the scope of delivery. The plastic piping of the original cloth must always be kept and reused.

Fitting

► *Necessary tools – p. 2*

Keep the following aids/tools at hand for installation:

- Wrench A/F10 (M6), 14 (M8), 19 (M12)
- Allen wrench

- Socket wrench 13 mm
- Screwdriver
- Belts for affixing the arms
- Stepladder

► *Assembly – p. 2*



Note: Installing the product is a two-person job. A ladder will be required.



DANGER! Risk of injury! Before using for the first time, make absolutely sure that all screws and other fastening elements are firmly seated.

Adjust the angle of slope of the product fabric



Note: Extend the product by 0.5 metres

Depending on requirements you can set the cloth inclination between 0° and 45°. Please note that a minimum cloth inclination of 14° is required to the rainwater drain. You must perform the following work steps to adjust the cloth inclination:

- Loosen the fastening screws (3) on the left arm holder by 1-2 turns. Caution, do not remove!
- Loosen the locking screw (4) to such an extent that the left folding arm can be adjusted to its desired inclination.
- Lift (relieve) the left folding arm by hand and lift or lower the drop rod (front profile) to the desired angle of inclination by turning the setting screw (5) in clockwise or counter-clockwise direction.
- Once the desired inclination has been reached, tighten the locking screw and the fastening screws again.
- Perform the same work steps on the right arm holder.



NOTICE! Possible damage to the awning fabric! The fabric tilt must be adjusted uniformly on both the sides. If the front rail is not horizontal, the awning cloth will roll unevenly and it may lead to damages.

- Use a spirit level to check that the product's front rail is horizontal.
- Adjust as necessary on one side until the front cross bar is horizontal.

Operation

The crank mechanism of the product does not have a stopper to limit the number of rotations of the cloth shaft. To prevent damage to the cloth, ensure that the awning cloth is always wound onto the cloth shaft on the upside.

- If the winding direction is wrong, please completely unwind the cloth. It is then totally slack and is now wound on around the top in case of further winding in the same direction.
- The cloth must be tightly wound!

Care, storage, disposal

Cleaning and care



NOTICE! Possible damage to the awning fabric! Do not expose the product unnecessarily to wet weather!



NOTICE! Possible damage to the awning fabric! Ripples in the vicinity of the hem, seam and panels is the result of multiple ply fabric and different wrapping thickness on the cloth spindle. The stretching in the material that results can produce patterns on the fabric. Ripples from wrapping next to the seam on the rolled up and unrolled cloth are caused by double ply material in the vicinity of the stitching.

► *Cleaning – p. 5*

The product should be retracted if left unattended even for a short time or if wind is anticipated.

If the product becomes wet, extend as soon as possible to allow it to dry. Unsightly spots may appear if wet awning fabric is rolled up for longer periods of time.

For cleaning, use a dry brush on the fabric of the awning. Remove persistent dirt with warm soapy water and a brush. Leave to dry out before retracting.

Never use cleaning agents containing solvents. They cause bleaching of the fabric and damage the weave. In order to avoid damage as far as possible, never use alkaline or acidic cleaning agents or steam jets to clean the fabric. To prevent material fatigue, it is necessary to prevent the formation of water pockets (water accumulation on the cloth) by draining off rainwater.

The following features may not be viewed as faults as long as they do not become unreasonably frequent:

- Sagging of the cloth due to its own dead weight is possible.
- Colour deviations between individual lengths of fabric may occur for production-related reasons.
- Different shades, however, are merely optical phenomena. They occur due to different light refractions on smooth and folded points.
- An uneven thread path can occur when making up.

General notices regarding the awning cloth

Awning cloths are high-performance products. However, there are limits to their perfection arising from the state-of-the-art technology and due to the requirements of environmental protection. Certain features in the cloth, which are occasionally complained about, are possible despite advanced production and processing technology. Basically, these effects occur in different thickness grades in almost all awning cloths. They do not, however, in any way reduce the quality of the cloths.

- Creases are created during production and when the awning cloths are folded. In the case of light colours in particular, it is possible that surface effects are created (pigment shifts) that appear darker (e.g. dirt stripes) when looked at against the light. These do not impact on the value or the serviceability of the product.
- Chalk effects are light streaks, which occur on refined products during processing, and which cannot always be completely avoided, even though utmost care is taken. They therefore also do not substantiate grounds for complaint.
- Rain resistance: Polyester sun shade awning cloths are impregnated so that they are water repellent and can withstand brief showers when set to an inclination of at least 14°. To avoid damage, the product must be retracted in the case of heavy or longer rainfall. Products that are wound up when wet must be extended to dry as soon as possible.

- Undulations in the hem, seam and web areas are caused by multiple fabric layers and different winding thicknesses on the cloth shaft. The resulting stresses can cause undulations (e.g. waffle or heringbone patterns).
- The thread used for the cloth need not have the same colour as the part of the material in which the seam is situated.

Storing

If stored for a longer period, keep the product in a dry place.

Disposal

Disposing of the packaging

The packaging consists of cardboard and correspondingly marked plastics that can be recycled.



- Make these materials available for recycling.

Disposal of product

At the end of its life, the product must be disposed of in accordance with the valid national regulations.

Malfunctions and troubleshooting

In the event of a malfunction...



DANGER! Danger of injury! The product's hinged arms are under very high spring tension. There is a risk of serious injury when dismantling the product. Please contact your dealer if the hinged brackets do not function properly.

Please contact a specialised company in case disassembly is required.



NOTICE! Possible damage to the awning fabric! After the product has been used several times, one or both of the hinged arms may hang at the wrong angle or unevenly. If this happens, the hinged arms must be readjusted (► *Adjust the angle of slope of the product fabric – p. 19*).

Vážený zákazníku,

Váš nový výrobek byl zkonstruovaný a vyrobený podle aktuálního stavu techniky.

Před montáží si bezpodmínečně přečtěte tento návod na obsluhu! Zde naleznete všechny pokyny a upozornění pro bezpečné používání a dlouhou trvanlivost výrobku. Bezpodmínečně dodržujte všechny bezpečnostní pokyny uvedené v tomto návodu!



Poznámka: Tento návod na použití se vztahuje na různé výrobky s rozdílnými vybaveními. Proto se může tvar a barva výrobku na obrázku odlišovat od vašeho výrobku.

Tkanina markýzy 3×2m vhodná pro následující markýzy 3×2m:

- Kloubové markýzy Aventura
- Pouzdrové markýzy s motorem Belport
- Pouzdrová markýza Bedford

Oznámení!

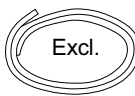

Plastové kedry, natažené do tunelů na tkanině markýzy, nejsou součástí dodávky. Plastové kedry původní tkaniny je nutné bezpodmínečně uschovat a opět použít.

Dříve než začnete...



NEBEZPEČÍ! Nebezpečí zranění! Kloubová ramena výrobku jsou pod velmi velkým napětím pružiny. Než začnete s výměnou, připevněte kloubová rameno šňůrkou nebo stahovací páskou.

Použití přiměřené určení

Výrobek odpovídá stavu vědy a techniky, jakož i platným bezpečnostním předpisům v čase uvedení do oběhu v rámci jeho používání v souladu se stanoveným účelem použití.

Tento výrobek smí být používán pouze jako ochrana před sluncem.

Jakékoli jiné použití není povoleno! Zvláště tento výrobek nesmí být používán jako ochrana před deštěm, větrem nebo sněhem.

Výrobek není koncipován pro komerční použití.

Každé jiné použití je v rozporu se stanoveným účelem. Použitím, které je v rozporu s určením, změnami na produktu nebo použitím dílů, které nebyly přezkoušeny a schváleny výrobcem, mohou vzniknout nepředvídatelné škody!

Jakékoliv použití v rozporu se stanoveným účelem, příp. jakékoliv činnosti na výrobku, které nejsou v tomto návodu k použití uvedeny, se považují za nepovolené nevhodné použití mimo zákonných limitů ručení výrobce.

Osobní ochranné pomůcky



Při montáži noste ochranné ochrannou přilbu.



Při montáži noste bezpečnostní obuv.



Při montáži noste ochranné rukavice.

Pro Vaši bezpečnost

Všeobecné bezpečnostní pokyny

- K provedení bezpečné montáže výrobku si uživatel musí před montáží přečíst tento návod k použití a porozumět mu.
- Respektujte všechny bezpečnostní pokyny! Pokud nebudete dbát bezpečnostních pokynů, ohrožujete sebe i ostatní.
- Všechny návody k použití a bezpečnostní pokyny si dobře uložte pro pozdější použití.
- Pokud výrobek prodáte nebo odevzdáte další osobě, bezpodmínečně přiložte i tento návod na použití.
- Výrobek se smí používat pouze tehdy, pokud je zcela v pořádku. Pokud je výrobek nebo jeho část poškozená, musí opravu provést odborník.
- Bezpečné používání výrobku lze zajistit pouze v tom případě, pokud se výrobek pravidelně kontroluje a udržuje. Tkaninu markýzy je třeba pravidelně kontrolovat ohledně opotřebování nebo poškození potahu a stojanu.
- Kloubová ramena výrobku jsou pod velmi velkým napětím pružiny. Než začnete s výměnou, připevněte kloubová rameno šňůrkou nebo stahovací páskou.
- Nenechte děti ani domácí zvířata, aby si během instalace hrály v oblasti montáže.
- Zajistěte, abyste měli během montáže čisté ruce a bylo tak vyloučeno znečištění plátna markýzy.
- Plastové sáčky v balení mohou být pro malé děti nebezpečné. Abyste vyloučili riziko, udržujte děti od nich v patřičné vzdálenosti.
- Používejte pouze originální náhradní díly. Pouze tyto náhradní díly jsou zkonstruovány a vhodné pro výrobek. Jiné náhradní díly mají za následek nejen zánik záruky, ale mohou ohrozit vás i vaše okolí.
- Děti a osoby, které nejsou schopny zacházet s přístrojem z důvodu nedostatečných fyzických, psychických nebo smyslových vlastností, nesmějí tento výrobek používat.
- Používejte vždy požadované osobní ochranné vybavení.
- Pracujte vždy opatrně a v dobré fyzické kondici: Pracovat během únavy, onemocnění, požití alkoholu, pod vlivem léků a omamných látek je nezodpovědné, protože v tom případě již nemůžete výrobek bezpečně používat.

Kvalifikace



Montáží pověřit pouze odborný personál.

- Návod na montáž je určený pro kvalifikovaného montéra, který má zkušenosti v následujících oblastech:
 - Bezpečnost práce, provozní bezpečnost a předpisy úrazové prevence
 - Zacházení s žebříky a lešeními
 - Manipulace a přeprava dlouhých, těžkých konstrukčních dílů
 - Zacházení s nářadím a stroji
 - Ukládání upevňovacích prostředků
 - Posouzení stavební substance (V případě dotazů se obraťte na svého prodejce.)
 - Uvedení do provozu a provozování výrobku

- Pokud nemáte některou z uvedených kvalifikací, musíte pověřit odbornou montážní firmu.

Pomůcky při výstupu

- Pomůcky na výstup se nesmějí o výrobek opírat ani upevňovat. Musejí poskytovat stabilitu a dostatečnou opěru. Používejte pouze takové pomůcky na výstup, které mají dostatečně vysokou nosnost.

Zajištění proti pádu

- Při vykonávání prací ve větších výškách hrozí nebezpečí pádu. Je nutné nosit vhodná zabezpečení proti pádu.

Nekontrolovaná obsluha

- Při manuální obsluze se ovládací klika musí vyvést a bezpečně uschovat.

Zkušební chod

- Při prvním vysouvání se nesmí nikdo zdržovat v oblasti přesouvání nebo pod výrobkem. Upevňovací prostředky a konzoly se po prvním vysunutí musejí podrobit optické kontrole.

Používání při dešti

- Pokud je sklon výrobku menší než $25\% = 14^\circ$, měřený od horizontály, nesmí se v dešti vysouvat. Hrozí nebezpečí tvorby vodních vaků v tkanině markýzy, následkem čehož se může výrobek poškodit nebo zřítit.

Použití při sněhu a výskytu ledu

- Výrobek se při sněžení nebo nebezpečí výskytu mrazů nesmí vysouvat. Hrozí nebezpečí poškození nebo zřícení výrobku.

Listí a cizí tělesa

- Listí a jiná tělesa nacházející se na tkanině markýzy, v krytu markýzy a ve vodicích lištách se musí okamžitě odstranit. Hrozí nebezpečí poškození nebo zřícení výrobku.

Překážky/nebezpečí přiskřípnutí

- V oblasti vysouvání výrobku se nesmí vyskytovat žádné překážky. Hrozí nebezpečí přivření osob.
- Mezi pohyblivými díly výrobku se nacházejí oblasti, na nichž může dojít k sevření nebo pohmoždění. Mohou se vtáhnout části oděvu, příp. těla.
- Dodatečná zatížení výrobku závěsnými předměty nebo ukotvením lan mohou vést k poškozením nebo ke zřícení výrobku, proto jsou nepřijatelná.

Čištění a údržbové práce v oblasti vysouvání výrobku

- Je třeba zajistit, aby se výrobek při čisticích a údržbových pracích (např. čistič budov) nemohl vysunout.

Údržba

- Bezpečné používání výrobku lze zabezpečit pouze v tom případě, pokud se zařízení pravidelně kontroluje a udržuje. Výrobek je třeba pravidelně kontrolovat ohledně známek opotřebení nebo poškození potahu a stojanu.
- Pokud by se zjistila poškození, pověřte opravou odborníka. Výrobky, které potřebují opravu, se nesmí používat.
- Výrobek pravidelně kontrolujte ohledně známek opotřebení nebo poškození

Montáž a obsluha

Objem dodávky



Poznámka: K rozsahu dodávky nepatří žádné další příslušenství. Plastové kedry, natažené do tunelů na tkanině markýzy, nejsou součástí dodávky. Plastové kedry původní tkaniny je nutné bezpodmínečně uschovat a opět použít.

Montáž

► *Potřebné nástroje – s. 2*

Pro montáž si připravte následující pomůcky/nářadí:

- klíč na šrouby o velikosti 10 (M6), 14 (M8), 19 (M12)
- Imbusový klíč
- Nástrčný klíč 13 mm
- Šroubovák
- Popruhy pro zafixování ramen
- žebřík

► *Montáž – s. 2*



Poznámka: Je nutné, aby montáž výrobku prováděly dvě osoby. Budete potřebovat žebřík.



NEBEZPEČÍ! Nebezpečí zranění! Před uvedením do provozu bezpodmínečně zkontrolujte pevné utažení všech šroubů a ostatních připevňovacích prostředků.

Nastavení sklonu tkaniny výrobku



Poznámka: Výrobek vysuňte o 0,5 metru.

Sklon plátna můžete podle potřeby nastavit v rozmezí 0° až 45° . Uvědomte si, že pro odtok dešťové vody je zapotřebí minimální sklon plátna 14° . Nastavení sklonu plátna proveďte následujícími pracovními kroky:

- Na levém držáku ramena povolte připevňovací šrouby (3) o 1-2 otáčky. Pozor, neodstraňujte je!
- Povolte pojistný šroub (4) natolik, aby se do požadované polohy mohlo nastavit levé kloubové rameno.
- Rukou nadzvedněte (odlehčete) levé kloubové rameno a otáčením nastavovacího šroubu (5) doleva nebo doprava zvedněte nebo snižte padací tyč (padací profil) do požadované výšky sklonu.
- Je-li dosažen požadovaný sklon, opět pevně utáhněte pojistný šroub a připevňovací šrouby.
- Stejný pracovní postup proveďte u pravého kloubového ramena.



OZNAMENÍ! Možné škody na tkanině markýzy! Sklon plachty musí být nastaven na obou stranách stejně. Pokud není spouštěcí tyč ve vodorovné poloze, rozvíjí se plachta markýzy nerovnoměrně, což může způsobit poškození.

- Pomocí vodováhy zkontrolujte spouštěcí tyč výrobku, zda je ve vodorovné poloze.
- V případě potřeby proveďte nastavení na jedné straně, dokud nebude tyč vodorovně.

Obsluha

Kliková převodovka výrobku nemá doraz pro omezení otáček hřídele tkaniny. K zabránění poškozením tkaniny je nutné dbát, aby se tkanina markýzy vždy navinovala na hřídel tkaniny.

- Při nesprávném směru navíjení vždy plátno zcela odvířte. Plátno se pak zcela uvolní a při dalším navíjení se na hřídel navine ve stejném směru otáčení, zase seshora.
- Plátno se musí navíjet vždy napnuté!

Péče, uložení, likvidace

Čištění a péče



OZNAMENÍ! Možné škody na tkanině markýzy! Zbytečně nevystavujte výrobek vlhkým povětrnostním podmínkám!



OZNAMENÍ! Možné škody na tkanině markýzy! Zvlnění v oblasti lemu, švů a pásů vzniká v důsledku vícenásobného skládání textilie a rozdílných šířek navinutí na hřídel. Takto vzniklé napnutí látky může způsobit vzory na textílii.

Zvlnění vedle švu, na navinuté a odvinuté textílii jsou způsobené dvojitou vrstvou látky v oblasti švu.

► Čištění – s. 5

V případě krátké nepřítomnosti a počínajícího větru by se měl výrobek zasunout.

Pokud výrobek zmokl, vysušte jej pokud možno co nejdříve ve vysunutém stavu. Pokud zůstane tkanina markýzy delší dobu srolovaná ve vlhkém stavu, mohou velmi snadno vzniknout nepěkné skvrny.

Čištění potahu markýzy provádějte vykartáčováním nasucho. Úporné nečistoty odstraňte teplou mýdlovou vodou a kartáčem. Před zajetím potahu jej nechte uschnout.

V žádném případě nepoužívejte čisticí prostředky, které obsahují rozpouštědla. Vybělují tkaninu a poškozují způsob tkaní.

Pro čištění tkaniny nikdy nepoužívejte alkalické čisticí prostředky nebo prostředky s obsahem kyselin nebo parní trysky, aby se zabránilo jejímu případnému poškození. Aby se zabránilo únavě materiálu, je nutné odváděním dešťové vody předcházet vytváření vodních kapes (usazování vody na plátně).

Následující jevy nelze považovat za závady, nevyskytují-li se v nepřiměřeném množství:

- Možné je prověšení látky markýzy v důsledku její vlastní hmotnosti.
- Z výrobně-technických důvodů se mohou vyskytnout barevné odchylky mezi jednotlivými pruhy látky.
- Odstíny jsou pouze optickými jevy. Způsobené jsou různým lomem světla mezi hladkými a skládanými místy.
- V průběhu výroby se může vyskytnout nerovný průběh vlákn.

Všeobecné pokyny k plátnu markýzy

Plátna markýz jsou výrobky s vysokou výkonností. Přesto jsou i v rámci současné technické úrovně a požadavků na ochranu životního prostředí určitá omezení jejich dokonalosti. Navzdory vyspělé výrobní a zpracovatelské technice se mohou vyskytovat určité nedostatky v plátně, které jsou někdy reklamovány. Tyto efekty se v podstatě v různé míře vyskytují téměř u všech pláten markýz. Žádným způsobem však nesnižují kvalitu pláten.

- Záhyby vznikají při výrobě a skládání tkanin markýz. Přitom může na záhybech, zejména u světlých barev, dojít k povrchovým efektům (přemístění pig-

mentu), které v protisvětlu působí tmavěji (jako špičaté pruhy). Tyto efekty nesnižují hodnotu a použitelnost výrobku.

- Křídové efekty jsou světlé pruhy, které vznikají při zpracování upravených tkanin a i při největší péči jim nelze zcela zabránit. Rovněž tyto efekty nejsou důvodem k reklamaci.
- Odolnost proti srážkám. Polyesterové látky protislu- nečních markýz mají vodoodpudivou impregnaci a při minimálním sklonu 14° jsou odolné proti působení mírných krátkodobých srážek. Při silných nebo dlouhodobých srážkách je nutné výrobek zasunout, aby se předešlo poškozením. Výrobky, které byly navinuty za mokra, je nutné co nejdříve vysunout, aby se vysušily.
- Zvlnění v oblasti lemu, švů a drah vznikají z důvodu několika vrstev tkaniny a různé tloušťky návinnu plátna na hřídeli. Napnutí látky, které z tohoto důvodu vzniká, může způsobit zvlnění (např. vaflový nebo rybí vzor).
- Nit, kterou je látka prošitá, nemusí mít stejnou barvu jako každá část látky.

Uložení

Výrobek uschovejte při delším uskladnění v suchém prostředí.

Likvidace

Likvidace balení

Balení se skládá z kartonu a příslušně označených plastů, které mohou být recyklovány.

- Předajte tyto části na recyklaci.



Likvidace výrobku

Výrobek po ukončení životnosti zlikvidujte v souladu s předpisy platnými ve vaší zemi.

Poruchy a náprava

Když něco nefunguje...



NEBEZPEČÍ! Nebezpečí zranění! Kloubová ramena výrobku jsou pod velmi velkým napětím pružiny. Demontáž výrobku může způsobit závažná zranění. V případě poruch kloubových ramen se obraťte na svého prodejce.

V případě demontáže se obraťte na odbornou firmu.



OZNAMENÍ! Možné škody na tkanině markýzy! Po vícenásobném použití výrobku mohou jedno nebo obě kloubová ramena výrobku viset šikmo, příp. nerovnoměrně. V takovém případě se musí kloubová ramena seřídít (► *Nastavení sklonu tkaniny výrobku – s. 22*).

Vážený zákazník, tešíme sa z Vašej dôvery!

Váš nový výrobok bol skonštruovaný a vyrobený podľa aktuálneho stavu techniky.

Pred montážou si bezpodmienečne prečítajte tento návod na použitie! Nájdete v ňom všetky pokyny na bezpečné použitie a dlhú životnosť výrobku. Bezpodmienečne sa riadte všetkými bezpečnostnými upozoreniami v tomto návode!



Poznámka: Tento návod na použitie sa vzťahuje na viacero druhov tovaru s rozdielnymi výbavami. Preto sa môže tvar a farba výrobku na obrázku líšiť od vášho výrobku.

Tkanina markízy 3 × 2 m vhodná pre nasledujúce markízy 3 × 2 m:

- Kíbové markízy Aventura
- Puzdrové markízy s motorom Belport
- Puzdrová markíza Bedford

Oznámenie!

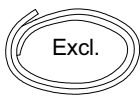

Plastové kédre, natiiahnuté do tunelov na tkanine markízy, nie sú súčasťou dodávky. Plastové kédre pôvodnej tkaniny je potrebné uchovať a znovu použiť.

Skôr ako začnete...



NEBEZPEČENSTVO! Nebezpečenstvo poranenia! Kíbové ramená výrobku majú integrované veľmi napäté pružiny. Pred tým, ako začnete s výmenou, pripevnite kíbové rameno pomocou šnúrky alebo sťahovacej pásky.

Používanie v súlade s určením

Výrobok zodpovedá stavu vedy a techniky, ako aj bezpečnostným predpisom platným v okamihu uvedenia do prevádzky v rámci svojho správneho používania.

Tento výrobok sa smie používať len ako ochrana pred slnkom.

Každé iné použitie je zakázané! Tento výrobok sa predovšetkým nesmie používať ako ochrana pred dažďom, vetrom alebo snehom.

Produkt nie je koncipovaný na priemyselné používanie. Každé iné použitie je v rozpore s určením. Pri nesprávnom použití, zmenách na výrobku alebo pri použití dielov, ktoré výrobca neskontroloval a neschválil, môžu vzniknúť nepredvídateľné škody!

Akékoľvek používanie v rozpore s určením, resp. všetky činnosti týkajúce sa výrobku, ktoré nie sú opísané v tomto návode na použitie, sú považované za nepovoľené a nevhodné použitie mimo zákonných limitov ručenia výrobcu.

Osobný ochranný výstroj



Pri montáži noste ochranu sluchu.



Pri montáži noste ochrannú obuv.



Pri montáži noste ochranné rukavice.

Pre vašu bezpečnosť

Všeobecné bezpečnostné upozornenia

- Kvôli bezpečnosti montáže výrobku si užívateľ vopred musí prečítať tento návod na použitie a porozumieť mu.

- Dodržiavajte všetky bezpečnostné pokyny. Ak nebudete rešpektovať bezpečnostné pokyny, ohrozíte sami seba aj iných.
- Všetky návody na použitie a bezpečnostné pokyny uschovajte pre neskoršie použitie.
- Ak výrobok predáte alebo odovzdáte ďalšej osobe, bezpodmienečne priložte aj tento návod na použitie.
- Výrobok sa smie používať len vtedy, keď je v bezchybnom stave. Ak je výrobok alebo jeho časť poškodená, musí ho opraviť odborník.
- Bezpečné používanie výrobku možno zabezpečiť len vtedy, ak sa vykonáva pravidelná kontrola a údržba žalúzií. Tkaninu markízy je potrebné pravidelne kontrolovať ohľadom na náznaky opotrebovania alebo poškodenia poťahu a stojana.
- Kíbové ramená výrobku majú integrované veľmi napäté pružiny. Pred tým, ako začnete s výmenou, pripevnite kíbové rameno pomocou šnúrky alebo sťahovacej pásky.
- Počas montáže nesmú byť v zóne vykonávania prác deti ani domáce zvieratá.
- Presvedčte sa, že Vaše ruky počas montáže zostávajú čisté, aby sa predišlo znečisteniu tkaniny markízy.
- Umelohmotné vrecúška, ktoré sú súčasťou balenia, môže predstavovať nebezpečenstvo pre deti. Aby sa vylúčili riziká, zabráňte prístupu deti.
- Používajte iba originálne náhradné diely. Len tieto náhradné diely sú konštruované a vhodné pre výrobok. Iné náhradné diely vedú nielen k strate záruky, ale môžu ohroziť vás i vaše okolie.
- Deti a osoby, ktoré nie sú kvôli nedostatočným fyzickým, psychickým alebo zmyslovým vlastnostiam schopné výrobok bezpečne a obozretne obsluhovať, nesmú prístroj používať alebo montovať.
- Vždy používajte potrebný osobný ochranný výstroj.
- Pracujte vždy s obozretnosťou a v dobrom duševnom rozporení: pracovať počas únavy, choroby, požívania alkoholu, pod vplyvom liekov a drog je nezodpovedné, pretože výrobok nemôžete bezpečne používať.

Kvalifikácia



Montáž iba prostredníctvom odborného personálu.

- Návod na montáž je určený pre kvalifikovaného montéra, ktorý má skúsenosti v nasledujúcich oblastiach:
 - Bezpečnosť práce, prevádzková bezpečnosť a predpisy úrazovej prevencie
 - Zaobchádzanie s rebríkmi a lešeniami
 - Manipulácia a preprava dlhých, ťažkých konštrukčných dielov
 - Zaobchádzanie s náradím a strojmi
 - Ukladanie upevňovacích prostriedkov
 - Posúdenie stavebnej substancie (V prípade otázok sa obráťte na svojho predajcu.)
 - Uvedenie do prevádzky a prevádzkovanie výrobku
- Ak nemáte niektorú z týchto kvalifikácií, musíte poveriť odbornú montážnu firmu.

Pomôcky pre výstup

- Pomôcky pre výstup sa nesmú o výrobok opierať ani upevňovať. Musia poskytovať stabilitu a dostatočnú oporu. Používajte len také pomôcky pre výstup, ktoré majú dostatočne vysokú nosnosť.

Zabezpečenia proti pádu

- Pri prácach vo väčších výškach existuje nebezpečenstvo pádu. Je potrebné nosiť vhodné zabezpečenia proti pádu.

Nekontrolovateľná obsluha

- Pri manuálnej obsluhu sa ovládacia kľuka musí zvesiť a bezpečne uschovať.

Skúšobný chod

- Pri prvom vysúvaní sa nesmie nikto nachádzať v oblasti presúvania alebo pod výrobkom. Upevňovacie prostriedky a konzoly sa po prvom vysunutí musia podrobiť optickej kontrole.

Používanie za dažďa

- Ak je sklon výrobku menší ako $25\% = 14^\circ$ – meraný od horizontály, nesmie sa v daždi vysúvať. Existuje nebezpečenstvo tvorby vodných vakov v tkanine markízy, v dôsledku čoho sa výrobok môže poškodiť alebo zrútiť.

Používanie pri snehu a ľade

- Výrobok sa pri snežení alebo nebezpečenstve mrazov nesmie vysúvať. Existuje nebezpečenstvo poškodenia alebo zrútenia výrobku.

Lístie a cudzie telesá

- Lístie a iné cudzie telesá nachádzajúce sa na tkanine markízy, v kryte markízy a vo vodiacich lištách musia ihneď odstrániť. Existuje nebezpečenstvo poškodenia alebo zrútenia výrobku.

Prekážky/nebezpečenstvo privretia

- V oblasti vysúvania výrobku sa nesmú nachádzať žiadne prekážky. Existuje nebezpečenstvo privretia osôb.
- Medzi pohyblivými časťami výrobku existujú oblasti privretia a porezania. Môžu byť vťahnuté časti odevu, resp. časti tela.
- Dodatočné zaťaženia výrobku zavesenými predmetmi alebo ukotvením lán môžu viesť k poškodeniam alebo k zrúteniu výrobku, preto sú nepripustné.

Čistiace a údržbové práce v oblasti vysúvania výrobku

- Je potrebné zabezpečiť, aby sa výrobok pri čistiacich a údržbových prácach (napr. čistič budov) nemohla vysunúť.

Údržba

- Bezpečné používanie výrobku možno zabezpečiť len vtedy, ak sa zariadenie pravidelne kontroluje a udržiava. U výrobku je potrebné pravidelne kontrolovať náznaky opotrebovania alebo poškodenia poťahu a stojana.
- Ak sa zistia poškodenia, musí sa opravou poveriť odborník. Výrobky, ktoré potrebujú opravu, sa nesmú používať.
- Výrobok pravidelne kontrolujte ohľadom náznakov opotrebovania alebo poškodení

Montáž a obsluha

Obsah zásielky



Poznámka: Súčasťou dodávky nie je žiadne ďalšie príslušenstvo. Plastové kédre, natiahnuté do tunelov na tkanine markízy, nie sú súčasťou dodávky. Plastové kédre pôvodnej tkaniny je potrebné uchovať a znovu použiť.

Montáž

► *Potrebné nástroje – s. 2*

Pre montážne práce mali by ste pripraviť nasledujúce pomôcky/nástroje:

- Skrutkový kľúč SW 10 (M6), 14 (M8), 19 (M12)
- Imbusový kľúč
- Nástrčný kľúč 13 mm
- Skrutkovač
- Popruhy na zafixovanie ramien
- Dvojité rebrik

► *Montáž – s. 2*



Poznámka: Na montáž výrobku sú treba dve osoby. Budete potrebovať rebrik.



NEBEZPEČENSTVO! Nebezpečenstvo poranenia! Pred uvedením do prevádzky bezpodmienečne skontrolujte pevné osadenie všetkých skrutiek a iných upevňovacích prvkov.

Nastavení sklonu tkaniny výrobku



Poznámka: Výrobok vysuňte o 0,5 metrov.

Podľa potreby môžete nastaviť sklon tkaniny v rozpätí 0° a 45° . Majte na zreteli, že odtok dažďovej vody vyžaduje minimálny sklon tkaniny 14° . Za účelom nastavenia sklonu tkaniny vykonajte nasledujúce pracovné kroky:

- Povoľte upevňovacie skrutky (3) na ľavom držiaku ramena o 1-2 otáčky. Pozor, skrutky neodstraňujte!
- Poistnú skrutku (4) uvoľnite natoľko, aby sa dalo vykonať nastavenie ľavého kĺbového ramena do požadovaného sklonu.
- Rukou nadvihnite (odľahčite) ľavé kĺbové rameno a otočením nastavovacej skrutky (5) doľava alebo doprava zodvihnite alebo znížte spúšťaciu tyč (padací profil) na požadovaný výšku sklonu.
- Pri dosiahnutí požadovaného sklonu znovu utiahnite poistnú skrutku a upevňovacie skrutky.
- Vykonajte rovnaký postup na pravom držiaku ramena.



OZNAMENIE! Možné poškodenia tkaniny markízy! Sklon tkaniny musí byť na oboch stranách nastavený rovnako. Ak spúšťacia tyč nie je vo vodorovnej polohe, tkanina markízy sa navíja nerovnomerne, čo môže viesť k poškodeniam.

- Skontrolujte vodorovnú polohu spúšťacej tyče výrobku pomocou vodováhy.
- V prípade potreby ju dodatočne nastavte na jednej strane, až kým nebude vo vodorovnej polohe.

Obsluha

Kľuková prevodovka výrobku nemá doraz obmedzujúci otáčanie hriadeľa tkaniny. Na zabránenie poškodeniam tkaniny treba dbať na to, aby sa tkanina markízy vždy navinovala na hriadeľ tkaniny zhora.

- Pri nesprávnom smere otáčania dôjde k úplnému rozvinutiu tkaniny. Tkanina sa potom úplne uvoľní a navinuje sa znovu pri pokračujúcom navíjaní rovnakým smerom zhora.
- Tkanina sa musí navíjať v napnutom stave!

Údržba, úschova, likvidácia

Čistenie a starostlivosť



OZNAMENIE! Možné poškodenia tkaniny markízy! Výrobok zbytočne nevystavujte vlhkému počasiu!



OZNAMENIE! Možné poškodenia tkaniny markízy! Zvlnenie v oblasti lemu, švov a pásov vzniká v dôsledku viacnásobného skladania textílie a rôznych hrúbok navinutia na hriadelí. Takto vzniknuté napnutie látky môže spôsobiť vzory na textílii.

Zvlnenia vedľa švu, na navinutej a odvinutej textílii sú spôsobené dvojitou vrstvou látky v oblasti švu.

► Čistenie – s. 5

V prípade krátkej neprítomnosti a dvíhajúceho sa vetra by sa výrobok mal zasunúť.

Ak výrobok namokol, vysušte ho čo najskôr vo vysunutej polohe. Ak zostane tkanina markízy dlhší čas zrolovaná vo vlhkom stave, môžu veľmi ľahko vzniknúť nepekne škvrny.

Pri čistení tkaniny markízy nasucho okefujte. Nepoddajnejšie znečistenie odstráňte teplou mydlovou vodou a kefou. Pred zložením nechajte osušiť.

V žiadnom prípade nepoužívajte čistiace prostriedky obsahujúce rozpúšťacie látky. Tieto látky odfarbujú plátno a poškodzujú tkaninu.

Aby sa zamedzilo možným poškodeniam nepoužívajte na čistenie plátna alkalické alebo kyslé čistiace prostriedky alebo parný ejektor. Aby sa zabránilo starnutiu materiálu je potrebné zamedziť tvorbe vodných vydutín (zhromaždenie vody na tkanine) odvodom dažďovej vody.

Dolu uvedené zjavy nie sú považované za vady, pokiaľ nevyskytujú vo veľkom množstve:

- Možnosť previsnutia textílie markízy v dôsledku pôsobenia vlastnej hmotnosti.
- Výskyt farebných odchýlok medzi jednotlivými pásmi tkaniny z výrobných dôvodov.
- Tieňovania sú iba optickým úkazom. Závisia od rozdielnych podmienok lomu svetla medzi hladkými úsekmi a záhybmi.
- Nepárne plynutie vlákien môže vyskytnúť pri sériovej výrobe.

Všeobecné pokyny k tkanine markízy

Súkno markízy je vysokokvalitným výrobkom. Napriek tomu aj pri súčasnej úrovni technológie a pri zohľadnení požiadaviek na ochranu životného prostredia má jeho dokonalosť svoje hranice. Určité úkazy na súkne, voči ktorým sa občas vznášajú námietky, sú možné aj napriek použitiu technicky vyspelým výrobným a spracovateľským technológiám. V zásade sa tieto efekty vyskytujú v rôznej miere prakticky pri všetkých látkach markízy. Tieto efekty však v žiadnom prípade nezhoršujú kvalitu súkna.

- Záhyby vznikajú pri výrobe a pri skladaní látky markízy. Pritom na záhyboch, hlavne pri svetlých farbách, môže dôjsť k povrchovým efektom (premiest-

nenie pigmentu), ktoré v protisvetle pôsobia tmavšie (ako špinavé pásy). Tieto efekty neznižujú hodnotu a použiteľnosť výrobku.

- Kriedové efekty predstavujú svetlé pásy, ktoré vznikajú pri spracovaní na zjemnené výrobky a nedajú sa v plnej miere odstrániť aj napriek zvýšenej starostlivosti. Preto nedávajú tieto efekty dôvod na reklamáciu.
- Odolnosť voči zrážkam: Polyesterové látky protisľnečných markíz majú vodoodpuďujúcu impregnáciu a pri minimálnom sklone 14° sú odolné voči pôsobeniu neintenzívnych krátkodobých zrážok. Pri intenzívnejších alebo dlhodobých zrážkach treba výrobok zasunúť, aby sa predišlo poškodeniam. Výrobky, ktoré boli navinuté zamokra, treba čo najskôr vysunúť, aby sa vysušili.
- Zvlnenia v oblasti lemu, švov a pásov vznikajú v dôsledku viacnásobného skladania textílie a rôznych hrúbok navinutia na hriadelí. Vznikajúce pritom napnutia látky môžu vyvolať zvlnenia (napr. vaflový vzor alebo vzor rybej kosti).
- Niť súkna nemusí mať rovnakú farbu ako časť súkna, kde sa nachádza šev.

Uschovanie

Výrobok uschovajte pri dlhšom uskladnení na suchom mieste.

Likvidácia

Likvidácia obalu

Obal pozostáva z kartónu a zodpovedajúco označených plastov, ktoré sa môžu opätovne použiť.



- Tieto materiály odovzdajte na opätovné využitie.

Likvidácia produktu

Výrobok po ukončení jeho životnosti zlikvidujte v súlade s predpismi platnými vo vašej krajine.

Poruchy a pomoc

Keď niečo nefunguje...



NEBEZPEČENSTVO! Nebezpečenstvo poranenia! Kĺbové ramená výrobku majú integrované veľmi napäté pružiny. Demontáž výrobku môže mať za následok závažné poranenia. V prípade porúch kĺbových ramien sa obráťte na svojho predajcu. Pri demontáži sa obráťte na odborný servis.



OZNAMENIE! Možné poškodenia tkaniny markízy! Po niekoľkých použitíach výrobku môže dôjsť k zošikmeniu alebo nerovnomernému zaveseniu jedného kĺbového ramena alebo oboch kĺbových ramien výrobku. V tomto prípade bude potrebné kĺbové ramená dodatočne nastaviť (► *Nastavení sklonu tkaniny výrobku – s. 25*).

Szanowny Kliencie,

Ten nowo nabyty produkt został skonstruowany i wykonany zgodnie z aktualnym stanem techniki.

Przed zamontowaniem prosimy koniecznie przeczytać niniejszą instrukcję użytkownika! Znajdują się w niej wskazówki dotyczące bezpiecznego użytkownika i zapewniające długą żywotność produktu. Bezwzględnie należy przestrzegać wszelkich wskazówek bezpieczeństwa zawartych w niniejszej instrukcji!



Wskazówka: Niniejsza instrukcja obsługi dotyczy kilku artykułów z różnym wyposażeniem. W związku z tym przedstawiony tutaj produkt może różnić się kształtem i kolorem od produktu zakupionego.

Tkanina markizy 3×2m odpowiednia do następującym markiz o wymiarach 3×2m:

- Markizy z przegubowym stelażem Aventura
- Markizy chowane z silnikiem Belport
- Markiza chowana Bedford

Uwaga!

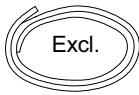

Excl.

Kedry z tworzywa sztucznego, które są wciągane do tuneli z materiału markizy, nie wchodzi w zakres dostawy. Kedry z tworzywa sztucznego oryginalnego materiału należy koniecznie zachować i ponownie użyć.

Przed rozpoczęciem...



NIEBEZPIECZENSTWO! Niebezpieczeństwo zranienia! Przegubowe ramiona produktu są bardzo naprężone. Przed rozpoczęciem wymiany należy umocować ramię przegubowe za pomocą sznurka lub opaski kablowej.

Użycie zgodne z przeznaczeniem

W zakresie zgodnego z przeznaczeniem użytkownika produkt odpowiada aktualnemu stanowi nauki i wiedzy technicznej oraz spełnia wymogi BHP obowiązujące w momencie wprowadzenia na rynek.

Produkt wolno używać wyłącznie jako osłony przeciw-słonecznej.

Każde inne użycie jest niedozwolone! W szczególności tego produktu nie wolno używać jako osłony przed deszczem, wiatrem i śniegiem.

Produkt nie jest przeznaczony do użytku komercyjnego.

Każde inne zastosowanie jest niezgodne z przeznaczeniem. Zastosowanie niezgodne z przeznaczeniem, wprowadzanie zmian w produkcie lub stosowanie części, które nie są sprawdzone i dopuszczone przez producenta, może być przyczyną nieprzewidywalnych uszkodzeń!

Każde użycie niezgodne z przeznaczeniem bądź wykonywanie przy produkcji jakichkolwiek czynności nieopisanych w niniejszej instrukcji użytkownika jest niedozwolonym użytkowaniem, które wykracza poza określone prawem granice odpowiedzialności producenta.

Środki ochrony osobistej



Podczas montażu nosić hełm ochronny.



Podczas pracy zakładać rękawice zabezpieczające.



Podczas pracy zakładać rękawice ochronne.

Dla Państwa bezpieczeństwa

Ogólne reguły dotyczące bezpieczeństwa

- W celu bezpiecznego przeprowadzenia montażu produktu użytkownik musi przed montażem przeczytać ze zrozumieniem niniejszą instrukcję użytkownika.
- Przestrzegać wszystkich wskazówek bezpieczeństwa pracy! Gdy nie przestrzega się wskazówek bezpieczeństwa, stwarza się zagrożenie dla siebie i innych.
- Przechowywać wszystkie instrukcje obsługi i wskazówki bezpieczeństwa do przyszłego wykorzystania.
- W przypadku sprzedaży produktu lub przekazania go innym osobom, należy koniecznie dołączyć do niego także niniejszą instrukcję użycia.
- Produkt wolno użytkować tylko w nienagannym stanie technicznym. Jeżeli urządzenie lub jedna z jego części są uszkodzone, to naprawę musi wykonać odpowiedni specjalista.
- Pewne i bezpieczne użytkowanie produktu można zagwarantować tylko przy jego regularnym kontrolowaniu i konserwowaniu. Tkaninę markizy należy regularnie sprawdzać pod kątem oznak zużycia bądź uszkodzeń poszycia i ramy.
- Przegubowe ramiona produktu są bardzo naprężone. Przed rozpoczęciem wymiany należy umocować ramię przegubowe za pomocą sznurka lub opaski kablowej.
- Podczas instalacji nie wolno pozwolić, aby w strefie montażu bawiły się dzieci lub zwierzęta domowe.
- Upewnić się, że ręce podczas montażu są czyste, aby nie dopuścić do zabrudzenia tkaniny markizy.
- Plastikowe torebki w opakowaniu mogą być niebezpieczne dla małych dzieci. Nie dopuszczać do nich dzieci, aby wykluczyć niebezpieczeństwa.
- Używać wyłącznie oryginalnych części zamiennych. Tylko takie części zamienne zostały specjalnie skonstruowane i są przeznaczone dla tego produktu. Inne części zamienne prowadzą nie tylko do utraty gwarancji, ale również mogą stanowić zagrożenie dla użytkownika i środowiska.
- Zabrania się używania i montowania produktu przez dzieci lub osoby dorosłe, które nie posiadają wystarczających zdolności fizycznych, psychicznych lub sensorycznych do jego bezpiecznego i ostrożnego użytkowania.
- Zawsze używać koniecznych środków ochrony osobistej.
- Pracować tylko będąc w dobrej kondycji i zachowując należyłą ostrożność – użytkowanie produktu przy zmęczeniu, chorobie, pod wpływem alkoholu, leków i narkotyków to nieodpowiedzialność, gdyż w takim przypadku nie są Państwo w stanie eksploatować urządzenia w bezpieczny sposób.

Kwalifikacje



Instalację powinien wykonać tylko fachowy personel

- Instrukcja montażu jest skierowana do wykwalifikowanych monterów, którzy posiadają profesjonalną wiedzę w zakresie:
 - Bezpieczeństwa pracy i obsługi oraz znajomości przepisów BHP
 - Korzystania z drabin i rusztowań

- Obchodzenia się z długimi, ciężkimi elementami budowlanymi oraz ich transportem
- Używania maszyn i narzędzi
- Osadzania elementów mocujących
- Ocena substancji budowlanej (Z pytaniami należy zwracać się do właściwego sprzedawcy.)
- Uruchamiania i obsługi produktu
- W przypadku braku którejkolwiek z wyżej wymienionych wymienionych kwalifikacji, montaż należy powierzyć specjalistycznej firmie montażowej.

Drabiny

- Zabronione jest opieranie drabin o produkt i mocowanie ich do produktu. Drabiny należy ustawiać na stabilnym podłożu i muszą one zapewniać dostateczne oparcie. Należy używać wyłącznie takich drabin, które posiadają odpowiednią nośność.

Zabezpieczenie przed upadkiem

- W przypadku prac wykonywanych na większej wysokości istnieje ryzyko upadku. Dlatego należy używać odpowiednich zabezpieczeń przed upadkiem.

Niekontrolowane uruchomienie

- W przypadku obsługi ręcznej należy odłączyć korbę obsługową i przechowywać ją w bezpiecznym miejscu.

Próba działania

- Podczas pierwszego rozwijania produktu w obszarze jego ruchu i pod nim nie mogą przebywać ludzie. Po pierwszym rozłożeniu należy poddać kontroli wzrokowej elementy mocujące oraz wsporniki.

Użytkowanie podczas deszczu

- Jeżeli nachylenie produktu względem poziomu jest mniejsze niż $25\% = 14^\circ$, to nie wolno rozkładać go podczas deszczu. Istnieje ryzyko tworzenia się worków wodnych w tkaninie markizy, co może spowodować uszkodzenie lub zerwanie produktu.

Użytkowanie podczas śniegu i mrozu

- Podczas opadów śniegu lub możliwości wystąpienia mrozu produktu nie wolno rozwijać. Istnieje zagrożenie uszkodzenia lub zerwania produktu.

Liście i obce przedmioty

- Należy niezwłocznie usuwać wszelkie liście oraz inne obce przedmioty znajdujące się na tkaninie markizy, w kasecie markizy oraz w szynach prowadnic. Istnieje zagrożenie uszkodzenia lub zerwania produktu.

Przeszkody/niebezpieczeństwo zgniecenia

- W obszarze rozwijania produktu nie mogą się znajdować żadne przeszkody. Istnieje ryzyko przygniecenia znajdujących się tam osób.
- Między ruchomymi częściami produktu znajdują się strefy zgniatania i ścinania. Może dojść do wciągnięcia części garderoby lub części ciała.
- Zabronione jest dodatkowe obciążanie produktu poprzez zawieszanie przedmiotów lub naciąganie lin, ponieważ może to prowadzić do uszkodzenia lub zerwania produktu.

Czyszczenie i prace konserwacyjne w strefie wysuwania produktu

- Należy uniemożliwić wysunięcie produktu podczas prac związanych z czyszczeniem i konserwacją (np. podczas mycia i czyszczenia fasady budynku).

Konserwacja

- Pewne i bezpieczne użytkowanie produktu gwarantuje tylko jego regularne kontrolowanie i konserwowanie. Produkt należy regularnie sprawdzać pod kątem oznak zużycia bądź uszkodzeń poszycia i ramy.
- W razie stwierdzenia uszkodzeń naprawę należy powierzyć specjalistom. Zabronione jest używanie produktów, które wymagają naprawy.
- Należy regularnie sprawdzać produkt pod kątem oznak zużycia lub uszkodzeń

Montaż i obsługa

Zakres dostawy



Wskazówka: Nie są dostarczane żadne inne akcesoria. Kedry z tworzywa sztucznego, które są wciągane do tuneli z materiału markizy, nie wchodzi w zakres dostawy. Kedry z tworzywa sztucznego oryginalnego materiału należy koniecznie zachować i ponownie użyć.

Montaż

► *Potrzebne narzędzia – str. 2*

Do montażu należy przygotować następujące środki pomocnicze/narzędzia:

- Klucz płaski rozw. 10 (M6), 14 (M8), 19 (M12)
- Klucz imbusowy
- Klucz nasadowy 13 mm
- Wkrętak
- Pasy do unieruchamiania ramion
- Drabina składana

► *Montaż – str. 2*



Wskazówka: Markizę muszą montować dwie osoby. Potrzebna jest również drabina.



NIEBEZPIECZENSTWO! Niebezpieczeństwo zranienia! Przed uruchomieniem koniecznie należy sprawdzić, czy wszystkie śruby i inne materiały mocujące są prawidłowo zamocowane.

Ustawić pochylenie produktu



Wskazówka: Produkt wysunąć na 0,5 m.

W zależności od potrzeby można ustawić nachylenie tkaniny między 0° a 45° stopni. Pamiętaj, że w celu umożliwienia odpływu wody deszczowej niezbędne jest nachylenie tkaniny co najmniej 14° . W celu ustawienia nachylenia tkaniny należy wykonać poniższe czynności:

- Na lewym uchwycie ramienia poluzować śruby mocujące (3) o 1-2 obroty. Uwaga, nie wyjmować!
- Śrubę zabezpieczającą (4) poluzować tak, aby można było ustawić lewe ramię przegubowe w żądanym nachyleniu.
- Lewe ramię przegubowe podnieść ręką (odciążyć) oraz poprzez obrót śruby nastawczej (5) w prawo i w lewo podnieść lub opuścić wałek (profil przedni) do żądanej wysokości nachylenia.
- Po uzyskaniu żądanego nachylenia ponownie dokręcić śrubę zabezpieczającą i śruby mocujące.
- Wykonać te same czynności na prawym uchwycie ramienia.



UWAGA! Możliwość uszkodzenia tkaniny markizy! Nachylenie poszycia należy regulować równo po obydwu stronach. Jeżeli listwa obciążająca nie jest zamontowana w poziomie, tkanina markizy zwija się nierówno, co może prowadzić do uszkodzeń.

- Za pomocą poziomnicy sprawdzić poziome położenie listwy obciążającej produktu.
- W razie potrzeby doregulować z jednej strony, aby drążek był ustawiony poziomo.

Obsługa

Mechanizm korbowy produktu nie ma ogranicznika, który ogranicza obroty wału tkaniny. W celu uniknięcia uszkodzenia materiału należy więc zadbać o to, aby materiał markizy był zawsze nawijany wokół wału tkaniny u góry.

- Jeśli kierunek nawijania jest nieprawidłowy, całkowicie zwinąć tkaninę. Będzie ona wtedy całkowicie obwisła i podczas dalszego zwijania w tym samym kierunku obrotu zostanie nawinięta ponownie do góry.
- Tkanina musi być nawijana w stanie naprężonym!

Konserwacja, przechowywanie, utylizacja

Czyszczenie i konserwacja



UWAGA! Możliwość uszkodzenia tkaniny markizy! Nie wystawiać niepotrzebnie produktu na działanie opadów atmosferycznych i wilgoci!



UWAGA! Możliwość uszkodzenia tkaniny markizy! Pofalowania brzegów, szwów i strefy gładkiej tkaniny powstają przez zakładki w tkaninie oraz różne grubości zwojów na wale. W ten sposób powstające napięcia w materiale mogą spowodować odbicie się wzoru na tkaninie.

Pofalowania w okolicach szwów na zwijanym i rozwijanym materiale są spowodowane zakładkami materiału w tym obszarze.

► Czyszczenie – str. 5

W przypadku krótkiej nieobecności i nadchodzącego wiatru produkt należy zwinąć.

Jeśli produkt zmokł, to jak najszybciej należy go wysuszyć w pozycji rozwiniętej. Jeśli przez dłuższy czas mokry materiał markizy był zwinięty, to bardzo szybko mogą pojawić się szpecące plamy.

W celu oczyszczenia tkaniny markizy należy ją szczerować na sucho. Uporczywe zabrudzenia usunąć szczerką z wodą i mydłem. Przed złożeniem markizy osuszyć tkaninę.

Nigdy nie stosować środków czyszczących zawierających rozpuszczalniki. Powodują one blaknięcie tkaniny oraz uszkodzenia splotów.

Aby uniknąć możliwych uszkodzeń, do czyszczenia tkaniny nigdy nie wolno stosować alkalicznych ani kwasowych środków czyszczących, ani myjek parowych. Aby nie dopuścić do zmęczenia materiału, konieczne jest zapobieganie powstawania kieszeni wodnych (nagromadzenie wody na tkaninie) poprzez odprowadzanie wody.

Poniższych zjawisk nie należy traktować jako usterki, dopóki nie występują w niedopuszczalnym zakresie:

- Możliwe jest zwisanie materiału markizy w wyniku ciężaru własnego.

- Mogą wystąpić różnice barw poszczególnych pasm materiału z powodów technologii produkcji.
- Cienie są zjawiskami tylko optycznymi. Wynikają one z różnych załamania światła między miejscami płaskimi a zawiniętymi.
- Nie prosty przebieg nici może wystąpić podczas konfekcjonowania.

Informacje ogólne o tkaninie markizy

Tkaniny markizy do produkty wysokiej jakości. Jednak ze względu na dzisiejszy stan techniki i wymagania ochrony środowiska również ta perfekcja ma ograniczenia. Mimo zaawansowanej technologii produkcji i przetwarzania na tkaninie mogą występować zjawiska, których mogłyby dotyczyć reklamacje. Zasadniczo zjawiska te mają różny wymiar na prawie wszystkich tkaninach markiz. Jednak w żaden sposób nie zmniejszają jakości tkanin.

- Zagniecenia powstają w trakcie procesu produkcyjnego i przy składaniu materiału markizy. Może to prowadzić do efektów powierzchniowych (przesunięcia pigmentu) w fałdzie, szczególnie przy jasnych kolorach, które pod światło wydają się ciemniejsze (jak smugi brudu). Nie zmniejszają one wartości i przydatności użytkowej produktu.
- Efekty kredy to jasne pasma, które powstają podczas przetwarzania na wyrobach uszlachetnianych i nawet przy największej staranności nie zawsze można ich uniknąć. Dlatego również one nie są podstawą reklamacji.
- Odporność na deszcz: Poliestrowe tkaniny marki-zowe chroniące przed słońcem są impregnowane hydrofobowo i wytrzymują lekki, krótki deszcz przy minimalnym nachyleniu 14°. W przypadku silnego lub dłuższego deszczu, produkty muszą być zwinięte, aby zapobiec uszkodzeniom. Produkty zwinięte na mokro muszą być jak najszybciej ponownie rozwinięte do wysuszenia.
- Falistość w okolicach brzegów, szwów i prowadnic powstaje w wyniku wielokrotnego składania tkaniny oraz różnej siły zwijania na wałku tkaniny. Powstające w ten sposób naprężenia materiału mogą spowodować falistość (np. wzorce gofra lub jodełki).
- Nici do szycia tkaniny nie muszą mieć takiego samego koloru jak część tkaniny, w której znajduje się szew.

Przechowywanie

Do przechowywania produktu przez dłuższy czas należy zapewnić suche otoczenie.

Utylizacja

Usuwanie opakowania

Opakowanie składa się z kartonu i odpowiednio oznakowanych tworzyw sztucznych, które można ponownie wykorzystać.

- Oddać te materiały do ponownego wykorzystania.

Utylizacja produktu

Zużyty produkt należy zutylizować zgodnie z przepisami obowiązującymi w danym kraju.



Uszkodzenia i sposób ich usunięcia

Gdy coś nie działa...



NIEBEZPIECZENSTWO! Niebezpieczeństwo obrażeń! Przegubowe ramiona produktu są bardzo napięte. Demontaż produktu może spowodować poważne obrażenia ciała. W przypadku problemów z ramionami przegubowymi należy zwrócić się do punktu handlowego.

W przypadku demontażu należy zwrócić się do specjalistycznej firmy.



UWAGA! Możliwość uszkodzenia tkaniny markizy! Po wielokrotnym użyciu produktu jeden lub obydwa przegubowe ramiona markizy mogą zwisać krzywo lub nierówno. W takim razie ramiona przegubowe należy ponownie wyregulować (► *Ustawić pochylenie produktu – str. 28*).

Spoštovani kupec,

Vaš novi izdelek je načrtovan in izdelan v skladu z naj-novejšimi dosežki tehnologije.

Pred prvo montažo obvezno preberite ta navodila za uporabo! Tukaj boste našli napotke za varno uporabo in dolgo življenjsko dobo izdelka. Obvezno upoštevajte vse varnostne napotke v teh navodilih!



Nasvet: Ta navodila za uporabo se nanašajo na več artiklov z različno opremo. Zato se lahko prikazani izdelek od vašega razlikuje v obliki in barvi.

Tkanina za markizo 3x2 m je primerna za naslednje markize 3x2 m:

- markize z zgibno ročico Aventura
- markize v tulcu z motorjem Belport
- markiza v tulcu Bedford

Obvestilo!

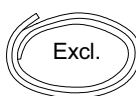

Plastične vrvice, ki jih napeljete v tunel na tkanini za markizo, niso vključene v obseg dostave. Plastične vrvice originalne tkanine je treba obvezno shraniti in ponovno uporabiti.

Pred začetkom...



NEVARNOST! Nevarnost poškodb! Zgibne ročice izdelka so pod zelo močno vzmetno napetostjo. Pritrdite zgibno ročico z vrvjo ali kabelsko vezico, preden začnete z menjavo.

Pravilna uporaba

Izdelek je izdelan v skladu z najnovejšim stanjem znanosti in tehnike ter varnostnimi določili, veljavnimi v času prodaje izdelka.

Ta izdelek se lahko uporablja samo za zaščito pred soncem.

Kakršna koli druga uporaba ni dovoljena! Izdelka zlasti ni dovoljeno uporabljati kot zaščito proti dežju, vetru ali snegu.

Izdelek ni namenjen za obrtno uporabo.

Vsaka drugačna uporaba ni pravilna. Zaradi nenamenske uporabe, spreminjanja izdelka ali uporabe delov, ki jih proizvajalec ni preveril in odobril, lahko pride do nepredvidljivih poškodb!

Vsaka nenamenska uporaba oz. vse dejavnosti na napravi, ki niso navedene v teh navodilih za uporabo, so nedovoljena napačna uporaba izven zakonskih meja jamstva proizvajalca.

Osebna zaščitna oprema



Pri montaži nosite zaščitno čelado.



Pri montaži nosite zaščitne čevlje.



Pri montaži uporabljajte zaščitne rokavice.

Za vašo varnost

Splošna varnostna navodila

- Za varno montažo izdelka mora uporabnik pred montažo ta navodila za uporabo prebrati in razumeti.
- Upoštevajte vsa varnostna navodila! Če ne upoštevate varnostnih navodil, ogrožate sebe in ljudi okoli sebe.

- Vse priročnike za uporabo in varnostna navodila shranite za prihodnjo uporabo.
- Če izdelek prodate ali posredujete drugi osebi, ji morate obvezno izročiti tudi ta navodila za uporabo.
- Izdelek lahko uporabljate samo, če deluje povsem brezhibno. V primeru okvare izdelka ali sestavnega dela mora izdelek pred uporabo popraviti strokovno usposobljena oseba.
- Varna uporaba izdelka je zagotovljena le, če ga redno pregledujete in dobro vzdržujete. Tkanino za markizo morate redno pregledovati, če ima znake obrabe ali poškodbe na prevleki in ogrodju.
- Zgibne ročice izdelka so pod zelo močno vzmetno napetostjo. Pritrdite zgibno ročico z vrvjo ali kabelsko vezico, preden začnete z menjavo.
- Med namestitvijo se otroci in domače živali ne smejo zadrževati v območju montaže.
- Med postopkom montaže morajo ostati vaše roke čiste, da je izključena možnost onesnaženja tkanine markize.
- Plastične vrečke so lahko nevarne za majhne otroke. Zato otroke odstranite iz bližine, da izključite tveganja.
- Uporabljajte samo originalne nadomestne dele. Za izdelek so predvideni in primerni samo ti nadomestni deli. Drugi nadomestni deli ne povzročijo le izgube garancije, ampak lahko tudi ogrožajo vas in vašo okolico.
- Otroci ali osebe, ki zaradi pomanjkljivega fizičnega, psihičnega ali senzomotoričnega stanja niso sposobni varno in preudarno upravljati naprave, naprave ne smejo uporabljati ali montirati.
- Vedno uporabljajte potrebno osebno zaščitno opremo.
- Vedno delajte preudarno in v dobrem stanju: Utrujenost, bolezen, uživanje alkohola, zdravil in drog je neodgovorno, kajti v tem primeru izdelka ne morete več varno uporabljati.

Usposobljenost



Namestitev s strani strokovnjaka

- Navodila za montažo so namenjena kvalificiranemu monterju, ki ima znanje o naslednjih področjih:
 - varstvo pri delu, varno obratovanje in predpisi o preprečevanju nesreč
 - uporaba lestev in konstrukcij
 - uporaba in transport dolgih, težkih gradbenih delov
 - uporaba orodij in strojev
 - vgradnja pritrdilnih sredstev
 - Ocena gradnje (v primeru vprašanj se obrnite na prodajalca.)
 - Zagon in delovanje izdelka
- Če ne poseduje kakšne iz navedenih usposobljenosti, morate za izvedbo del pooblastiti strokovno podjetje za montaže.

Pripomočki za dvig

- Na izdelek ne naslanjati ali pritrditi pripomočkov za vzpenjanje. Ti morajo imeti trdno mesto in morajo nuditi zadostno oporo. Uporabite samo tiste pripomočke za dvig, ki imajo zadostno nosilnost.

Zaščita pred padcem

- Pri delih na visokih višinah obstaja nevarnost padca. Uporabiti morate ustrezne zaščite pred padcem.

Nenadzorovana uporaba

- Pri ročnem upravljanju morate odstraniti in skrbno shraniti upravljalno ročico.

Poskusno obratovanje

- Pri prvem odvijanju se ne sme nihče nahajati v območju odvijanja ali pod izdelkom. Po prvem odvijanju morate vidno pregledati pritrdilna sredstva in konzole.

Uporaba pri dežju

- Če je nagib izdelka manjši od $25\% = 14^\circ$, izmerjen na vodoravni površini, ga v dežju ne smete odviti. Obstaja nevarnost zastajanja vode na tkanini markize, kar povzroči poškodbe izdelka, ki lahko posledično tudi pade na tla.

Uporaba pri snegu in ledu

- Izdelka ne smete odviti pri sneženju ali slani. Obstaja nevarnost, da se izdelek poškoduje ali pade.

Listje in tujki

- Takoj morate odstraniti listje in druge tujke iz tkanine markize, v škatlah markize in iz vodil. Obstaja nevarnost, da se izdelek poškoduje ali pade.

Ovire/nevarnost stisnjenja

- V območju odvijanja izdelka ne sme biti ovir. Obstaja nevarnost zmečkanin delov telesa.
- Obstajajo območja med premikajočimi se deli izdelka, ki lahko povzročijo zmečkanine in ureznine. Deli oblačila oz. deli telesa se lahko oprimejo teh delov.
- Dodatna obremenitev izdelka z obešanjem predmetov ali razrahljanje vrvi lahko povzroči poškodbe ali padec izdelka in je zato prepovedana.

Čiščenje in vzdrževalna dela na območju odvijanja izdelka

- Zagotoviti je treba, da se izdelek med čiščenjem in izvajanjem vzdrževalnih del (npr. čistilec zgradb) ne more odviti.

Vzdrževanje

- Varna uporaba izdelka je lahko zagotovljena le, če napravo redno pregledujete in dobro vzdržujete. Izdelek je treba redno pregledovati, če ima znake obrabe ali poškodbe na prevleki in ogrodju.
- Če odkrijete poškodbe, morate pooblastiti strokovno osebje, da izvede popravilo. Izdelkov, ki zahtevajo popravilo, ni dovoljeno uporabljati.
- Redno pregledujte izdelek, če ima znake obrabe ali poškodb.

Montaža in upravljanje

Obseg dobave



Nasvet: Nadaljnja dodatna oprema ni priložena. Plastične vrvice, ki jih napeljete v tunel na tkanini za markizo, niso vključene v obseg dostave. Plastične vrvice originalne tkanine je treba obvezno shraniti in ponovno uporabiti.

Montaža

► *Potrebno orodje – str. 2*

Za montažo pripravite naslednje pripomočke/orodja:

- vijalne ključke velikosti 10 (M6), 14 (M8), 19 (M12)
- Inbus ključ
- Nasadni ključ 13 mm
- Izvijač
- Trakovi za fiksiranje ročic

- dvostransko lestev

► *Montaža – str. 2*



Nasvet: Za montažo izdelka sta potrebni vsaj dve osebi. Potrebna je lestev.



NEVARNOST! Nevarnost poškodb! Pred zagonom obvezno preverite zanesljivo pritrditev vseh vijakov in drugega pritrdilnega materiala.

Nastavitev nagiba tkanine izdelka



Nasvet: Izdelek odvijte za 0,5 m.

Po potrebi lahko naklon tkanine nastavite med 0° in 45° . Upoštevajte, da je za odtok deževnice potreben naklon tkanine najmanj 14° . Za nastavitev naklona tkanine izvedite naslednje postopke:

- Na levem držalu roke odvijte pritrdilna vijaka (3) za 1-2 obrata. Pozor: vijakov ne odstranite!
- Varnostni vijak (4) odvijte toliko, da se levo držalo roke lahko nastavi v zelen naklon.
- Z roko dvignite (razbremenite) levo držalo roke in z vrtenjem nastavitvenega vijaka (5) v desno ali levo stran dvignite oz. spustite podporno palico (izvlečni profil) do višine za zelen naklon.
- Ko je dosežen zelen naklon, ponovno privijte varnostni vijak in pritrdilna vijaka.
- Enake postopke izvedite za desno držalo roke.



OBVESTILO! Možne poškodbe na tkanini markize! Nagib tkanine markize mora biti na obeh straneh enak. Pri nevodravni postavitvi droga se tkanina markize neenakomerno odvijata, kar povzroči poškodbe.

- Z vodno tehtnico preverite, ali je padna palica izdelka vodoravna.
- Po potrebi popravite na eni strani, dokler padajoča palica ni vodoravna.

Upravljanje

Ročni pogon izdelka nima omejevala za vrtenje gredi tkanine. Da preprečite poškodbe na tkanini, je treba paziti, da se tkanina vedno navija na gred od zgoraj.

- V primeru napačne smeri navijanja je potrebno tkanino do konca odviti. Tedaj je povsem ohlapna in se pri nadaljevanju navijanja v isti smeri ponovno navije z zgornje strani.
- Tkanina mora biti tesno navita!

Vzdrževanje, shranjevanje, odlaganje med odpadke

Čiščenje in vzdrževanje



OBVESTILO! Možne poškodbe na tkanini markize! Izdelka po nepotrebem ne izpostavljajte vlažnim vremenskim vplivom!



OBVESTILO! Možne poškodbe na tkanini markize! Valovitost na območju robov, šivov in prog nastane zaradi več slojev tkanine in različnih debelin ovitka na gredi tkanine. Napetosti blaga, ki zaradi tega nastanejo, lahko na tkanini povzročijo vzorce. Valovitost ovitka ob šivu tkanine, katera se navija in odvijata, povzroča dvojna plast tkanine na območju šiva.

► *Čiščenje – str. 5*

Pri odsotnosti od doma in napovedanem vetru je treba izdelek zviti.

Če se izdelek zmoči, ga čim prej pustite posušiti se v odvitem položaju. Če je tkanina markize dlje časa vlažna in odvita, se lahko pojavijo neprijetni madeži.

Blago markize skrtajte na suho. Trdovratno umazanijo odstranite s toplo milnico in ščetko. Preden napravo pospravite, pustite, da se posuši.

V nobenem primeru ne uporabljajte čistil, ki vsebujejo razredčila. Le-ta povzročijo obledelost tkanine in poškodujejo tkanje.

Za preprečitev morebitnih poškodb za čiščenje tkanine nikoli ne uporabljajte alkalnih čistil in čistil, ki vsebujejo kisline. Za preprečitev utrujenosti materiala je potrebno z odvajanjem deževnice preprečiti nastajanje vodnih žepkov (zbiranje vode na tkanini).

Naslednje pojave ne prištevamo med napake, dokler se ne pojavijo v nespremenljivem obsegu:

- Možno povešanje blaga markize zaradi lastne teže.
- Zaradi tehničnih vzrokov pri izdelavi lahko pride do barvnih odstopanj med posameznimi progami blaga.
- Senčenja so samo optični znaki. So posledica različnega loma svetlobe med gladkimi in nagubanimi mesti.
- Pri izdelavi blaga lahko pride do neravnega poteka nitk.

Splošna navodila za tkanino markize

Tkanine markize so vrhunski izdelki. Kljub temu so tudi pri njihovi izdelavi postavljene določene omejitve z uporabo najnovejših tehnologij ob upoštevanju zahtev glede zaščite okolja. Kljub napredni tehnologiji izdelave in obdelave so občasno možni določeni sporni pojavi v tkanini. Načelno se ti učinki v različni jakosti pojavijo pri skoraj vseh tkaninah markize. V manjši meri poslabšajo kakovost tkanine.

- Pri konfekciji in zlaganju tkanine za markize se pojavijo gube. Pri tem se lahko, predvsem pri svetlih barvah, v pregibu pojavijo površinski učinki (pigmentni zamiki), ki so v protisvetlobi videti temnejši (kot madeži nečistoče). Ti pojavi nikakor ne zmanjšajo vrednosti izdelka in njegove ustreznosti za uporabo.
- Učinki krede so svetli pasovi, ki nastajajo pri obdelavi na oplemenitenih tkaninah in se jim tudi z veliko pazljivostjo ni možno vedno povsem izogniti. Zato prav tako niso razlog za reklamacijo.
- Odpornost na dež: Poliestrske tkanine za markize so impregnirane in tako odbijajo vodo, pri najmanjšem nagibu 14° pa so odporne na rahlo, kratkotrajno deževje. Pri močnejšem ali dolgotrajnejšem deževju je treba izdelek zložiti, da preprečite škodo. Moko zvite izdelke je treba čim prej razpreti, da se posušijo.
- Valovitost v območju robov, šivov in trakov nastane zaradi več slojev tkanine in različnih sil navijanja na os za tkanino. Napetosti, ki nastanejo v tkanini, lahko povzročijo valovitost (npr. vafeljasti ali srtasti vzorec).
- Sukanec tkanine ne sme biti enake barve kot del tkanine, v katerem se nahaja šiv.

Shranjevanje

Ob daljšem skladiščenju hranite izdelek v suhem okolju.

Odlaganje med odpadke

Odlaganje embalaže med odpadke

Embalaža vsebuje karton in ustrezno označene umetne mase, ki se lahko reciklirajo.

- Te materiale namenite za reciklažo.



Odlaganje izdelka med odpadke

Ob koncu življenjske dobe izdelek odstranite v skladu s predpisi, ki veljajo v vaši državi.

Okvare in pomoč

Če nekaj ne deluje...



NEVARNOST! Nevarnost poškodbe! Zgibne ročice izdelka so pod zelo močno vzmetno napetostjo. Demontaža izdelka lahko vodi do hudih poškodb. Ob motnjah na zgibih se obrnite na prodajalca.

V primeru demontaže se obrnite na specializirano podjetje.



OBVESTILO! Možne poškodbe na tkanini markize! Po večkratni uporabi izdelka lahko ena ali obe zgibni ročici začneta viseti poševno oz. neenakomerno. V tem primeru je treba zgibne ročice nastaviti (► *Nastavitev nagiba tkanine izdelka – str. 32*).

Tisztelt Vevőnk!

Az Ön által vásárolt termék tervezése és gyártása a technika állása szerint történt.

A felszerelés előtt feltétlenül olvassa el ezt a használati utasítást! Ebben a termék biztonságos használatára és hosszú élettartamára vonatkozó összes tudnivalót megtalálhatja. Feltétlenül tartsa be az útmutató minden biztonsági utasítását!



Megjegyzés: Ez a használati utasítás több termékre is vonatkozik, különböző felszereltséggel. Ezért a képen látható termék formában és színben eltérhet az Ön termékétől.

3x2m napellenző vászon, alkalmas a következő 3x2m-es napellenzőkhöz:

- Aventura csuklókaros napellenzőn
- Belport félkazettás motoros napellenző
- Bedford félkazettás napellenző

Figyelem!

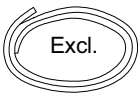

A szállítási terjedelem nem tartalmazza a napellenző-anyag alagútjába behúzendó műanyag kéderet. Az eredeti szövet műanyag kéderét mindenképpen meg kell őrizni, és újra lehet hasznosítani.

Mielőtt hozzákezdene...



VESZELY! Sérülésveszély! A termék csuklókarja nagyon magas rugófeszültség alatt áll. A csere megkezdése előtt rögzítse zsinórral vagy kábelkötözővel a csuklókart.

Rendeltetésszerű használat

A termék megfelel a tudomány és a technika állásának, illetve a forgalomba hozatal időpontjában érvényben lévő biztonsági előírásoknak a rendeltetésszerű alkalmazás keretén belül.

A terméket csak napsütés elleni védelemre szabad használni.

Minden eltérő használata tilos! A termék eső, hó vagy szél elleni védelemként való használata különösen is tilos.

A termék nem ipari használatra készült.

Minden más alkalmazás nem rendeltetésszerűnek minősül. A nem rendeltetésszerű használat, a termék megváltoztatása, vagy a gyártó által nem ellenőrzött és jóváhagyott alkatrészek használata előreláthatatlan károsodásokhoz vezethet.

A termék nem rendeltetésszerű használata, ill. a jelen használati utasításban nem ismertett tevékenység végzése nem megengedett, hibás használatnak minősül, és a gyártó törvényes szavatossági határán kívül esik.

Személyi védőfelszerelés



A szerelés közben viseljen védősisakot.



Szerelés közben viseljen biztonsági cipőt.



Szerelés közben viseljen védőkesztyűt.

Biztonsága érdekében

Általános biztonsági előírások

- A termék biztonságos összeszereléshez a felhasználónak az összeszerelés előtt el kell olvasnia és meg kell értenie ezt az útmutatót.
- Tartsa be az összes biztonsági előírást! A biztonsági előírások figyelmen kívül hagyásával önmagát és másokat is veszélyeztet.
- Minden használati utasítást és biztonsági előírást őrizzen meg a későbbi felhasználásra.
- Amennyiben eladja, vagy továbbadja a terméket, feltétlenül adja oda vele együtt a használati útmutató is.
- A terméket csak akkor szabad használni, ha kifogástalan állapotban van. A termék vagy részei meghibásodása esetén, azokat szakemberrel kell helyreállíttatni.
- Csak a rendszeres ellenőrzés és karbantartás mellett lehet biztosítani a termék biztonságos és veszélymentes használatát. Rendszeresen ellenőrizze a napellenző vásznon a kopás jeleit vagy a váz sérüléseit és a feszesség esetleges megváltozását.
- A termék csuklókarja nagyon magas rugófeszültség alatt áll. A csere megkezdése előtt rögzítse zsinórral vagy kábelkötözővel a csuklókart.
- A felszerelés során ne engedjen sem gyermekeket sem háziállatokat a szerelési területre.
- A felszerelés során gondoskodjon, hogy a keze tiszta maradjon, mert így zárhatja ki a napellenző vásznon beszenyezését.
- A csomagolás műanyag zsákjai veszélyesek lehetnek a kisgyermekekre. A kockázat kizárása érdekében tartsa távol a gyermekeit.
- Csak eredeti alkatrészeket használjon. Csak ezek a pótalkatrészek alkalmazhatók a termékkel, mivel csak ezek vannak a készüléknek megfelelően kialakítva. Egyéb esetben nemcsak hogy elveszti a garanciát, hanem saját magát és környezetét is veszélyezteti.
- Nem használhatják vagy nem szerelhetik fel a terméket azon személyek, gyermekek, akiknek hiányos fizikai, pszichikai vagy érzékelési képességeik miatt nem áll módjukban biztonságosan és körültekintően kezelni a terméket.
- Használja mindig az előírt személyi védőfelszerelést.
- Mindig megfontoltan, jó testi/lelki állapotban dolgozzon: Felelőtlenség megengedni, hogy fáradtság, betegség, alkohol fogyasztása, gyógyszerek és kábítószer befolyásolja Önt, mivel Ön ilyen esetben már nem tudja biztonságosan használni a terméket.

Képzettség



A szerelést csak szakszemélyzet végezheti el

- A szerelési útmutató képzett szerelőhöz szól, aki a következő területeken megfelelő ismeretekkel bír:
 - Munkavédelem, üzembiztonság és balesetmegelőzési előírások
 - Létrák és állványok kezelése
 - Hosszú, nehéz alkotó elemek kezelése és szállítása
 - Szerszámok és gépek kezelése
 - Rögzítőanyagok felvitele

- Az építmény anyagának megítélése (Ezzel kapcsolatos kérdéseivel kérjük forduljon az eladóhoz.)
- A termék üzembe helyezése és üzemeltetése
- Ha valamelyik ezen képesítések közül nem teljesül, akkor a felszereléssel meg kell bízni egy céget.

Emelők

- A feljutási segédeszközöket tilos a terméknek támasztani vagy ahhoz rögzíteni. Ezeknek megfelelően stabilnak kell lenniük, és elégséges tartást kell biztosítaniuk. Csak olyan feljutási segédeszközöket használjon, amelyek elégséges teherbírással rendelkeznek.

Zuhanási biztosíték

- Nagy magasságban való dolgozás esetén zuhanási veszély áll fenn. Megfelelő zuhanási biztosítókat kell alkalmazni.

Ellenőrizetlen kezelés

- Manuális kezelés esetén a kart ki kell függeszteni és biztonságosan le kell zárni.

Próbajárat

- Az első kinyitás alkalmával senki sem tartózkodhat a mozgató tartományon belül vagy a termék alatt. Az első kinyitás után szemrevételezéssel ellenőrizni kell a rögzítőelemeket és a konzolokat.

Használat esőben

- Ha a termék dőlése kisebb, mint $25\% = 14^\circ$ (vízszintes helyzetből mérve), akkor esőben nem szabad kinyitni. Fennáll a vízszak kialakulásának veszélye a napellenző vásznán, így a termék megsérülhet vagy lezuhanhat.

Használat hóban és jég esetén

- A terméket havazásban vagy fagyveszély esetén tilos kinyitni. Fennáll a veszélye, hogy a termék megsérül vagy lezuhan.

Lomb és idegentest

- A napellenző vásznára, a napellenző kazettájára vagy a vezetősínekre ráhullott leveleket vagy más idegen tárgyakat azonnal el kell távolítani. Fennáll a veszélye, hogy a termék megsérül vagy lezuhan.

Akadályok/becsípődés veszélye

- A termék kinyitási zónájában nem lehetnek akadályok. Fennáll a veszélye, hogy ott személyek szorulhatnak be.
- A termék mozgó alkatrészei között becsípődési és levágási zónák találhatók. Ruhadarabok, illetve testrészek csípődhetnek be.
- A termék további terhelése ráakasztott tárgyak révén vagy a zsinór kifeszítettségének csökkenése sérülésekhez vagy a termék lezuhanásához vezethetnek, ezért nem megengedettek.

Tisztítási- és karbantartási munkálatok a termék kinyitási zónájában

- Biztosítani kell, hogy a terméket tisztítási és karbantartási munkálatok (pl. az épület tisztítása) alatt ne lehessen kinyitni.

Karbantartás

- Csak a berendezés rendszeres ellenőrzése és karbantartása mellett garantálható a termék biztonságos és veszélytelen használata. Rendszeresen ellenőrizni kell a terméken a kopás jeleit, ill. a vászon és a váz sérülését.

- Ha sérüléseket észlel, akkor a javítással bízjon meg egy szakembert. A javításra szoruló termékeket tilos használni.
- Rendszeresen ellenőrizze a termék kopását vagy károsodását

Szerelés és kezelés

A csomag tartalma



Megjegyzés: Nem biztosítunk további tartozékot. A szállítási terjedelem nem tartalmazza a napellenző-anyag alagútjába behúzendó műanyag kéderet. Az eredeti szövet műanyag kéderét mindenképpen meg kell őrizni, és újra lehet hasznosítani.

Szerelés

► Szükséges szerszámok – 2. old.

A szereléshez a következő segédeszközöket/szerszámokat tartsa kéznél:

- Kny 10 (M6), 14 (M8), 19 (M12)-es villácskulcsok
- Imbuszkulcs
- 13 mm-es dugókulcs
- Csavarhúzó
- Hevederek a karok rögzítéséhez
- Fellépő létra

► Szerelés – 2. old.



Megjegyzés: A termék felszerelése két embert igényel. Szükség van egy létrára.



VESZÉLY! Sérülésveszély! Az üzembevitel előtt ellenőrizze az összes csavar és más rögzítőszert szilárdságát.

A termék vászon dőlési szögének beállítása



Megjegyzés: Nyissa ki a terméket 0,5 méterre.

A vászon lejtését szükség szerint 0° és 45° közé tudja beállítani. Ügyeljen rá, hogy az esővíz lefolyásához legalább 14° vászon lejtés szükséges. A vászonlejtés beállításához a következő munkalépéseket végezze el:

- 1-2 fordulattal lazítsa meg a bal kartartó (3) rögzítő csavarjait. Figyelem, ne vegye ki!
- Annyira lazítsa meg a (4) rögzítőcsavart, hogy a bal csuklóskart a kívánt lejtésre be tudja állítani.
- Kézzel emelje meg (tehermentesítse) a bal csuklóskart és az (5) beállítócsavar jobbra vagy balra forgatásával emelje vagy süllyessze az ejtőrudat (kijető profilt) a kívánt lejtés magasságba.
- Ha elérte a kívánt lejtést, húzza meg az összes rögzítőcsavart.
- A jobb kartartón is hajtsa végre ugyanezeket a lépéseket.



FIGYELEM! Lehetséges sérülések a napellenző vászon! A vászon dőlési szögét mindkét oldalon egyformán kell beállítani. Ha nem vízszintes az eső rúd, akkor a vászon egyenetlenül tekeredik fel, ami sérülésekhez vezethet.

- Ellenőrizze vízmértékkel a termék esési rúdjának vízszintes helyzetét.
- Ha szükséges addig állítsa utána az egyik oldalát, amíg a rúd vízszintessé válik.

Kezelés

A termék tekerőkaros hajtása nem rendelkezik a napellenző-szövet tengelyének forgás-korlátozására szolgáló ütközővel. A szövet sérülésének elkerülése érdekében ügyelni kell arra, hogy a napellenző szövege mindig felülről kerüljön feltekercselésre a szövet-tengelyre.

- Ha a vásznat már fordítottan tekerték fel a tengelyre, teljesen tekerje le. Ekkor teljesen lazává válik és a további, azonos irányban hajtott feltekercsés során ismét felülről tekeredik a tengelyre.
- A vásznat feszesen kell feltekerni!

Ápolás, tárolás, selejtezés

Tisztítás és ápolás



FIGYELEM! Lehetséges sérülések a napellenző vásznon! A terméket ne tegye ki szűkségtelenül nedves időjárásnak!



FIGYELEM! Lehetséges sérülések a napellenző vásznon! Fennáll az anyag hullámosodásának veszélye a hab, varrás és sávok részein a többszörös rétegzés miatt, illetve a szövet különböző erősségű göngyölése miatt. Az ilyen módon keletkezett anyagfeszültségek kivehetik a szövetből a mintát.

A varrat melletti göngyölési hullámokat a vásznon fel-le tekerésekor a kettős anyagrétegek okozzák a varrat közelében.

► Tisztítás – 5. old.

Rövid távollét és feltámadó szél esetén a terméket be kell tekerni.

Ha a termék megnedvesedett, akkor amint lehetséges, hagyja megszáradni kitekert állapotban. Ha hosszabb ideig nedves állapotban marad a napellenző betekerve, csúnya foltok jelenhetnek meg rajta.

A ponyvát szárazon lekefelve tisztítsa. A makacs szennyeződések meleg szappanosított kefével távolítsa el. Behúzás előtt hagyja megszáradni.

Semmi esetre se használjon oldószert tartalmazó tisztítószereket. Ezek kifehérik a szövetet és tönkre teszik a szövést.

A szövet lehetséges károsodásának elkerülése érdekében a tisztításhoz soha ne használjon lúgos vagy savtartalmú tisztítószert, vagy gőzborotvát. Az anyag kifáradásának megakadályozásához szükséges a vízszákok (a vásznon összegyűlő víz) képződésének megakadályozása az esővíz elvezetésével.

A következő jelenségek nem számítanak hibának, amíg már nem képviselhető mértékig nem gyűlnek össze:

- A napellenző anyag belógása lehetséges a saját súlya következtében.
- Az egyes anyagsávok közötti színeltérés az gyártástechnológia okán előfordulhat.
- Az árnyékok csupán optikai jelenségek. Az ok a lapos és hajtogatott helyek közötti eltérő fénytörés.
- A konfekcionálás során egyenetlen szálirány fordulhat elő.

Általános tanácsok a napellenző vásznonhoz

A napellenző vásznak nagyteljesítményű termékek. Azonban a technika mai szintje is, és a környezetvédelem követelményei a tökéletességét korlátozzák. A vásznon észlelhető bizonyos jelenségek, amelyeket esetleg felpanaszolnak, lehetségesek a kiértelt gyártási és feldolgozási technika ellenére is. Ezek a hatások

alapvetően majdnem minden napellenző vásznon megjelennek. Ezek azonban a vásznak minőségét semmilyen módon nem csökkentik.

- Behajtási redők a napellenző-szövetek méretezésénél és hajtásánál keletkeznek. Ennek során – különösen a világos színeknél – a behajtás felületi hatásokot okozhat (pigment-elválások), ami ellenfényben sötétebb hatású lehet (mint a koszcsíkok). Ezek nem csökkentik a termék értékét és használhatóságát.
- A krétás hatások világos sávok, amelyek a nemesített áruvá történő feldolgozás során keletkeznek, és a legnagyobb gondosság mellett sem kerülhetők el teljesen. Ezért ezek sem képeznek alapot a reklamációra.
- Ellenállás esővel szemben: A poliészter napvédő napellenző-anyagok víztaszító impregnálással rendelkeznek, és 14° fokos legkisebb dőlésnél is ellenállnak a könnyű, rövid időtartamú esőnek. Erős vagy hosszabb ideig tartó eső esetén a károsodások megelőzése érdekében a termékeket be kell tekerni. A nedvesen betekert termékeket a szárítás miatt a lehető leghamarabb ki kell nyitni.
- A hullámosság a széle, a varrat és sávok tartományában a szövet több rétegzése, és a vászontengely eltérő feltekerési vastagsága folytán támad. Az így kialakuló anyag-feszültségek hullámosságot (pl. ostya- vagy halszáka minta) okozhatnak.
- A szövet varrófonalának színe nem szükségszerűen azonos a vásznon azon részének színével, amelyben a varrás található.

Tárolás

Hosszabb ideig tartó tárolás esetén tartsa a terméket száraz környezetben.

A készülék selejtezése

A csomagolás selejtezése

A csomagolás anyaga karton és megfelelően jelölt műanyag, ami újra hasznosítható.

- Ezeket juttassa el az újrahasznosításba.



A termék ártalmatlanítása

A terméket az élettartama végén az adott országban érvényben lévő előírások szerint kell ártalmatlanítani.

Zavarelhárítás

Ha valami nem működik...



VESZELY! Balesetveszély! A termék csuklókarja nagyon magas rugófeszültség alatt áll. Ha megpróbálja szétszerelni a terméket, komoly sérüléseket szenvedhet. Ha hibák merülnének fel a könyökkarokkal kapcsolatosan, forduljon az eladóhoz. Ha le kívánja szerelni, forduljon egy szakvállalathoz.



FIGYELEM! Lehetséges sérülések a napellenző vásznon! A termék többszöri használata után az egyik vagy mindkét csuklókar ferdén, ill. egyenetlenül lóghat. Ebben az esetben a csuklókarokat után kell állítani (► *A termék vásznon dőlési szögének beállítása – 35. old.*).

Štovani kupci,

Vaš novi proizvod je konstruiran i izrađen prema stanju tehnike.

Prije prve upotrebe obavezno pročitajte ovu uputu za upotrebu! Ovdje ćete naći sve upute za sigurnu upotrebu i dugi vijek trajanja proizvoda. Molimo Vas da obavezno slijedite sve sigurnosne upute iz ovih uputstava!



Uputa: Ovo uputstvo za upotrebu vrijedi za više artikala sa različitom opremom. Zbog toga naslikani proizvod po obliku i boji može odstupati od Vašeg proizvoda.

Platno za tendu 3x2m pogodna je za sljedeće 3x2m tende:

- tende sa zglobnim rukama Aventura
- tende sa kućištem sa motorom Belport
- tenda sa kućištem Bedford

Pažnja!

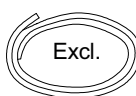

Plastični kederi koji se uvlače u tunele na platnu tende nisu obuhvaćeni isporukom. Plastični kederi originalnog platna moraju se čuvati i ponovo koristiti.

Prije nego počnete s uporabom uređaja...



OPASNOST! Opasnost od ozljede! Zglobni krak proizvoda stoji pod velikim opružnim naponom. Prije početka zamjene pričvrstite zglobni krak konopcem ili kablskom vezicom.

Uporaba u skladu s odredbama

Proizvod odgovara stanju znanja i tehnike kao i važećim odredbama o sigurnosti u trenutku puštanja u promet u okviru njegove namjenske upotrebe.

Ovaj proizvod se smije koristiti samo kao zaštita od sunca.

Svaka druga vrsta uporabe nije dozvoljena! Posebice se ovaj proizvod ne smije koristiti za zaštitu od kiše, vjetrova ili snijega.

Proizvod nije namijenjen komercijalnoj upotrebi.

Svaka druga primjene nije dozvoljena. Korištenjem u nedozvoljene svrhe, kroz promjene na proizvodu ili kroz upotrebu dijelova, koji nisu kontrolirani i dozvoljeni od proizvođača, mogu nastati nepredvidiva oštećenja!

Svaka primjena koja nije u skladu sa namjenom, odnosno sve radnje koje nisu opisane u ovim Uputstvima za upotrebu smatraju se nedopuštenom pogrešnom upotrebom koja ne spada pod zakonsku odgovornost proizvođača.

Osobna zaštitna oprema



Prilikom montaže koristite zaštitnu kacigu.



Prilikom montaže nosite zaštitne rukavice.



Prilikom montaže nosite zaštitne rukavice.

Za Vašu sigurnost

Općenite sigurnosne upute

- Za sigurnu montažu proizvoda korisnik prije montaže mora pročitati i razumjeti ovo uputstvo za upotrebu.

- Obratite pažnju na sve sigurnosne upute! Ako ne poštujete sigurnosne upute, sebe i druge osobe dovodite u opasnost.
- Sačuvajte sve upute za uporabu i sigurnosne upute radi buduće uporabe.
- Ako proizvod prodajete ili posuđujete obavezno predajte i ovo uputstvo za upotrebu.
- Proizvod se smije koristiti samo onda, ako je u ispravnom stanju. Ako je proizvod ili jedan njegov dio defektan, onda isti mora popraviti stručnjak.
- Sigurno i bezopasno korištenje proizvoda se može garantovati samo onda, ako se ista redovno provjerava i održava. Platno tende se redovno treba pregledati na naznake habanja ili oštećenja na platnu i postolju.
- Zglobni krak proizvoda stoji pod velikim opružnim naponom. Prije početka zamjene pričvrstite zglobni krak konopcem ili kablskom vezicom.
- Za vrijeme instalacije djeca i kućni ljubimci ne smiju se nalaziti u području montaže.
- Pobrinite se da vaše ruke ostanu čiste prilikom montaže, tako da je prljanje tkanine tende isključeno.
- Plastične vrećice u pakiranju mogu biti opasne za malu djecu. Svoju djecu držite dalje od njih da se izbjegne rizik.
- Koristite samo originalne rezerve dijelove. Samo su ti rezervni dijelovi konstruirani i prikladni za proizvod. Drugi rezervni dijelovi ne dovode samo do gubitka garancije već mogu ugroziti Vas i Vaš okoliš.
- Djeca ili osobe koje uslijed nedostatka fizičkih, psihičkih ili osjetnih sposobnosti nisu u stanju sigurno i obzirno posluživati proizvod ne smiju ga koristiti ili montirati.
- Uvijek koristiti potrebnu osobnu zaštitnu opremu.
- Uvijek raditi sa oprezom i u dobrom raspoloženju: Umor, bolest, konzum alkohola, utjecaj lijekova i droga su neodgovorni, pošto više niste u stanju proizvod sigurno koristiti.

Kvalifikacija



Instalacija samo od strane stručnog osoblja

- Uputa za montažu vrijedi za kvalificiranog montera, koji raspolaže dovoljnim znanjem u sljedećim područjima:
 - Radna sigurnost, pogonska sigurnost i propisi za sprječavanje nezgoda
 - Rukovanje ljestvama i skelama
 - Rukovanje i transport dugačkih, teških građevinskih dijelova
 - Korištenje alata i strojeva
 - Postavljanje sredstava za pričvršćivanje
 - Procjena građevne konstrukcije (Konsultujte se sa pitanjima u tom pogledu sa Vašim trgovcem.)
 - Puštanje u pogon i pogon proizvoda
- Ukoliko ne raspolaže sa jednom od navedenih kvalifikacija, montaža se mora povjeriti stručnoj tvrtki za montaže.

Pomagala za penjanje

- Pomagala za penjanje ne smiju se nasloniti ili pričvrstiti na proizvod. Ona moraju imati čvrst položaj i garantovati dovoljnu stabilnost. Koristite samo ona pomagala za penjanje, koja imaju dovoljno nosivosti.

Osiguranje protiv padanja

- Prilikom rada na većim visinama postoji opasnost od padanja. Trebate koristiti prikladno osiguranje protiv padanja.

Nekontrolirano posluživanje

- Prilikom manualnog posluživanja se ručica mora izvaditi i pohraniti na sigurnom mjestu.

Probni rad

- Nakon prvog isklapanja u području isklapanja ili ispod proizvoda se ne smije niko nalaziti. Sredstva za pričvršćivanje i konzole nakon prvog isklapanja trebaju se podvrgnuti vizualnoj kontroli.

Korištenje po kiši

- Ako je nagib proizvoda manji od $25\% = 14^\circ$, izmjenjeno od horizontale, onda se ista ne smije isklapati po kiši. Postoji opasnost od stvaranja lokvi vode na platnu tende uslijed čega se proizvod može oštetiti ili pasti.

Korištenje po snijegu i ledu

- Proizvod se po snijegu ili ako postoji opasnost od mraza ne smije isklapati. Postoji opasnost da se proizvod ošteti ili padne.

Suho lišće i strana tijela

- Suho lišće i drugo na tekstilu tende, strana tijela u kutiji za tendu i u vodećim šipkama odmah se moraju odstraniti. Postoji opasnost da se proizvod ošteti ili padne.

Prepreke/opasnost od prignječenja

- U području isklapanja proizvoda ne smiju se nalaziti prepreke. Postoji opasnost da se osobe na tom mjestu prignječe.
- Između pokretnih dijelova proizvoda postoje područja gnječenja i smicanja. Dijelovi odjeće tj. tijela mogu biti zahvaćeni.
- Dodatno opterećenje proizvoda kroz obješene predmete ili kroz vezanje užeta mogu dovesti do oštećenja ili do padanja proizvoda i stoga je zabranjeno.

Radovi čišćenja i održavanja u području isklapanja proizvoda

- Treba se osigurati, da se proizvod prilikom radova čišćenja i održavanja (npr. poduzeća za čišćenje zgrada) ne mogu isklapati.

Održavanje

- Sigurno i bezopasno korištenje proizvoda se može garantovati samo, ako se postrojenje redovno provjerava i održava. Proizvod se redovno treba pregledati na naznake habanja ili oštećenja na platnu i postolju.
- Ako utvrdite oštećenja, popravak odmah povjerite stručnjaku. Proizvode koje je potrebno popraviti ne smiju se koristiti.
- Proizvod redovno pregledajte na postojanje znakova habanja ili oštećenja

Montaža i posluživanje

Obim isporuke



Uputa: Nijedan drugi pribor nije uključen. Plastični kederi koji se uvlače u tunele na platnu tende nisu obuhvaćeni isporukom. Plastični kederi originalnog platna moraju se čuvati i ponovo koristiti.

Montaža

► *Potrebne alati – str. 2*

Sljedeća pomoćna sredstva/alate trebate imati pripremljene za montažu:

- Vijčani ključ SW 10 (M6), 14 (M8), 19 (M12)
- Šesterbridni ključ
- Nasadni ključ 13 mm
- Odvijač
- Trake za fiksiranje kraka
- Dvostruke merdevine

► *Montaža – str. 2*



Uputa: Za montažu proizvoda su potrebne dvije osobe. Nisu potrebne ljestve.



OPASNOST! Opasnost od ozljede! Prije puštanja u rad obavezno provjerite sve vijke i druga sredstva za pričvršćivanje na čvrst dosjed.

Podesite nagib platna na proizvodu



Uputa: Izvucite proizvod za 0,5 metra.

Po potrebi možete podesiti nagib tkanine između 0° i 45° . Pazite na to, da je za odvod kišnice potreban nagib tkanine od najmanje 14° . Za podešavanje nagiba tkanine napravite sljedeće radne korake:

- Na lijevom nosaču ruke odvrnite vijke za pričvršćivanje (3) za 1-2 okretaja. Pažnja, nemojte uklanjati!
- Sigurnosni vijak (4) odvrnuti do te mjere, da se lijeva ruka zgloba može podesiti u njen željeni nagib.
- Lijevu ruku zgloba sa rukom podignite (rasteretite) i sa desnim ili lijevim okretanjem vijka za podešavanje (5) padajuću šipku (profil prednje komponente) podignite ili spustite u željenu visinu nagiba.
- Kada je željeni nagib dostignut, ponovo čvrsto zategnite sigurnosni vijak i vijke za pričvršćivanje.
- Isti postupak ponovite na desnom nosaču ruke.



PAZNJA! Moguća oštećenja na tkanini tende! Nagib tkanine mora se na obadvoj strane jednako podesiti. Ako silazna šipka nije vodoravna, platno tende se naravnomjerno namata, što može dovesti do oštećenja.

- Pomoću libele provjerite vodoravan položaj silazne šipke.
- Ako je potrebno, podešavajte sa strana, dok donja šipka ne bude vodoravna.

Korišćenje

Pogonska ručica proizvoda nema graničnik za ograničavanje okretaja osovine platna. Kako biste izbjegli oštećenje platna, pobrinite se da je platno za tendu uvijek omotana oko vrha osovine platna.

- Kod prethodnog pogrešnog smjera namatanja tkanina se potpuno odmota. Tada je potpuno mlitava i sada se samo kod daljnjeg namotavanja u istom smjeru okretaja ponovo namota.
- Tkanina treba biti zategnuto namotana!

Njega, skladištenje i odlaganje na otpad

Čišćenje i njega



PAZNJA! Moguća oštećenja na tkanini tende! Ovaj proizvod nemojte nepotrebno izlagati vlažnom vremenu!



PAZNJA! Moguća oštećenja na tkanini tende! Valovitost u obrubu, šavu i predjelu traka nastaju uslijed višestrukih slojeva materijala i različite jačine namatanja na osovini platna. Kroz tako nastala zatezanja platna mogu nastati uzorci na platnu.

Valove uslijed namatanja pored šava na materijalu koji se namata i odmata uzrokuje dvostruki sloj materijala u području šava.

► Čišćenje – str. 5

Kod kratke odsutnosti i nadolazećeg vjetra sklopite proizvod.

Ako se proizvod ipak smoći, onda ga što prije pustite da se osuši u isklapljenom stanju. Ako platno tende duže vrijeme ostane vlažno namotano, mogu se stvoriti neugodne mrlje.

Pri čišćenju taninu tende iščetkajte suhom četkom. Uklonite tvrdokorniju prljavštinu toplom vodom sa sapunom i četkom. Prije uvlačenja ostavite je da se osuši.

Nikada ne koristite sredstva za čišćenje koji sadrže rastvarače. Ovi izbljude tkaninu i oštete tkanje.

Kako bi izbjegli moguću štetu, nikada ne koristite alkalna i kisela sredstva za čišćenje ili mlaznice pare za čišćenje tkanine. U cilju sprečavanja zamora materijala, neophodno je da se spriječi stvaranje džepova vode (akumulacije vode na tkanini) kroz odvod kišnice.

Sljedeće pojave se ne mogu smatrati greškom, dokle god se ne akumulira u nerazumnim razmjerima:

- Opuštenost tkanine tende zbog vlastite težine je moguća.
- Može doći do odstupanja u boji između pojedinih panela, iz tehničko proizvodnih razloga.
- Nijanse su samo optička pojava. Oni se temelje na različitim prelamanjima između glatkih i presavijenih mjesta.
- Neravno vođenje niti može nastati prilikom konfekcioniranja.

Opšte napomene za tkaninu tende

Tkanine tende su proizvodi visokih performansi. Međutim, postoje takođe prema sadašnjem stanju tehnike i kroz zahtjeve zaštite okoliša ograničenja njihovog savršenstva. Određene pojave na tkanini, koje se ponekad reklamiraju, uprkos sofisticiranoj proizvodnji i tehnologiji prerade su moguće. U osnovi, ti efekti se javljaju u različitoj mjeri na skoro svim tkaninama tendi. Ali one ne smanjuju na bilo koji način kvalitet tkanina.

- Nabori se javljaju tokom izrade i prilikom savijanja platna za tende. To može dovesti do površinskih efekata (pomaka pigmenta) u pregibu, posebno kod svijetlih boja, koje u pozadinskom osvjetljenju izgledaju tamnije (poput tragova prljavštine). Oni ne smanjuju vrijednost ili upotrebljivost proizvoda.
- Kreda efekti su svjetle pruge koje se javljaju prilikom obrade gotovih proizvoda i ne mogu uvijek biti u potpunosti izbjegnute, čak i sa najvećom pažnjom. One ipak nisu razlog za reklamaciju.
- Otpornost na kišu: poliesterska platna tende za zaštitu od sunca impregnirana su kako bi ih učinili vodoodbojnima i podnose kratku, laganu kišu sa minimalnim nagibom od 14°. U slučaju jake ili dugotrajne kiše, proizvodi se moraju sklopiti kako bi se izbjegla oštećenja. Proizvode koji su mokro namotani moraju se da se što prije osuše ponovo iskllopiti.

- Valovitost u području obruba, šivenja i pruga nastaju od višestrukih slojeva tkanine i različite jačine namatanja na osovini tkanine. Pri tome nastale napeptosti tkanine mogu dovesti do valovitosti (npr. vafl ili uzorak riblje kosti).
- Nit za šivanje tkanine ne mora imati istu boju kao dio tkanine, gdje se nalazi šav.

Odlaganje

Proizvod kod dužeg skladištenja čuvajte u suhoj okolini.

Odlaganje na otpad

Odlaganje pakiranja na otpad

Pakiranje se sastoji od kartona i odgovarajuće označenih umjetnih materijala koji se mogu reciklirati.



- Ove materijale dajte na ponovnu preradu i uporabu.

Proizvod ukloniti

Na kraju vijeka trajanja proizvod zbrinite prema propisima koji vrijede u Vašoj zemlji.

Smetnje i pomoć

Kada nešto ne radi...



OPASNOST! Opasnost od povreda! Zglobni krak proizvoda stoji pod velikim opružnim naponom. Demontaža proizvoda za posljedice može imati teške ozljede. Kod poteškoća sa zglobnim krakovima obratite se Vašem trgovcu.

U slučaju demontaže obratite se na specijalizovanu firmu.



PAZNJA! Moguća oštećenja na tkanini tende! Nakon više puta ponovljenog korištenja proizvoda, može se jedan ili oba zglobna kraka proizvoda iskriviti odnosno neravnomjerno objesiti. U tom slučaju zglobni krakovi se moraju podesiti (► *Podesite nagib platna na proizvodu – str. 38*).

Уважаемый покупатель,

Приобретенное вами изделие разработано и изготовлено в соответствии с современным уровнем развития техники.

Перед монтажом обязательно прочтите настоящее руководство по эксплуатации! В нём изложены все рекомендации для безопасного использования и продолжительного срока службы изделия. Обязательно соблюдайте все указания по безопасности, приведённые в настоящем руководстве!



Указание: Настоящее руководство по эксплуатации относится к нескольким модификациям изделия с различным оснащением. По этой причине изображённое на рисунке изделие может отличаться формой и цветом от изделия, приобретённого вами.

Маркизное полотно 3×2 м подходит для следующих маркиз 3×2 м:

- Локтевые маркизы Aventura
- Рулонные маркизы с электроприводом Belport
- Рулонная маркиза Bedford

Внимание!



Excl.

Вставные пластиковые шнуры, которые продеваются через полые швы на маркизном полотне, в комплект поставки не входят. Вставные пластиковые шнуры оригинального полотна следует обязательно сохранить, чтобы использовать их вновь.

Перед началом работы...



ОПАСНОСТЬ! Опасность травм! Шарнирные рычаги изделия находятся под очень высоким упругим напряжением. Зафиксируйте шарнирный рычаг шнуром или кабельной стяжкой, прежде чем начинать замену.

Применение по назначению

Изделие соответствует современному уровню науки и техники, а также требованиям безопасности, действующим на момент поступления в продажу в рамках использования по назначению.

Это изделие предназначено только для защиты от солнца.

Любое другое использование запрещено! В частности, это изделие не является защитой от дождя, ветра или снега.

Изделие не предназначено для применения в коммерческой сфере.

Любое иное применение является использованием не по назначению. При использовании не по назначению, переделках изделия либо применении деталей, которые не были испытаны и допущены производителем, может быть нанесён непредсказуемый ущерб!

Любое использование не по назначению, т.е. все действия с изделием, которые не описаны в настоящем руководстве по эксплуатации, являются недопустимым неправильным использованием, аннулирующим предусмотренную законом ответственность производителя.

Средства индивидуальной защиты



Во время монтажа надевайте каску.



Во время монтажа носите защитную обувь.



Во время монтажа носите защитные перчатки.

Для Вашей безопасности

Общие указания по технике безопасности

- Для обеспечения надёжности монтажа изделия пользователь должен прочесть и понять настоящее руководство по эксплуатации до выполнения монтажа.
- Соблюдайте все указания по мерам безопасности! Если Вы пренебрежете указаниями по соблюдению мер безопасности, Вы подставите под угрозу себя и других.
- Сохраняйте инструкцию по эксплуатации и указания по безопасности для будущего использования.
- При продаже или передаче изделия обязательно передайте также настоящее руководство по эксплуатации.
- Изделие разрешается использовать только в том случае, если оно находится в безупречном состоянии. Если изделие или одна из его частей повреждены, необходимо поручить специалисту выполнить ремонт.
- Надёжное и безопасное использование изделия может быть гарантировано только при регулярном проведении проверок и технического обслуживания. Маркизное полотно следует регулярно проверять на наличие износа и повреждений полотна и каркаса.
- Шарнирные рычаги изделия находятся под очень высоким упругим напряжением. Зафиксируйте шарнирный рычаг шнуром или кабельной стяжкой, прежде чем начинать замену.
- Во время монтажа не разрешать играть в зоне монтажа детям и животным.
- При проведении монтажа убедиться, что руки остаются чистыми, чтобы исключить загрязнение полотна маркизы.
- Полиэтиленовые упаковочные пакеты могут представлять опасность для детей. Чтобы исключить риски, не допускать попадания пакетов в руки детей.
- Используйте только оригинальные запчасти. Только такие запчасти сконструированы специально для данного изделия и подходят для него. Использование других запчастей не только ведёт к потере гарантии, но и может представлять риск для вас и вашего окружения.
- Детям и лицам, которые не в состоянии обеспечить безопасное и осмотрительное использование изделия по причине ограниченных физических, психических или сенсорных возможностей, работа с изделием запрещена.
- Всегда используйте необходимые средства индивидуальной защиты.
- Работать следует осторожно и в хорошем состоянии: В результате усталости, болезни, алкогольного или наркотического опьянения, а также медикаментозного воздействия, Вы не в состоянии безопасно пользоваться изделием.

Квалификация



Монтаж должен осуществляться только специалистами

- Руководство по эксплуатации рассчитано на квалифицированного монтера, который имеет глубокие знания в следующих областях:
 - охрана труда, техническая безопасность и предписания по предотвращению несчастных случаев,
 - обращение с лестницами и лесами,
 - обращение с длинными и тяжелыми элементами конструкции и их транспортировка,
 - обращение с инструментами и машинами,
 - укладка крепежных средств,
 - Оцените строительную конструкцию (для получения более подробной информации обратитесь к продавцу)
 - Ввод в эксплуатацию и эксплуатация изделия
- При отсутствии этих квалификаций нужно привлечь специализированную монтажную фирму.

Лестницы

- Приспособления для подъема нельзя прислонять или крепить к изделию. Они должны обладать устойчивостью и обеспечивать достаточную поддержку. Используйте только приспособления для подъема с достаточной грузоподъемностью.

Страховка от падения с высоты

- При работах на большой высоте существует опасность падения вниз. Используйте пригодную страховку от падения с высоты.

Неконтролируемое управление

- При ручном управлении рукоятку ручного привода нужно снять и спрятать в надежное место.

Пробный запуск

- При первом выдвигании в зоне действия маркизы и под ней никто не должен находиться. Крепёжные средства и консоли после первого выдвигания следует проверить внешним осмотром.

Использование в дождь

- Если наклон изделия меньше 25% (14°) относительно горизонтальной плоскости, то во время дождя его нельзя выдвигать. Существует опасность скопления воды на маркизном полотне, из-за чего изделие может быть повреждено или упасть.

Использование в снегопад и при намерзании льда

- В снегопад или при вероятности заморозков изделие нельзя выдвигать. Существует опасность, что изделие может быть повреждено или упасть.

Листья и чужеродные предметы

- Листву и прочие инородные предметы, скопившиеся на маркизном полотне, в коробе маркизы и на направляющих, следует немедленно убирать. Существует опасность, что изделие может быть повреждено или упасть.

Препятствия/опасность сдавливания

- В зоне выдвигания изделия не должно находиться никаких препятствий. Существует опасность, что это может привести к защемлению людей.

- Между подвижными частями изделия существуют зоны защемления и среза. В них может быть затянута одежда или части тела.
- Дополнительная нагрузка на изделие от подвешенных предметов или крепления растяжками может привести к повреждениям или падению изделия и является недопустимой.

Работы по очистке и техническому обслуживанию в зоне выдвигания изделия:

- Обеспечьте, чтобы при работах по очистке и техническому обслуживанию (напр., при уборке помещения) изделие не могло быть выдвинуто.

Техническое обслуживание

- Надёжное и безопасное использование изделия может быть гарантировано только при регулярном проведении проверок и технического обслуживания. Изделие следует регулярно проверять на наличие износа и повреждений полотна и каркаса.
- При обнаружении повреждений ремонт следует поручить специалисту. Нельзя продолжать пользоваться требующими ремонта изделиями.
- Регулярно проверяйте изделие на наличие признаков износа или повреждений

Монтаж и управление

Комплект поставки



Указание: Никакие дополнительные принадлежности в комплект поставки не входят. Вставные пластиковые шнуры, которые продаются через полые швы на маркизном полотне, в комплект поставки не входят. Вставные пластиковые шнуры оригинального полотна следует обязательно сохранить, чтобы использовать их вновь.

Монтаж

► **Необходимые инструменты** – стр. 2

Для монтажа понадобятся следующие вспомогательные средства/инструменты:

- Гаечный ключ SW 10 (M6), 14 (M8), 19 (M12)
- Имбусовый ключ
- Торцовый ключ 13 мм
- Отвёртка
- Ремни для фиксации рычагов
- Стремянка

► **Монтаж** – стр. 2



Указание: Монтировать изделие следует вдвоём. Требуется лестница.



ОПАСНОСТЬ! Опасность травм! Перед вводом в эксплуатацию обязательно проверить прочность крепления всех винтов и других крепежных средств.

Регулировка наклона полотна изделия



Указание: Выдвинуть изделие на 0,5 метра.

По необходимости угол уклона полотна можно установить на значение от 0° до 45°. Внимание! Для стекания дождевой воды уклон полотна должен составлять не менее 14°. Для настройки уклона полотна выполняются следующие шаги:

- Ослабить крепежные винты (3) на левом держателе рычага на 1-2 оборота. Внимание! Не снимать винты!

- Ослабить стопорный винт (4) настолько, чтобы можно было установить левый шарнирный рычаг под нужным углом.
- Приподнять левый шарнирный рычаг от руки (разгрузить) и, повернув регулировочный винт (5) вправо или влево, поднять или опустить фальшину (выдвигающийся профиль) на нужную высоту уклона.
- При получении нужного уклона снова затянуть стопорный винт и крепежные винты.
- Провести аналогичные действия для правого держателя рычага.



ВНИМАНИЕ! Возможны повреждения полотнища маркизы! Наклон полотнища должен быть настроен одинаково с двух сторон. Если шест с переднего края маркизы не находится в строго горизонтальном положении, полотнище маркизы накручивается неравномерно, что может привести к повреждениям.

- Проверить ватерпасом горизонтальное положение натяжной штанги изделия.
- При необходимости отрегулировать, до достижения спускной штангой горизонтального положения.

Эксплуатация

Кривошипный механизм изделия не оснащён упором для ограничения оборотов вала полотна. Поэтому для предотвращения повреждений полотна необходимо следить за тем, чтобы маркизное полотно наматывалось на вал полотна сверху.

- При неправильном направлении намотки полностью размотать полотно. Теперь полностью провисающее полотно при последующей намотке снова наматывается в том же направлении сверху.
- Полотно должно быть намотано туго натянутым!

Уход, хранение, утилизация

Чистка и уход



ВНИМАНИЕ! Возможны повреждения полотнища маркизы! Не подвергать изделие без необходимости воздействию влажной погоды!



ВНИМАНИЕ! Возможны повреждения полотнища маркизы! Волнообразные складки в области краев, швов и шин образуются по причине наслоения ткани и различной плотности обмотки вокруг вала. Возникающее в результате натяжение ткани может вызвать изменение поверхности ткани.

Заломы на развернутом полотнище вызваны двойным слоем ткани в области шва.

► Очистка – стр. 5

Даже при недолгом отсутствии, если поднимается ветер, необходимо сложить изделие.

Если изделие намокло, то при первой же возможности дайте ему просохнуть в выдвинутом положении. Если оставить намокшее маркизное полотно на долгое время в свернутом состоянии, то на нём могут быстро появиться некрасивые пятна.

Для очистки полотна маркизы следует почистить сухой щёткой. Трудноудаляемые загрязнения следует обрабатывать мыльной водой с щёткой. Перед сворачиванием дайте полотну просохнуть.

Ни в коем случае не использовать чистящих средств, содержащих растворители. Они отбеливают ткань и повреждают вид ткачества.

Чтобы избежать возможных повреждений, не использовать для чистки ткани щелочных и содержащих кислоту чистящих средств или пароструйных аппаратов. Чтобы избежать старения материала, избегать образования водяных карманов (скопления воды на полотне) путем отвода дождевой воды.

Следующие явления не следует рассматривать как дефекты, пока они не накапливаются в недопустимых масштабах:

- Возможно провисание полотна маркизы под действием собственного веса.
- Отдельные полосы ткани могут различаться по цвету, что обусловлено технологическими причинами.
- Оттенки являются лишь оптическими явлениями. Их причина – разное светопреломление гладкой и складчатой поверхностей.
- При конфекционировании возможно не прямое прохождение нити.

Общие указания по ткани маркизы

Маркизные ткани являются продуктами высокого качества. Однако, несмотря на высокий уровень технологий в и производстве, а также из-за требований по защите окружающей среды их совершенство имеет свои пределы. Определённые явления в тканях, по которым часто приходят рекламации, могут возникать, несмотря на усовершенствованные технологии производства и обработки. Как правило, такие эффекты в той или иной мере имеют место почти на всех маркизных тканях, что ни к какой мере не умаляет их качества.

- При производстве и складывании маркизных полотен образуются складки на месте изгибов. Это может привести – особенно на светлых изделиях – к появлению поверхностных эффектов (смещению пигмента) на изгибах, которые выражаются в том, что во встречном свете появляются тёмные полосы (выглядят как грязные полосы). Это не снижает стоимости изделия и его пригодности для использования.
- Эффекты мела – это светлые полосы, которые возникают в процессе производства и полностью избежать которых не всегда возможно даже при большом желании. Поэтому они тоже не могут являться основанием для рекламаций.
- Устойчивость к дождю: Полиэстеровые солнцезащитные маркизные полотна пропитаны водоотталкивающим составом и выдерживают при наклоне не менее 14° лёгкий короткий дождь. При сильном или длительном дожде изделия необходимо складывать, чтобы избежать их повреждения. Свёрнутые в мокром виде изделия следует как можно быстрее вновь выдвинуть для сушки.
- Волнистость (сборение) в области боковых, центральных и других швов вызывается многослойностью ткани и различиями в усилиях при складывании-раскладывании. Возникающее при этом напряжение может вызвать волнистость (например, вафле- или чешуеобразную).

- Швейные нитки ткани не обязательно должны быть такого же цвета, как и часть ткани, в которой находится нитка.

Хранение

При длительном хранении держите изделие в сухом месте.

Утилизация

Утилизация упаковки

Упаковка состоит из картона и соответствующим образом обозначенного пластика, которые могут подвергаться переработке.



- Позаботьтесь о том, чтобы эти материалы были переданы для вторичной переработки.

Утилизация изделия

Утилизируйте отслужившее изделие в соответствии с предписаниями, действующими в вашей стране.

Неисправности в работе и их устранение

Если что-то не функционирует...



ОПАСНОСТЬ! Опасность получения травмы! Шарнирные рычаги изделия находятся под очень высоким упругим напряжением. При демонтаже изделия это может привести к тяжёлым травмам. При неисправностях шарнирных рычагов обратитесь в торговое предприятие, продавшее вам изделие.

В случае демонтажа обратиться к специализированному предприятию.



ВНИМАНИЕ! Возможны повреждения полотнища маркизы! После многократного использования изделия один или оба шарнирных рычага изделия могут перекосяться, или степень их наклона может стать неодинаковой. В этом случае шарнирные рычаги необходимо подрегулировать (► *Регулировка наклона полотна изделия – стр. 41*).

Информация о дате изготовления указана на маркировке.

Αγαπητέ πελάτη, ευχαριστούμε για την εμπιστοσύνη που μας δείχνετε!

Το νέο σας προϊόν έχει σχεδιαστεί και κατασκευαστεί σύμφωνα με τη σύγχρονη τεχνολογία.

Πριν από τη συναρμολόγηση διαβάστε οπωσδήποτε αυτές τις οδηγίες χρήσης! Εδώ θα βρείτε όλες τις υποδείξεις για μια ασφαλή χρήση και μια μεγάλη διάρκεια ζωής του προϊόντος. Λάβετε οπωσδήποτε υπόψη όλες τις υποδείξεις ασφαλείας στις οδηγίες αυτές!



Υπόδειξη: Αυτές οι οδηγίες χρήσης αναφέρονται σε περισσότερα είδη με διαφορετικούς εξοπλισμούς. Για το λόγο αυτό το απεικονιζόμενο προϊόν μπορεί να αποκλίνει σε σχήμα και χρώμα από το προϊόν σας.

Πανί τέντας 3x2m κατάλληλο για τις παρακάτω τέντες 3x2m:

- Τέντες με αρθρωτούς βραχίονες Aventura
- Τέντες με κάλυμμα και μοτέρ Belport
- Τέντα με κάλυμμα Bedford

Προσοχή!

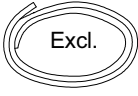

Οι πλαστικές ενισχύσεις συγκράτησης, οι οποίες τραβιούνται μέσα στο κανάλι στο ύψος της τέντας, δεν περιλαμβάνονται στον παραδοτέο εξοπλισμό. Οι πλαστικές ενισχύσεις συγκράτησης του γνήσιου πανιού πρέπει οπωσδήποτε να φυλάσσονται και να χρησιμοποιούνται ξανά.

Πριν ξεκινήσετε...



ΚΙΝΔΥΝΟΣ! Κίνδυνος τραυματισμού! Οι αρθρωτοί βραχίονες του προϊόντος βρίσκονται υπό υψηλή τάση ελατηρίου. Στερεώστε τον αρθρωτό βραχίονα με ένα κορδόνι ή δεματικό καλωδίων, πριν ξεκινήσετε την αλλαγή.

Προβλεπόμενη χρήση

Το προϊόν αυτό ανταποκρίνεται στη σύγχρονη επιστήμη και τεχνολογία, καθώς και στους ισχύοντες κανονισμούς ασφαλείας κατά τη στιγμή της εισαγωγής του στην αγορά, στο πλαίσιο της ενδεδειγμένης χρήσης του.

Το προϊόν αυτό επιτρέπεται να χρησιμοποιείται αποκλειστικά ως αντηλιακή προστασία.

Κάθε άλλη χρήση απαγορεύεται! Ειδικά το προϊόν αυτό δεν επιτρέπεται να χρησιμοποιείται σαν προστασία από τη βροχή, τον άνεμο ή το χιόνι.

Το προϊόν δεν προορίζεται για επαγγελματική χρήση.

Οποιαδήποτε άλλη χρήση θεωρείται ακατάλληλη. Η ακατάλληλη χρήση, οι μετατροπές στο προϊόν ή η χρήση εξαρτημάτων, που δεν έχουν ελεγχθεί ή εγκριθεί από τον κατασκευαστή, μπορεί να προκαλέσουν απρόβλεπτες ζημιές!

Κάθε μη προβλεπόμενη χρήση ή όλες οι εργασίες επί του προϊόντος, οι οποίες δεν περιγράφονται σε αυτές τις οδηγίες χρήσης, αποτελούν ανεπιτρεπτή εσφαλμένη χρήση εκτός των νόμιμων ορίων ευθύνης του κατασκευαστή.

Εξοπλισμός ατομικής προστασίας



Κατά τη συναρμολόγηση φοράτε κράνος προστασίας.



Κατά τη συναρμολόγηση φοράτε υποδήματα ασφαλείας.



Κατά τη συναρμολόγηση φοράτε προστατευτικά γάντια.

Για την ασφαλεία σας

Γενικές υποδείξεις ασφαλείας

- Για την ασφαλή συναρμολόγηση του προϊόντος, ο χρήστης θα πρέπει πριν από τη συναρμολόγηση να έχει διαβάσει και κατανοήσει τις παρούσες οδηγίες χρήσης.
- Λάβετε υπόψη όλες τις υποδείξεις ασφαλείας! Αν παραβλέψετε τις υποδείξεις ασφαλείας, θέτετε σε κίνδυνο τόσο τον εαυτό σας όσο και άλλους.
- Φυλάσσετε όλες τις οδηγίες χρήσης και τις υποδείξεις ασφαλείας για το μέλλον.
- Αν πουλήσετε ή παραδώσετε σε τρίτους το προϊόν, παραδώστε οπωσδήποτε μαζί και τις παρούσες οδηγίες χρήσης.
- Το προϊόν επιτρέπεται να χρησιμοποιείται μόνο σε άσημη κατάσταση. Εάν το προϊόν ή μέρος του είναι ελαττωματικό, πρέπει να επισκευάζεται από ειδικό τεχνικό.
- Η ασφαλής και ακίνδυνη χρήση του προϊόντος εξασφαλίζεται μόνο με τακτικό έλεγχο και συντήρηση. Το πανί της τέντας πρέπει να ελέγχεται τακτικά για σημάδια φθοράς ή ζημιάς στην επένδυση και το σκελετό.
- Οι αρθρωτοί βραχίονες του προϊόντος βρίσκονται υπό υψηλή τάση ελατηρίου. Στερεώστε τον αρθρωτό βραχίονα με ένα κορδόνι ή δεματικό καλωδίων, πριν ξεκινήσετε την αλλαγή.
- Κατά τη διάρκεια της εγκατάστασης μην αφήνετε παιδιά ή κατοικίδια ζώα να παίζουν στο χώρο της συναρμολόγησης.
- Βεβαιωθείτε ότι κατά τη συναρμολόγηση τα χέρια σας παραμένουν καθαρά, έτσι ώστε να μη λερωθούν το πανί της τέντας.
- Οι πλαστικές σακούλες στη συσκευασία μπορεί να είναι επικίνδυνες για τα μικρά παιδιά. Κρατάτε τα παιδιά σας μακριά για να αποφύγετε ενδεχόμενους κινδύνους.
- Χρησιμοποιείτε μόνο γνήσια ανταλλακτικά. Μόνο τα ανταλλακτικά αυτά είναι κατασκευασμένα και κατάλληλα για το προϊόν. Άλλα ανταλλακτικά δεν επιφέρουν μόνο την απώλεια της εγγύησης, αλλά μπορούν να θέσουν σε κίνδυνο εσάς και το περιβάλλον σας.
- Παιδιά ή άτομα, τα οποία λόγω μειωμένων φυσικών, ψυχικών ή αισθητικών ικανοτήτων δεν είναι σε θέση να χειριστούν το προϊόν προσεκτικά και με ασφάλεια, δεν επιτρέπεται να χρησιμοποιούν ή να συναρμολογούν το προϊόν.
- Χρησιμοποιείτε πάντα τον απαραίτητο εξοπλισμό ατομικής προστασίας.
- Να εργάζεστε πάντα προσεκτικά και μόνο σε καλή φυσική κατάσταση: Η εργασία υπό την επήρεια κούρασης, ασθένειας, οινοπνεύματος, φαρμάκων και ναρκωτικών αποτελεί ανεύθυνη συμπεριφορά, καθώς σε αυτές τις περιπτώσεις δεν μπορείτε πλέον να χρησιμοποιήσετε το προϊόν με ασφάλεια.

Κατάρτιση



Εγκατάσταση μόνο από εξειδικευμένο προσωπικό

- Οι υποδείξεις συναρμολόγησης απευθύνονται σε καταρτισμένους συναρμολογητές, οι οποίοι διαθέτουν εμπειριστάωμένες γνώσεις στους παρακάτω τομείς:
 - Προστασία εργασίας, ασφάλεια λειτουργίας και προδιαγραφές πρόληψης ατυχημάτων

- Χειρισμός σκάλας και σκαλωσιάς
- Χειρισμός και μεταφορά δομικών τμημάτων μεγάλου μήκους και βάρους
- Χειρισμός εργαλείων και μηχανημάτων
- Τοποθέτηση μέσων στερέωσης
- Αξιολόγηση της δομικής ουσίας (Για σχετικές ερωτήσεις απευθυνθείτε στον τοπικό σας έμπορο.)
- Θέση σε λειτουργία και λειτουργία του προϊόντος
- Σε περίπτωση απουσίας ενός από αυτά τα προσόντα, πρέπει να αναλάβει μια εξειδικευμένη εταιρεία συναρμολόγησης.

Ανυψωτικά μέσα

- Τα ανυψωτικά μέσα δεν επιτρέπεται να στηρίζονται ή να στερεώνονται επάνω στο προϊόν. Πρέπει να είναι σταθερά και να προσφέρουν επαρκές κράτημα. Χρησιμοποιείτε μόνο ανυψωτικά μέσα, τα οποία έχουν επαρκώς υψηλή ικανότητα αντοχής φορτίου.

Προστασία από πτώση

- Κατά τις εργασίες σε μεγάλα ύψη υπάρχει ο κίνδυνος πτώσης. Πρέπει να χρησιμοποιούνται κατάλληλες διατάξεις προστασίας από πτώση.

Ανεξέλεγκτος χειρισμός

- Στον χειροκίνητο χειρισμό, ο στρόφαλος χειρισμού πρέπει να είναι αναρτημένος και να φυλάσσεται με ασφάλεια.

Δοκιμαστική λειτουργία

- Κατά το πρώτο άνοιγμα δεν επιτρέπεται να βρίσκονται άτομα στην περιοχή διαδρομής ή κάτω από το προϊόν. Μετά το πρώτο άνοιγμα, τα μέσα στερέωσης και οι κοσούρες πρέπει να υποβάλλονται σε οπτικό έλεγχο.

Χρήση σε περίπτωση βροχής

- Εάν η κλίση του προϊόντος είναι μικρότερη από 25% = 14°, με μέτρηση από την οριζόντια θέση, δεν επιτρέπεται να ανοίγεται στη βροχή. Υπάρχει κίνδυνος δημιουργίας γλυφού νερού στο πανί της τέντας, από το οποίο το προϊόν μπορεί να υποστεί ζημιά ή να πέσει.

Χρήση σε χιόνι και πάγο

- Το προϊόν δεν επιτρέπεται να ανοίγεται στην περίπτωση χιονόπτωσης ή όταν υπάρχει κίνδυνος παγετού. Υπάρχει κίνδυνος πρόκλησης ζημιάς ή πτώσης του προϊόντος.

Φύλλα ή ξένα σώματα

- Τα φύλλα και άλλα ξένα σώματα, τα οποία βρίσκονται πάνω στο πανί της τέντας, στο κουτί της τέντας και στους οδηγούς ράβδους πρέπει να αφαιρούνται αμέσως. Υπάρχει κίνδυνος πρόκλησης ζημιάς ή πτώσης του προϊόντος.

Εμπόδια/Κίνδυνος σύνθλιψης

- Στην περιοχή ανοίγματος του προϊόντος δεν επιτρέπεται να υπάρχουν εμπόδια. Υπάρχει κίνδυνος σύνθλιψης ατόμων.
- Ανάμεσα στα κινούμενα εξαρτήματα του προϊόντος υπάρχουν σημεία με κίνδυνο σύνθλιψης και κοπής. Μπορεί να τραβηχθούν μέσα τμήματα ρούχων ή μέλη του σώματος.
- Πρόσθετες καταπονήσεις του προϊόντος από αναρτημένα αντικείμενα ή τάσεις σχοινίων μπορεί να προκαλέσουν ζημιές ή πτώση του προϊόντος και για αυτό το λόγο δεν επιτρέπονται.

Εργασίες καθαρισμού και συντήρησης στην περιοχή ανοίγματος του προϊόντος

- Πρέπει να διασφαλίζεται ότι το προϊόν δεν μπορεί να ανοίξει κατά τις εργασίες καθαρισμού και συντήρησης (π.χ. καθαρισμός κτιρίου).

Συντήρηση

- Η ασφαλής και ακίνδυνη χρήση του προϊόντος εξασφαλίζεται μόνο με τακτικό έλεγχο και συντήρηση της εγκατάστασης. Το προϊόν πρέπει να ελέγχεται τακτικά για σημάδια φθοράς ή ζημιάς στην επένδυση και το σκελετό.
- Εάν διαπιστωθούν ζημιές, η επισκευή πρέπει να ανατεθεί σε ειδικό τεχνικό. Δεν επιτρέπεται να χρησιμοποιούνται προϊόντα που χρήζουν επισκευής.
- Ελέγχετε τακτικά το προϊόν για σημάδια φθοράς ή ζημιάς.

Συναρμολόγηση και χειρισμός

Παραδοτέο εξοπλισμός



Υπόδειξη: Στο παραδοτέο εξοπλισμό δεν περιλαμβάνονται περαιτέρω αξεσουάρ. Οι πλαστικές ενισχύσεις συγκράτησης, οι οποίες τραβιούνται μέσα στο κανάλι στο ύφασμα της τέντας, δεν περιλαμβάνονται στον παραδοτέο εξοπλισμό. Οι πλαστικές ενισχύσεις συγκράτησης του γνήσιου πανιού πρέπει οπωσδήποτε να φυλάσσονται και να χρησιμοποιούνται ξανά.

Συναρμολόγηση

► Απαραίτητα εργαλεία – σελ. 2

Για τη συναρμολόγηση πρέπει να έχετε διαθέσιμα τα παρακάτω βοηθητικά μέσα/εργαλεία:

- Κλειδί SW 10 (M6), 14 (M8), 19 (M12)
- Κλειδί Άλεν
- Καρυδάκι 13 mm
- Κατσαβίδι
- Ιμάντες για τη στερέωση των βραχιόνων
- Σκαμνί

► Συναρμολόγηση – σελ. 2



Υπόδειξη: Για τη συναρμολόγηση του προϊόντος απαιτούνται δύο άτομα. Χρειάζεται μια σκάλα.



ΚΙΝΔΥΝΟΣ! Κίνδυνος τραυματισμού! Πριν τη θέση σε λειτουργία ελέγχετε οπωσδήποτε τη σταθερή έδραση όλων των βιδών και άλλων μέσων στερέωσης.

Ρύθμιση της κλίσης του πανιού του προϊόντος



Υπόδειξη: Ανοίξτε το προϊόν 0,5 μέτρα.

Ανάλογα με τις ανάγκες σας μπορείτε να ρυθμίσετε την κλίση του πανιού μεταξύ 0° και 45°. Λάβετε υπόψη ότι για την απορροή του νερού της βροχής το πανί πρέπει έχει κλίση τουλάχιστον 14°. Για τη ρύθμιση της κλίσης του πανιού ακολουθήστε τα παρακάτω βήματα εργασίας:

- Στο αριστερό στήριγμα του βραχίονα λύστε τις βίδες στερέωσης (3) κατά 1-2 περιστροφές. Προσοχή, μην τις αφαιρέσετε!
- Λύστε τη βίδα ασφάλισης (4) τόσο, ώστε ο αριστερός αρθρωτός βραχίονας να μπορεί να ρυθμιστεί στην επιθυμητή του κλίση.

- Ανασηκώστε τον αριστερό αρθρωτό βραχίονα με το χέρι (αποφόρτιση) και με δεξιά ή αριστερή περιστροφή της βίδας ρύθμισης (5) ανασηκώστε ή βυθίστε τη ράβδο εξαγωγής (προφίλ ακινητοποίησης) στο επιθυμητό ύψος κλίσης.
- Όταν επιτευχθεί η επιθυμητή κλίση, σφίξτε ξανά τη βίδα ασφάλισης και τις βίδες στερέωσης.
- Εκτελέστε τα ίδια βήματα εργασίας στο δεξί στήριγμα του βραχίονα.



ΠΡΟΣΟΧΗ! Πιθανές ζημιές στο πανί της τέντας! Η κλίση του πανιού πρέπει να ρυθμιστεί το ίδιο και στις δύο πλευρές. Όταν η ράβδος εξαγωγής δεν είναι οριζόντια, το πανί της τέντας δεν τυλίγεται ομοιόμορφα και μπορεί να προκληθούν ζημιές.

- Ελέγξτε την οριζόντια θέση της ράβδου εξαγωγής του προϊόντος με αλφάδι.
- Εάν είναι αναγκαίο, ρυθμίστε την από τη μία πλευρά, ώσπου η ράβδος εξαγωγής να είναι οριζόντια.

Χειρισμός

Ο μηχανισμός στροφάλου του προϊόντος δεν διαθέτει αναστολέα για τον περιορισμό των περιστροφών του άξονα του πανιού. Για να αποφευχθούν οι ζημιές στο πανί, πρέπει για αυτό το λόγο να προσέξετε ότι το πανί της τέντας τυλίγεται πάντα επάνω γύρω από τον άξονα του πανιού.

- Σε περίπτωση υπάρχουσας λανθασμένης κατεύθυνσης περιέλιξης ξετυλίξτε πλήρως το πανί. Θα είναι τότε εντελώς χαλαρό και κατά το περαιτέρω τύλιγμα θα τυλιχτεί πλέον ξανά επάνω προς την ίδια κατεύθυνση στρέψης.
- Το πανί πρέπει να είναι τυλιγμένο σφιχτά!

Περιποίηση, αποθήκευση, διάθεση

Καθαρισμός και περιποίηση



ΠΡΟΣΟΧΗ! Πιθανές ζημιές στο πανί της τέντας! Μην εκθέτετε το προϊόν άσκοπα σε υγρές καιρικές συνθήκες!



ΠΡΟΣΟΧΗ! Πιθανές ζημιές στο πανί της τέντας! Κυματότητα στην περιοχή του στριφώματος, των ραφών και των τροχιών δημιουργείται λόγω των πολλαπλών στρώσεων του υφάσματος και των διαφορετικών παχών περιτυλίγματος στον άξονα του πανιού. Οι τάσεις που δημιουργούνται με τον τρόπο αυτό επί του υφάσματος μπορούν να δημιουργήσουν σχήματα πάνω σε αυτό.

Κύματα από το περιτύλιγμα δίπλα στη ραφή, στο τυλιγμένο ή ξετυλιγμένο πανί, δημιουργούνται από διπλές στρώσεις υφάσματος στην περιοχή της ραφής.

► Καθαρισμός – σελ. 5

Σε περίπτωση που απουσιάσετε και αναμένεται να φυσήξει άνεμος, μαζέψτε το προϊόν.

Εάν το προϊόν βραχεί, ανοίξτε το με την πρώτη ευκαιρία, για να στεγνώσει. Αν το πανί της τέντας μείνει για περισσότερο χρόνο τυλιγμένο σε υγρή κατάσταση, μπορεί εύκολα να δημιουργηθούν άσχημοι λεκέδες.

Για τον καθαρισμό βουρτσίστε το πανί της τέντας ξηρά. Απομακρύνετε επίμονες ακαθαρσίες με ζεστό σαπουνό νερο και βούρτσα. Πριν από το κλείσιμο αφήνετε την τέντα να στεγνώσει.

Μη χρησιμοποιείτε σε καμία περίπτωση μέσα καθαρισμού, τα οποία περιέχουν διαλύτες. Ξεθωριάζουν το ύφασμα και προκαλούν ζημιά στην ύφανση.

Για να αποφευχθούν ενδεχόμενες ζημιές, μη χρησιμοποιείτε ποτέ αλκαλικά, καθώς και διαβρωτικά μέσα καθαρισμού ή ατμοκαθαριστές για τον καθαρισμό του υφάσματος. Για να αποτραπεί η κόπωση του υλικού, είναι απαραίτητο να αποφευχθεί η δημιουργία θυλάκων νερού (συσσώρευση νερού επάνω στο πανί) μέσω της έκχυσης του νερού της βροχής.

Επακόλουθα φαινόμενα δεν πρέπει να θεωρούνται σφάλματα, εφόσον δεν συσσωρεύονται σε υπερβολική έκταση:

- Είναι πιθανή η δημιουργία «κοιλιάς» στο υλικό της τέντας λόγω του ίδιου βάρους του.
- Ενδέχεται να παρουσιαστούν αποκλίσεις στο χρώμα ανάμεσα στα μεμονωμένα φάρδη του υλικού για κατασκευαστικούς λόγους.
- Οι σκίες απόχρωσης αποτελούν μόνο οπτικό φαινόμενο. Αφορούν διάφορες διαθλάσεις φωτός ανάμεσα σε λεία σημεία και σημεία με πτυχώσεις.
- Κατά την κατασκευή ενδέχεται να παρουσιαστεί μόνο νήμα.

Γενικές υποδείξεις για το πανί της τέντας

Τα πανιά τεντών είναι υψηλής ποιότητας προϊόντα. Ωστόσο, ακόμα και μετά την εφαρμογή της σύγχρονης τεχνολογίας και των απαιτήσεων για την προστασία του περιβάλλοντος τίθενται όρια στην τελειότητά της. Ορισμένα φαινόμενα στο πανί, τα οποία παρουσιάζουν προβλήματα περιστασιακά, είναι πιθανά παρά την ώριμη τεχνολογία παραγωγής και επεξεργασίας. Κατά κανόνα, αυτά τα φαινόμενα παρουσιάζονται με διαφορετική ισχύ σχεδόν σε όλα τα πανιά τεντών. Δεν μειώνουν με κανέναν τρόπο ωστόσο την ποιότητα των πανιών.

- Οι πτυχώσεις από τσάκισμα προκύπτουν κατά την κατασκευή και κατά τη δίπλωση των πανιών τεντών. Ενδέχεται, ειδικά σε ανοιχτά χρώματα, στην πτυχή να προκύψουν φαινόμενα στην επιφάνεια (μετατόπισεις χρωστικών ουσιών), τα οποία στο φωτισμό επιδρούν πιο σκούρα (σαν λωρίδες βρωμιάς). Δεν μειώνουν την αξία και την καταλληλότητα προς χρήση του προϊόντος.
- Τα φαινόμενα κιμωλίας είναι ανοιχτές λωρίδες, οι οποίες προκύπτουν κατά την επεξεργασία σε κατεργασμένο προϊόν και δεν μπορούν να αποφευχθούν πάντα πλήρως ακόμα και μετά από μεγάλη προσοχή. Για αυτόν το λόγο δεν αποτελούν επίσης λόγο παραπόνων.
- Ανθεκτικότητα στη βροχή: Τα υφάσματα τέντας αντηλιακής προστασίας από πολυεστέρα είναι αδιάβροχα και αντέχουν υπό ελάχιστη κλίση 14° σε μια ελαφριά, σύντομη βροχή. Στην περίπτωση ισχυρότερης ή μεγαλύτερης διάρκειας βροχής, τα προϊόντα πρέπει να κλείνουν για να αποφεύγονται οι ζημιές. Τα βρεγμένα προϊόντα που τυλίγονται πρέπει να ανοίγουν ξανά το συντομότερο δυνατόν για να στεγνώσουν.
- Κυματότητες στην περιοχή του στριφώματος, των ραφών και των τροχιών δημιουργούνται λόγω των πολλαπλών στρώσεων του υφάσματος και των διαφορετικών παχών περιτυλίγματος στον άξονα του πανιού. Οι τάσεις που δημιουργούνται επί του υφάσματος μπορούν να δημιουργήσουν κυματότητες πάνω σε αυτό (π.χ. τετραγωνικά ή σκελετοειδή σχήδια).
- Το νήμα ραψίματος του πανιού δεν πρέπει να έχει το ίδιο χρώμα με το μέρος του πανιού, στο οποίο βρίσκεται το νήμα.

Αποθήκευση

Σε περίπτωση αποθήκευσης για μεγαλύτερο χρονικό διάστημα, φυλάσσετε το προϊόν σε ξηρό περιβάλλον.

Διάθεση

Διάθεση της συσκευασίας

Η συσκευασία αποτελείται από χαρτόνι και πλαστικά με αντίστοιχη σήμανση, τα οποία μπορούν να ανακυκλωθούν.



- Διαθέτετε αυτά τα υλικά προς ανακύκλωση.

Διάθεση του προϊόντος

Διαθέστε το προϊόν στο τέλος του κύκλου ζωής του σύμφωνα με τους κανονισμούς που ισχύουν στη χώρα σας.

Βλάβες και αντιμετώπιση

Εάν κάτι δεν λειτουργεί...



ΚΙΝΔΥΝΟΣ! Κίνδυνος τραυματισμού! Οι αρθρωτοί βραχίονες του προϊόντος βρίσκονται υπό υψηλή τάση ελατηρίου. Η αποσυναρμολόγηση του προϊόντος μπορεί να επιφέρει βαρείς τραυματισμούς. Σε περίπτωση ελαττωματικής λειτουργίας των αρθρωτών βραχιόνων απευθυνθείτε στον εμπορικό σας αντιπρόσωπο. Σε περίπτωση αποσυναρμολόγησης απευθυνθείτε σε μια τεχνική εταιρεία.



ΠΡΟΣΟΧΗ! Πιθανές ζημιές στο πανί της τέντας! Μετά από πολλαπλές χρήσεις του προϊόντος, ένας ή και οι δύο αρθρωτοί βραχίονες του προϊόντος ενδέχεται να κρέμονται στραβά ή ανομοιόμορφα. Σε αυτή την περίπτωση, οι αρθρωτοί βραχίονες πρέπει να ρυθμιστούν ξανά (► *Ρύθμιση της κλίσης του πανιού του προϊόντος* – σελ. 45).

Geachte klant, we zijn erg blij met het vertrouwen dat u ons schenkt!

Uw nieuwe product is volgens de stand van de techniek gebouwd en gemaakt.

Lees vóór de eerste ingebruikname deze gebruiksaanwijzing door! Hierin vindt u alle aanwijzingen voor een veilig gebruik en een lange levensduur van het product. Neem alle veiligheidsinstructies in deze gebruiksaanwijzing strikt in acht!



Aanwijzing: Deze handleiding verwijst naar meerdere producten met verschillende uitrustingen. Daardoor kan het afgebeelde product in vorm en kleur afwijken van uw product.

Schermdoek 3x2m geschikt voor de volgende 3x2m schermen:

- Knikarmschermen Aventura
- Hulsmarkiezen met motor Belport
- Hulsmarkies Bedford

Let Op!

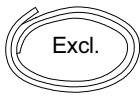

De kunststof biezen die in de tunnels aan het schermdoek wordt getrokken, zijn niet bij de levering inbegrepen. De kunststof biezen van het originele doek moeten altijd worden bewaard en hergebruikt.

Voordat u begint...



GEVAAR! Risico op letsels! De knikarmen van het product staan onder zeer hoge veerspanning. Maak de scharnierarm vast met een stuk touw of een kabelbinder voordat u met de vervanging begint.

Gebruik volgens de voorschriften

Het product voldoet aan de stand van de wetenschap en de techniek en aan de geldende veiligheidsvoorschriften op het tijdstip dat het op de markt werd gebracht in het kader van het gebruik waarvoor het is bedoeld.

Dit product mag uitsluitend als zonwering worden gebruikt.

Enig ander gebruik is niet toegestaan! Dit product mag met name niet worden gebruikt als bescherming tegen regen, wind of sneeuw.

Het product is niet bestemd voor beroepsmatig gebruik. Elk ander gebruik geldt als niet-reglementair. Door oneigenlijk gebruik, veranderingen aan het product of door het gebruik van onderdelen die niet door de fabrikant zijn getest en vrijgegeven, kan onvoorziene schade ontstaan!

Elk oneigenlijk gebruik resp. alle niet in deze gebruiksaanwijzing beschreven werkzaamheden aan het product zijn ongeoorloofd gebruik en vallen buiten de wettelijke aansprakelijkheid van de fabrikant.

Persoonlijke veiligheidsvoorziening



Draag bij het monteren een veiligheidshelm.



Draag bij het monteren veiligheidsschoenen.



Draag veiligheidshandschoenen bij het monteren.

Voor uw veiligheid

Algemene veiligheidsinstructies

- Voor een veilige montage van het product moet de gebruiker deze gebruiksaanwijzing vóór de montage gelezen en begrepen hebben.
- Neem alle veiligheidsinstructies in acht! Als u de veiligheidsinstructie niet in acht neemt, brengt u zichzelf en anderen in gevaar.
- Bewaar alle gebruiksaanwijzingen en veiligheidsinstructies voor toekomstig gebruik.
- Als u het product verkoopt of doorgeeft, overhandig dan ook altijd deze gebruiksaanwijzing.
- Het product mag alleen worden gebruikt, wanneer het perfect in orde is. Als het product of een deel daarvan defect is, moet het door een vakman worden gerepareerd.
- Een veilig en risicoloos gebruik van het product kan alleen worden gegarandeerd bij regelmatige controle en onderhoud. Het schermdoek moet regelmatig worden gecontroleerd op tekenen van slijtage of schade aan bespanning en frame.
- De knikarmen van het product staan onder zeer hoge veerspanning. Maak de scharnierarm vast met een stuk touw of een kabelbinder voordat u met de vervanging begint.
- Laat tijdens de installatie geen kinderen en/of huisdieren in het montagegebied spelen.
- Zorg ervoor, dat uw handen tijdens de montage schoon blijven, zodat vuil raken van het zonnenschermdoek uitgesloten is.
- Kunststof zakken in de verpakking kunnen gevaarlijk zijn voor kleine kinderen. Houd uw kinderen ervan uit de buurt, om risico's uit te sluiten.
- Gebruik uitsluitend originele reserveonderdelen. Alleen deze reserveonderdelen zijn voor het product gebouwd en geschikt. Andere reserveonderdelen leiden niet alleen tot verval van de garantie, maar ze kunnen ook u en uw omgeving in gevaar brengen.
- Kinderen of personen, die op grond van gebrekkige fysieke, psychische of sensorische eigenschappen niet in staat zijn het product veilig en voorzichtig te bedienen, mogen het product niet gebruiken of monteren.
- Gebruik altijd de noodzakelijke persoonlijke veiligheidsuitrusting.
- Altijd voorzichtig en alleen in goede lichamelijke staat werken: vermoeidheid, ziekte, alcoholgebruik, medicijnen- en drugsgebruik zijn onverantwoordelijk, aangezien u het product niet meer veilig kunt gebruiken.

Kwalificatie



Installatie uitsluitend door gekwalificeerd personeel

- De montagehandleiding is bestemd voor de gekwalificeerde monteur, die over ervaren kennis in de volgende bereiken dient te beschikken:
 - Arbo-maatregelen, bedrijfsveiligheid en ongevalpreventie
 - omgang met ladders en balken
 - Handhaving en transport van lange, zware bouwonderdelen
 - Omgang met gereedschap en machines
 - Plaatsing van bevestigingsmiddelen

- Beoordeling van de bouwmaterialen (neem voor vragen hierover contact op met de verkoper.)
- Ingebruikname en bedrijf van het product
- Als niet over een van deze kwalificaties wordt beschikt, moet een vakkundige montagebedrijf worden geraadpleegd.

Opstapmiddelen

- Opstaphulpen mogen niet tegen het product worden gezet of eraan worden bevestigd. Ze moeten een vaste stand hebben en genoeg houvast bieden. Gebruik alleen opstaphulpen die over voldoende draagkracht beschikken.

Valbeveiliging

- Bij werkzaamheden op grotere hoogtes bestaat risico op vallen. Er moeten geschikte maatregelen tegen vallen worden gebruikt.

Ongecontroleerde bediening

- Bij handmatige bediening moet de bedieningszwenkel worden geplaatst en goed worden opgeborgen.

Proefdraaien

- Bij de eerste uitloop mag niemand zich in het uitloopgebied of onder het product bevinden. De bevestigingsmiddelen en consoles moeten na de eerste uitloop aan een visuele inspectie worden onderworpen.

Gebruik bij regen

- Als de hellingshoek van het product geringer is dan $25\% = 14^\circ$, gemeten ten opzichte van horizontaal, mag het niet bij regen worden uitgeschoven. Er bestaat gevaar voor vorming van waterzakken in het schermdoek waardoor het product kan worden beschadigd of kan neerstorten.

Gebruik bij sneeuw en ijs

- Het product mag niet bij sneeuw of kans op vorst worden uitgeschoven. Het gevaar bestaat dat het product beschadigd raakt of neerstort.

Gebladerte en vreemde objecten

- Bladeren en andere voorwerpen die op het doek, de bovenklep en in de geleiderails terechtkomen, moeten onmiddellijk worden verwijderd. Het gevaar bestaat dat het product beschadigd raakt of neerstort.

Hindernissen/beknellingsgevaar

- In het uitloopgebied van het product mogen zich geen obstakels bevinden. Het gevaar bestaat dat personen op die plekken bekneld raken.
- Tussen de bewegende delen van het product bestaat gevaar voor kneuzingen en snijwonden. Kledingstukken en lichaamsdelen kunnen worden gegrepen.
- Extra belastingen van het product door opgehangen voorwerpen of verankering met touwen kunnen het product beschadigen of doen neerstorten en zijn daarom niet toegestaan.

Reinigings- en onderhoudswerkzaamheden binnen het uitloopgebied van het product

- Zorg ervoor dat het product bij reinigings- en onderhoudswerkzaamheden (bijv. bij reiniging van het gebouw) niet kan worden uitgeschoven.

Onderhoud

- Een veilig en risicoloos gebruik van het product kan alleen worden gegarandeerd bij regelmatige controle en onderhoud. Het product moet regelmatig worden gecontroleerd op tekenen van slijtage of schade aan bespanning en frame.
- Eventuele schade mag uitsluitend door een vakman worden gerepareerd. Producten die reparatie behoeven, mogen niet worden gebruikt.
- Controleer het product regelmatig op tekenen van slijtage of beschadigingen

Montage en bediening

Leveringsomvang



Aanwijzing: Er worden geen andere toebehoren meegeleverd. De kunststof biezen die in de tunnels aan het schermdoek wordt getrokken, zijn niet bij de levering inbegrepen. De kunststof biezen van het originele doek moeten altijd worden bewaard en hergebruikt.

Montage

► *Benodigd gereedschap – p. 2*

Voor de montage moet u de volgende hulpmiddelen/werktuigen gereedhouden:

- Schroefsleutels SW 10 (M6), 14 (M8), 19 (M12)
- Inbussleutel
- Dopsleutel 13 mm
- Schroevendraaier
- Riemen om de armen vast te zetten
- Trapladder

► *Montage – p. 2*



Aanwijzing: Er zijn twee mensen nodig om het product te monteren. Er is een ladder nodig.



GEVAAR! Risico op letsels! Controleer voor de ingebruikstelling absoluut of alle schroeven en andere bevestigingsmiddelen stevig vastzitten.

Hellingshoek van het product instellen



Aanwijzing: Product 0,5 meter uitschuiven.

Indien nodig kunt u de doekhelling tussen 0° en 45° instellen. Let erop, dat voor de afvoer van regenwater minstens een doekhelling van 14° nodig is. Om de doekhelling in te stellen voert u de volgende stappen uit:

- Aan de linker armhouder de bevestigingsschroeven (3) 1-2 omwenteling losdraaien. **Let op, niet verwijderen!**
- De borgschroef (4) zo ver losdraaien, dat de linker scharnierarm met zijn gewenste helling ingesteld kan worden.
- De linker scharnierarm met de hand optillen (ontlasten) en door de stelschroef (5) rechtsom of linksom te draaien de valstang (uitvalprofiel) naar de gewenste hellingshoogte tillen of laten zakken.
- Is de gewenste helling bereikt, de borgschroef en de bevestigingsschroeven weer vastdraaien.
- Dezelfde stappen met de rechter armhouder uitvoeren.



LET OP! Mogelijk schade aan het zonneschermdoek! De doekhelling moet aan beide zijden gelijk zijn ingesteld. Als de valstang niet horizontaal is, rolt het zonneschermdoek niet gelijkmatig op, hetgeen tot schade kan leiden.

- De valstang van het product op horizontale positie controleren met behulp van een waterpas.
- Eventueel eenzijdig naspannen, totdat de valstang horizontaal is.

Bediening

Het zwengelmechanisme van het product heeft geen stop om de omwentelingen van de doekas te begrenzen. Om schade aan het doek te vermijden, moet het scherm altijd bovenlangs op de doekas worden gewikkeld.

- Indien er sprake van een verkeerde wikkelrichting is, het doek compleet afwikkelen. Het is dan volkomen slap en wordt nu bij het verder wikkelen in dezelfde richting weer langs boven opgewikkeld.
- Het doek moet strak opgewikkeld zijn!

Onderhoud, opslag, verwijdering

Reiniging en onderhoud



LET OP! Mogelijk schade aan het zonnescermdoek! Stel het product niet onnodig bloot aan vochtig weer!



LET OP! Mogelijk schade aan het zonnescermdoek! Een golving in het zoom-, naad- en baangedeelte ontstaat door meerdere lagen van de stof en verschillende wikkelsterktes op het doek. De hierdoor ontstane spanning in het stof kan patronen in het weefsel teweegbrengen.

Wikkeldolven naast de naad, op het op- en uitgerolde doek worden veroorzaakt door dubbele stoflagen in het naadgedeelte.

► Reiniging – p. 5

Bij korte afwezigheid en opkomende wind moet het product worden ingeschoven.

Laat een nat geworden product zo snel mogelijk in uitgeschoven toestand opdrogen. Als het doek gedurende lange tijd nat opgerold blijft, kunnen er lelijke vlekken ontstaan.

Voor de reiniging van het zonnescermdoek moet u deze droog afborstelen. Hardnekkige vervuilingen moet u verwijderen met een warm sopje en een borstel. Voor het oprollen eerst laten drogen.

Gebruik in geen geval reinigingsmiddelen die oplosmiddelen bevatten. Deze bleken en beschadigen het weefsel.

Om mogelijke beschadigingen te voorkomen, gebruikt u nooit alkalische of zuurhoudende reinigingsmiddelen of stoomreinigers om het weefsel te reinigen. Om materiaalmoetheid te voorkomen, is het nodig, de vorming van waterzakjes (concentratie van water op het doek) door het afvoeren van regenwater te voorkomen.

De volgende verschijnselen zijn niet echt verkeerd, zolang ze zich niet overmatig voordoen:

- Doorhangen van de zonnescermdoek ten gevolge van het eigen gewicht is mogelijk.
- Kleurafwijkingen tussen de verschillende stofbanen kunnen om ontwikkelingstechnische redenen optreden.
- Schakeringen zijn slechts optische verschijnselen. Ze berusten op verschillende lichtbrekingen tussen gladde en geplooidde delen.
- Bij het confectioneren kan een schuin draadverloop optreden.

Algemene aanwijzingen voor het zonnescermdoek

Zonnescermdoeken zijn topproducten. Toch zijn hier ook met de meest recente technieken en door de eisen aan de bescherming van het milieu grenzen aan.

Bepaalde verschijnselen in het doek, die soms bekritiseerd worden, zijn ondanks een uitgekende productie- en verwerkingstechniek mogelijk. In principe treden deze effecten in verschillende mate bij haast alle zonnescermdoeken op. Ze verminderen de kwaliteit van de doeken echter op geen enkele wijze.

- Knikvouwen ontstaan bij de fabricage en tijdens het vouwen van de doeken. Met name bij heldere kleuren kunnen knikken resulteren in oppervlakteverschijnselen (pigmentverschuivingen) die bij tegenlicht donkerder lijken (zoals vuilstrepen). Ze verminderen de waarde en bruikbaarheid van het product niet.
- Krijteffecten zijn heldere strepen, die bij de verwerking op bewerkte stof ontstaan en ook met de grootste zorgvuldigheid niet altijd volkomen te vermijden zijn. Ze vormen daarom eveneens geen reden tot reclamatie.
- Regenbestendigheid: Polyester zonweringsstoffen zijn waterafstotend geïmpregneerd en kunnen bij een minimale hellingshoek van 14° een lichte, korte regenbui weerstaan. Bij zware of langdurige regenbuien moeten de producten worden ingeschoven om schade te voorkomen. Nat opgerolde producten moeten zo snel mogelijk weer worden uitgeschoven.
- Golvingen in het zoom-, naad- en baangedeelte ontstaan door meerdere lagen van de stof en verschillende wikkelsterktes op het doek. De daardoor ontstane spanning op de stof kan golven in het weefsel (b.v. wafel- of visgraatpatronen) veroorzaken.
- Het naaigaren van het doek hoeft niet dezelfde kleur te hebben als het gedeelte van het doek waarin de naad zich bevindt.

Opslag

Plaats het product bij langdurige opslag in een droge omgeving.

Recycling

Verpakking verwijderen

De verpakking bestaat uit recyclebaar karton en overeenkomstig aangegeven recycleerbare kunststoffen.

- Gooi dit materiaal bij recyclebaar afval.



Product verwijderen

Voer het afgedankte product in overeenstemming af met de geldende voorschriften in uw land.

Storingen en oplossingen

Als er iets niet werkt...



GEVAAR! Risico op letsels! De knikarmen van het product staan onder zeer hoge veerspanning. Demontage van het product kan leiden tot ernstig letsel. Neem bij storingen aan de knikarmen contact op met de verkoper. Neem in geval van demontage contact op met een vakbedrijf.



LET OP! Mogelijk schade aan het zonneschermdoek! Na herhaald gebruik van het product kunnen een of beide knikarmen scheef of ongelijkmatig gaan hangen. In dat geval moeten de knikarmen worden bijgesteld (► *Hellingshoek van het product instellen – p. 49*).

Bästa kund, grattis till din nya produkt!

Din nya produkt är konstruerad och tillverkad enligt senaste tekniska rön.

Denna bruksanvisning måste ovillkorligen läsas igenom före montering! Här hittar du all information som krävs för en säker användning och en lång brukstid för produkten. Beakta alla säkerhets hänvisningar i denna manual!



Märk: Denna bruksanvisning avser ett flertal artiklar med varierande utrustning. Därför kan den illustrerade produkten avvika i form och färg från just din produkt.

Markisduk 3x2m lämplig för följande 3x2m markiser:

- Länkarmsmarkis Aventura
- Kassetmarkis med motor Belport
- Kassetmarkis Bedford

Obs!

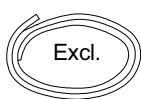

De plastkedrar som dras in i tunneln i markisduken ingår inte i leveransen. Originaldukens platskedrar måste ovillkorligen sparas och återanvändas.

Innan du börjar...



FARA! Risk för personskador! Produktens länkar står under mycket hög fjäderspänning. Fäst länkarmen med ett snöre eller ett buntband, innan du börjar med bytet.

Avsedd användning

Produkten motsvarar senaste vetenskapliga och tekniska rön samt gällande säkerhetsbestämmelser vid tiden för distributionen inom ramen för dess ändamålsenliga användning.

Denna produkt får användas endast som solskydd.

All annan användning är förbjuden! Denna produkt får inte användas som skydd mot regn, blåst eller snö.

Produkten är inte avsedd för kommersiellt bruk.

All annan användning är förbjuden. Vid ändamålsvidrig användning, förändringar av produkten eller användning av delar som inte är kontrollerade och godkända av tillverkaren, kan oförutsebara skador uppstå!

All icke-ändamålsenlig användning resp. alla åtgärder på produkten som inte beskrivs i denna bruksanvisning är otillåten felanvändning utanför tillverkarens lagstadgade ansvarsgränser.

Personlig skyddsutrustning



Använd skyddshjälm vid monteringen.



Använd skyddsskor vid monteringen.



Använd skyddshandskar vid monteringen.

För din säkerhet

Allmänna säkerhets hänvisningar

- För en säker montering av produkten måste användaren ha läst och förstått denna bruksanvisning före monteringen.
- Beakta alla säkerhetsanvisningar! Om säkerhetsanvisningarna inte beaktas utsätter du dig själv och andra personer för fara.

- Spara alla bruks- och säkerhetsanvisningar för framtida bruk.
- Om du säljer eller lämnar produkten vidare skall denna bruksanvisningen ovillkorligen följa med.
- Produkten får användas endast när den är i felfritt skick. Om produkten eller någon del av den är defekt måste den repareras av specialist.
- En säker och riskfri användning av produkten är säkerställd endast om den kontrolleras och underhålls regelbundet. Markisduken måste kontrolleras regelbundet avs. tecken på slitage eller skador i väv och stativ.
- Produktens länkar står under mycket hög fjäderspänning. Fäst länkarmen med ett snöre eller ett buntband, innan du börjar med bytet.
- Håll barn och husdjur borta från arbetsområdet under installation.
- Se till att alltid ha rena händer under installationen så att du inte smutsar ned markisens väv.
- Plastpåsar i förpackningen kan utgöra en säkerhetsrisk för barn. Håll dem utom räckhåll för barn för att undvika risker.
- Använd endast originalreservdelar. Endast dessa reservdelar är konstruerade och lämpliga för produkten. Andra reservdelar medför inte endast förlust av garantin, de kan också utgöra en fara för dig och din omgivning.
- Barn eller personer som på grund av nedsatt fysisk, mental eller sensorisk förmåga inte kan hantera produkten på ett säkert och omsorgsfullt sätt, får inte använda eller montera den.
- Använd alltid nödvändig personlig skyddsutrustning.
- Arbeta försiktigt och endast om du befinner dig i god fysisk kondition: Trötthet, sjukdom, alkoholförtäring, läkemedels- och drogpåverkan gör att du inte längre kan hantera produkten på ett säkert sätt.

Kvalifikationer



Installation får endast utföras av behörig personal.

- Monteringsanvisningen riktar sig till kvalificerad montör som har dokumenterade kunskaper på följande områden:
 - Arbetskydd, arbets säkerhet och föreskrifter för olycksförebyggande.
 - Hantering av stegar och ställningar.
 - Hantering och transport av långa, tunga komponenter.
 - Hantering av verktyg och maskiner.
 - Montering av fästdon.
 - Bedömning av byggmaterialet (kontakta din återförsäljare).
 - Idrifttagning och användning av produkten.
- Om dessa kvalifikationer saknas måste ett monteringsföretag anlitas.

Uppstigningsanordningar

- Stegar får inte lutas mot eller fästas i produkten. De måste stå stabilt och vara tillräckligt kraftiga. Använd endast stegar som är tillräckligt bärande.

Fallskydd

- Vid arbeten på högre höjden uppstår fallrisk. Använd lämplig fallskyddsutrustning.

Okontrollerad manövrering

- Vid manuell manövrering måste veven hakas ur och förvaras på en säker plats.

Provanvändning

- Vid den första utkörningen får ingen befinna sig i rörelseområdet eller under produkten. Fästmedel och konsoler skall kontrolleras optiskt efter den första utkörningen.

Användning vid regn

- Om lutningen för produkten är mindre än $25\% = 14^\circ$, mätt från horisontalen, får den inte köras ut i regn. Risk för uppkomst av vattenpölar på markisduken, som kan orsaka skador på produkten eller få den att falla ned.

Användning vid snö och is

- Vid snöfall eller risk för frost får produkten inte köras ut. Det finns risk för att produkten skadas eller faller ned.

Löv och främmande föremål

- Löv och andra främmande partiklar som ligger på markisduken, i markislådan och i styrskenorna måste omedelbart tas bort. Det finns risk för att produkten skadas eller faller ned.

Hinder/klämrisk

- I produktens utkörningsområde får det inte finnas några hinder. Det finns risk för att personer kan klämmas fast.
- Det finns kläm- och skärområden mellan produktens rörliga delar. Klädesplagg eller kroppsdelar kan dras in.
- Ytterligare belastningar på produkten från upphängda föremål eller vid avspända vajrar kan orsaka skador eller fall för produkten och är därför inte tillåtna.

Rengöring och underhåll i produktens utkörningsområde

- Säkerställ att produkten inte kan köras ut vid rengörings- och underhållsarbete (t.ex. fasadtvätt).

Underhåll

- En säker och riskfri användning av produkten är säkerställd endast om anläggningen kontrolleras och underhålls regelbundet. Produkten måste kontrolleras regelbundet avs. tecken på slitage eller skador i väv och stativ.
- Om skador konstateras skall specialist anlitas för reparationen. Produkter som behöver repareras får inte användas.
- Kontrollera produkten regelbundet avseende tecken på slitage eller skador

Montering och användning

Leveransomfattning



Märk: Inga andra tillbehör medlevereras. De plastkedrar som dras in i tunneln i markisduken ingår inte i leveransen. Originaldukens platskedrar måste ovillkorligen sparas och återanvändas.

Montering

► *Nödvändiga verktyg – sid. 2*

Följande hjälpmedel/verktyg används vid montering:

- Skruvmejsel nyckelvidd 10 (M6), 14 (M8), 19 (M12)
- Insexkantnyckel
- Hylsnyckel 13 mm

- Skruvdragare
- Remmar för fixering av armarna
- Trappstege

► *Montering – sid. 2*



Märk: Två personer behövs för monteringen av produkten. En stege behövs.



FARA! Risk för personskador! Före användning är det viktigt att kontrollera att alla skruvar och annat monteringsmaterial sitter ordentligt.

Ställ in lutningen av produktens tyg



Märk: Kör ut produkten 0,5 meter.

Vävens lutning kan ställas in på mellan 0° och 45° efter behov. Tänk på att lutningen måste vara minst 14° för att regnvatten ska kunna rinna av. Genomför följande arbetssteg för att ställa in vävens lutning:

- Lossa fästskruvarna (3) på vänster armhållare 1–2 varv. Obs, ta inte bort skruvarna!
- Lossa låsskruven (4) så mycket att vänster vikarm kan ställas in i önskad lutning.
- Lyft vänster vikarm med handen (avlasta) och lyft eller sänk fallstången (frontprofil) till önskad lutningshöjd genom att vrida ställskruven (5) åt höger eller vänster.
- När önskad lutning har nåtts ska lås- och fästskruven dras åt igen.
- Genomför samma arbetssteg på höger armhållare.



OBS! Risk för skador på markisväven! Vävens lutning måste ha samma inställning på båda sidorna. Om fallstången inte är vågrät rullas markisväven upp ojämnt, vilket kan leda till skador.

- Kontrollera produktens fallstång avs. horisontalen med vattenpass.
- Justera vid behov den ena sidan tills fallstången är vågrät.

Användning

Produktens vevväxel har inget stopp för begränsning av dukaxelns rotation. För undvikande av skador på duken måste man se till att markisduken alltid lindas runt dukaxeln upp till.

- Om upprullningsriktningen är felaktig ska du rulla av väven helt. Väven är då helt slapp och kan rullas upp i samma rotationsriktning uppåt.
- Väven måste rullas upp stramt!

Skötsel, förvaring, avfallshantering

Rengöring och skötsel



OBS! Risk för skador på markisväven! Utsätt inte produkten för fuktig väderlek i onödan!



OBS! Risk för skador på markisväven! Vågighet vid fäll, söm och bana uppstår pga. vävens olika skikt och olika lindningskrafter på dukaxeln. Spänningar som då uppstår i materialet kan ge upphov till mönster på duken. Lindningsvägor invid sömmen, på den upp- och avrullade duken orsakas av dubbla vävlager i sömområdet.

► *Rengöring – sid. 5*

Vid kortare frånvaro och när det börjar blåsa skall produkten köras in.

Om produkten har blivit våt skall den få torka så snabbt som möjligt i utkört tillstånd. Om markisduken får vara fuktig under en längre tid, kan lätt oansenliga fläckar uppstå.

Torrborsta markisduken för att rengöra den. Envis smuts avlägsnas med varmt såpvatten och en borste. Låt torka före inkörning.

Använd aldrig rengöringsmedel som innehåller lösningsmedel. Dessa bleker väven och skadar vävens struktur.

För att undvika potentiella skador ska du aldrig använda alkaliska eller syrahaltiga rengöringsmedel eller ångtvätt för att rengöra väven. För att undvika uttrötning av materialet är det viktigt att man förhindrar bildandet av vattenfickor (vattenansamlingar på väven) genom att leda bort regnvatten.

Följande fenomen ska inte betraktas som fel såvida de inte förekommer i oskäligt stor omfattning:

- Markisens material kan hänga ned till följd av egenvikten.
- Av färgtekniska skäl kan det förekomma färgavvikelser mellan de enskilda materialbanorna.
- Skuggor är endast optiska effekter. De beror på olika ljusbrytningar mellan släta och veckade ytor.
- Vid konfektionering kan det hända att sömmar löpet snett.

Allmän information om markisväven

Markisvävar är högprestandaprodukter. Trots tillämpning av moderna tekniska standarder begränsas markisernas prestanda av aktuella miljöskyddskrav. Vissa rapporterade problem på väven kan uppstå trots avancerad produktions- och bearbetningsteknik. Dessa effekter förekommer i olika stor omfattning på så gott som alla markisvävar. De påverkar inte på något sätt vävens kvalitet.

- Böjveck uppstår vid konfektioneringen och vid vikning av markisdukarna. Särskilt vid ljusa färger kan det uppstå yteffektifer (pigmentförskjutningar) som ser mörkare ut i motljus (ungefär som smutsränder). De minskar inte produktens värde och bruksduglighet.
- Kriteffekter är ljusa ränder som uppstår vid bearbetning av behandlat material och som trots största omsorg inte kan undvikas helt. De utgör ingen orsak till reklamation.
- Regnbeständighet: Polyester material i solskyddsmarkiser har en vattenavvisande impregnering och klarar ett lätt, kortvarigt regn vid en minsta lutning på 14° grader. Vid kraftigare eller långvarigt regn måste produkten köras in för undvikande av skador. Produkter som har rullats in våta skall köras ut igen snarast möjligt för att torka.
- Vågighet vid fäll, söm och bana uppstår pga. vävens olika skikt och olika lindningskrafter på dukaxeln. Materialspänningar som uppstår kan orsaka vågighet (t.ex. bikake- eller fiskbensmönster).
- Sytråden på väven behöver inte ha samma färg som den del av väven där den befinner sig.

Förvaring

Vid långtidsförvaring skall produkten förvaras i torr miljö.

Bortskaffande

Bortskaffande av förpackningen

Förpackningen består av kartong och uppmärkta plaster som kan återvinnas.

- Lämna dessa material till återvinningen.



Bortskaffning av produkten

Bortskaffa den uttjänta produkten enligt de föreskrifter som gäller i ditt land.

Störningar och hjälp

Om något inte fungerar...



FARA! Risk för personskador! Produktens länkarmar står under mycket hög fjäderspänning. Demontering av produkten kan få svåra personskador till följd. Vid störningar i länkarmarna: kontakta återförsäljaren. Demontering ska utföras av specialföretag.



OBS! Risk för skador på markisväven! Efter det att man har använt produkten flera gånger kan en eller båda länkarmarna hänga snett eller ojämnt. Länkarmarna måste då justeras (► *Ställ in lutningen av produktens tyg – sid. 53*).

Arvoisa asiakas, kiitämme osoittamastasi luottamuksestasi!

Uusi tuotteesi on suunniteltu ja valmistettu tekniikan nykytason mukaisesti.

Lue tämä käyttöohje ehdottomasti läpi ennen asennusta! Löydät siitä kaikki tuotteen turvalliseen ja pitkäikäiseen käyttöön tarvittavat ohjeet. Huomioi ehdottomasti kaikki käyttöohjeen turvallisuusohjeet!



Vihje: Tämä käyttöohje koskee useampaa tuotetta, joilla on erilainen varustelutaso. Sen vuoksi kuvatun tuotteen muoto ja väri voivat poiketa sinun tuotteestasi.

Markkiisikangas 3x2 m soveltuu seuraaviin 3x2 m markiiseihin:

- Nivelvarsimarkiisit Aventura
- Moottorilliset kasettimarkiisit Belport
- Kasettimarkiisi Bedford

Huomautus!

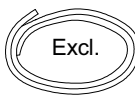

Muoviliistat, jotka vedetään markiisikankaan tunneliin, eivät tule mukana. Alkuperäisen kankaan muoviliistat on ehdottomasti säilytettävä ja käytettävä uudelleen.

Ennen aloittamista...



VAARA! Loukkaantumiswaara! Tuotteen nivelvarsissa on erittäin suuri jousijännitys. Kiinnitä nivelvarsi narulla tai nippusiteellä, ennen kuin aloitat vaihdon.

Määräystenmukainen käyttö

Tuote on valmistettu nykytiedon ja -tekniikan sekä sen markkinoille saattamisen aikana voimassa olevien turvallisuusmääräysten mukaisesti sen tarkoituksenmukaiseen käyttöön.

Tätä tuotetta ei saa käyttää vain auringonsuojana.

Mikään muu käyttö ei ole sallittua! Tätä tuotetta ei saa etenkään käyttää suojana sadetta, tuulta tai lunta vastaan.

Tuotetta ei ole tarkoitettu ammattimaiseen käyttöön.

Kaikki siitä poikkeava käyttö on määräystenvastaista. Määräystenvastainen käyttö, sellaiset muutokset tuotteeseen tai käyttöön, joita valmistaja ei ole tarkastanut tai hyväksynyt, voivat aiheuttaa odottamattomia vahinkoja!

Kaikki määräystenvastainen käyttö tai tässä käyttöohjeessa annettujen ohjeiden laiminlyönti on virhekäyttöä, eikä se kuulu enää valmistajan vastuun piiriin.

Henkilökohtainen suojaruustus



Käytä asennuksessa kypärää.



Käytä asennuksessa turvajalkineita.



Käytä asennuksessa suojakäsineitä.

Turvallisuuttasi varten

Yleiset turvallisuusmääräykset

- Käyttäjän on luettava ja ymmärrettävä käyttöohjeen sisältämät ohjeet tuotteen turvallista asennusta varten.
- Noudata turvallisuusohjeita! Turvallisuusohjeiden laiminlyönnillä vaarannat itseäsi ja muita.

- Säilytä käyttöohje ja turvallisuusohjeet myöhempää tarvetta varten.
- Jos myyt tai luovutat tuotteen toiselle henkilölle, anna sen mukana myös käyttöohjeet.
- Tuotetta saa käyttää vain moitteettomassa kunnossa. Jos tuotteessa tai sen jossain osassa on vika, alan ammattihenkilön on korjattava se.
- Tuotteen turvallisen ja vaarattoman käytön voi taata vain, kun se tarkistetaan ja huolletaan säännöllisesti. Markkiisista on säännöllisesti tarkastettava, onko kankaassa tai rungossa merkkejä kulumisesta.
- Tuotteen nivelvarsissa on erittäin suuri jousijännitys. Kiinnitä nivelvarsi narulla tai nippusiteellä, ennen kuin aloitat vaihdon.
- Älä anna lasten ja kotieläinten leikkiä asennusalueella asennuksen aikana.
- Varmista, että kätesi pysyvät puhtaina asennuksen aikana, jotta markiisikangas ei likaannu.
- Pakkauksen muovipussit voivat olla vaarallisia pienille lapsille. Vältä riskit pitämällä lapset etäällä.
- Käytä vain alkuperäisiä varaosia. Vain nämä varaosat ovat suunniteltu tuotteelle ja sopivat sille. Muiden valmistajien varaosien käyttö aiheuttaa takuun raukeamisen ja voi lisäksi vaarantaa turvallisuutesi ja ympäristösi.
- Tuotetta eivät saa käyttää lapset tai henkilöt, jotka eivät fyysisten, psyykkisten tai aistillisten ominaisuuksien vuoksi pysty käyttämään tai asentamaan tuotetta turvallisesti ja varovasti.
- Käytä aina vaadittuja henkilökohtaisia suojaruusteita.
- Työskentele laitteella aina varoen ja hyvässä kunnossa ollessa: väsymys, sairaus, alkoholin nautinto, lääkkeiden ja huumeiden vaikutus on vastuutonta, koska et voi käyttää tuotetta turvallisesti.

Pätevyys



Asennuksen saa suorittaa vain ammattihenkilö.

- Asennusohje on tarkoitettu pätevälle asentajalle, jolla on hyvät tiedot seuraavilta aloilta:
 - työsuojelu, toimintaturvallisuus ja työturvallisuusmääräykset
 - Tikkaiden ja telineiden käsittely
 - Pitkien, painavien osien käsittely ja kuljetus
 - Työkalujen ja koneiden käsittely
 - Kiinnitystarvikkeiden kiinnitys
 - Rakennuksen rakenteiden arviointi. (Jos sinulla on kysyttävää, käänny jälleenmyyjäsi puoleen.)
 - Tuotteen käyttöönotto ja käyttö
- Jos jokin näistä pätevyyksistä ei täyty, asennuksen täytyy suorittaa ammattimainen asennusyritys.

Tikkaat ja portaat

- Tikkaita ja portaita ei saa nojata tai kiinnittää tähän tuotteeseen. Niiden täytyy seistä tukevasti ja antaa riittävä pito. Käytä vain tikkaita ja portaita, joilla on riittävä kantokyky.

Putoamissuojaimet

- Korkealla suoritettavien töiden yhteydessä on putoamisriski. Sopivia putoamissuojaimia on käytettävä.

Kontrolloimaton käyttö

- Manuaalisessa käytössä veivi täytyy ottaa pois ja säilyttää turvallisesti.

Koekäyttö

- Ensimmäisen ulosajon aikana tuotteen ajoalueella tai sen alla ei saa olla ihmisiä. Kiinnitystarvikkeet ja kannattimet on tarkistettava silmämääräisesti ensimmäisen ulosajon jälkeen.

Käyttö sateella

- Jos tuotteen kaltevuus on alle 25% = 14° (vaakatasosta mitattuna), sitä ei saa ajaa ulos sateella. Vesi voi kerääntyä markiisiin kankaaseen, mikä voi vahingoittaa tuotetta tai pudottaa sen alas.

Käyttö lumen ja jään yhteydessä

- Tuotetta ei saa ajaa ulos lumisateella tai pakkasella. Tuote voi vahingoittua tai pudota alas.

Lehdet ja vierasesineet

- Markiisiin kankaassa, kotelossa ja ohjauskiskoissa olevat lehdet ja muut roskat on poistettava välittömästi. Tuote voi vahingoittua tai pudota alas.

Esteet/puristumisriski

- Tuotteen ulosajoalueella ei saa olla esteitä. Vaarana on ihmisten jääminen puristuksiin.
- Tuotteen liikkuvien osien väliin voi jäädä puristuksiin ja saada ruhjevammoja. Vaatteet tai ruumiinosat voivat takertua ja tulla sisäänvedetyiksi.
- Tuotetta ei saa kuormittaa lisäksi ripustamalla siihen esineitä tai kiristämällä vajereita, sillä ne voivat vahingoittaa tuotetta tai pudottaa sen alas, minkä vuoksi se ei ole sallittua.

Puhdistus- ja huoltotyöt tuotteen avautumisalueella

- Varmista, ettei tuote pääse avautumaan puhdistus- tai huoltotöiden aikana (esim. rakennussiivoojat).

Huolto

- Tuotteen turvallisen ja vaarattoman käytön voi taata vain, kun laitteisto tarkistetaan ja huolletaan säännöllisesti. Tuotteesta on säännöllisesti tarkastettava, onko kankaassa tai rungossa merkkejä kulumisesta.
- Jos vikoja havaitaan, ammattihenkilön on suoritettava korjaus. Korjausta vaativia tuotteita ei saa käyttää.
- Tarkista säännöllisesti, onko tuotteessa merkkejä kulumisesta tai vioista.

Asennus ja käyttö

Toimituksen sisältö



Vihje: Mukana ei tule muita tarvikkeita. Muoviliistat, jotka vedetään markiisikankaan tunneliin, eivät tule mukana. Alkuperäisen kankaan muoviliistat on ehdottomasti säilytettävä ja käytettävä uudelleen.

Asennus

► Välttämätön työkalut – siv. 2

Asennuksessa tarvitaan seuraavia apuvälineitä/ työkaluja:

- Ruuviavaimet, avainvälit 10 (M6), 14 (M8), 19 (M12)
- Kuusiokoloavain
- Hylsyavain 13 mm
- Ruuviavain
- Hihnoja varsien kiinnittämiseen
- Porrastikkaat

► Asennus – siv. 2



Vihje: Tuotteen asennukseen tarvitaan kaksi henkilöä. Siihen tarvitaan tikkaat.



VAARA! Loukkaantumisvaara! Tarkista ehdottomasti ennen käyttöönottoa, ovatko kaikki ruuvit ja muut kiinnitysvälineet tiukassa.

Kankaan kaltevuuden säätö



Vihje: Avaa tuotetta 0,5 metriä.

Voit säätää kankaan kaltevuuden tarpeen mukaan välille 0–45°. Ota huomioon, että kankaan kaltevuuden täytyy olla vähintään 14°, jotta sadevesi pääsee valumaan pois. Säädä kankaan kaltevuus seuraavissa vaiheissa:

- Löysää vasemmanpuoleisen varren pidikkeen kiinnitysruuveja (3) 1–2 kierrosta. Huomio, älä ota niitä pois!
- Löysää varmistusruuvia (4) sen verran, että vasemmanpuoleisen nivelvarren voi säätää haluttuun kaltevuuteen.
- Nosta vasemmanpuoleista nivelvartta kädellä (vapautus kuormituksesta) ja nosta tai laske etutanko (etuprofiili) haluamaasi kaltevuuteen kiertämällä säätöruuvia (5) oikeaan tai vasempaan.
- Kiristä varmistusruuvi ja kiinnitysruuvit taas, kun haluttu kaltevuus on saavutettu.
- Suorita samat työvaiheet oikeanpuoleisessa varren pidikkeessä.



HUOMAUTUS! Mahdolliset viat markiisikankaassa! Kankaan kaltevuus täytyy olla asetettu samanlailla molemmin puolin. Jos etutanko ei ole vaakatasossa, markiisikangas avautuu epätasaisesti, mikä voi aiheuttaa vahinkoja.

- Tarkista vesivaa'alla, että tuotteen etutanko on vaakasuorassa.
- Säädä tarvittaessa yhdeltä puolelta, kunnes etutanko on vaakatasossa.

Käyttö

Tuotteen veivimekanismissa ei ole vastetta rajoittamaan kangasakselin kierroksia. Jotta kangas ei vahingoitu, on varmistettava, että markiisikangas kiertyy aina ylhäältä päin kangasakselin ympärille.

- Kierrä kangas kokonaan pois, jos kiertosuunta on väärä. Se on sitten täysin löysä ja kiertyy nyt taas ylhäältä päin, kun kiertämistä jatketaan samaan suuntaan.
- Kankaan täytyy kiertyä kireästi!

Hoito, säilytys, hävittäminen

Puhdistus ja hoito



HUOMAUTUS! Mahdolliset viat markiisikankaassa! Älä jätä tuotetta turhaan kosteisiin sääolosuhteisiin!



HUOMAUTUS! Mahdolliset viat markiisikankaassa! Reunaan, saumaan ja kankaaseen muodostuu poimuja kankaan useiden kerrosten ja kankaan akselin eri rullausvahvuuksien vaikutuksesta. Näin kankaaseen muodostunut jännitys voi aiheuttaa kuvioita kankaaseen.

Rullauspoimut sauman vieressä, auki- ja kiinnirullatussa kankaassa aiheuttavat kankaan useat kerrokset sauman alueella.

► Puhdistus – siv. 5

Tuote tulee sulkea lyhyiden poissaolojen ajaksi ja tuulen vahvistuessa.

Jos tuote on joskus kastunut, anna sen kuivua avattuna mahdollisimman pian. Jos markiisikangas on kostea pidemmän aikaa, siihen voi helposti muodostua rumia läikkiä.

Puhdista markiisikangas harjaamalla se kuivalla harjalla. Vahvat liat poistetaan lämpimällä saippuavedellä ja harjalla. Anna kuivua ennen sulkemista.

Älä missään tapauksessa käytä liuottimia sisältäviä puhdistusaineita. Ne haalistavat kangasta ja vahingoittavat kudosta.

Älä käytä kankaan puhdistukseen emäksisiä ja happopitoisia puhdistusaineita tai höyrypesureita, sillä ne voivat aiheuttaa vahinkoja. Vesikeräytymät (veden kerääntyminen kankaalle) on estettävä valuttamalla sadevesi materiaalin väsymisen estämiseksi.

Seuraavat esiintymät eivät ole virheitä, niin kauan kuin ne pysyvät kohtuullisissa rajoissa:

- Markiisikangas voi painua oman painon vaikutuksesta.
- Yksittäisten kangaskaistaleiden väreissä voi olla poikkeamia valmistusteknisistä syistä.
- Varjot ovat vain optisia ilmentymiä. Ne aiheuttaa valon erilainen taittuminen tasaisissa ja laskostetuissa kohdissa.
- Langat voivat kulkea epätasaisesti kokoonpanossa.

Markiisikangasta koskevat yleiset ohjeet

Markiisikankaat ovat korkean suorituskyvyn tuotteita. Kuitenkin tekniikan nykytaso ja ympäristönsuojeluvaatimukset rajoittavat niiden täydellisyyttä. Tietyt esiintymät kankaassa, joita reklamoidaan, ovat mahdollisia pitkälle kehittyneestä tuotanto- ja käsittelytekniikasta huolimatta. Näitä ilmiöitä esiintyy eri vahvuisina lähes kaikissa markiisikankaissa. Ne eivät kuitenkaan heikennä kankaiden laatua.

- Poimuja muodostuu markiisikankaiden kokoonpanossa ja laskostuksessa. Erityisesti vaaleissa väreissä taitoksessa voi esiintyä pintailmiöitä (pigmenttisiirtymiä), jotka vastavalossa vaikuttavat tummemmilta (likaviivoilta). Ne eivät heikennä tuotteen arvoa eivätkä sen käyttökelpoisuutta.
- Liituihiöt ovat vaaleita viivoja, jotka muodostuvat pintakäsittelyn tavaran käsittelyssä ja joita ei kaikkein huolellisimmassakaan käsittelyssä voida aina välttää. Nekään eivät ole reklamaatiosyy.
- Sateen kestävyys: Polyesteristä valmistetut auringonsuojaksi tarkoitettut markiisikankaat on päällystetty vettä hylkiviksi, ja ne kestävät kevyttä, lyhyttä sadetta, kun kaltevuus on vähintään 14°. Tuotteet on suljettava voimakkaassa tai

pitkäaikaisessa sateessa vahinkojen välttämiseksi. Märkinä suljetut tuotteet on avattava mahdollisimman nopeasti kuivumista varten.

- Reunaan, saumaan ja kankaaseen muodostuu poimuja kankaan useiden kerrosten ja kankaan akselin eri rullausvahvuuksien vaikutuksesta. Näin kankaaseen muodostuva jännitys voi aiheuttaa poimuja (esim. vohveli- tai kalanruotokuvioita).
- Kankaan ompelulangan ei tarvitse olla saman värinen kuin kangas, jossa sauma on.

Säilytys

Säilytä tuotetta kuivassa paikassa, jos laitat sen pidemmäksi aikaa varastoon.

Hävittäminen

Pakkauksen hävittäminen

Pakkaus koostuu pahvilaatikosta ja vastaavasti merkityistä muoviosista, jotka voidaan antaa kierrätettäväksi.

- Vie nämä materiaalit uudelleenkäytettäviksi.



Tuotteen hävittäminen

Hävitä tuote sen tultua käyttöikänsä päähän käyttömaassa pätevien määräysten mukaisesti.

Häiriöt ja apu

Jos jokin ei toimi...



VAARA! Loukkaantumisvaara! Tuotteen nivelvarsissa on erittäin suuri jousijännitys. Tuotteen purkamisen voi aiheuttaa vakavia tapaturmia. Käänny nivelvarsien häiriöiden yhteydessä jälleenmyyjäsi puoleen. Käänny purkamisen vuoksi ammattiyhtymän puoleen.



HUOMAUTUS! Mahdolliset viat markiisikankaassa! Yksi tai molemmat nivelvarret voivat riippua vinossa tai epätasaisesti tuotteen usean käyttökerran jälkeen. Tässä tapauksessa nivelvarret täytyy säätää uudelleen (► *Kankaan kaltevuuden säätö* – siv. 56).

Құрметті сатып алушы,

Жаңа бұйымыңыз техниканың заманауи жағдайына сай құрастырылған және жасап шығарылған.

Монтаждаудан бұрын міндетті түрде аталмыш пайдалану жөніндегі нұсқаулықты оқып шығыңыз. Бұл нұсқаулықта бұйымның қауіпсіз қолданылуы мен ұзақ қызмет ету мерзімі бойынша барлық нұсқаулар берілген. Осы нұсқаулықтағы қауіпсіздік техникасы бойынша барлық нұсқауларды міндетті түрде орындаңыз!



Нұсқау: Аталмыш пайдалану жөніндегі нұсқаулық әртүрлі жабдықтау нұсқаларымен бірнеше бұйымға қатысты болып келеді. Сондықтан суретте көрсетілген бұйымның пішіні мен түсі бұйымыңыздан өзгеше болуы мүмкін.

3×2 м маркиза матасы төмендегі 3×2 м маркизаларға арналған:

- Aventura кронштейндегі маркизалары
- Қозғалтқышы бар Belport жиналмалы маркизалары
- Bedford жиналмалы маркизалары

Назар аударыңыз!

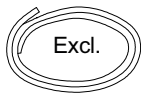

Excl.

Маркиза материалындағы түнелге тартылатын пластик қаптамалар жеткізілім жиынтығына кірмейді. Түпнұсқа матаның пластик қаптамаларын міндетті түрде сақтап қою және қайта пайдалану керек.

Жұмыс алдында...



ҚАУІП! Жарақат алу қаупі бар! Бұйымның шарнирлі түйіндері серіппемен қатты керіліп тұрады. Алмастыру жұмысын бастамас бұрын шарнирлі түйінді сыммен немесе кабельдік қамытпен бекітіңіз.

Қолдану мақсаты

Бұйым мақсаты бойынша қолданылу аясында сатылған кезде ғылым мен техниканың заманауи жағдайына, сонымен қатар қауіпсіздік техникасының қолданыстағы ережелеріне сай келеді.

Аталмыш бұйым тек қана күннен қорғау үшін жарамды.

Кез келген басқа мақсатпен пайдалануға тыйым салынады! Атап айтқанда, бұйым жаңбырдан, желден немесе қардан қорғамайды.

Бұйым өнеркәсіптік пайдалануға арналмаған.

Кез келген өзге пайдалану түрі мақсатына жатпайды. Мақсатынан тыс пайдалану, бұйымды модификациялау немесе өндіруші тексермеген және рр-сат етпеген бөліктерді пайдаланудан күтілмеген зақымдар пайда болуы мүмкін!

Мақсатынан тыс кез келген қолданыс немесе бұйымда осы пайдалану жөніндегі нұсқаулықта сипатталмаған әрекеттер өндірушінің заңды жауапкершілігінен тыс рұқсатсыз қате қолданыс болып саналады.

Жеке қорғаныс құралдары



Монтаждау барысында каска киіңіз.



Монтаждау кезінде қорғаныш аяқ киім киіп жүріңіз.



Монтаждау кезінде қорғаныш қолғап киіңіз.

Сіздің қауіпсіздігіңіз үшін

Қауіпсіздік техникасы бойынша жалпы нұсқаулар

- Бұйымды қауіпсіз монтаждау үшін пайдаланушы осы пайдалану жөніндегі нұсқаулықты алдын ала оқып шығуы және түсінуі керек.
- Қауіпсіздік шаралары бойынша барлық нұсқауларды орындаңыз! Егер қауіпсіздік шараларын сақтау бойынша нұсқауларды ескермесеніз, өзіңіз бен басқаларға қауіп төндіресіз.
- Пайдалану бойынша нұсқаулықты және қауіпсіздік бойынша нұсқауларды кейінірек пайдалану үшін сақтап қойыңыз.
- Бұйымды сатып алғанда немесе басқа тұлғаға табыс еткен кезде осы пайдалану жөніндегі нұсқаулықты да онымен бірге беріңіз.
- Бұйымды, ол қалыпты жұмыс күйінде болғанда ғана, пайдалануға болады. Бұйым немесе оның белгілі бір бөлігі ақаулы болса, оны сервистік қызметтің маманы жөндеуі қажет.
- Бұйымның қауіпсіз әрі ақаусыз пайдаланылуын оны жүйелі түрде тексерген және күтім көрсеткен жағдайда ғана қамтамасыз етуге болады. Маркиза матасында керіп кигізілетін төбе мен діңгектің тозу немесе зақым белгілерінің бар-жоғын жүйелі түрде тексеріп тұру керек.
- Бұйымның шарнирлі түйіндері серіппемен қатты керіліп тұрады. Алмастыру жұмысын бастамас бұрын шарнирлі түйінді сыммен немесе кабельдік қамытпен бекітіңіз.
- Монтаждау барысында балалар мен жануарларға монтаждау аймағында ойнауға рұқсат етілмейді.
- Монтаждауды орындау кезінде маркиза кенебінің ластануын болдырмау үшін қолдың тазалығына көз жеткізіңіз.
- Полиэтиленді орауыш пакеттер балалар үшін қауіпті болуы мүмкін. Тәуекелдердің алдын алу үшін, пакеттердің балалардың қолына түсуіне жол бермеңіз.
- Тек қана түпнұсқа қосалқы бөлшектерді қолданыңыз. Тек қана осында қосалқы бөлшектер бұйым үшін әзірленген және арналған. Басқа қосалқы бөлшектерді пайдалану кепілдік күшінің жойылуына апарып соғады, сондай-ақ қоршаған ортаға да қауіп төндіресіз.
- Балаларға және дене, ақыл-ой немесе сезім мүмкіндіктерінің шектеулі болуына байланысты бұйымның қауіпсіз және сақтықпен пайдаланылуын қамтамасыз етуге қауқарсыз тұлғаларға бұйыммен жұмыс істеуіне тыйым салынады.
- Қажетті жеке қорғану құралдарын әрдайым пайдаланыңыз.
- Жұмыс істегенде сақ болу және жақсы күйде болу қажет: Шаршаған, ауырған, алкогольден немесе есірткіден мастанған күйде, сондай-ақ дәрі-дәрмектер әсер еткенде Сіз бұйымды қауіпсіз пайдалана алмайсыз.

Біліктілік



Монтаждау жұмысы тек қана мамандармен жүзеге асырылуы тиіс

- Пайдалану бойынша нұсқаулық мына салаларда терең білімі бар білікті монтаждаушы маманға арналған:

- еңбек қорғау, техникалық қауіпсіздік және жаза-тайым оқиғалардың алдын алу бойынша нұсқамалар,
- баспалдақ пен сатымен жұмыс істеу,
- ұзын және ауыр конструкция элементтерін пайдалану және тасымалдау,
- құралдар мен машиналарды қолдану,
- бекіткіш құралдарды орналастыру,
- Құрылыс конструкциясын бағалаңыз (толық мәліметтер алу үшін сатушыға хабарласыңыз)
- Бұйымды қолданысқа енгізу және пайдалану
- Осы біліктілік жоқ болған жағдайда арнайы монтаждық фирманы тартқан жөн

Саты

- Көтерілу көмекші құралдарын бұйымға сүйеп қоюға немесе бекітуге болмайды. Олар тұрақты болуы және жеткілікті таянышпен қамтамасыз етуі тиіс. Биікте жеткілікті көтеру күшіне ие көтерілу көмекші құралдарын ғана пайдаланыңыз.

Биіктен құлаудан сақтандыру

- Үлкен биікте жұмыс істеген кезде төмен құлау қаупі болады. Биіктен құлаудан жарамды сақтандыруды қолданыңыз.

Бақылаусыз басқару

- Қолмен басқару кезінде қолмен басқарылатын жетектің тұтқасын шешіп, сенімді жерге қою керек.

Сынақ іске қосу

- Алғаш рет ашқан кезде, ашу аймағында немесе бұйымның астында ешкім тұрмауы тиіс. Бекіткіш құралдар мен консольдерді алғаш рет ашқан соң көзбен қарап шығу керек.

Жаңбыр кезінде пайдалану

- Бұйымның көлбеу бұрышы $25\% = 14^\circ$ шамасынан (көлденеңінен өлшенген) кем болса, оны жаңбыр кезінде ашуға болмайды. Маркиза матасында су жиналып, нәтижесінде бұйым зақымдалуы немесе құлауы мүмкін.

Қар түскен және мұз қатқан кезде пайдалану

- Бұйымды қар жауған немесе аяз қауіпі болған жағдайда ашуға болмайды. Бұйым зақымдалуы немесе құлауы мүмкін.

Жапырақтар мен бөгде заттар

- Жапырақтар және маркиза матасында, маркиза қабында және бағыттауыш шиналарда жатқан басқа да бөгде заттарды дереу тазалап шығу керек. Бұйым зақымдалуы немесе құлауы мүмкін.

Бөгеттер/қысылу қаупі

- Бұйымның ашылу аймағында ешқандай кедергілер болмауы тиіс. Адамдар сол жерде қысылып қалуы мүмкін.
- Бұйымның жылжымалы бөліктерінің арасында қысылу және кесілу аймақтары бар. Киім немесе дене мүшелері тартылып қалуы мүмкін.
- Ілінген бөгде заттардан немесе арқанның керілісінен бұйымда пайда болатын қосымша жүктемелер бұйымның зақымдалуына немесе құлауына апарып соғуы мүмкін және осы себептен рұқсат етілмейді.

Бұйымның ашылу аймағындағы тазалау және техникалық қызмет көрсету бойынша жұмыстар

- Тазалау және техникалық қызмет көрсету (мысалы, ғимаратты тазалау) бойынша жұмыстарды орындаған кезде бұйымның ашылмауын қамтамасыз ету керек.

Техникалық қызмет көрсету

- Бұйымның қауіпсіз әрі ақаусыз пайдаланылуын жүйені жүйелі түрде тексерген және оған күтім көрсеткен жағдайда ғана қамтамасыз етуге болады. Бұйымда керіп кигізілетін төбе мен dдA-гектің тозу мен зақым белгілерінің бар-жоғын жүйелі түрде тексеріп тұру керек.
- Зақымдар анықталған жағдайда, техник маманға жөндеу жұмысына тапсырыс беру керек. Жөндеуі керек бұйымдарды пайдалануға болмайды.
- Бұйымда тозу белгілерінің немесе зақымдардың бар-жоғын жүйелі түрде тексеріп тұрыңыз

Монтаждау және басқару

Жеткізілім жинағы



Нұсқау: Бұйыммен бірге ешқандай басқа керек-жарақтар жеткізілмейді. Маркиза материалындағы түнелге тартылатын пластик қаптамалар жеткізілім жиынтығына кірмейді. Түпнұсқа матаның пластик қаптамаларын міндетті түрде сақтап қою және қайта пайдалану керек.

Монтаждау

► *Қажетті құрал-жабдықтар – 2-бет.*

Монтаждау үшін келесі көмекші құралдар қажет болады:

- SW 10 (M6), 14 (M8), 19 (M12) гайка кілтi
- Ішкі алты қырлы гайка кілтi
- Бүйірлік кілт, 13 мм
- Гайка бұрауыш
- Түйіндерді бекітуге арналған белдіктер
- Асылмалы басқыш

► *Монтаждау – 2-бет.*



Нұсқау: Бұйымды монтаждау үшін екі адам қажет. Саты қажет болады.



ҚАУІП! Жарақат алу қаупі бар! Қолданысқа енгізу алдында барлық бұрандалар мен басқа бекіткіш құралдардың бекіту беріктігін міндетті түрде тексеріп шығу керек.

Бұйым матасының көлбеу бұрышын орнату



Нұсқау: Бұйымды 0,5 метрге ашыңыз.

Қажет болса, кенептің көлбеу бұрышын 0° және 45° арылығында орнатуға болады. Назар аударыңыз! Жаңбыр суын ағызу үшін кенеп бұрышы кем дегенде 14° құрауы тиіс. Кенеп бұрышын реттеу үшін мына қадамдар орындалады:

- Сол жақ иінтірек ұстағышындағы бекіткіш бұрандаларды (3) 1-2 айналымға босатыңыз. Назар аударыңыз! Бұрандаларды шешпеңіз!
- Тежегіш бұранданы (4) сол жақ шарнир иінтірегін қажетті бұрышта орнатуға болатындай етіп босатыңыз.

- Сол жақ шарнир иінірегін қолмен көтеріңіз (жүк түсіріңіз) және реттегіш бұранданы (5) оңға немесе солға бұрап, фальшинаны (жылжымалы профильді) қажетті көлбеу биіктігіне көтеріңіз немесе түсіріңіз.
- Қажетті көлбеуге қол жеткізгенде тежегіш бұранда мен бекіткіш бұрандаларды қайтадан тартыңыз.
- Дәл сондай әрекеттерді оң жақ иінірек ұстағышында қайталаңыз.



НАЗАР АУДАРЫҢЫЗ! Маркиза кенебі зақымдалуы мүмкін! Кенеп көлбеуі екі жақтан бірдей реттелуі тиіс. Егер маркизаның алдыңғы жиегінен сырық тура көлденең күйде болмаса, маркиза кенебі әркелкі орапып, зақымдарға апарып соғуы мүмкін.

- Бұйым ұстағыш қарнағының көлденең күйде болуын ватерпастың көмегімен тексеріп шығыңыз.
- Қажет болса, түсіру бағанасы көлденең күйге жеткенше реттеңіз.

Пайдалану

Бұйымның қосиінді механизмінде мата білігінің айналымдарын шектеу үшін ешқандай тоқтатқыш жоқ. Сондықтан матаның зақымдалуына жол бермеу үшін маркиза матасының әрдайым мата білігінің үстінен оралғанына көз жеткізу керек.

- Оралудың қате бағыты кенептің толық жайылуына апарып соғуы мүмкін. Енді толық асылып тұрған кенеп келесі рет орау кезінде дәл сол бағытта қайтадан үстінен оралады.
- Кенепті тығыз керіп орау керек!

Күтім жасау, сақтау, кәдеге жарату

Тазалау және күтім жасау



НАЗАР АУДАРЫҢЫЗ! Маркиза кенебі зақымдалуы мүмкін! Бұйымды қажетсіз ылғалды ауа райында ашпаңыз!



НАЗАР АУДАРЫҢЫЗ! Маркиза кенебі зақымдалуы мүмкін! Жиектер, тігістер мен шиналардың аймағындағы толқын тәрізді бүкпелер матаның қабаттасуынан және білік айналасындағы әртүрлі тығыздыққа байланысты пайда болады. Нәтижесінде пайда болатын мата керілісі мата бетінің өзгеруіне апарып соғуы мүмкін.

Жайылған кенептегі кептелістер тігіс аймағындағы матаның қос қабатына байланысты болады.

► Тазалау – 5-бет.

Бұйымды қысқа уақытқа қалдырған кезде және жел пайда болғанда, бұйымды кіргізу керек.

Егер бұйымға бір рет ылғал тисе, оны шығарылған күйде барынша дереу кептіру керек. Егер маркиза матасына ұзақ уақыт бойы ылғал тиген болса, көрінбейтін кішігірім дақтар пайда болуы мүмкін.

Маркиза кенебін тазарту үшін құрғақ қылшақпен тазалап шығу керек. Қиын кетірілетін ластануды сабынды сумен және қылшақпен өңдеу керек. Орау алдында кенепті кептіріңіз.

Еш жағдайда құрамында еріткіштері бар тазалағыш құралдарды пайдаланбаңыз. Олар матаны ағартып, матаның сыртқы түріне зақым келтіреді.

Ықтимал зақымдарға жол бермеу үшін, матаны тазалау үшін сілтілі және қышқылды тазалағыш құралдарды немесе бу шашырайтын аппараттарды қолданбаңыз. Материалдың ескіруіне жол бермеу үшін, жаңбыр суын бұрып жіберу арқылы су қалталарының (судың кенепте жиналуы) пайда болуына жол бермеңіз.

Мына құбылыстар жарамайтын көлемде жиналмағанша ақаулар ретінде қарастырылмауы тиіс:

- Маркиза кенебі өз салмағынан салбырауы мүмкін.
- Матаның бөлек жолақтары түс бойынша өзгешеленуі мүмкін, бұл техникалық себептерге байланысты болады.
- Реңктер оптикалық құбылыстар ғана болып табылады. Олардың себебі – жылтыр және бүкпелі беттердің әртүрлі жарық сәулесінің сынуы.
- Конфекционирлеу жағдайында жіп тікелей емес өтуі мүмкін.

Маркиза матасы бойынша жалпы нұсқаулар

Маркиза маталары жоғары сапалы өнімдер болып табылады. Алайда, өндірістегі жоғары технология деңгейіне қарамастан және қоршаған ортаны қорғау бойынша талаптарға байланысты, олардың жетілгендігінде өз шектеулері болады. Жиі наразылық тудыратын матадағы белгілі бір құбылыстар өндіріс және өңдеу технологияларының жетілдірілуіне қарамастан пайда болуы мүмкін. Әдетте мұндай әсерлер белгілі бір көлемде барлық дерлік маркиза маталарында орын алады, бұл олардың сапасын түсірмейді.

- Маркиза маталарын құрастыру және бүктеу кезінде, сүйір бүрмелер пайда болады. Бұл ретте, әсіресе ашық түстерде, майысқан жерде сыртқы әсерлер (пигменттік ығысулар) пайда болуы мүмкін, олар көмескі жарықта қараңғырақ (кір жолақтар сияқты) көрінеді. Олар бұйымның құндылығын және пайдалануға жарамдылығын төмендетпейді.
- Бор әсерлері – өндіріс барысында пайда болатын және тіпті қатты қалаған жағдайда алдын алуын мүмкін болмайтын жарық жолақтар. Сондықтан олар да наразылық білдіру үшін себеп болып табылмайды.
- Жаңбырға төзімділігі: Полиэстерден жасалған, күннен қорғайтын маркиза материалдары су өткізбейтін қабатпен сіңірілген және 14° шамасындағы минималды еңіс жағдайында жеңіл, қысқа мерзімді жаңбырды төздіре алады. ЖаАбыр қатты немесе ұзақ жауған жағдайда, бұйымдардың зақымдалуына жол бермеу үшін оларды кіргізу керек. Ылғалды күйде кіргізілген бұйымдарды барынша жылдам кептіру үшін қайта ашыңыз.
- Бүйірлік, орталық және басқа да тігістердің аймағындағы толқындылық (жиналу) матаның көпқабаттылығына және орау-жаю кезінде қолданылатын әртүрлі күшке байланысты болады. Бұл ретте пайда болатын керіліс толқындылықты (мысалы, вафля немесе қабыршақ тәрізді) тудыруы мүмкін.
- Матаның тігін жіптері, сонда-ақ жіп орналасқан мата бөлігі бірдей түсте болуы міндетті емес.

Сақтау

Бұйымды ұзақ уақыт бойы сақтау үшін құрғақ жерге қойыңыз.

Утилизация

Орамды кәдеге жарату

Орам қайта өңдеуге жіберілуі мүмкін картоннан және сәйкес белгіленген пластиктен тұрады.



- Бұл материалдардың қайта өңдеуге жіберілуін қадағалаңыз.

Бұйымды кәдеге жарату

Бұйымды қызмет ету мерзімінің соңында еліңізде жарамды ережелерге сәйкес кәдеге жаратыңыз.

Жұмыстағы ақаулықтар және оларды жою

Егер бір нәрсе жұмыс істемесе...



ҚАУІП! Жарақат алу қаупі бар! Бұйымның шарнирлі түйіндері серіппемен қатты керіліп тұрады. Бұйымды бөлшектеу кезінде ауыр жарақат алуыңыз мүмкін. Шарнирлі түйіндерде ақаулықтар пайда болған жағдайда, дилеріңізге хабарласыңыз. Бөлшектеген кезде арнайы кәсіпорынға жүгініңіз.



НАЗАР АУДАРЫҢЫЗ! Маркиза кенебі зақымдалуы мүмкін! Бұйымды бірнеше рет пайдаланған соң бұйымның бір немесе екі шарнирлі түйіні қиғаш немесе біркелкі емес ілінуі мүмкін. Мұндай жағдайда шарнирлі түйіндерді қосымша туралау қажет (► *Бұйым матасының көлбеу бұрышын орнату – 59-бет.*).

Өндірілген күні туралы ақпарат жапсырмада көрсетілген.

RU Гарантийный талон

Уважаемый покупатель, наши продукты изготавливаются на современных производственных подразделениях и соответствуют признанному во всём мире качественному процессу.

Если Вы, однако, найдете причину для рекламации, пожалуйста, отнесите этот продукт вместе с квитанцией об оплате в ближайший магазин.

На наши продукты действуют законные претензии по качеству, начиная с момента покупки.

Гарантийный талон Вы можете приобрести в магазине.

Изделие

Модель

Серийный номер.....

Дата продажи

Печать

Подпись продавца

Претензий по внешнему виду и комплектации не имею. Подпись покупателя

Гарантийные условия

1. Гарантийные претензии рассматриваются только при наличии правильно и четко заполненного гарантийного талона с указанием марки, модели, серийного номера изделия, даты продажи, четкой печати фирмы-продавца, а также кассового чека магазина.
2. Гарантийный срок составляет 24 месяца со дня продажи электроинструмента.
3. В течение гарантийного срока устраняются бесплатно:
 - Повреждения инструмента, возникшие из-за применения изготовителем некачественного материала;
 - Дефекты сборки, допущенные изготовителем.
 - Неисправные узлы инструментов в гарантийный период бесплатно ремонтируются или заменяются новыми. Решение вопроса о целесообразности их замены или ремонта остается за службой сервиса. Заменяемые детали переходят в собственность службы сервиса.

4. Гарантия не распространяется:

- На инструмент, использовавшийся в профессиональных (промышленных) целях или объемах. Бытовой тип электроинструмента подразумевает использование его для бытовых нужд не более 20 (двадцати) часов в месяц. Использование инструмента вопреки этому условию является нарушением правил эксплуатации;
- На механические повреждения (трещины, сколы и т.п.) и повреждения, вызванные воздействием агрессивных сред и высоких температур, попаданием внутрь электроинструмента инородных предметов, частиц, жидкостей, веществ, а также повреждения, наступившие вследствие неправильного хранения (коррозия металлических частей);
- На повреждения, возникшие в процессе транспортировки покупателем приобретенного изделия;
- На повреждения и неисправности, вызванные нарушением правил, изложенных в инструкции по эксплуатации, или применением инструмента не по назначению, халатным отношением, несчастным случаем, стихийным бедствием, воздействием домашних животных, грызунов или насекомых;
- На повреждения, вызванные использованием некачественных, нестандартных расходных материалов, принадлежностей, запасных частей или приспособлений;
- На инструменты с неисправностями, возникшими вследствие перегрузки или неправильной эксплуатации, а также нестабильности параметров электросети, превышающих нормы, установленные ГОСТ 13109–97. К безусловным признакам перегрузки изделия относятся, помимо прочих: одновременный выход из строя ротора и статора, изменение внешнего вида, деформация или оплавление деталей или узлов, потемнение или обугливание изоляции проводов под воздействием высокой температуры;
- На быстроизнашивающиеся части (угольные щетки, зубчатые ремни, резиновые уплотнения, сальники, смазку и т.п.) и сменные принадлежности (патроны, аккумуляторы, защитные кожухи, рукоятки и т.п.), а также на расходные материалы и приспособления;
- На естественный износ инструмента (полная выработка ресурса, сильное внутреннее или внешнее загрязнение);
- На инструмент, имеющий следы постороннего вмешательства или если была произведена попытка ремонта в неуполномоченном сервисном центре.
- Если данные на электроинструменте не соответствуют данным в гарантийном талоне;
- На профилактическое обслуживание электроинструмента (например, чистка, промывка, смазка).

Настоящие гарантийные условия не ущемляют других законных прав потребителя, предоставленных ему действующим законодательством страны.

DE Mängelansprüche

Sehr geehrte Kundin, sehr geehrter Kunde, unsere Produkte werden in modernen Produktionsstätten gefertigt und unterliegen einem international anerkannten Qualitätsprozess.

Sollten Sie dennoch einen Grund zur Beanstandung haben, bringen Sie bitte diesen Artikel zusammen mit dem Kaufbeleg zu Ihrem Händler.

Für unsere Produkte gelten die gesetzlichen Mängelansprüche ab Kaufdatum.

IT Reclami per difetti

Gentilissima Cliente, gentilissimo Cliente, i nostri prodotti sono fabbricati in moderne officine di produzione e sono sottoposti ad un processo di qualità internazionalmente riconosciuto.

Se Lei dovesse avere tuttavia un motivo di reclamo, porti questo articolo insieme allo scontrino al Suo negoziante.

Per i nostri prodotti valgono i reclami per difetti legali a partire dalla data di acquisto.

FR Réclamations

Chère cliente, cher client, Nos produits sont fabriqués dans des ateliers de production modernes et sont soumis à un processus de qualité reconnu au niveau international.

Si vous avez toutefois le moindre motif de réclamation, veuillez rapporter cet article avec son justificatif d'achat à votre commerçant.

Nos produits sont soumis au droit légal de réclamation en cas de défaut à partir de leur date d'achat.

GB Claims for defects

Dear customer, Our products are manufactured in modern production plants, and are subject to an internationally recognised quality process.

Nevertheless, if you have cause for dissatisfaction, please bring the item together with the proof of purchase to the store from which you bought it.

For our products, legal claims for defects are valid from the date of purchase.

CZ Reklamace

Vážená zákaznice, vážený zákazník, naše výrobky jsou vyráběny v moderních závodech a podléhají mezinárodně uznávanému procesu kontroly kvality.

Pokud byste přesto měli důvod ke stížnostem, přineste prosím výrobek společně s dokladem o koupi vašemu prodejci.

Pro naše výrobky platí zákonná reklamační lhůta od datumu koupě.

SK Reklamácie

Vážená zákazníčka, vážený zákazník, naše produkty sa vyrábajú v moderných zariadeniach a podliehajú medzinárodne uznávanému procesu riadenia kvality.

Ak máte aj napriek tomu dôvod na reklamáciu, prineste tento tovar spolu s dokladom o zakúpení k vášmu predajcovi.

Pre produkty platia zákonné reklamačné nároky od dátumu zakúpenia.

PL Roszczenia gwarancyjne

Szanowna Klientko, szanowny Kliencie, Nasze wyroby produkowane są w nowoczesnych zakładach produkcyjnych i podlegają pod uznane na świecie procesy jakościowe.

W razie podstawy do reklamacji prosimy dostarczyć ten artykuł wraz z paragonem do sklepu, w którym dokonano zakupu.

Dla naszych produktów obowiązują ustawowe roszczenia gwarancyjne od daty zakupu.

SI Garancijski list

Firma dajalca garancije:

Sedež dajalca garancije:

Firma prodajalca:

Sedež prodajalca:

Podatki o blagu/prodaktu:

.....
.....
.....

Datum izročitve blaga/produkta potrošniku:

S tem garancijskim listom jamčimo za lastnosti ali brezhibno delovanje v 1-letnem garancijskem roku, ki začne teči z izročitvijo blaga potrošniku in velja s priloženim originalnim računom. Vzdrževanje, rezervne dele in priklopne aparate nudimo še tri leta po preteku garancije.

Garancija velja na območju Republike Slovenije.

Garancija ne izključuje pravic potrošnika, ki izhajajo iz odgovornosti prodajalca za napake na blagu.

V primeru okvare se obrnite na prodajalca.

HU Jótállási jegy

Tisztelt Vevőnk!

Termékeink modern gyárban készülnek, nemzetközileg elismert minőségbiztosítási rendszer alatt.

Üzemzavar esetén a készüléket vigye vissza, a vásárlási számlával együtt, a forgalmazóhoz, ahonnan vásárolta azt.

Termékeinkre a törvényben előírt garanciális feltételek érvényesek, a vásárlás napjától számítva.

BA/HR Prava na žalbu

Štovani kupci!

Naši proizvodi se proizvode u modernim tvornicama i podliježu međunarodno priznatom procesu provjere kakvoće.

Ako ipak postoji razlog za žalbu, molimo Vas da ovaj artikl zajedno s računom odensete Vašem trgovcu.

Za naše proizvode važe zakonska prava na žalbu od datuma kupovine.

GR Εγγύηση

Για αυτό το προϊόν ισχύει εγγύηση με διάρκεια δύο έτη από την ημερομηνία αγοράς, εφόσον αυτό έχει αγοραστεί από τό κατάστημα που αναφέρεται πιο κάτω.

Βλάβες που προέρχονται από ακατάλληλη μεταχείριση ή χειρισμό, λάθος τοποθέτηση ή φύλαξη, ακατάλληλη σύνδεση ή εγκατάσταση, από βία ή άλλες εξωτερικές επιδράσεις, καθώς και σε παρεμβάσεις του αγοραστή ή τρίτων οι οποίες δεν ήταν σύμφωνες με τις οδηγίες χρήσης που συνοδεύουν το προϊόν, δεν καλύπτονται από την εγγύηση. Επίσης, δεν καλύπτεται η φυσιολογική φθορά λόγω χρήσης. Προτείνουμε να διαβάσετε προσεκτικά τις οδηγίες χρήσεως, διότι περιέχουν σημαντικές υποδείξεις.

Για λόγους εξακρίβωσης της ημερομηνίας αγοράς, είναι απαραίτητο να κρατήσετε την απόδειξη αγοράς, που αποτελεί το μόνο αποδεικτικό στοιχείο της ημερομηνίας αγοράς.

Υποδείξεις:

5. Εάν το προϊόν δε λειτουργεί πλέον όπως πρέπει, ελέγξτε παρακαλούμε πρώτα εάν η αιτία είναι άλλοι λόγοι, όπως για παράδειγμα λάθος χειρισμός.
6. Σε περίπτωση που θέλετε να κάνετε χρήση της εγγύησης ή σε περίπτωση βλάβης παρακαλούμε απευθυνθείτε προσωπικά στο κατάστημα αγοράς.

Παρακαλούμε προσέξτε ότι θα επισυνάπτετε, θα έχετε διαθέσιμα, ή θα φέρετε μαζί σας σε κάθε περίπτωση τα ακόλουθα:

- Απόδειξη αγοράς
- Περιγραφή προϊόντος/Τύπος/Μάρκα
- Περιγραφή του εμφανιζόμενου προβλήματος με όσο το δυνατόν πιο ακριβή αναφορά του ελαττώματος.

Εκτός των δικαιωμάτων που παρέχονται με την παρούσα εγγύηση στον καταναλωτή, αυτός έχει σε κάθε περίπτωση και όλα τα δικαιώματα που απορρέουν από τις κείμενες διατάξεις και τους νόμους σχετικά με τη σύμβαση πώλησης.

Διανομή:

NL Reclamaties

Geachte klant, onze producten worden op moderne productieplaatsen gefabriceerd en zijn onderworpen aan een internationaal erkend kwaliteitsproces.

Wanneer u desondanks een reden tot klagen heeft, breng dit artikel dan samen met de kassabon naar uw verkoper.

Voor onze producten gelden de wettelijke reclamatietermijnen vanaf de datum van aankoop.

SE Produktansvar

Bästa kund! Våra produkter tillverkas i moderna produktionsanläggningar och genomgår en internationellt erkänd kvalitetsprocess.

Skulle det ändå finnas skäl till reklamation, ber vi dig lämna in denna artikel tillsammans med köpkvittot till återförsäljaren.

För våra produkter gäller lagstadgat produktansvar fr.o.m. köpdatumet.

FI Tuotevastuu

Hyvä asiakas, tuotteemme valmistetaan uudenaikaisissa tuotantolaitoksissa ja ne tarkastetaan kansainvälisesti tunnustetun laatuprosessin mukaisesti.

Jos sinulla on kuitenkin aihetta valittaa tuotteesta, tuo tämä laite ostokuitin kanssa myyjällesi.

Tuotteille ovat voimassa ostopäivästä alkaen lakisääteiset takuuehdot.

KAZ Кепілдік картасы

Құрметті сатып алушы, біздің өнімдеріміз заманауи өндірістік бөлімдерде дайындалады және бүкіл әлем бойынша танылған сапа процесіне сәйкес келеді.

Алайда Сіз наразылық тудыратын себеп тапқан болсаңыз, осы өнімді төлем түбір-тегімен қоса жақын маңдағы дүкенге алып барыңыз.

Біздің өнімдерімізге сатып алған сәттен бастап сапа бойынша заңды талаптар жүреді.

Euromate GmbH
Emil-Lux-Straße 1
42929 Wermelskirchen
GERMANY
Hotline +49 (0) 2196 / 76-3333
www.euromate.de

Изготовитель/Өндіруші:

Евромейт ГмбХ
Эмиль-Люкс-Штр. 1
42929 Вермельскирхен
ГЕРМАНИЯ

Информация о дате изготовления указана на товаре.
Өндірілген күні туралы ақпарат тауар үстінде белгіленген.

Срок службы указан на маркировке упаковки продукции.
Қызмет ету мерзімі өнім орауышының таңбаламасында белгіленген.

**НЕ ПОДЛЕЖИТ ОБЯЗАТЕЛЬНОЙ СЕРТИФИКАЦИИ И ДЕКЛАРИРОВАНИЮ
СООТВЕТСТВИЯ**

МІНДЕТТІ СЕРТИФИКАТТАУҒА ЖӘНЕ СӘЙКЕСТІЛІКТІ ЖАРИЯЛАУҒА ЖАТПАЙДЫ

Art.-Nr. 126077, 126078, 126079, 126080

V-291020

Импортер/Импортер/Импортер:

ООО «ОБИ Прямой Импорт и Поставки»
Российская Федерация,
125252, г. Москва,
ул. Авиаконструктора Микояна, дом 12,
этаж 9, помещение I, комната 29
+7 495 933 46 80