

esti&esta

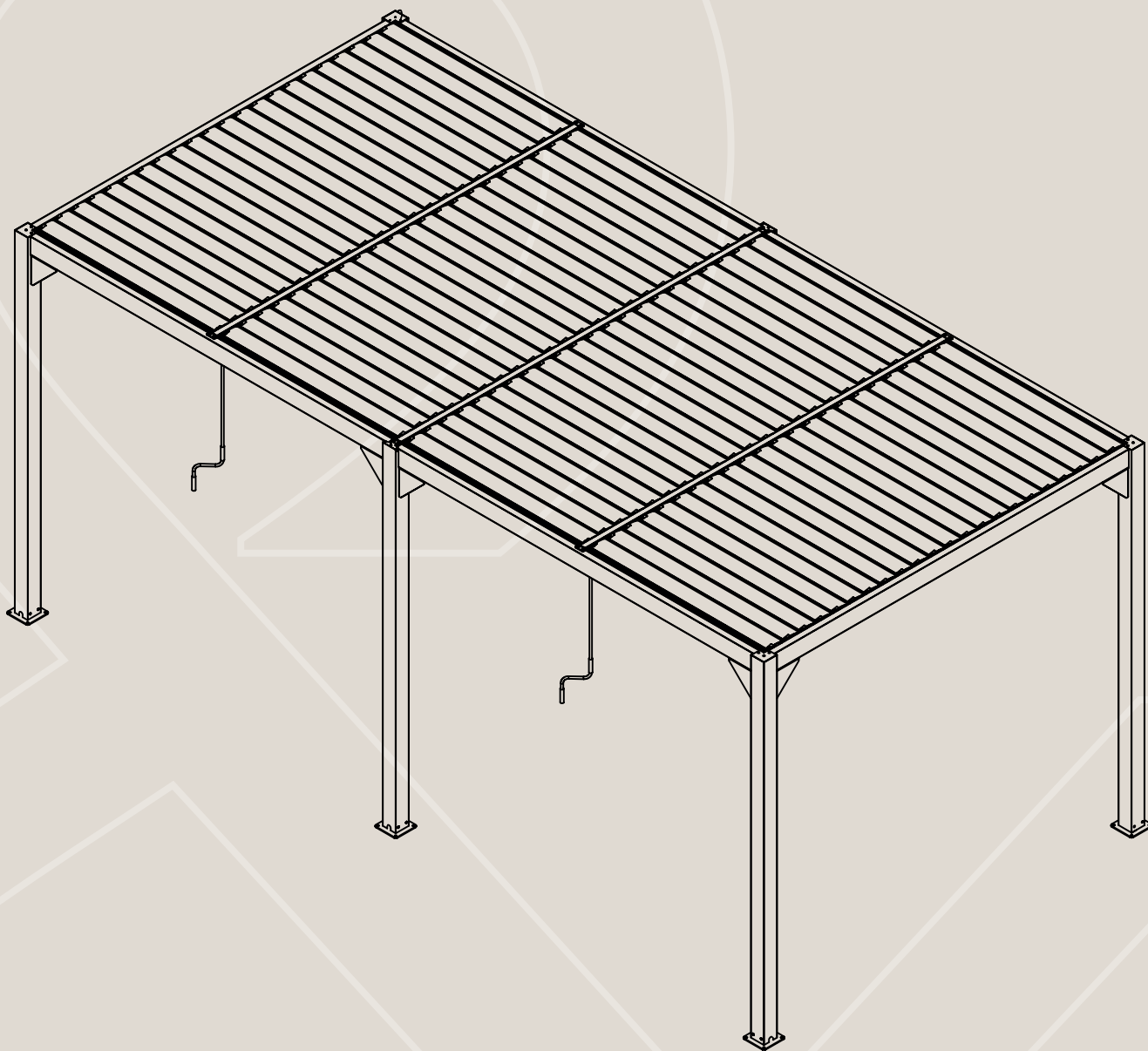

**LUXE**









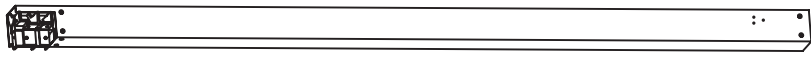
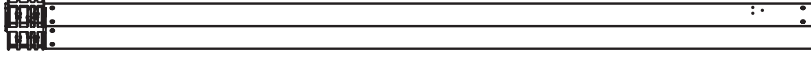

6x3 / 8x3 / 6x4 / 8x4







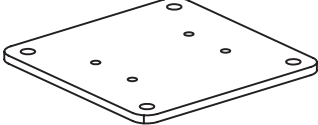
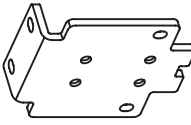
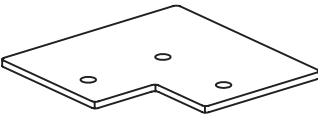



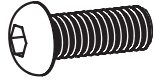

**Pergola ogrodowa**

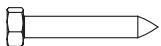
Instrukcja montażu

Garden pergola  
Assembly instructions

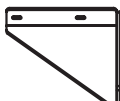
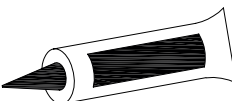
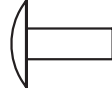
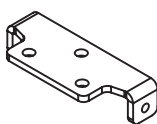
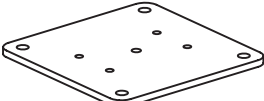
# Lista części / List of parts

A1		x4			
A3		x2			
B1		x1			
B2		x1			
C1		x2			
C2		x2			
D1		x2			
D2		x1			
E		(6x3) x88 (8x3) x88 (6x4) x120 (8x4) x120			
F		x4	H		x6
G		x4	I		x4
J		x2			

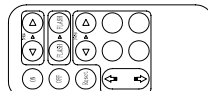
K1		M6x16	x76
K2		M6x16	x42
K3		Ø6x12	x24
K4	 	M4x25 + M4	x4
K5		Ø8	x24
K6	 M8x75  Ø10x50 		x24
K7		ST4.2x25	x48
L			x12
M			2
N			(6x3) x176 (8x3) x176 (6x4) x240 (8x4) x240
O			x2
P			x2
L1*			x2
L2*			x2
L3*			x1
L4*			x1

\* Elementy L1-L4 występują tylko w wariantcie pergoli z oświetleniem LED.

\* Elements L1-L4 for LED lighting variant only.

1

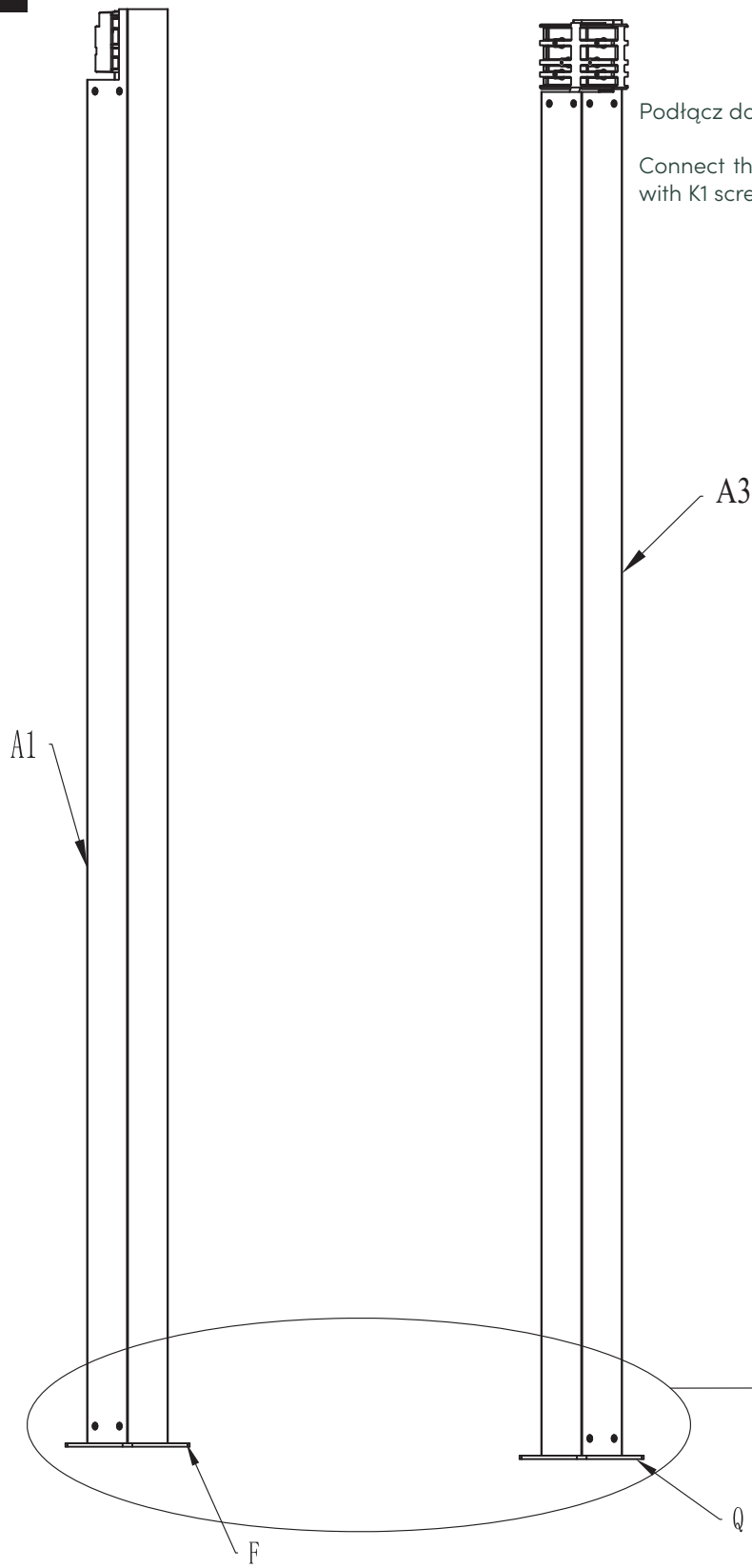

Podłącz dolne płytki F/Q z kolumnami A1/A3. Dokręć śrubami K1.  
Connect the bottom plate F/Q on the column A1/A3, and tighten with K1 screws.

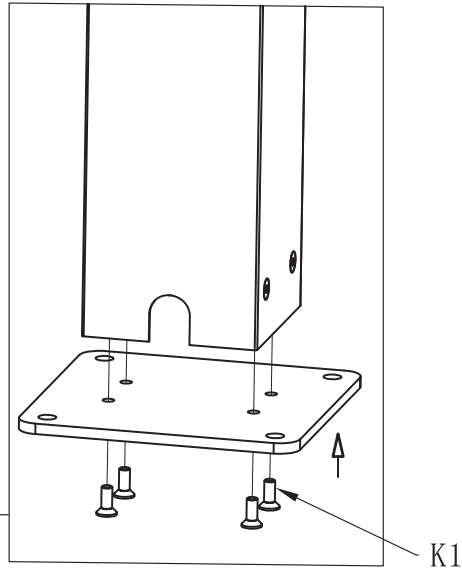

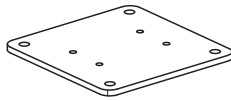
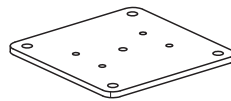
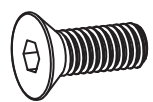
F  x4	Q  x2
K1  M6X16 x24	

**2**

Dopasuj łącznik (H) do jednej strony belki środkowej (D/D2), a następnie dokręć śrubę (K1). Następnie powtórz czynność po drugiej stronie. Skompletuj trzy belki z łącznikiem H.

Place the connector H on one side of middle beam D1/D2, then tighten it with K1 screws; complete the other side of middle beam D1/D2 accordingly. Complete three beams with connector H accordingly.

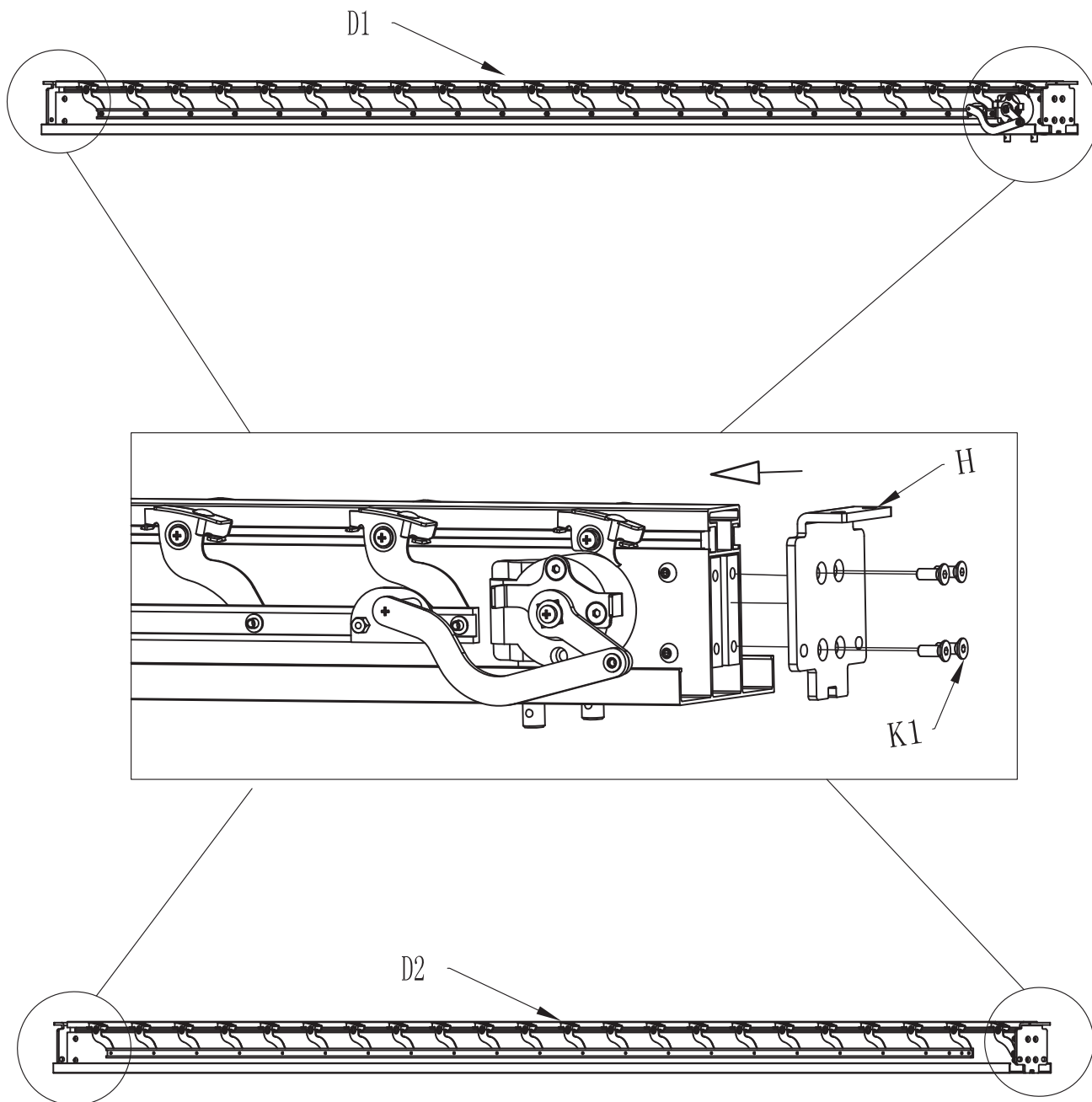

K1

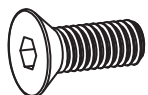

M6X16

x24

H



x6

**3** Włóż dwa elementy (I) w wał na belce (D1), zamocuj śrubą i nakrętką (K4).

Put two hinge rings I into the gearbox drive shaft on the beam D1, then tighten them with K4 screws + nuts.

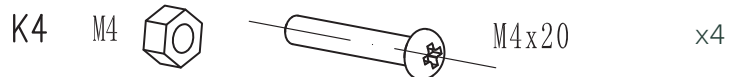
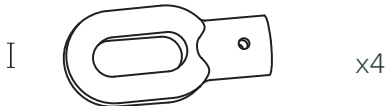
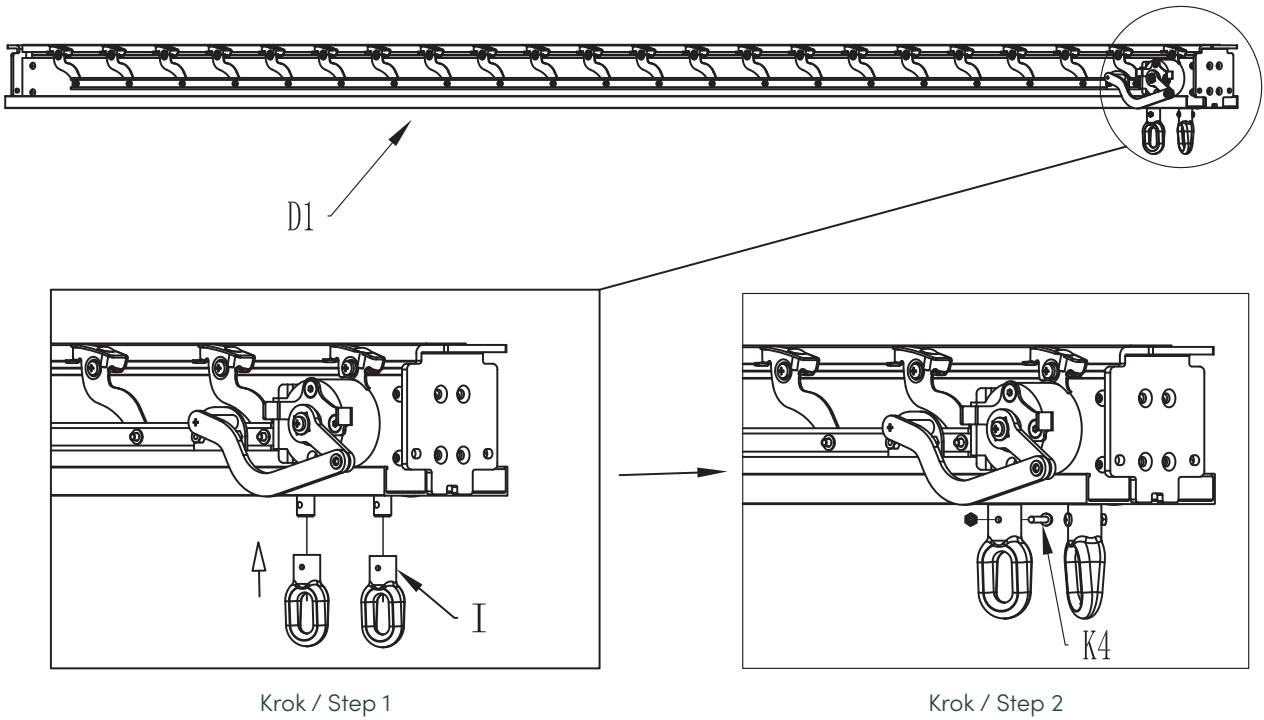

**4** Umieść słupy i belki jak pokazano na rysunku.

Place the columns and beams as shown in the below drawing

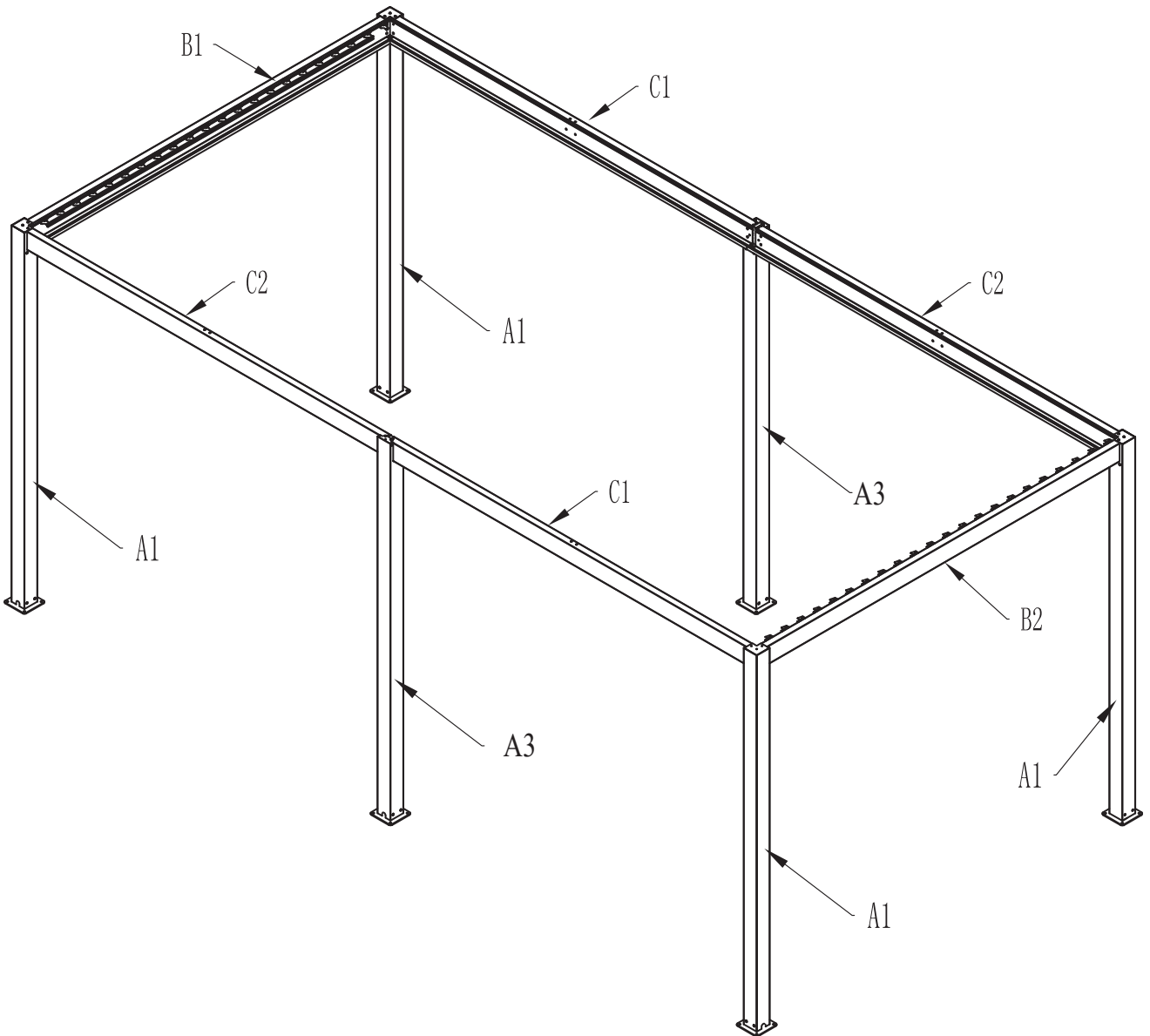

**5** Dwa końce przedniej i tylnej belki C1 wsuń do złączy narożnych kolumn A1 i A3. Dokręć je śrubami K1.

Screw up screw K1 at both ends of left rear crossbeam C1 and fix it onto the connecting angle piece of the column.

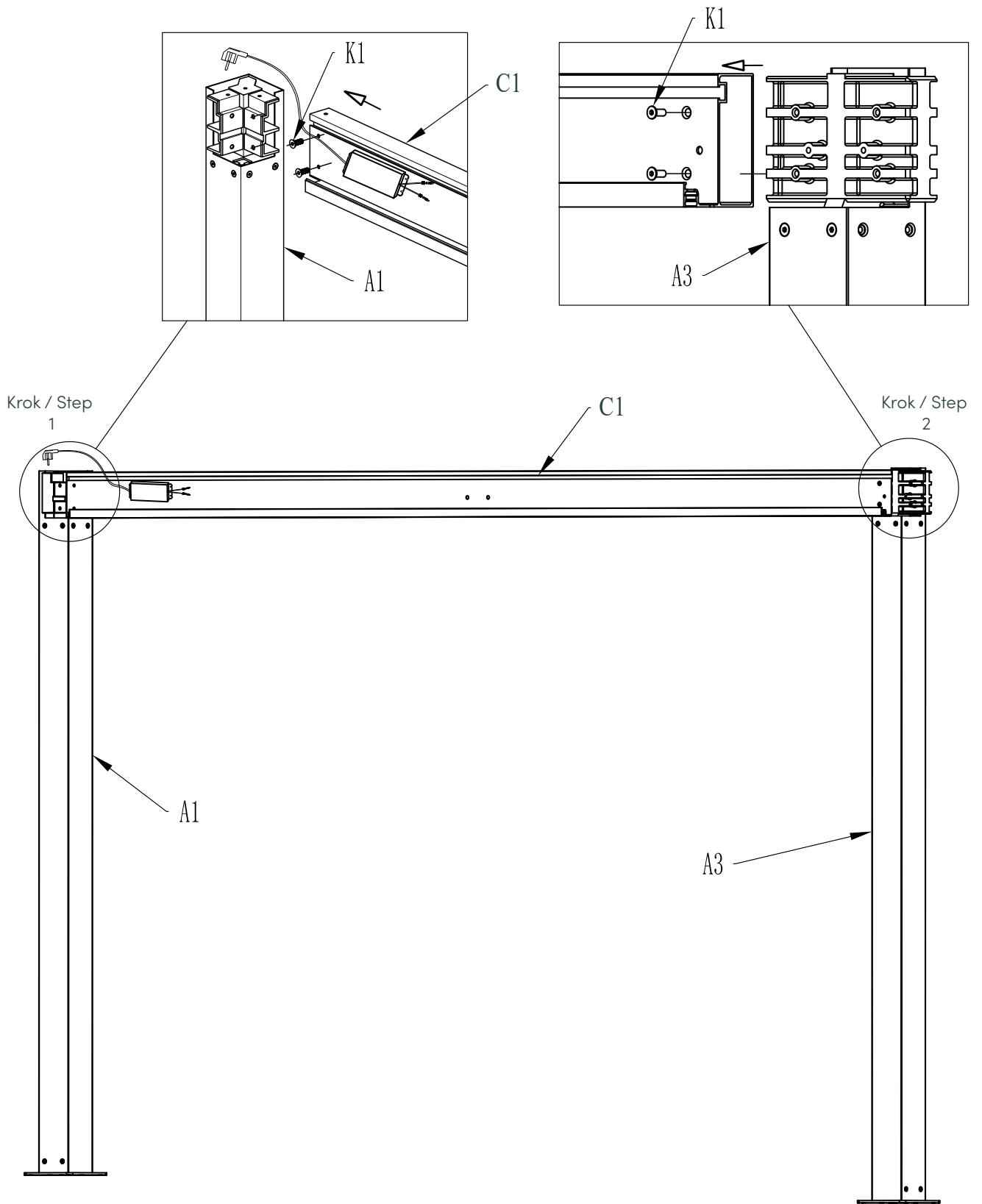

K1

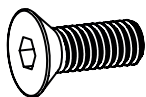

M6X16

x4

6

W ten sam sposób połącz belkę B1 z narożnikiem kolumny A1. Przykłącz śrubami K1.

Screw up screw K1 to fix the left crossbeams B1 onto the connecting angle piece on the column.

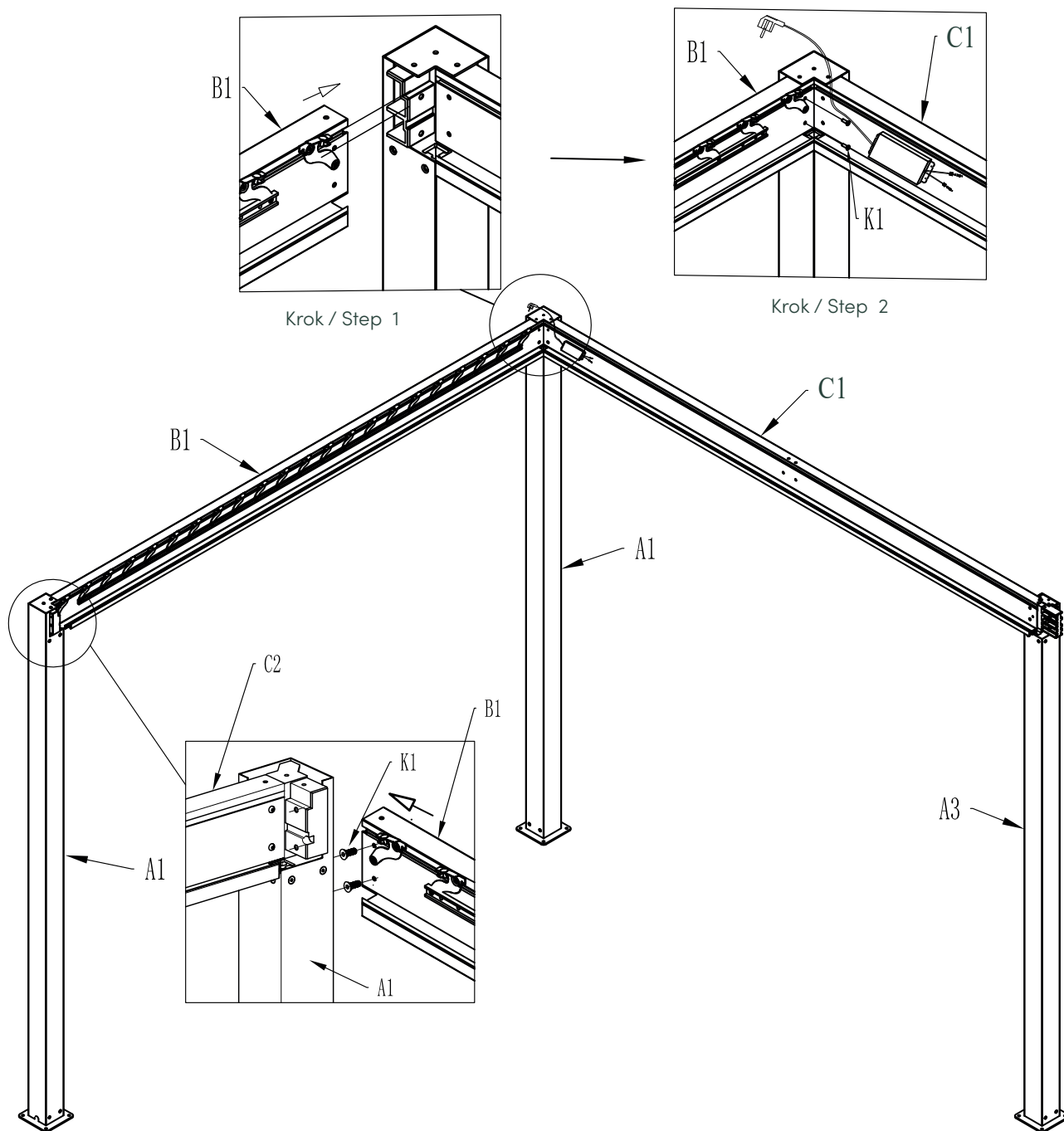

K1

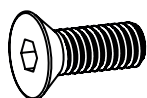

M6X16

x4

**7** Zgodnie z krokiem 5 i 6 połącz pozostałe belki z narożnikami kolumn. Dokręć wszystkie śrubaki K1.

According to the step 5 and 6, insert other beams with the corner connector of columns, then tighten them with K1 screws.

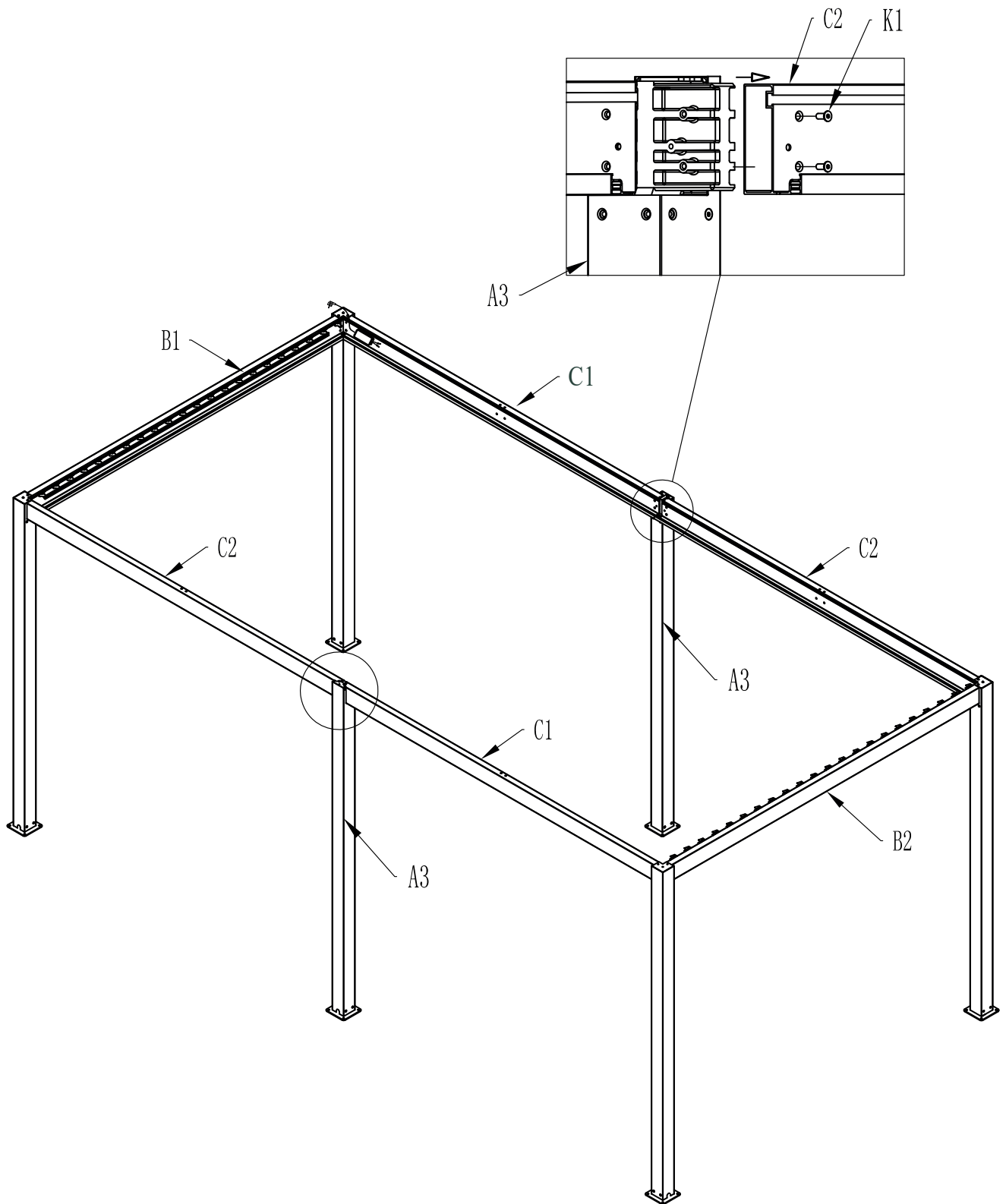

K1

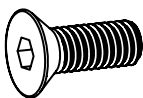

M6X16

x16

Zamocuj 4 płytki G na rogach kolumn oraz 2 płytki P kolumnach środkowych. Każdą z nich dokręć śrubami K2 oraz K1.

The 4 column cover plates G and middle column cover plate P must be mounted on top of the corner connectors of the columns and beams, then tighten them with K2 and K1 screws.

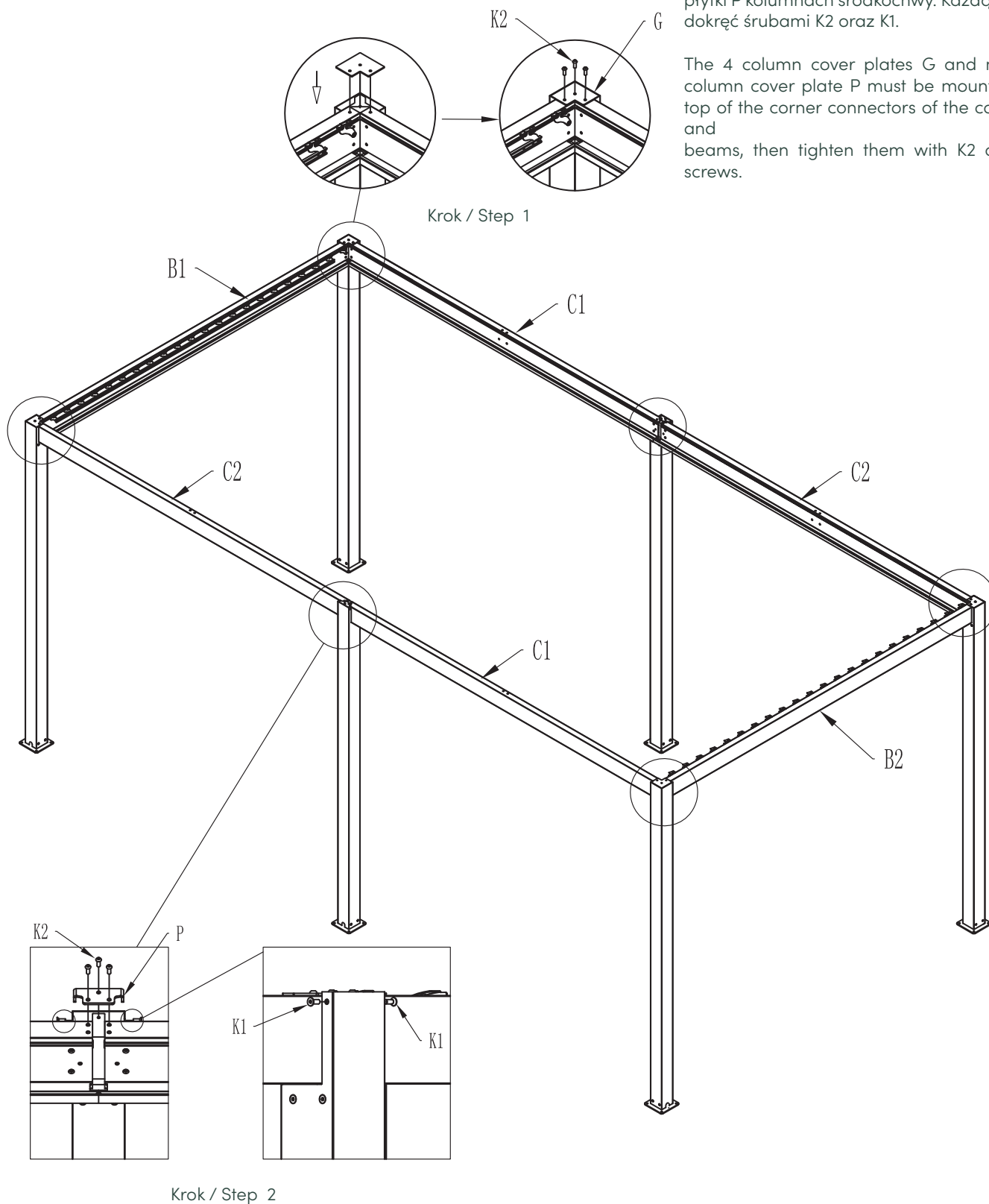

K1



M6X16

x4

K2



M6X16

x18

G



x4

P

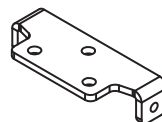

x2

**9**

Dostosuj położenie sześciu słupów tak, aby były prostopadłe do podłoża. Następnie za pomocą markera zaznacz 24 punkty na podłożu, które powinny odpowiadać otworom w dolnych płytach.

Adjust the position of the six columns so that they are perpendicular to the ground. Then use a marker pen to mark 24 holes on the ground, which should be corresponding to the holes in the bottom plates.

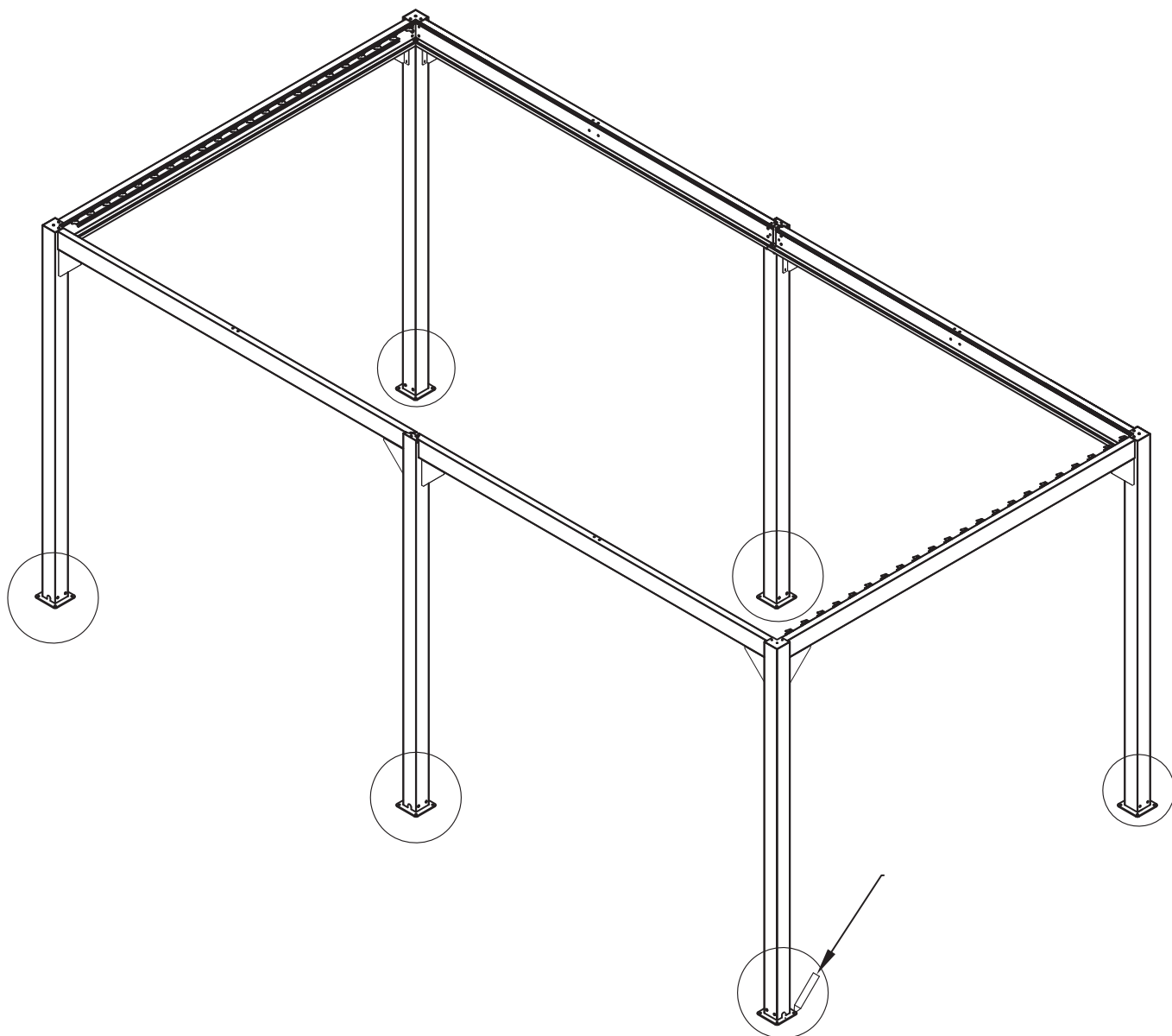

Pergola musi zostać odpowiednio wypoziomowana. Pamiętaj, aby położenie kolumn pergoli było prostopadłe do podłoża!

The pergola must be properly levelled. Make sure that the position of the pergola posts is perpendicular to the ground.

**10**

Przesuń produkt z oznaczeń i wywierć otwory  $\text{Ø}10 \times 80\text{mm}$  w 24 zaznaczonych miejscach za pomocą wiertarki udarowej.

Remove the product from the mark and drill holes of  $\text{Ø}10 \times 80\text{mm}$  at 24 mark positions on the ground with a percussion drill.

	L1 (MM)	L2 (MM)
5. 8*3M	2676	2676
5. 8*4M	2676	3668
7. 8*3M	3668	2676
7. 8*4M	3668	3668

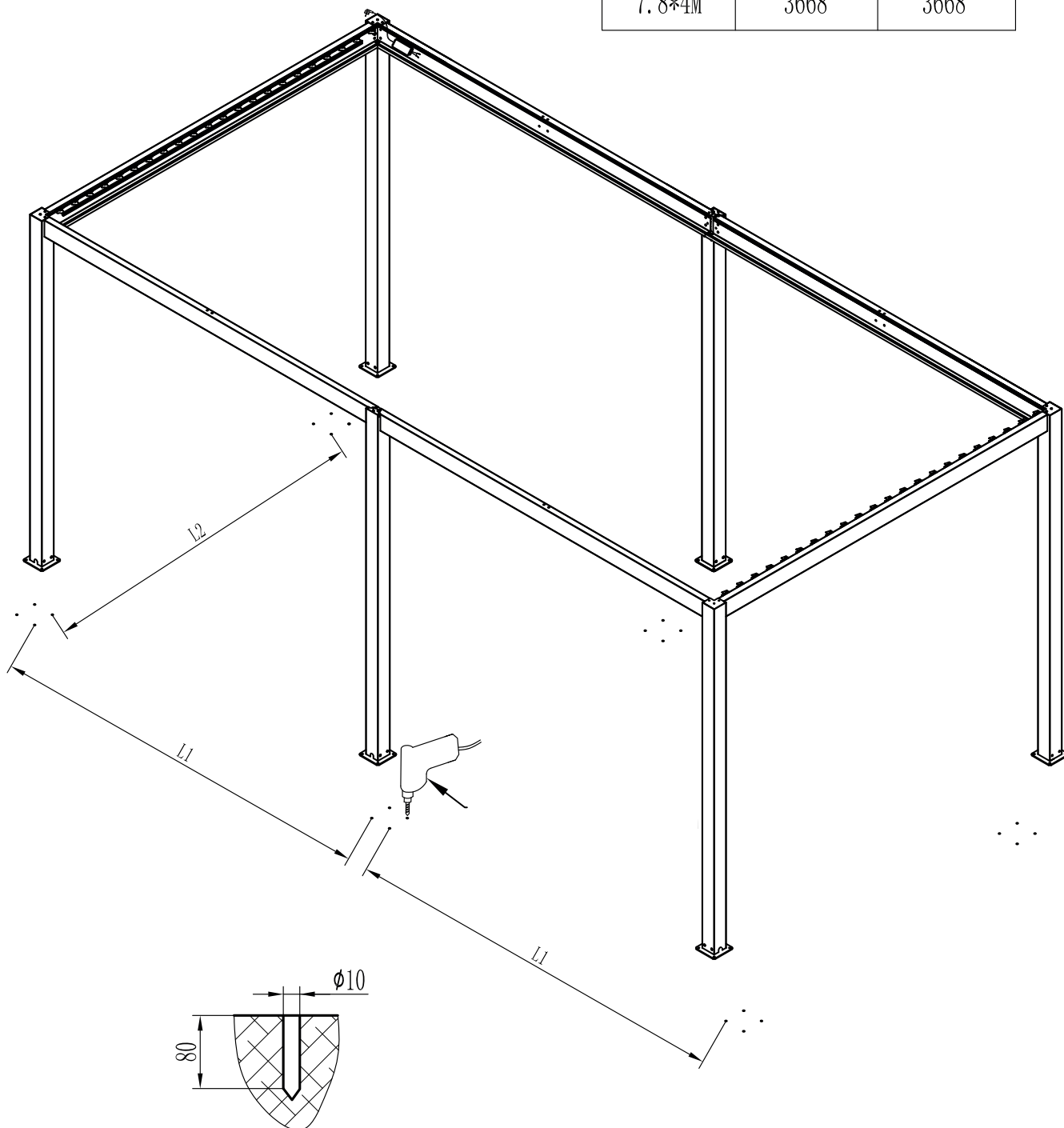

Użyj wiertarki udarowej z wiertłem  $\text{Ø}10\text{mm}$ .  
(Narzędzia dostarcza montażysta)



Tools used: Impact Drill Impact Drill Bit  $\text{Ø}10\text{mm}$ .  
(Supplied by the worker)

**11**

Umieść kołki rozporowe w wywierconych otworach, a następnie przenieś produkt z powrotem tak aby otwory płytek pokrywały się z kołkami. Następnie użyj wkrętów i podkładek (K6+K5) do zamocowania pergoli do podłoża. Pamiętaj o solidnym dokręceniu wszystkich wkrętów. Główki wkrętów zabezpiecz plastikowymi nakładkami.

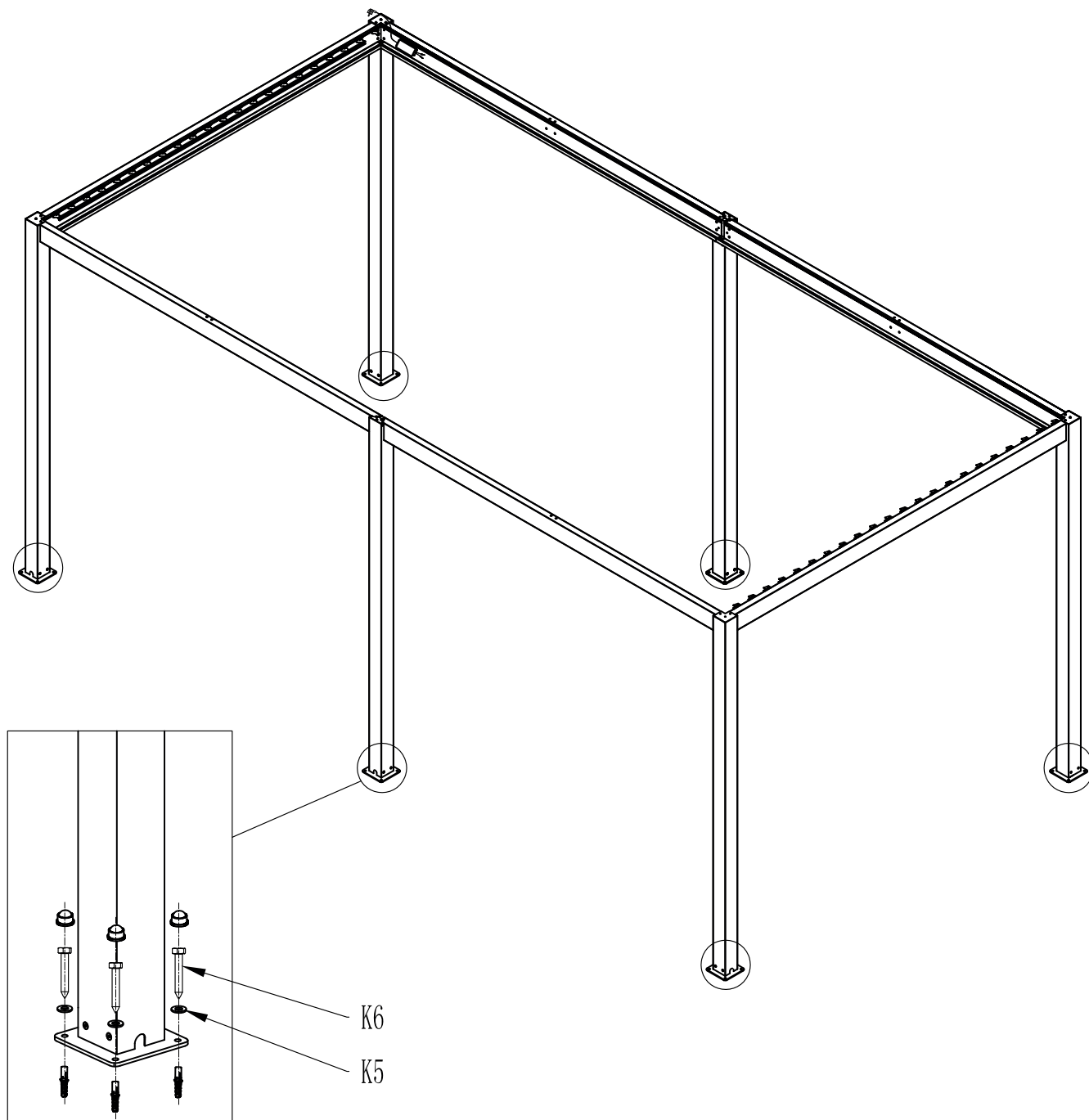
Place the plastic expansion pipes into the holes drilled in the ground. Reposition the product on top of the drilled holes in the ground and make sure to perfectly match the holes in the column bottom plates with the holes in the ground; then set the flat washers K5 into woodworing screws K6 and fix them in the ground one by one.

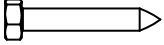

K6				x24	K5		x24
	Ø10x50	M8x75	M8			Ø8	



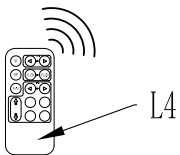
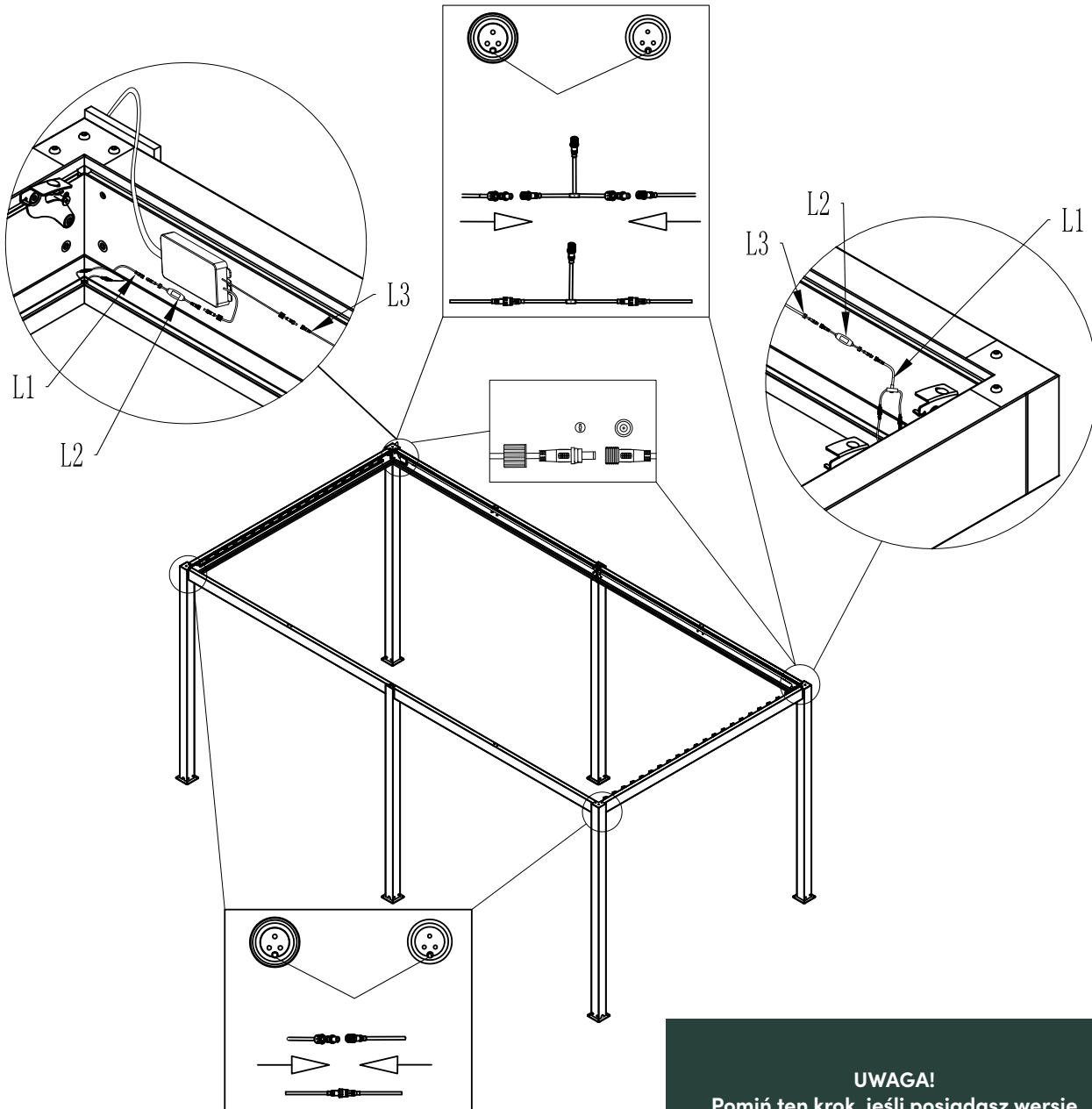

**12** Połącz wszystkie przewody LED zgodnie z poniższym diagramem. Pamiętaj, że każde złącze wyposażone jest w końcówki męskie i żeńskie, które do siebie pasują tylko w jeden sposób. Na koniec sprawdź wszystkie połączenia i podłącz układ do zasilania. Sprawdź działanie pilota (jeśli pilot nie działa, sprawdź baterie i w razie potrzeby wymień na nowe).

Connect all the LED wires according to diagram. Remember that each connector is equipped with male and female ends that fit together only one way. Check the connections. Plug in and check the remote control (if the remote control doesn't work check the batteries and replace with new ones if necessary).

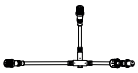

**UWAGA!**  
Pomiń ten krok, jeśli posiadasz wersję bez oświetlenia LED.

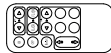
**NOTE!**  
Skip this step if you have a version without LED lighting.

L1		x2	L2		x2	L4		x1
L3					x1		x1	

**13** Nałóż równomiernie klej M na odpływy kolumn i połączenia z belkami.

Coat the glass glue M evenly on the drain of column and joints of beams.

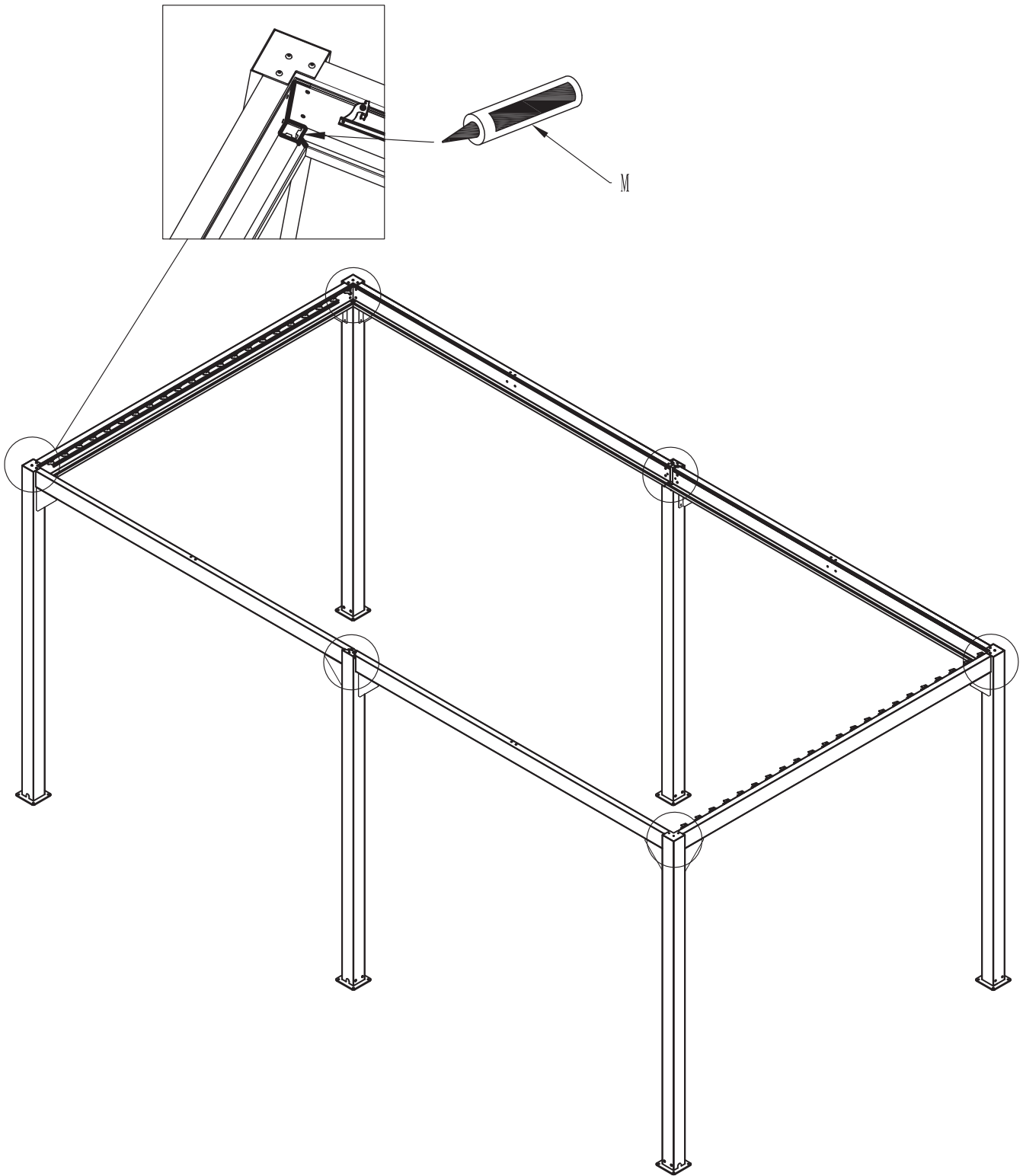

M

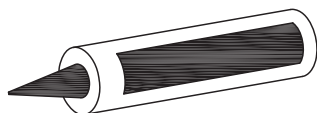

x2

Umieść środkowe belki D1 oraz D2 na belkach C1/C2/C3. Użyj śrub i podkładek (K2+K3). Nie dokręcaj śrub zbyt mocno!

Place the middle beam D1/D2 onto the front and rear beams C1/C2/C3. Screw K2 & flat gasket K3. Be careful not to tighten the screw.

**Ważne!** Podczas montażu belek D1/D2, zwróć uwagę na ułożenie wsporników żaluzji. Muszą być ustawione w tym samym kierunku (Rys. 1 i Rys. 2)

**Special reminder:** When installing the middle beam D1/D2, the louver support on the intermediate beam should be in the same direction as that of the flap support on the left and right beams. See Fig. 1 and Fig. 2.

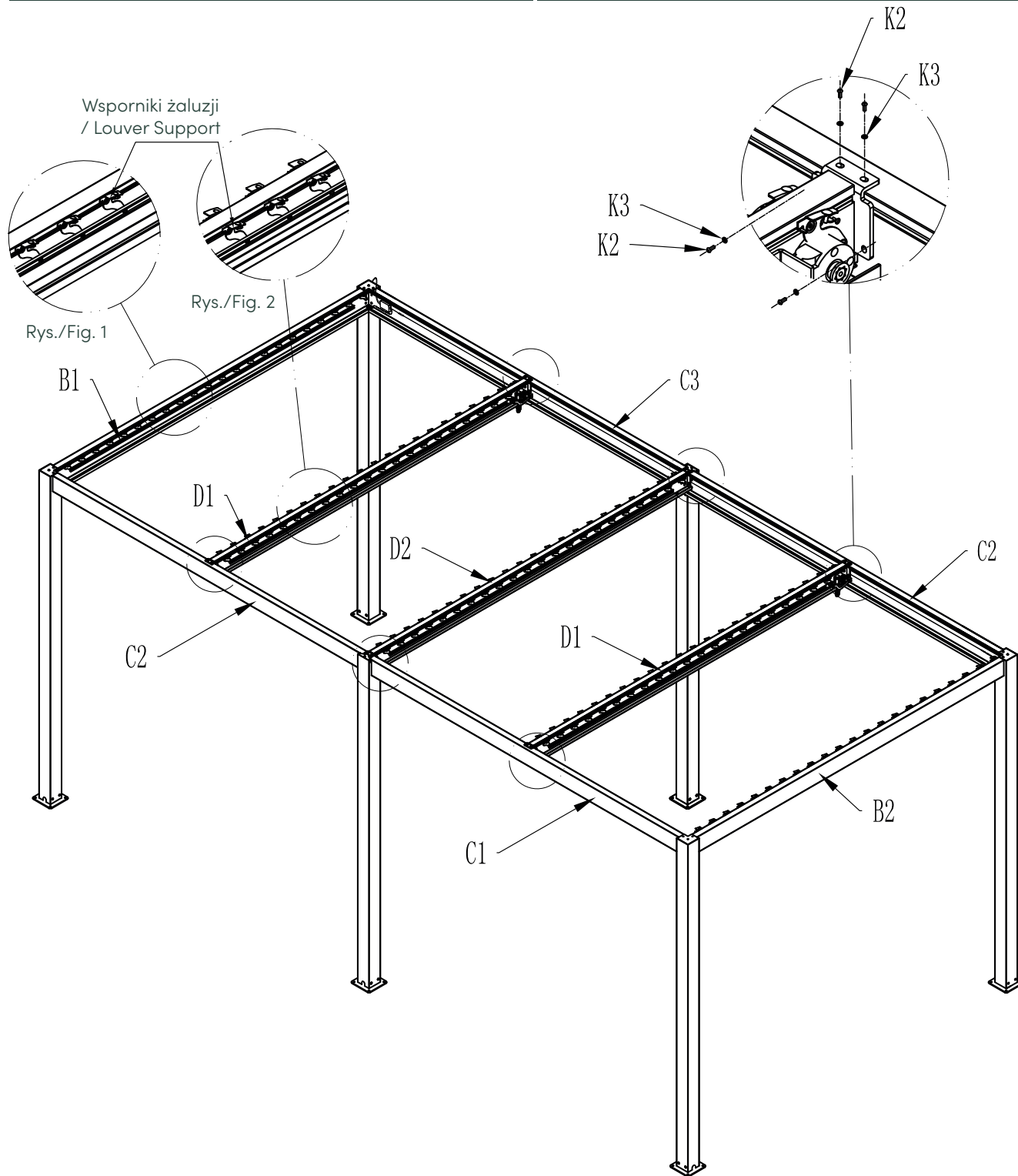

K2

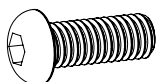

x24

K3



x24

**15** Przyłóż żaluzję E do wsporników po obu stronach belek. Następnie dociśnij żaluzję, tak aby ją zamocować na wsporniku. Zwróć uwagę na kierunek żaluzji wskazanym strzałką odpowiednio w pozycji 1 i 2. Włóż żaluzję zgodnie z pozycją na poniższym rysunku (łącznie osiem żaluzji po stronie mechanizmu, 4 żaluzje po drugiej stronie).

As shown in below figure, Insert louver E at the end of the brackets of at both side of the beams first, then press down the louver to make it clamp and install in the direction by the arrow at the position 1 and 2 respectively. Insert louvers according to the position of below drawing (total eight louvers at gear box side, 4 pcs louvers at the other side).

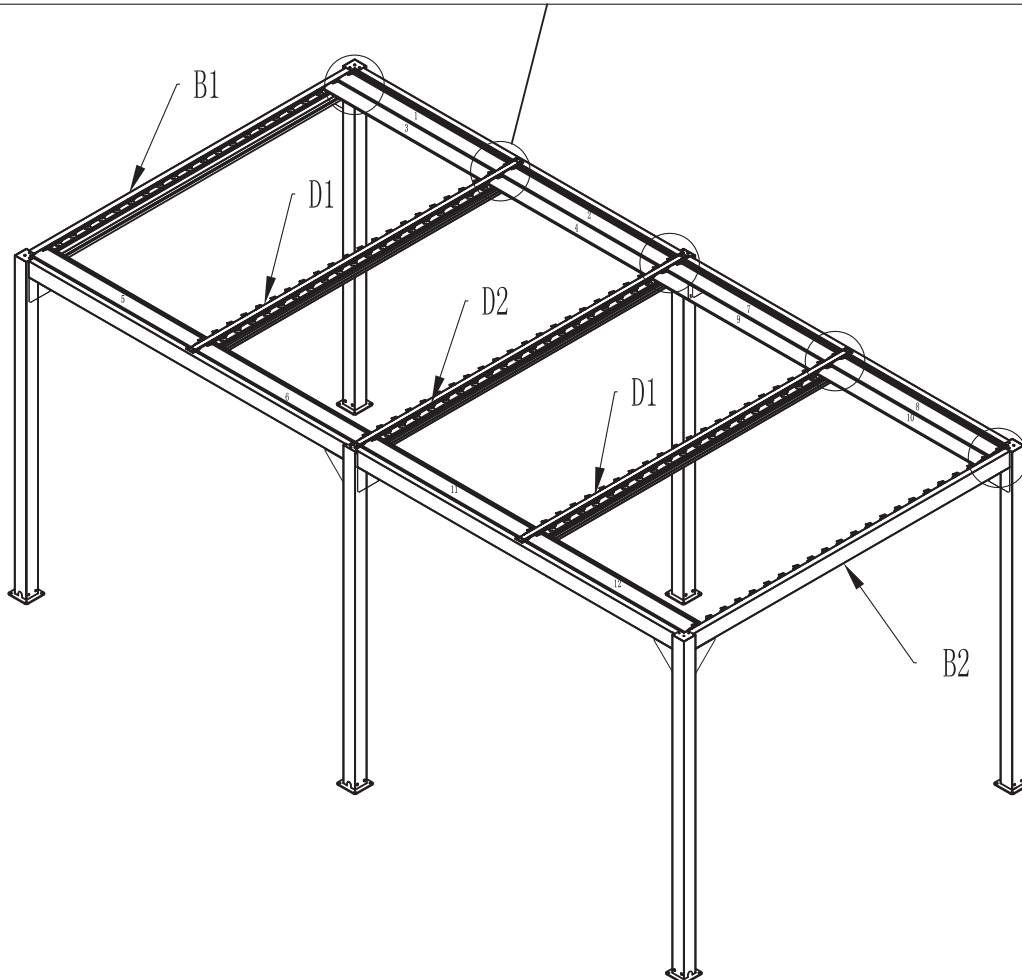
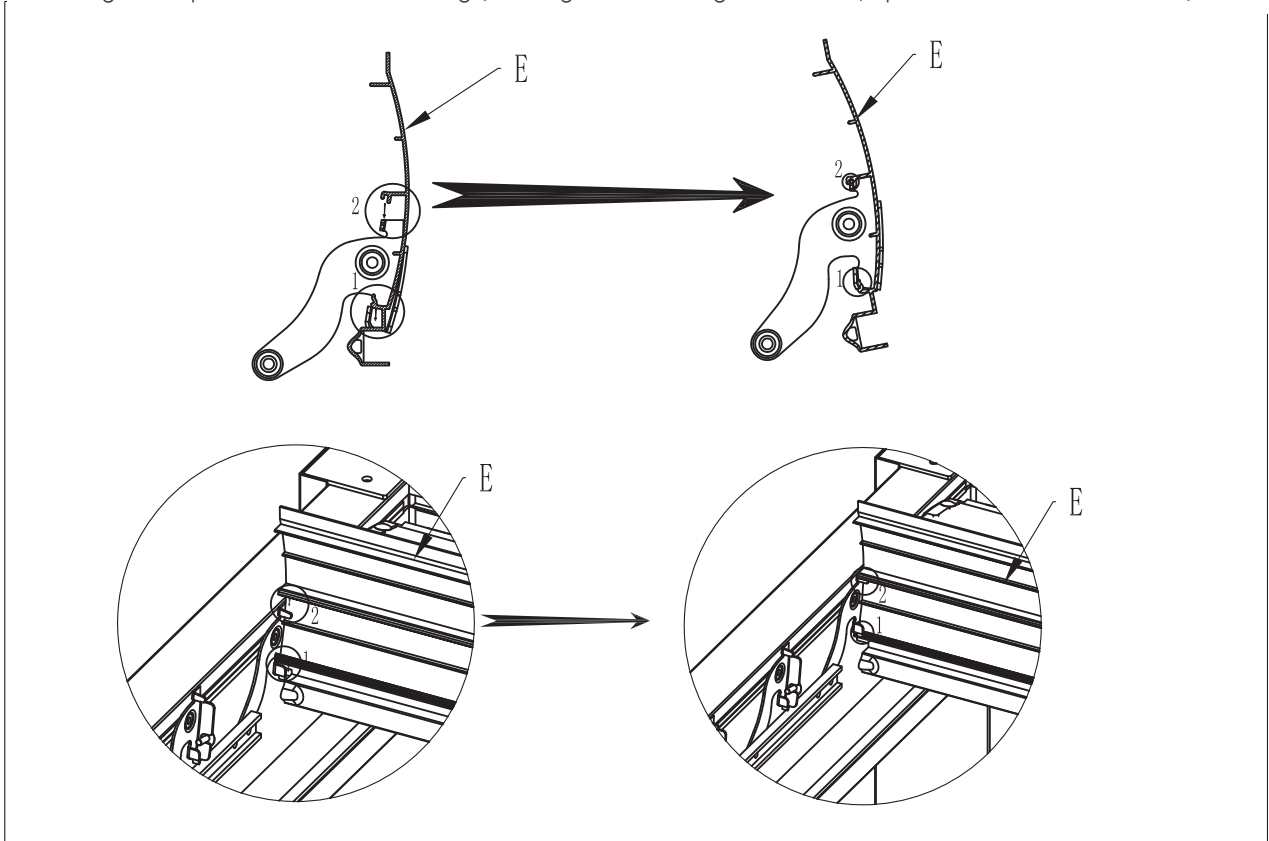

Dokręć śruby K2, a następnie przymocuj pozostałe żaluzje jedna po drugiej.

Tighten and fix the screw K2, and then fasten the remaining louvers one by one.

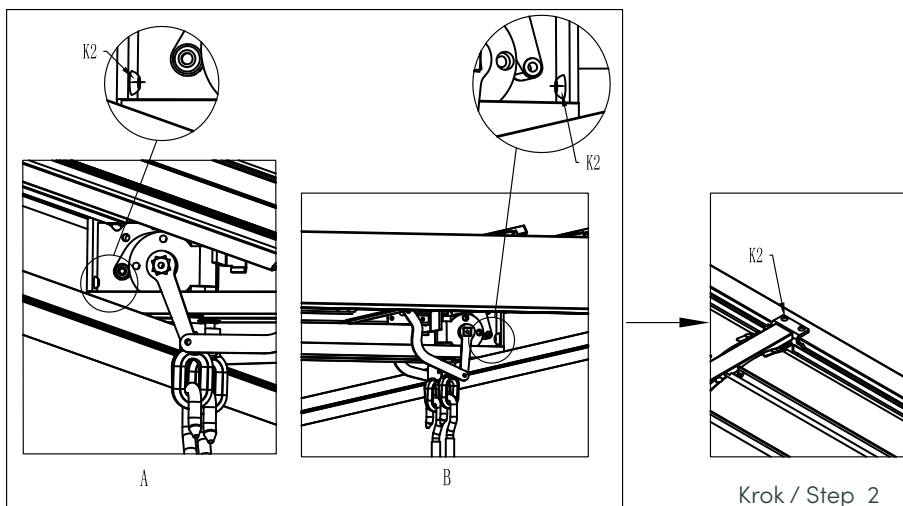

Krok / Step 1

Krok / Step 2

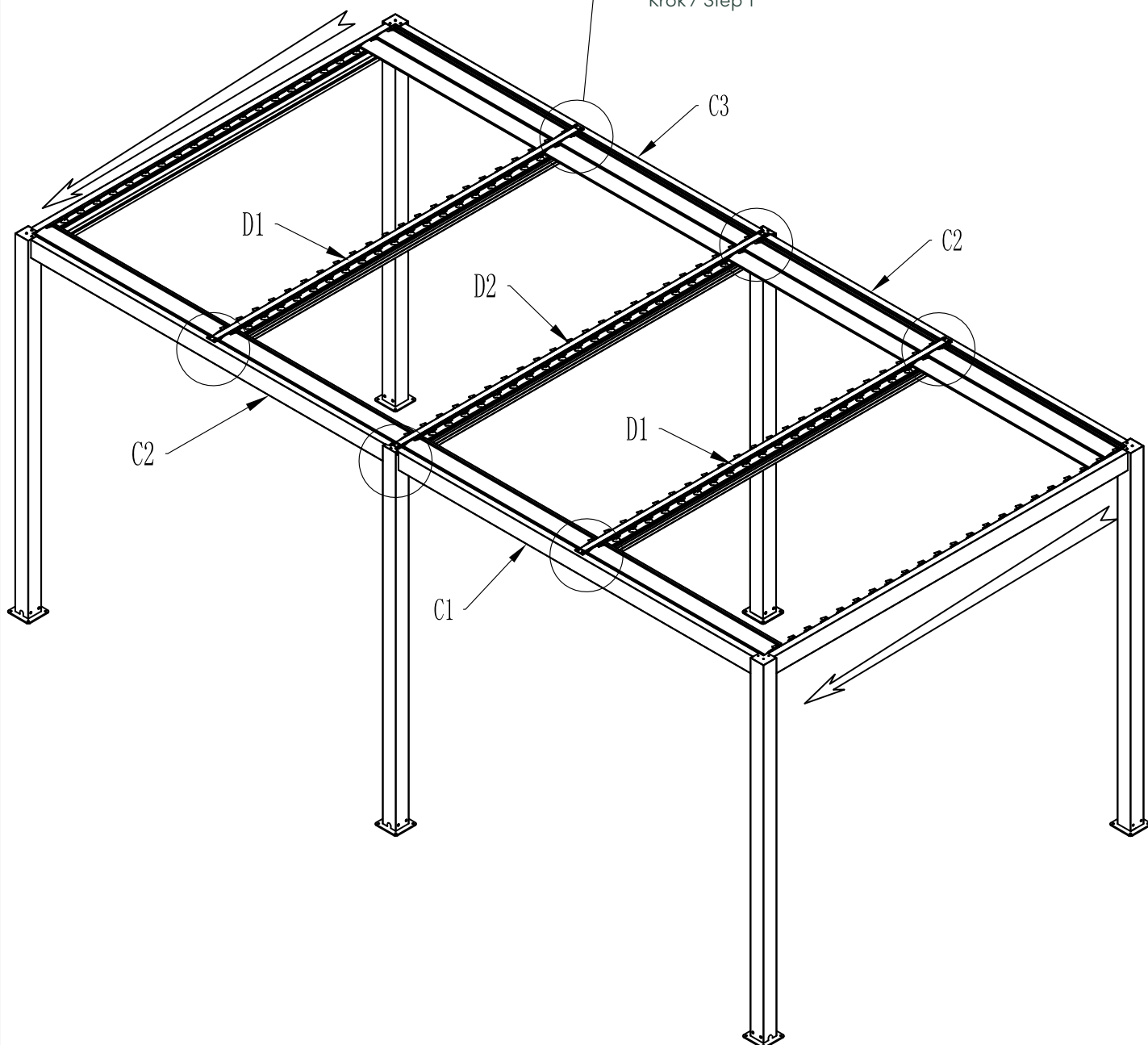

Adjust the louvers

Jeśli otwory nie są wycentrowane, wymagają regulacji.

As shown below, if the holes are not concentric, need adjustment.

Umieść śrubokręt w miejscu oznaczonym jako 1 i wyrównaj otwór (w stronę oznaczoną jako 2) żaluzji ze wspornikiem.

Insert a screwdriver into place 1 and adjust the louver support in direction 2, so that the hole of the louver support is aligned with the center of the hole of the louver.

Na koniec upewnij się, że otwory są odpowiednio wycentrowane.

After the adjustment, the hole of louver support is aligned with the center of the hole of the louver.

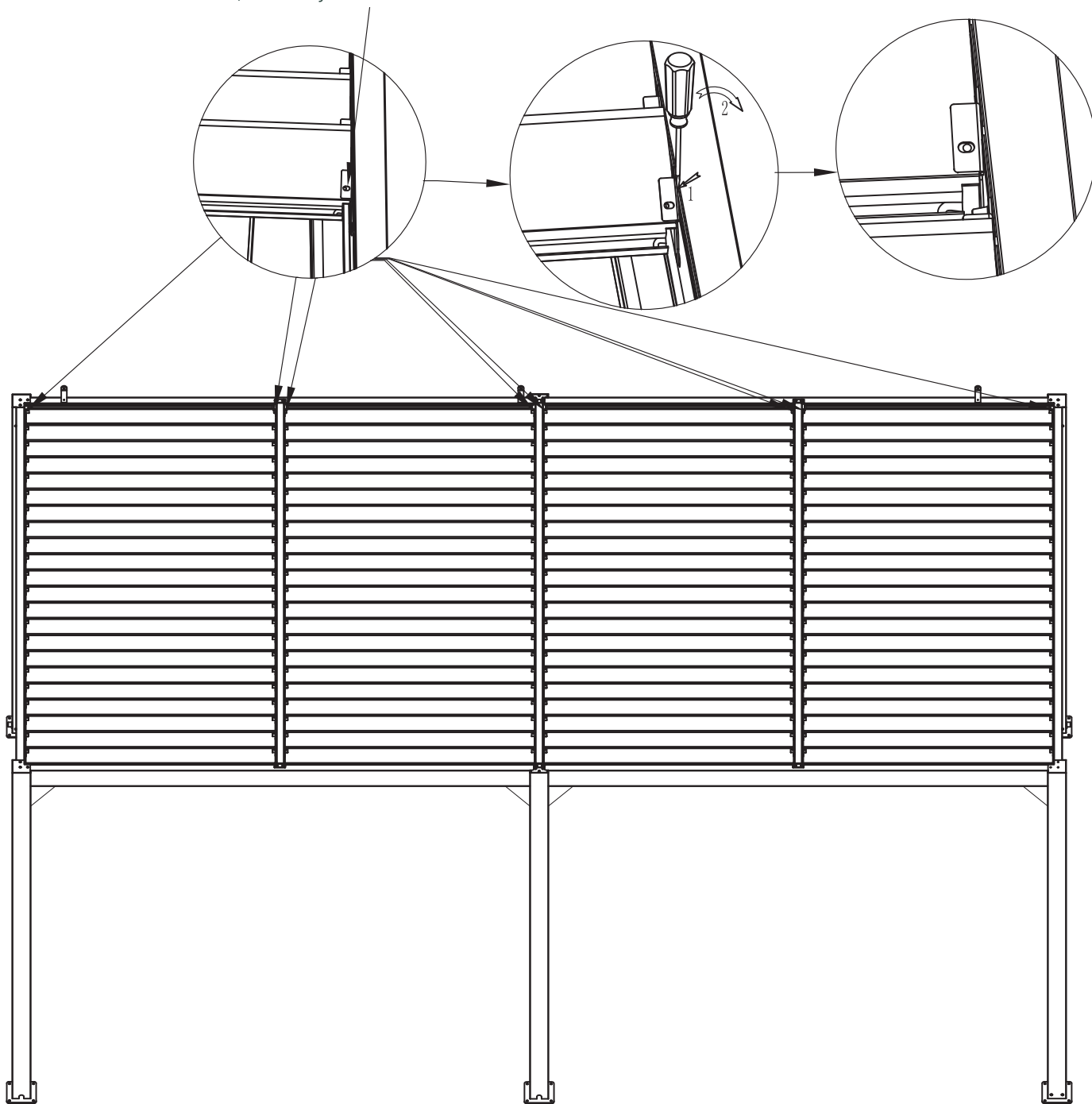

**18** Zamocuj plastikowe zatrzaski po dwóch stronach każdej żaluzji.

Insert plastic jams into two sides of each louver.

**18.1** Poniższa ilustracja pokazuje, jak włożyć plastikowe zatrzaski do najbardziej wysuniętej żaluzji.

The following image shows how to insert plastic jam into foremost louver.

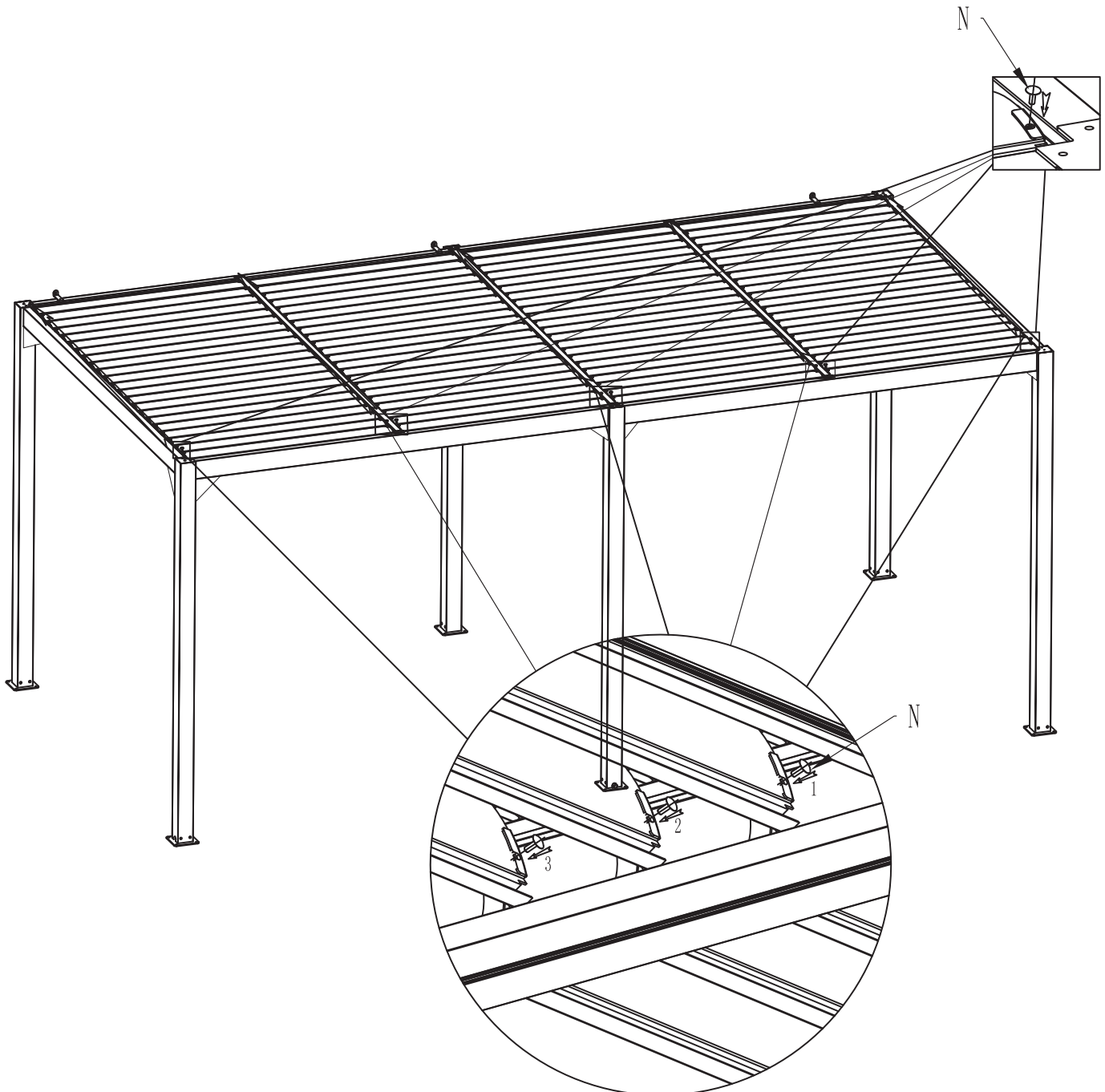

**18.2** Obróć żaluzję do połowy i włóż plastikowe zatrzaski do otworów na jej dwóch końcach. Powtórz dla pozostałych żaluzji.

Turn the louver halfway and insert the plastic jamb into the holes at its two ends. Continue in the same way for each louver in turn.

Wyrównaj wspornik narożny R z krawędzią belki, przymocuj go za pomocą wkrętusamowierzącego K7. Zamontuj pozostałe wsporniki jak pokazano na rysunku.

Align the corner support R with the bottom edge of the beam, fix it with self-drilling screw K7. Install the remaining corner supports in turn under each of the beams.

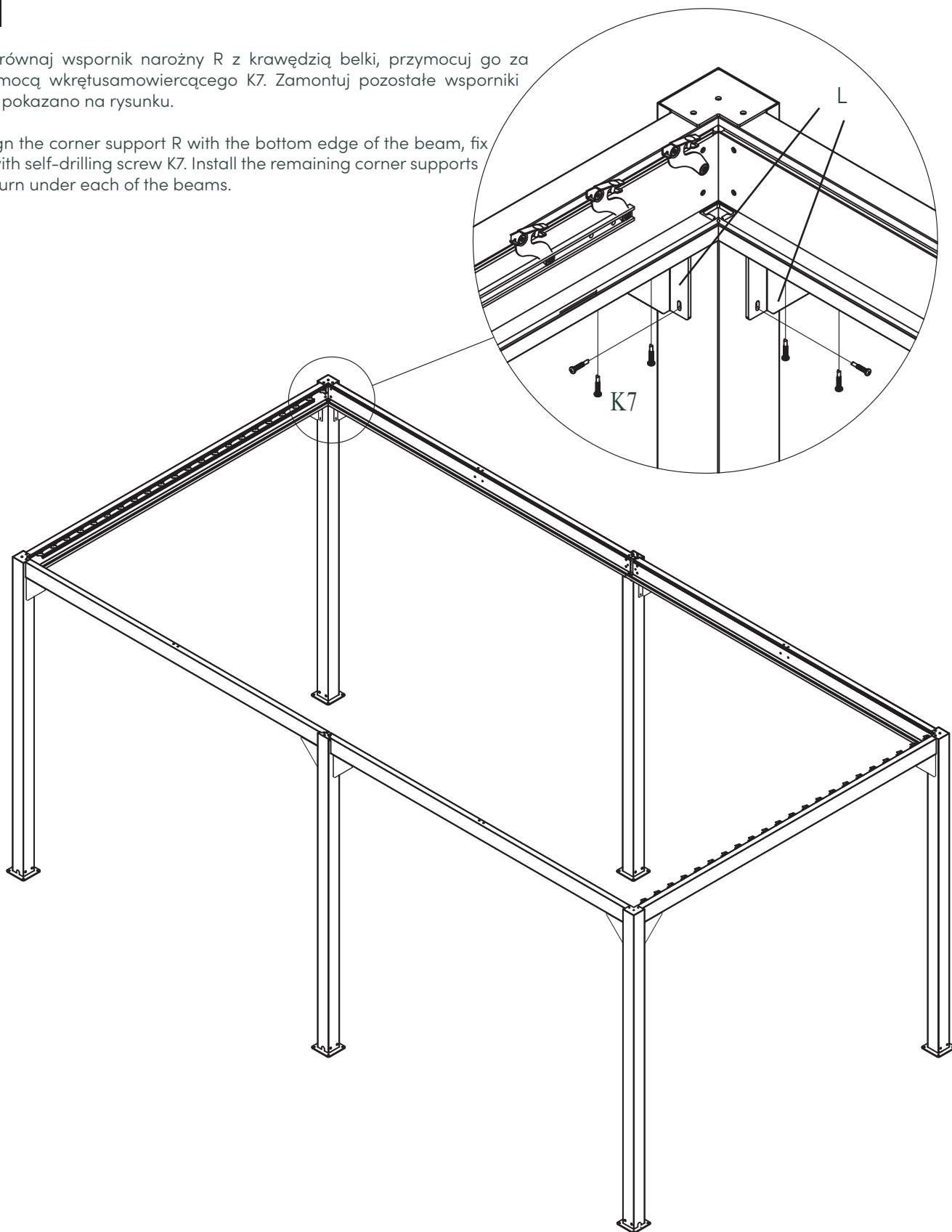

K7



ST4. 2x25

x48

L



x12

**19**

Zamocuj korby ręczne J. Kręć w jedną i drugą stronę aby otworzyć/zamknąć żaluzje. Jeśli posiadasz wersję z oświetleniem LED, ustaw żądany kolor przy pomocy pilota.

**Gratulacje! Montaż pergoli został ukończony.**

Put the hand crank J on, turn to open/close the flap. If you have a version with LED lighting, set the desired color with the remote control.

**Installation completed.**

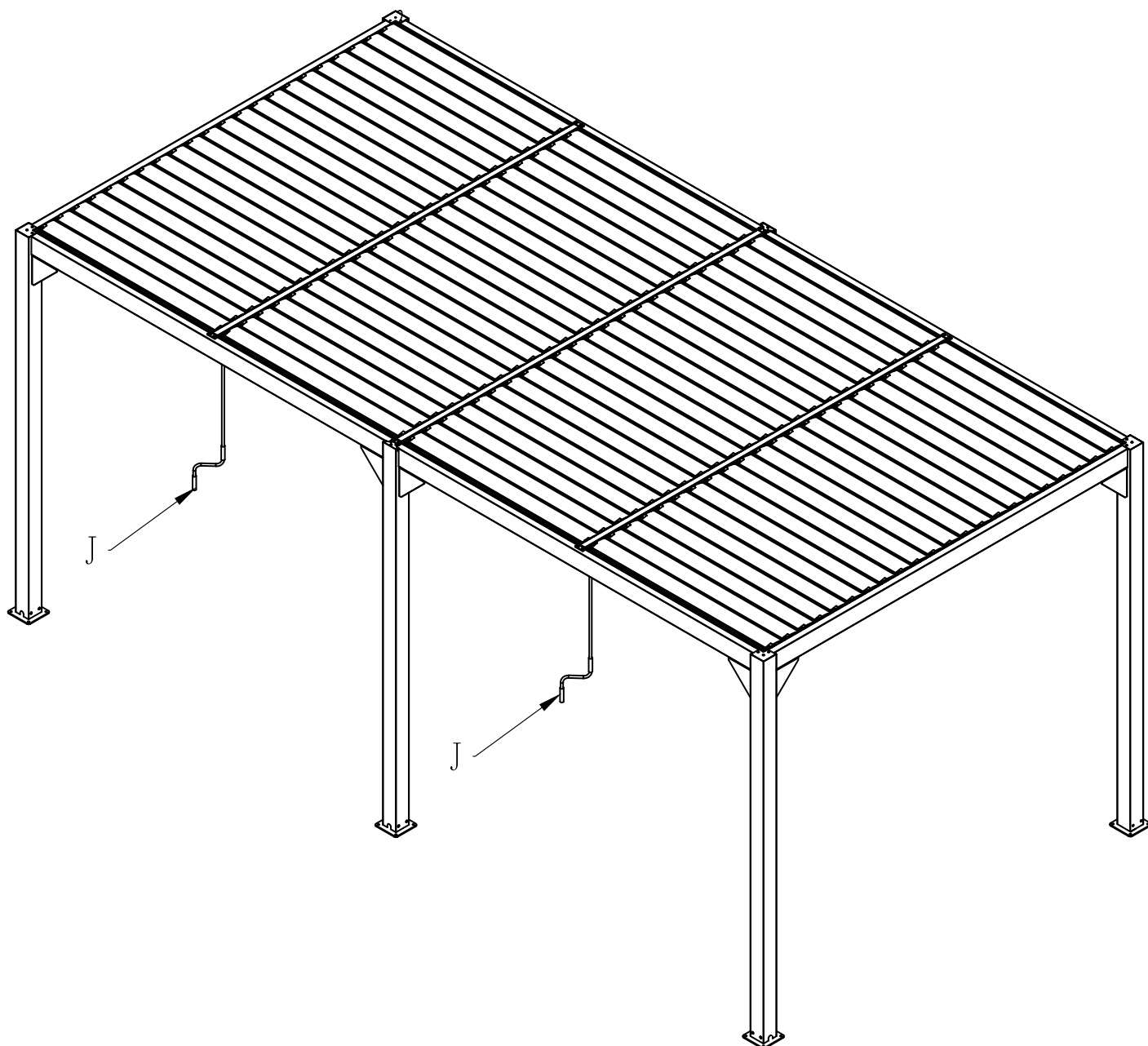

## **WSKAZÓWKI DOTYCZĄCE MONTAŻU W PRZYPADKU INSTALACJI WIĘCEJ NIŻ 1 MARKIZY (OPCJONALNE WYPOSAŻENIE)**

Pergola musi zostać odpowiednio wypoziomowana. Pamiętaj, aby położenie czterech słupów pergoli było prostopadłe do podłoża. Wówczas dopiero rozpoczynamy mocowanie do podłoża, następnie montujemy elementy dachowe i markizy wg instrukcji.

**UWAGA!** Markizy muszą być zlicowane do wewnętrznej nogi pergoli. W ten sposób po zewnętrznej stronie markiza będzie wystawać ok. 3-4 mm poza obrys nogi.

**WAŻNE:** Instrukcje do markiz oraz programowania pilota zdalnego sterowania znajdują się w pudłku z markizami.

## **INSTALLATION INSTRUCTIONS WHEN INSTALLING MORE THAN ONE AWNING (OPTIONAL)**

Ensure that the position of the four pergola posts is perpendicular to the ground. Only then proceed with the installation of the roof and awning components according to the instructions. **ATTENTION!!!** The awnings must be flush with the inner leg of the pergola. In this way, from the outside the awning will stick out approx. 3-4 mm beyond the contour of the leg.

**IMPORTANT:** Instructions for the awnings and for programming the remote control are included in the box with the awnings.

## Importer:

Mirpol sp. z o.o.  
ul. Ciasna 3, 35-232 Rzeszów

[biuro@mirpol.rzeszow.pl](mailto:biuro@mirpol.rzeszow.pl) [www.mirpol.rzeszow.pl](http://www.mirpol.rzeszow.pl)

**esti&esta**