

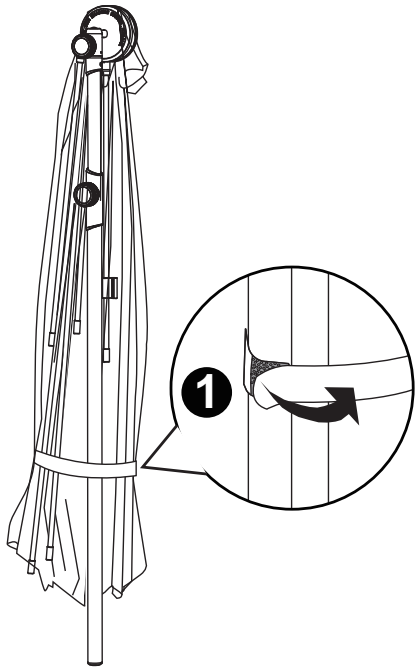

1

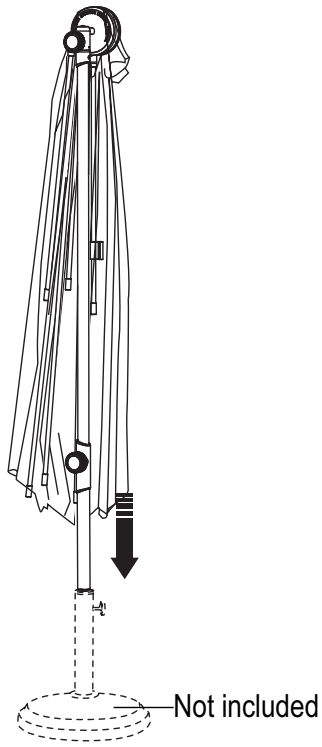

2



3

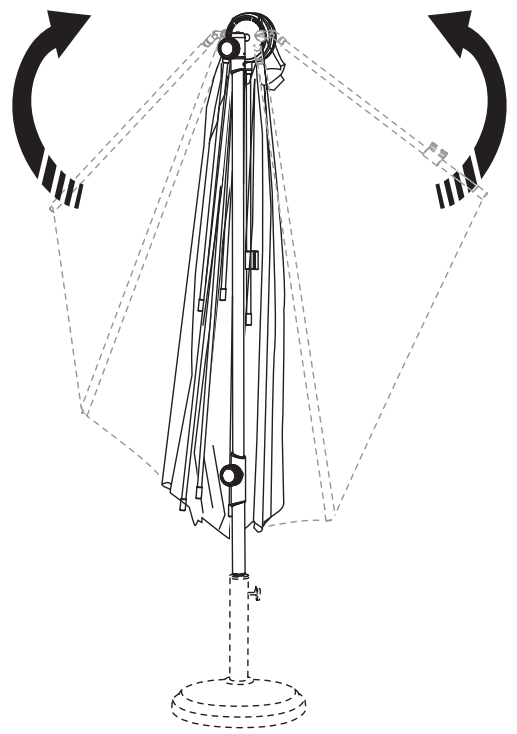

4

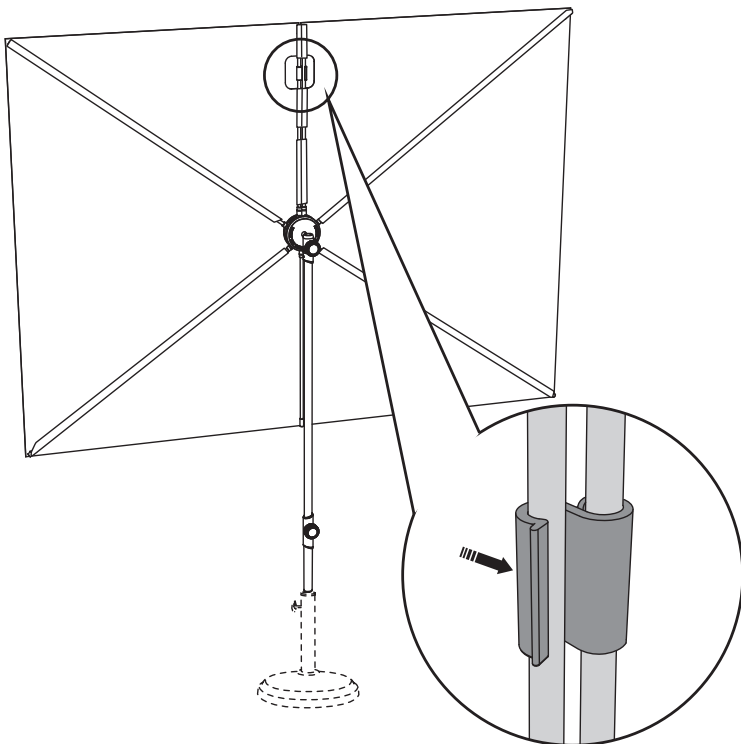

5

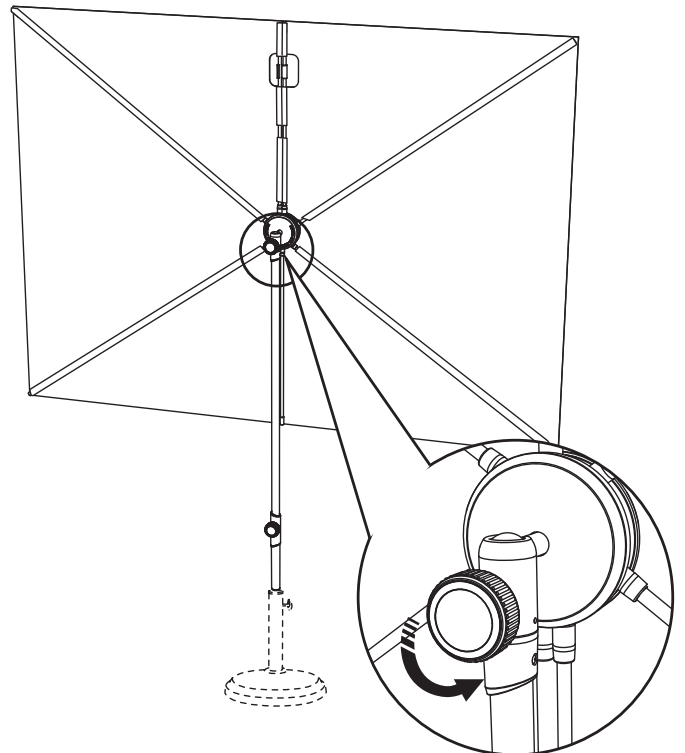

6

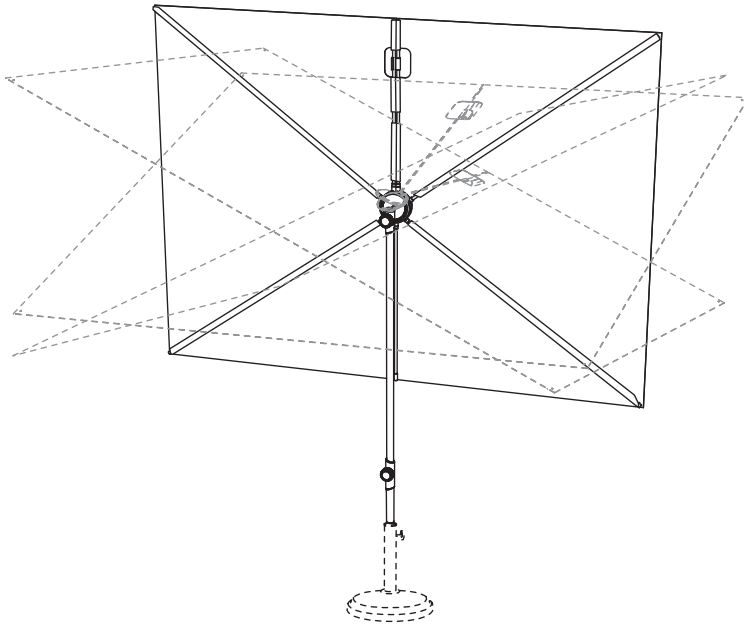

7

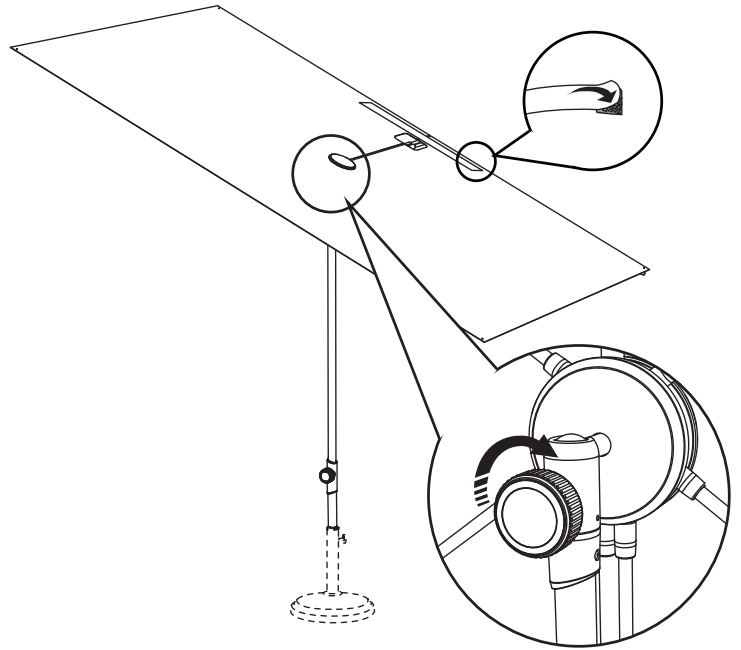

8

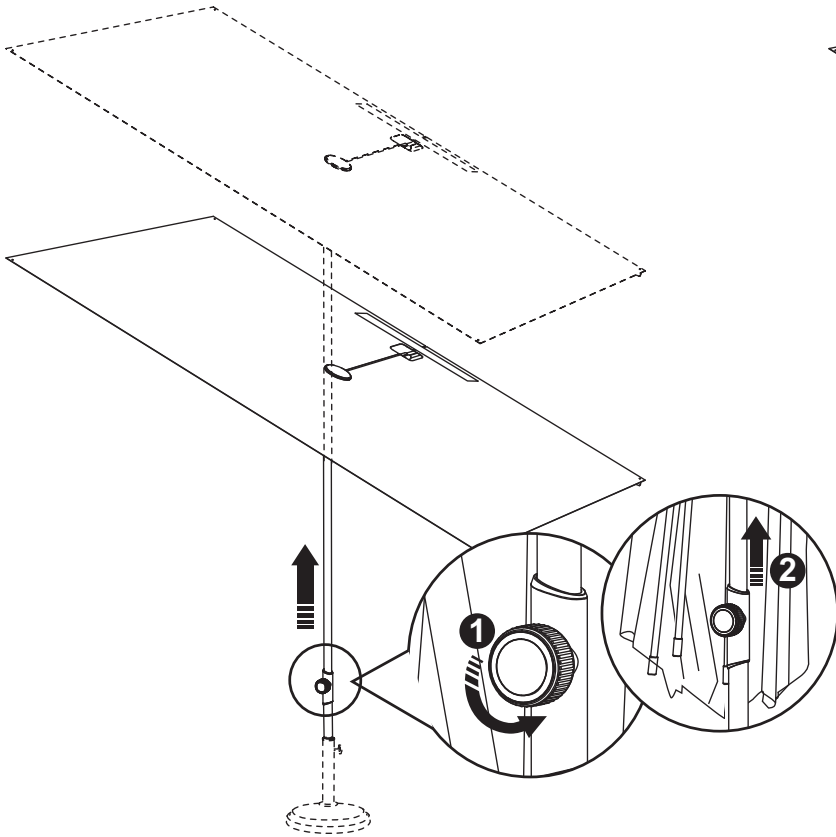

9

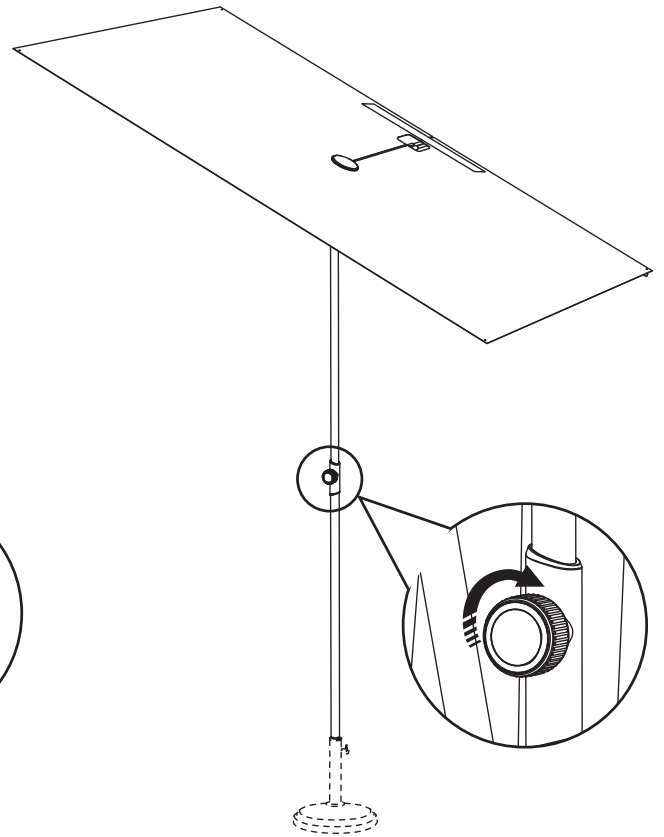

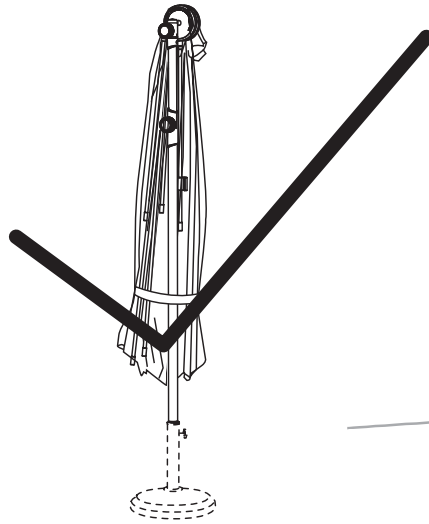
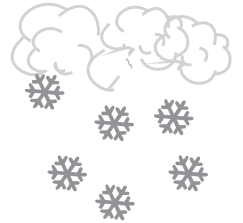
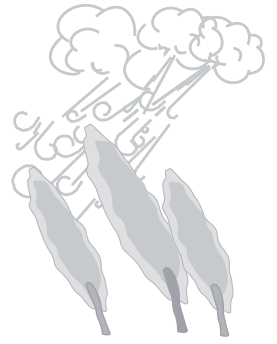
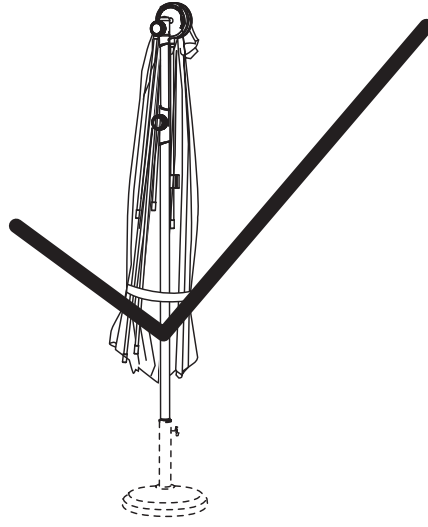



DE Gebrauchsanweisung

Sonnenschirm

WICHTIG, FÜR SPÄTERE BEZUGNAHME AUFBEWAH- REN: SORGFÄLTIG LESEN

 **VORSICHT! Verletzungsgefahr!** Achten Sie beim Auf- und Abbau darauf, Ihre Finger nicht einzuklemmen.

 **ACHTUNG! Geräteschäden** Der Schirm ist bei starkem Wind zu schließen. Hochwertigen Bodenbelag bitte vor Kratzern schützen.

- Die Standfestigkeit des Produktes ist nur gewährleistet, wenn es auf einem festen, ebenen und ausreichend tragfähigen Untergrund montiert und aufgestellt wird.
- Auf einen Sonnenschirm wirken die unterschiedlichsten, von Wind oder Regen herrührenden Kräfte ein. Diese zum Teil erheblichen Kräfte müssen vom Sonnenschirm aufgenommen und auf den Standfuß übertragen werden. Stellen Sie daher sicher, dass sämtliche Verbindungselemente sicher zusammengesteckt sind und dass der Sonnenschirm am Boden befestigt ist (z. B. Standfuß, Gewichte, Platten, Fuß mit Sandfüllung etc.).

IT Manuale di istruzioni

Ombrellone

IMPORTANTE, CONSERVARE PER EV. CONSULTAZIONI FUTURE: LEGGERE ATTENTAMENTE

 **ATTENZIONE! Pericolo di lesioni!** Durante il montaggio e lo smontaggio si deve aver cura di non incastrarsi le dita.

 **AVVISO! Danni all'apparecchio** In caso di forte vento si deve chiudere l'ombrellone. Aver cura di non graffiare il materiale pregiato del pavimento.

- La stabilità del prodotto è garantita solo se è montato e disposto su un fondo stabile, piano e sufficientemente portante.
- Su un ombrellone agiscono le più varie forze, provocate da vento o pioggia. Queste forze parzialmente considerevoli devono essere accolte dall'ombrellone e trasmesse ai supporti piedi. Si assicuri quindi che tutti gli elementi di collegamento si fissino in maniera sicura e che l'ombrellone sia fissato al suolo (ad es. piedi, pesi, lastre di cemento, piede con riempimento di sabbia etc.).

FR Manuel d'utilisation

Parasol

IMPORTANT ; À CONSERVER POUR UNE RÉFÉRENCE ULTÉRIEURE : À LIRE ATTENTIVEMENT

 **ATTENTION ! Risque de blessure !** Faites attention à ne pas vous coincer les doigts au montage et au démontage.

 **AVIS ! Endommagements de l'appareil** Il faut fermer le parasol en cas de grand vent. Protégez les sols de haute qualité contre les rayures.

- La solidité et la robustesse du produit ne sont garanties que s'il est placé sur un support stable, plat et suffisamment porteur.
- Diverses forces d'intensité variable s'exercent sur un parasol sous l'effet du vent et de la pluie. Ces forces souvent considérables doivent être absorbées par le parasol et supportées par son pied. Assurez-vous que tous les éléments de fixation sont bien implantés et que le parasol est bien fixé au sol (p. ex. pied, poids, dalles de béton, pied avec remplissage de sable)

GB Operating instructions

Parasol

IMPORTANT, KEEP FOR REFERENCE AT A LATER DATE: READ CAREFULLY

 **CAUTION! Risk of injury!** Take care not to jam fingers during assembly and dismantling.

 **NOTICE! Machine damage!** The shade must be closed in extreme wind. Please protect high-quality flooring from scratches.

- Stability of the product is ensured only when it is set up and positioned on a solid, level, and sufficiently robust surface.
- Very different forces resulting from wind or rain act on a parasol. These quite significant forces must be borne by the parasol and transferred to the support. Therefore ensure that all connecting components are securely connected together, and that the parasol is fixed to the ground (e. g. by the foot, weights, concrete panels, foot filled with sand, etc).

CZ Návod k použití

Slunečník

DŮLEŽITÉ UPOZORNĚNÍ, USCHOVEJTE PRO POUŽITÍ V BUDOUCNU: DŮKLADNĚ SI PŘEČTĚTE

 **UPOZORNĚNÍ! Nebezpečí poranění!** Při montáži a demontáži dávejte pozor na to, abyste si nepřiskřípli vaše prsty.

 **OZNÁMENÍ! Škody na zařízení** Slunečník se musí při silném větru zavřít. Kvalitní podlahovou krytinu prosím chraňte před poškrábáním.

- Stabilita výrobku je zaručena pouze tehdy, když je smontován a postaven na pevném, rovném a dostatečně únosném podkladu.
- Na slunečník působí nejrůznější síly, dané větrem nebo deštěm. Tyto někdy značné síly musí slunečník zachytit a přenést na stojan. Proto zajistěte, aby veškeré spojovací prvky byly bezpečně zastrčeny do sebe a slunečník byl upevněn k zemi (např. stojan, betonové desky, zátěž, podstavec s pískovou náplní atd.).

SK Návod na použitie

Slničník

DÔLEŽITÉ, UCHOVAJTE PRE BUDÚCE POUŽITIE: DÔKLADNE SI PREČÍTAJTE

POZOR! Nebezpečenstvo poranenia! Pri montáži a demontáži dávajte pozor na to, aby ste si vaše prsty nepriškripli.

POZOR! Škody na prístroji Slničník treba pri silnom vetre zatvoriť. Kvalitnú podlahovú krytinu chráňte prosím proti škra-bancom.

- Stabilita výrobku je zaručená iba vtedy, ak sa namontuje a postaví na pevnom, rovnom a dostatočne nosnom podklade.
- Na slnečník vplývajú najrozličnejšie sily v dôsledku vetra alebo dažďa. Tieto sčasti značné sily musí slnečník zachytiť a preniesť na stojan. Preto sa uistite, že sú všetky spojovacie prvky spoľahlivo spojené a že slnečník je pripevnený na podklady (napr. stojan, závažia, dosky, opora s pieskom atď.).

PL Instrukcje obsługi

Parasol

WAŻNE, ZACHOWAĆ NA POTRZEBY PÓŹNIEJSZYCH ZASTOSOWAŃ: DOKŁADNIE PRZECZYTAĆ

PRZESTROGA! Niebezpieczeństwo obrażeń! Uwaga, aby podczas montażu i demontażu nie przyciąć sobie palców.

UWAGA! Uszkodzenie parasola W przypadku silnego wiatru zamknij parasol. Chroń wykładzinę podłogową przed zarysowaniem.

- Stabilne ustawienie produktu zapewnione jest tylko wtedy, gdy zmontuje się go i ustawi na mocnym, równym i dostatecznie nośnym podłożu.
- Parasol przeciwsłoneczny narażony jest na działanie wiatru i deszczu. Te chwilowo znaczne siły muszą być przeniesione z parasola na podstawę. Upewnij się, czy wszystkie elementy łączące są dobrze wzajemnie wsunięte oraz czy parasol przymocowany jest do podłoża (np. podstawa, cię-zarki, stropowe, podstawa wypełniona piaskiem itp.).

SI Priročnik za uporabo

Senčnik

SHRANITE ZA KASNEJŠI VPOGLED: SKRBNNO PREBERITE

POZOR! Nevarnost poškodbe! Pazite na to, da si pri postavitvi in pri demontiranju ne priščipnete svojih prstov.

OBVESTILO! Poškodbe naprave V primeru močnega vetra je potrebno sončnik zapreti. Visokokvalitetne talne obloge zaščitite pred praskami.

- Stabilnost proizvoda je zagotovljena samo, če ga montirate in postavite na trdni, ravni in dovolj nosilni podlagi.

- Na sončnik vplivajo zelo različni vplivi, ki so posledica vetra ali dežja. Takšne, deloma nemajhne vplive mora sončnik vsrkati in prenesti na podnožje. Zato se prepričajte, da so vsi povezovalni elementi varno pritrjeni in da je sončnik pritrjen na tla (n pr. noge, uteži, betonske plošče, podnožje, ki je napolnjeno s peskom itd.).

HU Használati utasítás

Napellenző

FONTOS! KÉRJÜK, ŐRIZZE MEG KÉSŐBBI HIVATKOZÁSUL: OLVASSA EL FIGYELMESEN.

VIGYÁZAT! Sérülésveszély! A felállítás és szétszerelés közben ügyeljen arra, hogy ujjait ne szorítsa be.

FIGYELEM! Készülék-károsodás Erős szél esetén a napernyőt be kell csukni. Gondoskodjon az értékes padlóburkolók karcolások elleni védelméről.

- A termék csak szilárd, sík, megfelelő teherbírású aljzatra állítva áll biztonságosan.
- A napernyőre, különféle irányokból hat a szél és az eső ereje. Ezeket, a gyakorta jelentős erőket a napernyő fel kell vegye és átadja lábainak. Biztosítsa, hogy az összes összekötő elem biztonságosan csatlakozzon és a napernyőt rögzítse a talajhoz (pl. láb, súlyok, beton burkolólapok, homokkal töltött talp, stb.).

BA/HR Priručnik za upotrebo

Suncobran

VAŽNO, SAČUVAJTE ZA KASNIJI UVID: PAŽLJIVO PROČITAJTE

OPREZ! Opasnost od povreda! Obratite pažnju na to, da kod sastavljanja i rastavljanja ne priklještite prste.

PAŽNJA! Štete na napravi Zatvorite suncobran kod jakog vetra. Zaštite podne obloge vrijednosti od ogrebotina.

- Čvrst položaj proizvoda je samo osiguran kada je on montiran i postavljena na čvrstoj, ravnoj i dovoljno nosivoj podlozi.
- Na suncobran djeluju različite sile, kao npr. vjetar i kiša. Ove, ponekad jake sile, suncobran mora preuzeti i prenijeti ih na potporni stup. Zbog toga se uvjerite da su svi vezni elementi sigurno spojeni i da je suncobran pričvršćen na tlu (npr. stup, uteži, betonske ploče, postolje napunjeno pijeskom itd.).

GR Οδηγίες χρήσης

Ομπρέλα κήπου

ΣΗΜΑΝΤΙΚΟ, ΦΥΛΑΣΣΕΤΕ ΓΙΑ ΜΕΛΛΟΝΤΙΚΗ ΑΝΑΦΟΡΑ: ΔΙΑΒΑΣΤΕ ΠΡΟΣΕΚΤΙΚΑ

ΠΡΟΣΟΧΗ! Κίνδυνος τραυματισμού! Κατά τη συναρμολόγηση και την αποσυναρμολόγηση προσέχετε, ώστε να μη μαγκωθούν τα δάχτυλά σας.



ΠΡΟΣΟΧΗ! Βλάβες στη συσκευή Κλείνετε την ομπρέλα, όταν έχει ισχυρό άνεμο. Προστατεύετε το υψηλής ποιότητας δάπεδο από γρατζουνιές.

- Η ευστάθεια του προϊόντος διασφαλίζεται μόνο, όταν συναρμολογείται και τοποθετείται σε μια σταθερή, επίπεδη και επαρκώς ανθεκτική στο βάρος βάση.
- Στην ομπρέλα επιδρούν οι διάφορες δυνάμεις που προέρχονται από τον άνεμο και τη βροχή. Οι δυνάμεις αυτές, που μπορεί να είναι μεγάλες, επιδρούν στην ομπρέλα και μεταδίδονται στη βάση στήριξης. Γι' αυτό το λόγο βεβαιωθείτε ότι όλα τα στοιχεία σύνδεσης έχουν συνδεθεί μεταξύ τους με ασφάλεια και η ομπρέλα είναι στερεωμένη στο έδαφος (π.χ. βάση στήριξης, βάρη, πλάκες, βάση με άμμο κ.λπ.).

NL Gebruiksaanwijzing

Parasol

BELANGRIJK, BEWAREN VOOR LATERE RAADPLEGING: ZORGVULDIG LEZEN



WAARSCHUWING! Risico op letsel Bij het opzetten en afbreken Pas op dat uw vingers niet beklemd raken.



LET OP! Schade aan de apparatuur Het scherm is te dicht bij hoge windsnelheden. Kwaliteit vloeren kunt u te beschermen tegen krassen.

- De stabiliteit van het product wordt gewaarborgd wanneer het op een stevig en vlak is aangebracht en voldoende stabiele ondergrond ligt.
- Bij een parasol meest uiteenlopende, afkomstig van wind of regen krachten act. Deze soms aanzienlijke krachten moeten worden opgevangen door de paraplu en overgebracht naar de standaard. Zorg er dus voor dat alle sluitingen goed bij elkaar zijn aangesloten en dat de paraplu is om het land verbonden (bijv. stand, gewichten, Platen, basis met zandvulling, etc.).

SE Bruksanvisning

Ampelparasoll

OBS! SPÄRAS FÖR SENARE BRUK: LÄS NOGGRANT



SE UPP! Risk för personskador! Var försiktig vid upp- och hopfällning så att inte fingrarna kläms.



OBS Produktskador Parasollet skall fällas ihop vid hård blåst Skydda exklusivare underlag mot repor.

- Produktens stabilitet är garanterad endast om den monteras och ställs upp på ett fast, jämnt och tillräckligt bärande underlag.
- En parasoll påverkas av mycket varierande krafter från blåst och regn. Dessa krafter måste tas upp av parasollen och överförs till foten. Därför måste det säkerställas att alla förbindningselement är säkert ihopsatta och att parasollen är förankrad mot marken (t.ex. fot, vikter, plattor, sandfylld fot etc.).

FI Käyttöohje

Riippuva auringonvarjo

TÄRKEÄ, SÄILYÄ MYÖHEMPÄÄ TARVETTA VARTEN: LUE HUOLELLISESTI



VARO! Loukkaantumisvaar! Varo varjoa avatessa ja sulkiessa, että sormet eivät jää puristuksiin.



HUOMIO! Laitovahinkoja Varjo on suljettava kovalla tullella. Suojaa lattiapinnat naarmuuntumisilta.

- Tuotteen lujuus on taattu, jos se asennetaan kiinteälle, tasaiselle ja tarpeeksi kestäväälle alustalle.
- Auringonvarjoon vaikuttavat erinäiset tuulesta tai sateesta tulevat voimat. Auringonvarjon pitää kestää nämä osittain voimakkaat voimat ja kohdistaa ne jalustaan. Varmista, että kaikki liitoselementit on korrektisti toisissaan kiinni ja että auringonvarjo on kiinnitetty hyvin alustaan esim. jalusta, painot, laatat, hiekalla täytetty jalka.