

E27 channel luminaire

• Oprawa kanałowa E27 • Kanálové svítidlo E27 • E27 kanálové svetidlo • E27 kanalo • E27 kanálu gaismeklis • E27 kanaliga valgusti • E27 Kanalleuchte • E27 csatornás lámpatest • Corp de iluminat canal E27 • Kanalna svetilka E27 • E27 канално осветително тяло • E27 kanalna svjetiljka • Канальный світильник E27 Φωτιστικό E27 καναλιών • E27 ճիւղիկ նախշո

OPR054W - OPR054G - OPR054B

Safety instructions

EN

1. User's manual is a part of the product and it should be stored with the device.
2. Before use read the user's manual and check the technical specification of the device and strictly obey it.
3. Operating the unit contrary to the instruction manual and its purpose may cause damage to the unit, fire, electric shock or other hazards to the user.
4. The manufacturer is not liable for any damages to persons or property caused by improper use, contrary to its intended purpose, the technical specifications or the user's manual.
5. Before use check if the device or any of its components is not damaged. Do not use damaged product.
6. Do not open, disassemble or modify the device. All repairs may only be made by an authorized service center.
7. The device is intended for indoor and outdoor use. The degree of protection of the device is IP44.
8. The device should be protected against: dropping and shaking - high and low temperatures - direct sunlight - chemicals and other factors that could affect the device and its operation.
9. The device should be cleaned with a dry and soft cloth. Do not use abrasive powders, alcohol, solvents, or other strong detergents.
10. Product is not a toy. The device and packaging must be kept out of the reach of children and animals.

Warranty

The warranty terms are available at <http://www.dpm.eu/gwarancja>.

Warunki dotyczące bezpieczeństwa

PL

1. Instrukcja obsługi jest integralną częścią produktu i należy ją przechowywać wraz z urządzeniem.
2. Przed rozpoczęciem korzystania z urządzenia należy zapoznać się z instrukcją obsługi oraz specyfikacją techniczną urządzenia oraz bezwzględnie jej przestrzegać.
3. Użytkowanie urządzenia niezgodnie z instrukcją obsługi oraz jego przeznaczeniem może spowodować uszkodzenie urządzenia, pożar, porażenie prądem lub inne niebezpieczeństwa dla użytkownika.
4. Producent nie ponosi odpowiedzialności za uszkodzenia mienia lub ciała mogące powstać w wyniku użytkowania urządzenia niezgodnie z jego przeznaczeniem, specyfikacją techniczną oraz instrukcją obsługi.
5. Przed rozpoczęciem użytkowania urządzenia należy sprawdzić czy urządzenie lub jakikolwiek jego element nie są uszkodzone. Nie należy używać uszkodzonego urządzenia.
6. Nie należy otwierać, rozkręcać lub modyfikować urządzenia. Wszelkich napraw może dokonywać jedynie autoryzowany punkt serwisowy.
7. Urządzenie przeznaczone jest do użytku wewnątrz i na zewnątrz pomieszczeń. Stopień ochrony urządzenia wynosi IP44.
8. Urządzenie należy chronić przed: upuszczeniem i wstrząsem - wysokimi i niskimi temperaturami • bezpośrednim promieniowaniem słonecznym - działaniem substancji chemicznych oraz innymi czynnikami mogącymi negatywnie wpłynąć na urządzenie oraz jego funkcjonowanie.
9. Urządzenie należy czyścić suchą i miękką szmatką. Do czyszczenia nie należy stosować proszków do szorowania, alkoholu, rozpuszczalników lub innych silnych detergentów.
10. Produkt nie jest zabawką. Urządzenie i opakowanie należy przechowywać w miejscu niedostępnym dla dzieci i zwierząt.

Gwarancja

Warunki gwarancji zamieszczone są na stronie: <http://www.dpm.eu/gwarancja>.

Podmínky bezpečného používání

CZ

1. Návod na obsluhu je neodlučiteľnou súčasťou výrobku a je nutno jej uchovávať spolu so zařízením.
2. Před zahájením používání zařízení je nutno se seznámit s návodem na obsluhu a s technickou specifikací zařízení a bezpodmínečně je dodržovat.
3. Používání zařízení v rozporu s návodem na obsluhu a v rozporu s jeho určením může způsobit poškození zařízení, požár, zásah elektrickým proudem nebo i jiné nebezpečí pro používatele.
4. Výrobce nese zodpovědnost za poškození majetku nebo těla, která mohou vzniknout v důsledku používání zařízení v rozporu s jeho určením, technickou specifikací a návodem na použití.
5. Před zahájením používání je nutno zkontrolovat, zda zařízení nebo jakákoliv jeho část nejsou poškozeny. Poškozené zařízení se nesmí používat.
6. Nesmí se otvírat, rozkládat na součásti nebo upravovat zařízení. Jakékoliv opravy může provádět pouze autorizovaný servis.
7. Zařízení je určeno pro vnitřní i venkovní použití. Stupeň krytí zařízení je IP44.

8. Zařízením je nutno chránit před: úpadkem a otřesy - vysokými a nízkými teplotami - přímým slunečním zářením - působením chemických látek a jinými faktory, které by mohly negativně ovlivnit zařízení a jeho fungování.
9. Zařízením je nutno čistit pomocí suchého a měkkého hadříku. K čištění se nesmějí používat čisticí prášky, alkohol, rozpouštědla nebo jiné silné detergenty.
10. Tento výrobek není hračka. Zařízení a obal je nutné uchovávat na místě nedostupném pro děti a zvířata.

Záruka

Podmínky záruky naleznete na adrese: <http://www.dpm.eu/gwarancja>.

Podmínky bezpečného používania

SK

1. Návod na použitie je neoddeliteľnou súčasťou výrobku a musí byť uložený spolu so zariadením.
2. Pred použitím prístroja si prečítajte návod a technickú špecifikáciu prístroja a dôsledne ich dodržiavajte.
3. Používanie zariadenia v rozpore s návodom na použitie a jeho zamyšľané použitie môže spôsobiť poškodenie zariadenia, požiar, zásah elektrickým prúdom alebo iné nebezpečenstvo pre používateľa.
4. Výrobca nezodpovedá za žiadne škody na majetku alebo tele, ktoré môžu vzniknúť v dôsledku používania zariadenia v rozpore s jeho určením, technická špecifikácia a návod na použitie.
5. Pred použitím zariadenia skontrolujte, či nie je zariadenie alebo niektorý z jeho prvkov poškodený. Ne-používajte poškodené zariadenie.
6. Zariadenie neotvárajte, nerozoberajte ani neupravujte. Akékoľvek opravy môže vykonávať iba autorizovaný servis.
7. Zariadenie je určené na vnútorné aj vonkajšie použitie. Stupeň krytia zariadenia je IP44.
8. Chráňte zariadenie pred: pádom a nárazom - vysokými a nízkymi teplotami - priamym slnečným žiarením - chemikáliami a inými faktormi ktoré môžu nepriaznivo ovplyvniť zariadenie a jeho prevádzku.
9. Zariadenie čistite suchou a mäkkou handričkou. Na čistenie nepoužívajte čistiace prášky, alkohol, rozpúšťadlá alebo iné silné čistiace prostriedky.
10. Výrobok nie je hračka. Zariadenie a jeho obal by sa mali uchovávať mimo dosahu detí a zvierat.

Záruka

Záručné podmienky sú dostupné na webovej stránke: <http://www.dpm.eu/gwarancja>.

Varotoje instrukcija

LT

1. Naudojimo instrukcija yra neatskiriama gaminio dalis ir turi būti saugoma kartu su prietaisu.
2. Prieš naudodamiesi prietaisu, perskaitykite prietaiso naudojimo instrukciją ir techninę specifikaciją ir laikykitės jos reikalavimų.
3. Šio prietaiso naudojimas ne pagal naudojimo instrukciją gali pakenkti prietaisui, sukelti gaisrą, elektros šoką ar kitus nautodotojų galimus pavojus.
4. Gamintojas neatsako už bet kokią žalą turiai ar įstaigai, kuri gali atsirasti dėl prietaiso netinkamo naudojimo nepaisant jo numatymo, nesilaikant techninių specifikacijų ir naudojimo instrukcijos.
5. Prieš naudodamiesi prietaisu įsitikinkite, kad prietaisas ar bet kuris jo komponentas nėra sugadintas. Nenaudokite sugadintos įrangos.
6. Neatidarykite, neardykite, nemodyfikokite įrenginio. Visus remontus gali atlikti tik įgalotas aptarnavimo centras.
7. Prietaisas skirtas naudoti viduje ir lauke. Prietaiso apsaugos laipsnis yra IP44.
8. Saugokite prietaisą nuo: nukritimo ir purtymo • aukštos ir žemos temperatūros - tiesioginio saulės spindulių - cheminių medžiagų poveikio ir kiti veiksniai, galintys neigiamai paveikti įrenginį ir jo veikimą.
9. Valykite prietaisą sausu ir minkšta šluoste. Nenaudokite abrazyvinų miltelių, alkoholio, tirpiklių ar kitų stiprių ploviklių.
10. Produktas nėra žaislas. Laikykite prietaisą ir jo pakotę vaikams ir gyvūnams nepasiekiamoje vietoje.

Garantija

Garantijos sąlygos pateikiamos adresu <http://www.dpm.eu/gwarancja>.

Drošības noteikumi

LV

1. Lietošanas instrukcija ir neatņemama izstrādājuma sastāvdaļa, un tā ir jāglabā kopā ar ierīci.
2. Pirms ierīces lietošanas izlasiet lietošanas instrukciju un ierīces tehnisko specifikāciju un stingri ievērojiet tās.
3. Ierīces lietošana pretēji lietošanas pamācībai un tās paredzētajam lietojumam var izraisīt ierīces bojājumus, aizdegšanos, elektriskās strāvas triecienus vai citas briesmas lietotājam.

- Ražotājs nav atbildīgs par iapašuma bojājumiem vai miesas bojājumiem, kas var rasties, lietojot ierīci pretējā tās paredzētajam lietojumam, tehniskajai specifikācijai un lietošanas instrukcijai.
- Pirms ierīces lietošanas pārbaudiet, vai ierīce vai kāds no tās elementiem nav bojāts. Neizmantojiet bojātu ierīci.
- Neatviet, neizjauciet un nepārveidojiet ierīci. Jebkāds remontdarbs drīkst veikt tikai pilnvarots servisa centrs.
- Ierīce ir paredzēta lietošanai iekštelpās un ārā, irerīces aizsardzības līmenis ir IP44.
- Ierīci jābūt aizsargātai pret nokrišņu un triecieniem - augstu un zemu temperatūru - tiešiem saules stariem - ķīmiskām vielām - citiem faktoriem, kas var negatīvi ietekmēt ierīci un tās daļubūs.
- Notīriet ierīci ar sausu un mitru drāniņu. Tīrīšana neizmantojot tīrīšanas pulverus, spirtu, šķīdinātājus vai citus spēcīgus mazgāšanas līdzekļus.
- Prece nav rotlielība. Glabājiet ierīci un iepakojumu bērniem un mājdzīvniekiem nepieejamā vietā.

Garantija

Garantijas nosacījumi ir pieejami: <http://www.dpm.eu/gwarancja>.

Ohutustingimused

EE

- Kasutisjuhend on toote lahutamatu osa ja seda tuleb seadmega kaasas hoida.
- Enne seadme kasutamist lugege läbi kasutisjuhend ja seadme tehniline kirjeldus ning järgige neid rangelt.
- Seadme kasutamise vastupidiselt kasutisjuhendile ja sellele sihipärasele kasutamisele võib põhjustada seadme kahjustusi, tulekahju, elektrilöögi või muud ohte kasutajale.
- Tootja ei vastuta varakäitajate või kehavigastuste eest, mis võivad tekkida seadme kasutamise tagajärjel, mis on vastusolu selle kasutusotstarbe, tehnilise kirjelduse ja kasutusjuhendiga.
- Enne seadme kasutamist kontrollige, et seade või mõni selle element ei oleks kahjustatud. Ärge kasutage kahjustatud seadet.
- Ärge avage, võtke lahti ega muutke seadet. Remonti võib teha ainult volitatud teeninduskus.
- Seade on mõeldud kasutamiseks sise- ja välisruumides. Seadme katmiseks on IP44.
- Seadet tuleb katista-kuukumise ja pöörustuste eest - kõige ja madala temperatuuri eest - otsese päikesevalguse eest - keemiliste ainetega - ja muude tegurite eest, mis võivad seadet ja selle talitlust negatiivselt mõjutada.
- Puhastage seadet kuiva ja pehme lapiga. Ärge kasutage puhastamiseks küürimispulbreid, alkoholi, lahusteid ega midagi tugevatoimelist puhastusvahendit.
- Toode ei ole münguasi. Hoidke seade ja pakendi tasele ja lemmikloomadele kättesaamatu kohas.

Garantii

Garantiiitingimused on saadaval aadressil: <http://www.dpm.eu/gwarancja>.

Sicherheitshinweise für den Gebrauch

DE

- Die Bedienungsanleitung ist Bestandteil des Produktes und muss zusammen mit dem Gerät aufbewahrt werden.
- Lesen Sie vor Inbetriebnahme des Gerätes die Bedienungsanleitung und die technische Spezifikation des Gerätes und beachten Sie die dortigen Vorgaben.
- Bei nicht bestimmungsgemäßem Gebrauch und bei Nutzung des Gerätes entgegen den Vorgaben der Bedienungsanleitung kann es zu Schäden am Gerät, Brand, elektrischem Schlag oder anderen Gefahren für den Benutzer kommen.
- Der Hersteller haftet nicht für Schäden an Eigentum oder Körper, wenn das Gerät bestimmungswidrig bzw. entgegen den Vorgaben der technischen Spezifikationen und der Bedienungsanleitung gebraucht wurde.
- Bevor Sie das Gerät in Betrieb nehmen, müssen Sie prüfen, ob das Gerät oder Teile davon nicht beschädigt sind. Ein defektes Gerät darf nicht benutzt werden.
- Gerät nicht öffnen, auseinander schrauben oder umbauen. Alle Reparaturen dürfen nur von einer autorisierten Servicestelle durchgeführt werden.
- Das Gerät ist für den Innen- und Außenbereich des Raumes bestimmt. Die Schutzklasse des Geräts ist IP44.
- Schützen Sie das Gerät vor: Stürzen und Erschütterungen - hohen und niedrigen Temperaturen - direkter Sonneneinstrahlung - Einwirkung von Chemikalien - anderen Faktoren, die das Gerät und seine Funktion beeinträchtigen können.
- Reinigen Sie das Gerät mit einem trockenen und weichen Tuch. Verwenden Sie für die Reinigung keine Scheuermittel, Alkohol, Lösungsmittel oder andere starke Reinigungsmittel.
- Das Produkt ist kein Spielzeug. Das Gerät und seine Verpackung sollten außerhalb der Reichweite von Kindern und Tieren aufbewahrt werden.

Gewährleistung

Die Garantiebedingungen finden Sie unter: <http://www.dpm.eu/gwarancja>.

Biztonsági feltételek

HU

- A használati útmutató a termék szerves részét képezi, és a készülékkel együtt kell tartani.
- A készülék használatát elől olvassa el a használati útmutatót és a készülék műszaki jellemzőit, és azokat szigorúan tartsa be.
- A készülék használati utasítását és rendeltetészerű használatával ellentétes használatra a készülék karosodását, tüzet, áramütést vagy egyéb veszélyeket okozhat a felhasználó számára.
- A gyártó nem vállal felelősséget az olyan anyagi károkért vagy személyi sérülésekért, amelyek a készülék rendeltetészerű használatának, műszaki jellemzőinek és használati útmutatójának nem megfelelő használatából erednek.
- A készülék használatát elől ellenőrizze, hogy a készülék vagy annak bármely eleme nem sérült-e. Ne használjon sérült készüléket.
- Ne nyissa fel, ne szerelje szét és ne módosítsa a készüléket. Bármilyen javítást csak hivatalos szervizközpont végezhet.
- A készülék beltéri és kültéri használatra készült. A készülék védettsége IP44.
- A készüléket védeni kell a következők ellen: leégés és ütés - magas és alacsony hőmérséklet - közvetlen napfény - vegyi anyagok - és egyéb olyan tényezők, amelyek hátrányosan befolyásolhatják a készüléket és annak működését.
- Tisztítsa meg a készüléket egy száraz és puha ruhával. Ne használjon súrolópont, alkoholt, oldószer vagy más erős tisztítószert a tisztításhoz.
- A termék nem játék. A készüléket és a csomagolást tartsa távol gyermekektől és háziállatoktól.

Garancia

A garanciális feltételek a következő címen érthetők el: <http://www.dpm.eu/gwarancja>.

Condiții de siguranță

RO | MD

- Manualul de instrucțiuni este parte integrantă a produsului și trebuie păstrat împreună cu dispozitivul.
- Înainte de a utiliza dispozitivul, citiți manualul de instrucțiuni și specificațiile tehnice ale dispozitivului și respectați-le cu strictețe.
- Folosirea dispozitivului contrar manualului de instrucțiuni și utilizarea prevăzută poate provoca deteriorarea dispozitivului, incendiu, soc electric sau alte pericole pentru utilizator.
- Producătorul nu este responsabil pentru daune materiale sau vătămări corporale care pot apărea ca urmare a utilizării dispozitivului contrar utilizării prevăzute, specificațiilor tehnice și manualului de utilizare.
- Înainte de a utiliza dispozitivul, verificați dacă dispozitivul sau oricare dintre elementele sale nu sunt deteriorate. Nu utilizați un dispozitiv deteriorat.
- Nu deschideți, dezamblați sau modificați dispozitivul. Orice reparație poate fi efectuată numai de către un centru de servicii autorizat.
- Dispozitivul este destinat utilizării în interior și în exterior. Gradul de protecție al dispozitivului este IP44.
- Dispozitivul trebuie protejat împotriva: căderii și șocurilor - temperaturii ridicate și scăzute - lumina directă a soarelui - substanțelor chimice - și alți factori care pot afecta negativ dispozitivul și funcționarea acestuia.
- Curați dispozitivul cu o cârpă uscată și moale. Nu folosiți praf de curățat, alcool, solvenți sau alți detergenți puternici pentru curățare.
- Produsul nu este o jucărie. Nu lăsați dispozitivul și ambalajul la îndemâna copiilor și a animalelor de companie.

Garantie

Condițiile de garanție sunt disponibile la: <http://www.dpm.eu/gwarancja>.

Varnostni pogoji

SI

- Navodila za uporabo so sestavni del izdelka in jih je treba hraniti skupaj z napravo.
- Pred uporabo naprave preberite navodila za uporabo in tehnične specifikacije naprave ter jih dosledno upoštevajte.
- Uporaba naprave v nasprotju z navodili za uporabo in predvideno uporabo lahko povzroči poškodbo naprave, požar, električni udar ali druge nevarnosti za uporabnika.
- Proizvajalec ni odgovoren za materialno škodo ali telesne poškodbe, ki bi lahko nastale zaradi uporabe naprave v nasprotju z namenom uporabe, tehničnimi specifikacijami in navodili za uporabo.
- Pred uporabo naprave preverite, da naprava ali njeni elementi niso poškodovani. Ne uporabljajte poškodovane naprave.
- Naprave ne odpirajte, razstavljajte ali spreminjajte. Morebitna popravila lahko opravi samo pooblaščen servis.
- Naprava je namenjena za notranjo in zunanjo uporabo. Stopnja zaščite naprave je IP44.
- Napravo zaščitite pred: padci in udarci - visokimi in nizkimi temperaturami - neposredno sončno svetlobo - kemičnimi snovmi - drugimi dejavniki, ki lahko negativno vplivajo na napravo in njeno delovanje.
- Napravo očistite s suho in mehko krpo. Za čiščenje ne uporabljajte čistilnih prškov, alkohola, topil ali drugih močnih detergentov.
- Izdelek ni igrača. Napravo in embalažo hranite izven dosega otrok in hišnih ljubljencev.

Garancia

Garancijski pogoji so na voljo na: <http://www.dpm.eu/gwarancja>.

Условия за безопасност

BG

- Ръководството с инструкции е неразделна част от продукта и трябва да се съхранява заедно с устройството.
- Преди да използвате уреда, прочетете ръководството за употреба и техническата спецификация на уреда и ги спазвайте стриктно.
- Използването на устройството в противоречие с ръководството за употреба и предназначението му може да причини повреда на устройството, пожар, токов удар или други опасности за потребителя.
- Производителът не носи отговорност за имуществени или лични наранявания, които могат да възникнат в резултат на използване на устройството в противоречие с предназначението му, техническите спецификации и ръководството за потребителя.
- Преди да използвате устройството, проверете дали устройството или някой от елементите му не са повредени. Не използвайте повредено устройство.
- Не отваряйте, не разглобявайте и не модифицирате устройството. Всички ремонти могат да се извършват само от оторизирани сервизни центри.
- Устройството е предназначено за вътрешна и външна употреба. Стената на защита на устройството е IP44.
- Устройството трябва да бъде защитено от: изпускане и удар - високи и ниски температури - пряка слънчева светлина - химически вещества - и други фактори, които могат да повлияят неблагоприятно на устройството и неговото функциониране.
- Почистете устройството със суха и мека кърпа. Не използвайте почистващи прахове, алкохол, разтворители или други силни почистващи препарати за почистване.
- Продуктът не е играчка. Пазете устройството и опаковката далеч от деца и домашни любимци.

Garancia

Garanciонните условия са достъпни на: <http://www.dpm.eu/gwarancja>.

Signurnosi uvjeti

HR | RS | BA | ME

- Upute za uporabu sastavni su dio proizvoda i treba ih čuvati uz uređaj.
- Prije uporabe uređaja pročitate upute za uporabu i tehničke specifikacije uređaja te ih se strogo pridržavajte.
- Korištenje uređaja suprotno uputama za uporabu i njegovoj namjeni može uzrokovati oštećenje uređaja, požar, električni udar ili druge opasnosti za korisnika.
- Proizvođač nije odgovoran za štetu na imovini ili osobnu ozljedu koja može nastati kao posljedica korištenja uređaja suprotno njegovoj namjeni, tehničkim specifikacijama i uputama za uporabu.
- Prije uporabe uređaja provjerite da uređaj ili bilo koji njegov element nije oštećen. Nemojte koristiti oštećeni uređaj.
- Nemojte otvarati, rastavljati ili modificirati uređaj. Sve popravke smije obavljati samo ovlašten servis.
- Uređaj je namijenjen za unutarnju i vanjsku uporabu. Stupanj zaštite uređaja je IP44.

- Uredaj treba zaštititi od pada i udaraca - visokih i niskih temperatura - izravne sunčeve svjetlosti - kemijskih tvari - i drugih čimbenika koji mogu negativno utjecati na uređaj i njegov rad.
- Obištitite uređaj suhom i mekom krpom. Nemojte koristiti prašak za ribanje, alkohol, otapala ili druge jake deterdžente za čišćenje.
- Proizvod nije igračka. Držite uređaj i ambalažu izvan dohvata djece i kućnih ljubimaca.

Јаміті

Увјети Јаміті доступни су на: <http://www.dpm.eu/gwarancja>.

Умови безпеки

UA

- Інструкція з експлуатації є невід'ємною частиною виробу і повинна зберігатися разом з пристроєм.
- Перед використанням пристрою ознайомтеся з інструкцією з експлуатації та технічними характеристиками пристрою та суворо їх дотримуйтеся.
- Використання пристрою вопереч інструкції з експлуатації та його призначенню може призвести до пошкодження пристрою, пожежі, ураження електричним струмом або іншої небезпеки для користувача.
- Виробник не несе відповідальності за пошкодження майна або особисті ушкодження, які можуть виникнути в результаті використання пристрою не за призначенням, технічними характеристиками та посібником користувача.
- Перед використанням пристрою переконайтеся, що пристрій або будь-які його елементи не пошкоджені. Не використовуйте пошкоджені пристрій.
- Не відкривайте, не розбирайте та не змінюйте пристрій. Будь-який ремонт може виконувати лише авторизований сервісний центр.
- Прилад призначений для внутрішнього та зовнішнього використання. Ступінь захисту пристрою IP44.
- Пристрій слід захищати від: падінь і ударів - високим і низьким температур - прямих сонячних променів - хімічних речовин - та інших факторів, які можуть негативно вплинути на пристрій і його функціонування.
- Очистіть пристрій сухою м'якою тканиною. Не використовуйте для чистення чистячі порошки, спирт, розчинники та інші сильні миючі засоби.
- Товар не є іграшкою. Тримайте пристрій та упаковку в недоступному для дітей та домашніх тварин місці.

Гарантія

Умови гарантії доступні за адресою: <http://www.dpm.eu/gwarancja>.

Όροι ασφαλείας

GR

- Το χειρίδιο χρήσης είναι απόσπαστο μέρος του προϊόντος και πρέπει να φυλάσσεται μαζί με τη συσκευή.
- Πριν από την έναρξη χρήσης της συσκευής και να τις τηρείτε απόλυτα.
- Η χρήση της συσκευής μη σύμφωνα με το χειρίδιο χρήσης και τον προορισμό της μπορεί να προκαλέσει ζημιά στη συσκευή, πυρκαγιά, ηλεκτροπληξία ή άλλου είδους κινδύνους για τον χρήστη.
- Ο κατασκευαστής δεν φέρει ευθύνη για ζημιές στην περιουσία ή το σώμα που μπορεί να προκύψουν από τη χρήση της συσκευής μη σύμφωνα με τον προορισμό της, τις τεχνικές προδιαγραφές και το χειρίδιο χρήσης.

- Πριν από την έναρξη χρήσης της συσκευής, ελέγξτε εάν η συσκευή ή οποιοδήποτε μέρος της δεν έχει υποστεί ζημιά. Μην χρησιμοποιείτε τη συσκευή αν είναι κατεστραμμένη.
- Μην αναλύετε, μην αποσυναρμολογείτε ή μην τροποποιείτε τη συσκευή. Οι επισκευές πρέπει να πραγματοποιούνται μόνο από εξουσιοδοτημένο αερίβ.
- Η συσκευή προορίζεται για χρήση σε εσωτερικούς και εξωτερικούς χώρους. Ο βαθμός προστασίας της συσκευής είναι IP44.
- Πρέπει να προστατεύετε τη συσκευή από πτώσεις και κραδασμούς, ισχυρές και χαμηλές θερμοκρασίες, άμεση ηλιακή ακτινοβολία, επίθεση γυμμικών οξέων και άλλων παραγόντων που μπορεί να επηρεάσουν αρνητικά τη συσκευή και τη λειτουργία της.
- Η συσκευή πρέπει να καθαρίζεται με ξηρό και μαλακό πανί. Μην χρησιμοποιείτε σκόνες για τρίψιμο, αλκοόλ, διαλύτες ή άλλα δυνατά απορρυπαντικά για τον καθαρισμό.
- Το προϊόν δεν είναι παιγνίο. Η συσκευή και η συσκευασία πρέπει να φυλάσσονται σε μέρος μη προσβάσιμο από παιδιά και ζώα.

Еγγύηση

Οι όροι еγγύησης είναι διαθέσιμοι στη διεύθυνση: <http://www.dpm.eu/gwarancja>

უსაფრთხოების პირობები

GE

- ინსტრუქცია მოწყობილობის განმარტული ნაწილია და უნდა იყოს შენახული პროდუქტთან ერთად.
- მოწყობილობის გამოყენების დაწყებამდე, უნდა გაითვალისწინოთ ინსტრუქცია და მოწყობილობის ტექნიკური მახასიათებლები და არაუშვლოთ შეასრულოთ მათ.
- მოწყობილობის გამოყენება უკუგაგრძელდება ინსტრუქციის და მისი გამოყენების მიზანის წარმოებით, რის შედეგადაც შეიძლება დარჩეს მოწყობილობის დაზიანება, ნაწილობრივად, დედაინა ან სხვა რისკები მოხმარებულისთვის.
- შნარობულება არ გამააბლის უფლება დაზიანებები ან შეზღუდვები რომლებიც შეიძლება გამოიწვიოს პროდუქტის გამოყენებასა და მისი მიზანის წარმოების მისთვის, მისი ტექნიკური მოწოდების და ინსტრუქციის წარმოების წარმოების წინაშე.
- მოწყობილობის გამოყენების დაწყებამდე, გადამოწმეთ, რომ მოწყობილობა ან მისი ნებისმიერი ნაწილი არ არის დაზიანებული. არ გამოიწვიოთ დაზიანებული მოწყობილობა.
- არ გახსნით, არ გააღებოთ და არ შეცვლით მოწყობილობა. ყველა რეპარაცია შესრულებას მხოლოდ ავტორიზებულ სერვის ცენტრში.
- მოწყობილობა განკუთვნილია შიდა და გარე გამოყენებისთვის. მოწყობილობის დაცვის დონეა IP44.
- მოწყობილობის დაცვის უნდა შეცვლით: დაფარვა და შემცვლობა, მაღალი და დაბალი ტემპერატურები, პირდაპირი მზის დაკარგვა, ქიმიური ელემენტების საკმე და სხვა ფაქტორები, რომლებიც შეიძლება უარყოფად დავერცხ მოწყობილობის და მისი ფუნქციონირების წარმოებით.
- მოწყობილობა უნდა განმუხდელს მარტივი და ებრძოთ დამორბიტი. განიზრახეთ პოვოდური სახელით, ალკოჰოლით, გაზბუნების ან სხვა ძლიერი გარეგნებით არ გამოიყენოთ.
- პროდუქტი არ არის სათამაშო. მოწყობილობა და მისი მთავარი შენარბუნება უნდა შეინახოთ შეივლებისა და ცხოვერების მიერ დაუშვებულ ადგილებში.

გარანტია

საკარანტო პირობები ხელმისაწვდომია შემდეგ მისამართზე: <http://www.dpm.eu/gwarancja>.

Technical specification / Specyfikacja techniczna / Technická specifikace / Technická špecifikácia / Techninė specifikacija / Tehniška specifikacija / Tehniline spetsifikatsioon / Technische Specificatie / Műszaki előírás / Specificații tehnice / Technická specifikacija / Технічна специфікація / Tehnička specifikacija / Tehnična specifikacija / Τεχνικές προδιαγραφές / ტექნიკური სპეციფიკაცია

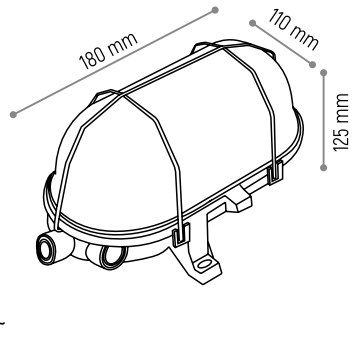
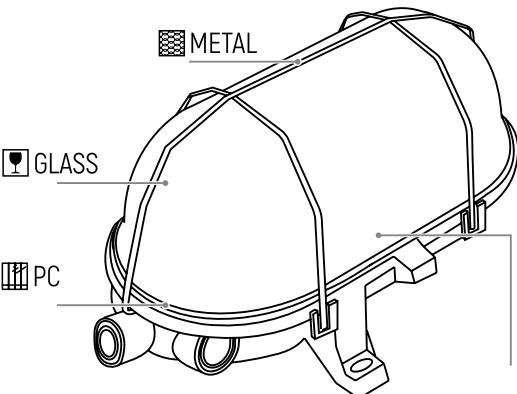
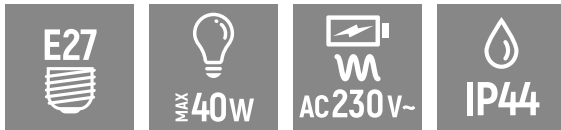

- IP44
- E27
- MAX 40W
- AC 230V~

E27 channel luminaire

Installation • Montaż • Instalace • Instalácia • Montavimas • Uzdāstīšana • Paigaldamine • Installation • Telepités • Instalare • Namestitev • Инсталляция • Montaža • монтаж • Εγκατάσταση • ინსტალაცია

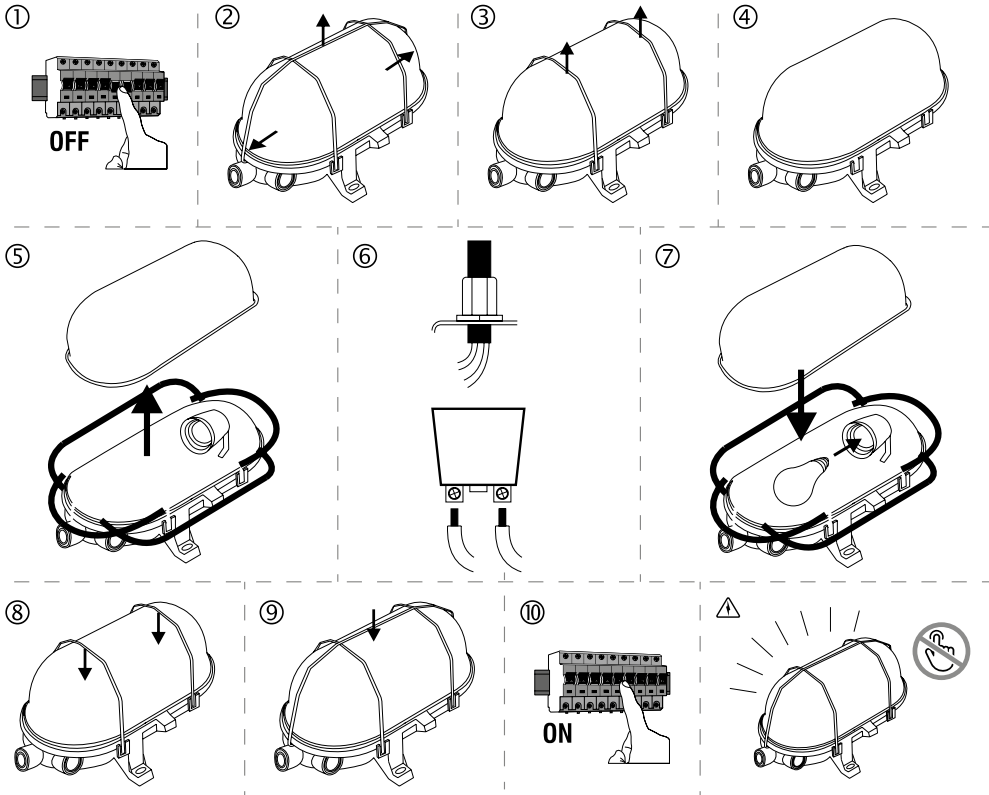

Made in China for - Wyprodukowano w Chinach dla - Vyrobeno v Číně pro - Vyrobené v Číne pre - Pagaminta Kinijoje, skirta - Ražots Kinā priekš - Valmistatud Hiinas - Hergestellt in China für - Kínában készült - Fabricat în China pentru - Izdelano na Kitajskem za - Произведено в Китае за - Произведено в Кини за - Зроблено в Китаї для - Κατασκευάστηκε στην Κίνα για - დამზადվելა էła ჩին րոմում ևս: **DPMSolid Limited Sp. k.**, ul. Harcerska 34, 64-600 Kowandówko - tel. +48 61 29 65 470 - www.dpm.eu - info@dpm.eu

EN Please refer to the local collection and segregation rules for electrical and electronic equipment. Observe the regulations and do not dispose electrical and electronic equipment with consumer waste. Proper disposal of used products helps to reduce their harmful effects on the environment and human health. **PL** Należy zapoznać się z lokalnymi zasadami zbiórki i segregacji sprzętu elektrycznego i elektronicznego, należy przestrzegać przepisów i nie wyrzucać zużytych produktów elektronicznych wraz z normalnymi odpadami gospodarstwa domowego. Prawidłowe składowanie zużytych produktów pomaga ograniczyć ich szkodliwy wpływ na środowisko naturalne i zdrowie ludzi. **CZ** Seznamte se s místními pravidly sběru a třídění elektrických a elektronických zařízení. Dodržujte tyto předpisy a neshazujte spotřebované elektrické výrobky spolu s normálními komunálními odpady. Správné skládání spotřebovaných výrobků pomáhá snížit jejich škodlivý vliv na přírodní prostředí a lidské zdraví. **IT** Suscitabile che i vietiniesi elektro i elektroniko prietaisi surinkimo i rūšavimo taisyklėms. Laikykites įstatymų ir panaudojtu elektroninių prietaisų neišmeskite kartu su buitiniais atliekomis. Tinkamas panaudojtu produktų rūšavimas padeda sumažinti jų neigiamą poveikį aplinkai ir žmonių sveikatai. **LV** Ūdzini, skatiet veitējos noteikumus par elektrisko un elektronisko iekārtu savākšanu un notīršanu. Ievērojiet noteikumus un neizmetiet nolietotas elektroniskos iekārtas kopā ar parastajiem sadzīves atkritumiem. Pareiza izlietojtu produktu uzglabāšana palīdz samazināt to kaitīgo ietekmi uz vidi un cilvēku veselību. **EE** Vaadake ette, et kasutatud elektrilise ja elektronilise varustuse jäätmeid ei visketa üheskoos kodumajapidamises tekkinud jäätmetega. **DE** Informieren Sie sich über die örtlichen Vorschriften für die Sammlung und Sortierung von Elektro- und Elektronikabfällen. Bitte beachten Sie die Vorschriften und entsorgen Sie gebrauchte Elektroprodukte nicht zusammen mit dem normalen Hausmüll. Die sachgemäße Lagerung gebrauchter Produkte trägt dazu bei, schädliche Auswirkungen auf die Umwelt und die menschliche Gesundheit zu verringern. **HU** Kérjük, olvassa el az elektronikus és elektronikus készülékek hulladékra és az emberi egészségre gyakorolt káros hatásait. **RO** | **MD** Vă rugăm să consultați regulile locale pentru colectarea și separarea echipamentelor electrice și electronice, respectați reglementările și nu aruncați produsele electronice uzate împreună cu deșeurile menajere normale. Depozitarea corectă a produselor uzate ajută la reducerea impactului acestor aparate asupra mediului și sănătății umane. **SI** Oglejte si lokalne predpise za zbiranje in ločevanje električne in elektronske opreme, upoštevajte predpise in ne odvržite rabljenih elektronskih izdelkov med običajne gospodinjstve odpadke. Pravilno skladiščenje uporabljenih izdelkov pomaga zmanjšati njihov škodljiv vpliv na okolje in zdravje ljudi. **BG** Моля, вижте местните правила за събиране и разделяне на електрически и електронно оборудване, спазвайте разпоредбите и не изхвърляйте използваните електронни продукти с обикновените битови отпадъци. Правилното съхранение на използваните продукти спомога за намаляване на вредното им въздействие върху околната среда и човешкото здраве. **HR** | **RS** | **BA** | **ME** Molimo pogledajte lokalna pravila za prikupljanje i odvajanje električne i elektronske opreme, pridržavati se propisa i ne odlađati rabljene elektroničke proizvode s uobičajenim kućnim otpadom. Ispravno skladištenje rabljenih proizvoda pomaže smanjiti njihov štetan utjecaj na okoliš i ljudsko zdravlje. **UA** Будь ласка, зверніться до місцевих правил збору та розділення електричного та електронного обладнання, дотримуйтесь правил і не викидайте використані електричні вироби разом з звичайним побутовим сміттям. Правильне зберігання використаних продуктів допоможе зменшити їх шкідливий вплив на навколишнє середовище та здоров'я людини. **GR** Επισκεφθείτε με τους τοπικούς κανόνες που για τη συλλογή και τον διαχωρισμό ηλεκτρικού και ηλεκτρονικού εξοπλισμού. Παρακολουθήστε ακολούθηστε τους κανονισμούς και μην απορρίψετε τα χρησιμοποιημένα ηλεκτρονικά προϊόντα μαζί με τα κανονικά οικιακά απορρίμματα. Η σωστή αποθήκευση των χρησιμοποιημένων προϊόντων συμβάλλει στη μείωση του επιβλαβούς επιπτώσεων τους στο φυσικό περιβάλλον και την ανθρώπινη υγεία. **GE** გთხოვთ, გაეცნოთ თქვენს ადგილობრივ წესებს ელექტრო და ელექტრონული მოწყობილობების შეგროვებისა და სეგრეგაციის შესახებ. გთხოვთ, დაცვათ წესები და არ გადააქროთ გამოყენებული ელექტრონული მოწყობილობა ჩვეულებრივ საყოფაცხოვრებო ნარჩენებთან. გამოყენებული პროდუქტების სათანადო შენახვა ხელს უწყობს მათი მავნე გემუქმულების შემცირებას ბუნებრივ გარემოზე და ადამიანის ჯანმრთელობაზე.

