

DE Werkbank, mit Lochwand
GB Workbench with perforated panel

PL Warsztat ze ścianką otworową



Lieferumfang
Scope of delivery

Zakres dostawy

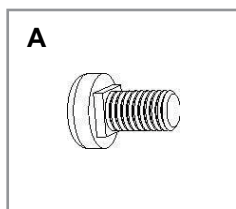
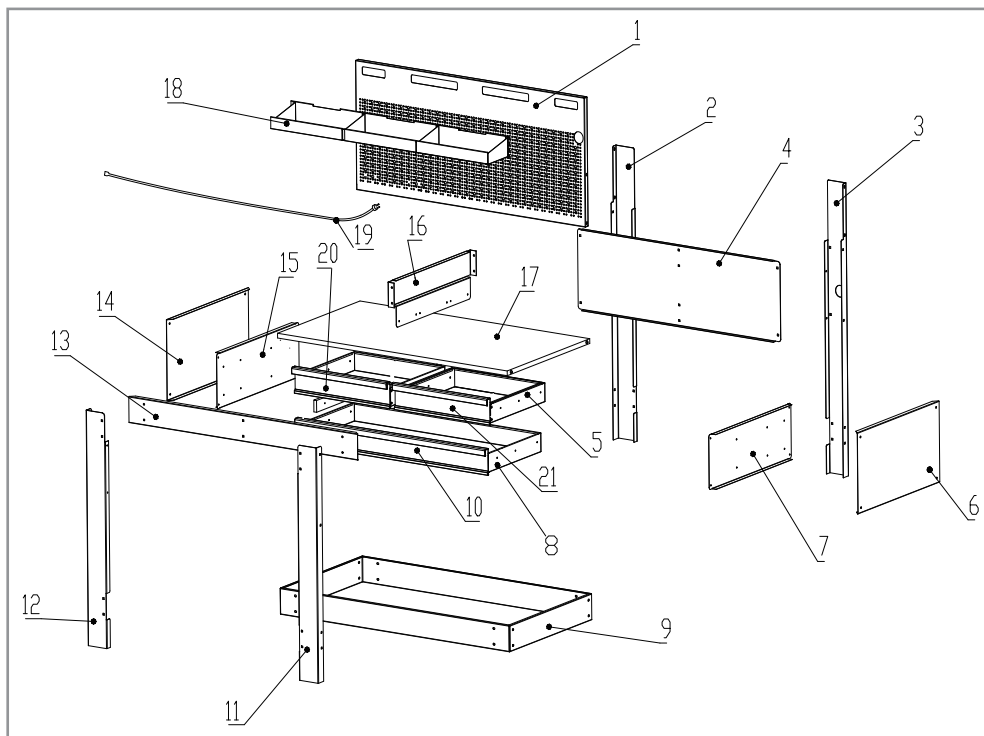

A
36× M6×12

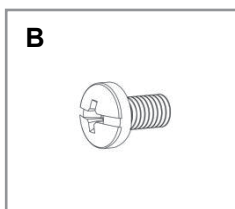

B
29× M6×10

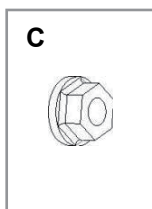

C
61× M6

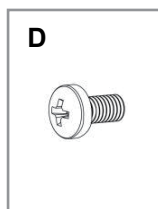

D
8× M4×8

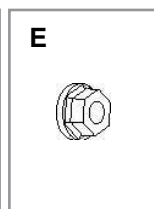

E
8× M4

Benötigtes Werkzeug
Necessary tools

Potrzebne narzędzia

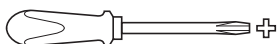

6mm, 10mm

Montage
Assembly

Montáž

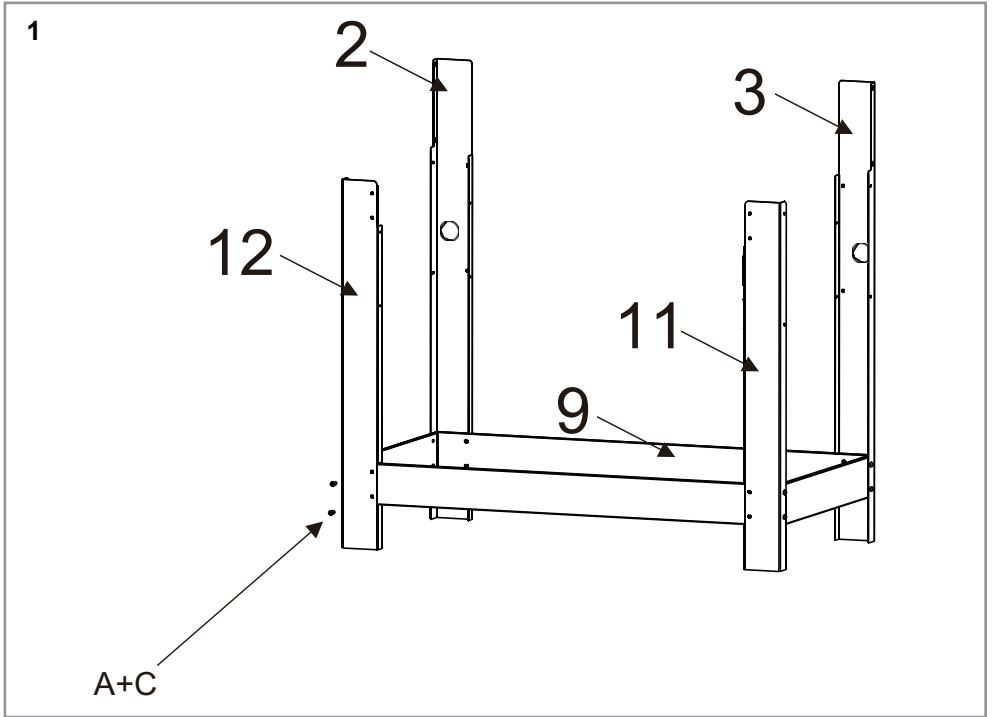

2

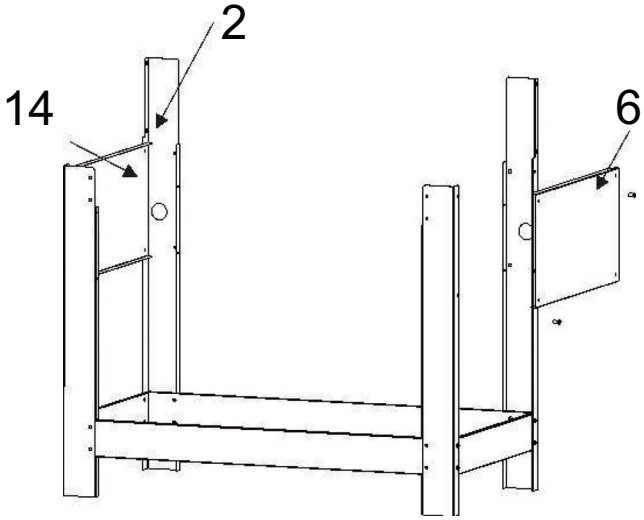

3

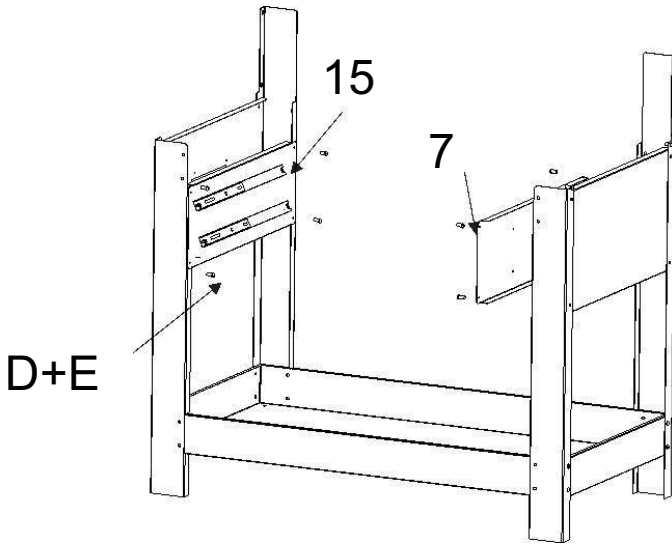

4

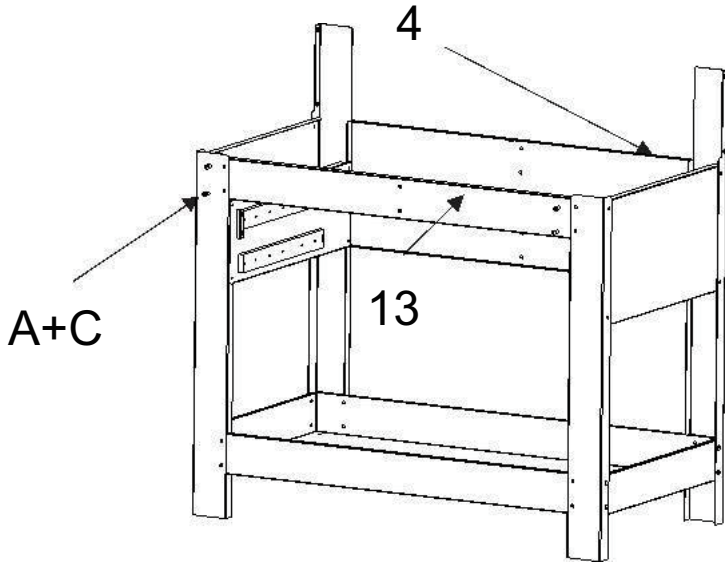

5

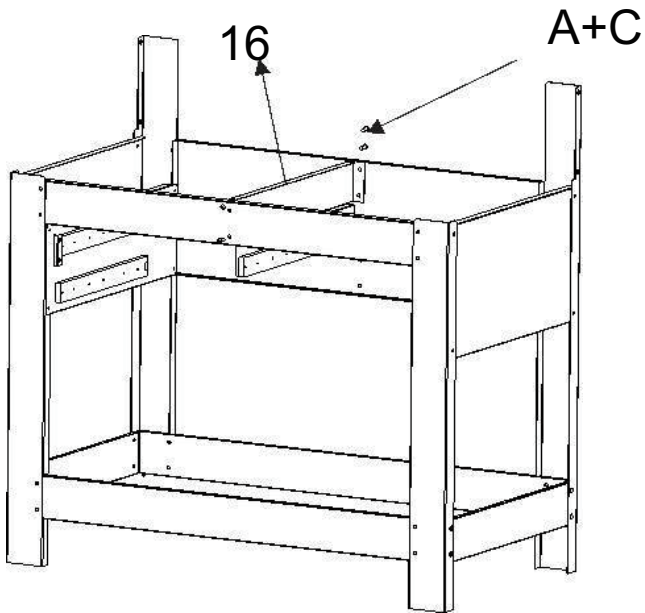

6

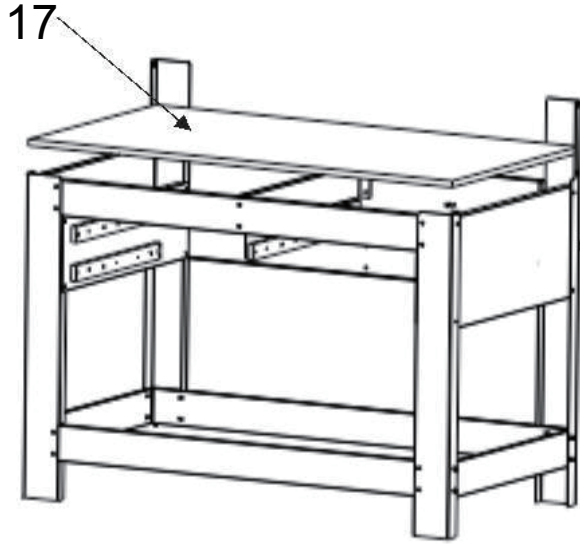

7

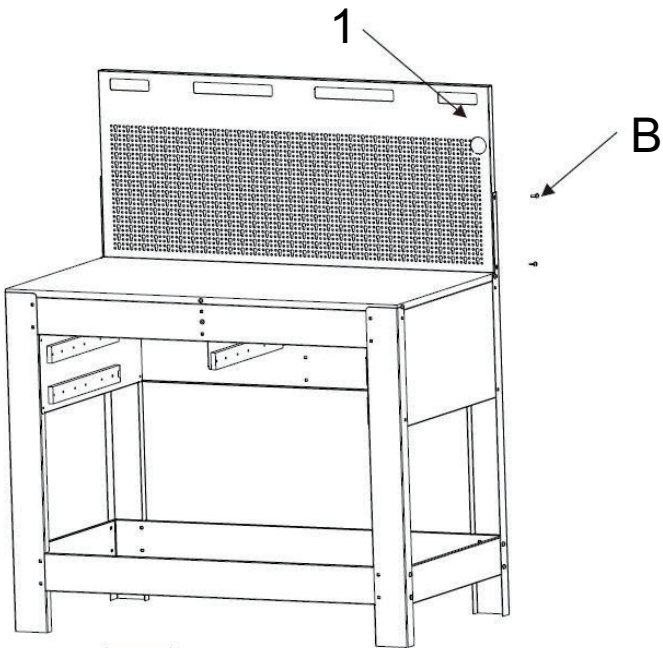

8

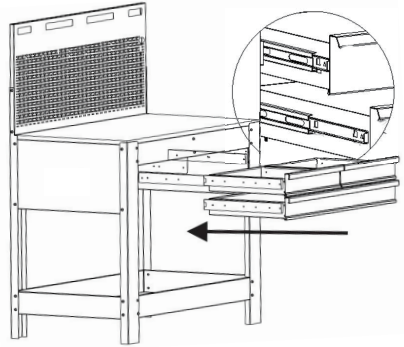
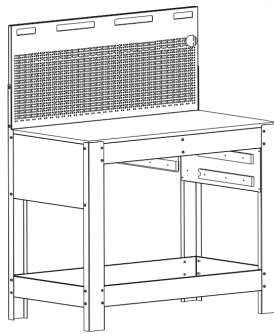
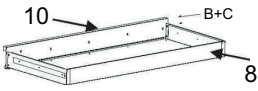
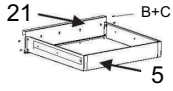
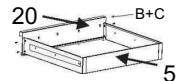

9

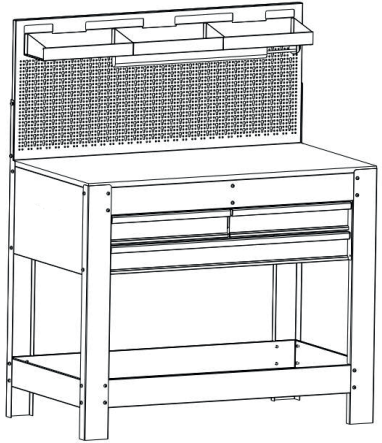
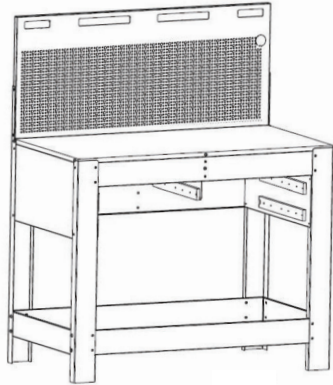
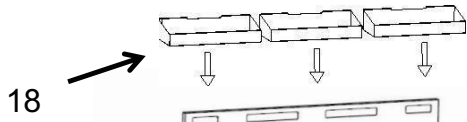

„WICHTIG, FÜR SPÄTERE BEZUGNAHME AUFBEWAHREN: SORGFÄLTIG LESEN“

Bestimmungsgemäßer Gebrauch

Dieses Gerät ist zum Bearbeiten von Werkstücken und zur Aufbewahrung von Werkzeugen bestimmt. Das Gerät ist nicht für den gewerblichen Gebrauch konzipiert. Allgemein anerkannte Unfallverhütungsvorschriften und beigelegte Sicherheitshinweise müssen beachtet werden.

Führen Sie nur Tätigkeiten durch, die in dieser Gebrauchsanweisung beschrieben sind. Jede andere Verwendung ist unerlaubter Fehlgebrauch. Der Hersteller haftet nicht für Schäden die hieraus entstehen.

Sicherheitshinweise

- Für einen sicheren Umgang mit diesem Gerät muss der Benutzer des Gerätes diese Gebrauchsanweisung vor der ersten Benutzung gelesen und verstanden haben.
- Beachten Sie alle Sicherheitshinweise! Wenn Sie die Sicherheitshinweise missachten, gefährden Sie sich und andere.
- Bewahren Sie alle Gebrauchsanweisungen und Sicherheitshinweise für die Zukunft auf.
- Wenn Sie das Gerät verkaufen oder weitergeben, händigen Sie unbedingt auch diese Gebrauchsanweisung aus.
- Das Produkt darf nur auf ebenem, festem Boden verwendet werden.
- Stellen Sie sich nicht auf das Produkt.
- Kontrollieren Sie das Gerät vor Inbetriebnahme auf Vollständigkeit und Funktion!
- Arbeiten Sie immer mit Bedacht und der nötigen Vorsicht!
- Wenden Sie auf keinen Fall übermäßige Gewalt an!
- Prüfen Sie vor dem Zusammenbau, ob sich durch den Transport bzw. lange Lagerzeit Splitter gelöst haben. Verletzungsgefahr!
- Halten Sie Kinder und unbeteiligte Dritte vom Arbeitsbereich fern.
- Nicht mit mehr als 150 kg belasten. Lassen Sie schwere Gegenstände nicht für längere Zeit auf der Arbeitsoberfläche liegen.
- Stellen Sie sicher, dass der Haken (nicht im Lieferumfang) sicher eingehakt ist und nicht herunterfällt, wenn er an der Stecktafel angebracht ist.
- Verwenden Sie keine Haken von einer Länge über 150 mm.
- Legen Sie keine unausgeglichene Gegenstände auf die Werkbank, da diese sonst umkippen könnte.
- Lagern Sie die Werkbank nicht im Freien oder an einem feuchten Ort.
- Vermeiden Sie übermäßige Kraftanwendung beim Benutzen der Einspannvorrichtung.
- Achten Sie beim Gebrauch eines Elektrowerkzeugs auf die Sicherheitshinweise.

- Elektrowerkzeuge dürfen auf der Arbeitsfläche nicht befestigt oder eingespannt werden.
- Tragen Sie bei der Arbeit immer eine Schutzbrille.
- Das Schneiden oder Bohren in die Arbeitsfläche kann die Stützteile beeinträchtigen und das Werkstück oder die Werkbank beschädigen.
- Vorsicht beim Umgang mit heißen Werkzeugen (Heißluftpistolen, Lötlampen, Lötmasse usw.). Die Arbeitsfläche kann dabei beschädigt und die Möglichkeit zum Einspannen beeinträchtigt werden.
- Lagern Sie keine entflammaren Flüssigkeiten auf der Werkbank.
- Bewahren sie diese Bedienungsanleitung für eine zukünftige Verwendung sorgfältig auf.
- Nehmen Sie die Teile aus der Transportverpackung und prüfen Sie vor dem Zusammenbau ob sich eventuell Splitter auf der Holzoberfläche hervorragen.

Lieferumfang

- *Lieferumfang* – S. 2

Montage



Hinweis: Unterlegscheiben und Muttern befinden sich bei der Montage immer auf der Innenseite.

- *Benötigtes Werkzeug* – S. 2

► *Montage* – S. 3

- Überprüfen Sie die Packung und stellen Sie sicher, dass alle Teile vorhanden sind.
- Montage und Aufstellen des Produktes sind mit zwei Personen durchzuführen.
- Wenn Sie bereit sind zu starten, stellen Sie sicher, dass Sie die richtigen Werkzeuge, viel Platz und einen sauberen, trockenen Raum für die Montage haben.
- Entnehmen Sie alle Verpackungsmaterialien und legen Sie die Bauteile auf den Karton oder auf einen sauberen Boden, um Kratzer zu verhindern.
- Verwenden Sie bei der Montage keine Elektrowerkzeuge.
- Schrauben erst festziehen, wenn das Produkt vollständig zusammengebaut ist.
- Schrauben nicht überdrehen.
- Die Standfestigkeit des Produktes ist nur gewährleistet, wenn es auf einem festen, ebenen und ausreichend tragfähigen Untergrund montiert und aufgestellt wird.
- Stellen Sie sicher, dass dieses Produkt vor Gebrauch vollständig wie dargestellt zusammengebaut wird.
- Steck- und Schraubverbindungen regelmäßig prüfen und ggf. nachziehen.

Vormontagekontrolle.

- Packen Sie die Komponenten aus und legen Sie sie sorgfältig aus. Vergewissern Sie sich anhand der Stückliste, dass alle Teile vorhanden sind. Bei Mängeln wenden Sie sich bitte sofort an den Händler, bei dem das Produkt gekauft wurde. Die Montage ist denkbar einfach und erfordert die Verwendung eines Schraubendrehers und eines 6/10 mm Schlüssels.

Montage



GEFAHR! Lebensgefahr durch elektrischen Schlag! Beim Bohren in Wand, Decke oder Fußboden auf Kabel sowie Gas- und Wasserleitungen achten.



WARNUNG! Verletzungsgefahr! Achten Sie beim Auf- und Abbau darauf, Ihre Finger nicht einzuklemmen.



VORSICHT! Schnittgefahr Es wurde jede Anstrengung in der Fertigungsstätte unternommen, um scharfe Kanten an diesem Gerät zu vermeiden. Gehen Sie mit den Einzelteilen dieses Gerätes vorsichtig um, damit Unfälle bzw. Verletzungen während des Aufbaus und der Inbetriebnahme vermieden werden.



ACHTUNG! Gefahr von Produktschäden! Das Produkt muss auf festem, ebenem und ausreichend tragfähigem Untergrund montiert werden. Eine Montage auf unzureichendem Untergrund beeinträchtigt die Stabilität des Produktes.



Hinweis: Bei der Montage sollten sich alle Schraubenköpfe auf der Außenseite des Schrankes befinden. **WICHTIG:** Ziehen Sie keine Muttern an, bis das Gehäuse vollständig montiert ist.

► S. 3, Punkt 1

Erforderliche Schrauben/Muttern:

- A, M6×12, 16×
- C, M6, 16×
- Verbinden Sie die untere Ablage (9) und die Beine vorne rechts (11) und links (12) sowie die Beine hinten links (2) und rechts (3).

► S. 4, Punkt 2

Erforderliche Schrauben/Muttern:

- A, M6×12, 8×
- C, M6, 8×
- Befestigen Sie die Blende links (14) und die Blende rechts (6) gleichzeitig an den Beinen.



Hinweis: Die linke und rechte Seitenwand befinden sich an der Innenseite des Beins.

► S. 4, Punkt 3

Erforderliche Schrauben/Muttern:

- D, M4×8, 8×
- E, M4, 8×
- Befestigen Sie die verschiebbare Blende links (15) und die verschiebbare Blende rechts (7) an der Außenseite des Beins.



Hinweis: Bei der Installation wird die Führung zur Seite des vorderen Beins herausgezogen.

► S. 5, Punkt 4

Erforderliche Schrauben/Muttern:

- A, M6×12, 8×
- C, M6, 8×
- Bringen Sie die vordere Blende (13) und die Rückwand (4) an den Beinen an.

► S. 5, Punkt 5

Erforderliche Schrauben/Muttern:

- A, M6×12, 4×
- C, M6, 4×
- Die verschiebbare Blende mittig (16) auf der Vorder- und Rückseite befestigen (Die Führungsschiene wird nach vorne gezogen).
- Ziehen Sie alle Schrauben fest an.

► S. 6, Punkt 6

- Legen Sie die Arbeitsplatte aus Massivholz (17) wie in der Abbildung dargestellt auf.
- Stellen Sie sicher, dass die Arbeitsplatte eben aufliegt.

► S. 6, Punkt 7

Erforderliche Schrauben/Muttern:

- B, M6×10, 4×
- Befestigen Sie die Stecktafel (1) auf der Arbeitsplatte mit vier Schrauben (B).

► S. 7, Punkt 8

Erforderliche Schrauben/Muttern:

- B, M6×10, 25×
- C, M6, 25×
- Setzen Sie mit Schrauben (B) und Muttern (C) die kleine und große Schublade zusammen, und setzen Sie dann die kombinierte Schublade in die Werkbank ein.

► S. 7, Punkt 9

- Befestigen Sie nun die oberen drei Werkzeugkästen (18) an der Stecktafel. Überprüfen Sie, ob alle Teile ordnungsgemäß funktionieren.

Reinigung und Pflege

- Produkt mit einem Schwamm und warmem Seifenwasser reinigen.
- Keine lösemittelhaltigen Reinigungsmittel verwenden, da sie das Produkt ausbleichen oder beschädigen können.
- Produkt regelmäßig auf Beschädigungen überprüfen und gegebenenfalls entsorgen.
- Beachten Sie bei der Verwendung von Reinigungs- und Pflegemitteln die Hinweise des Herstellers.
- Reinigungsmittel an unauffälliger Stelle ausprobieren.
- Verschmutzungen immer sofort entfernen.



ACHTUNG! Gefahr von Personenschäden! Bei überstehenden Werkstücken besteht Kippgefahr.

Entsorgung

Gerät entsorgen

Dieses Gerät gehört nicht in den Hausmüll! Entsorgen Sie es fachgerecht. Informationen dazu erhalten Sie beim zuständigen Abfallbeseitigungsverband.

Verpackung entsorgen

Die Verpackung besteht aus Karton und entsprechend gekennzeichneten Kunststoffen, die wiederverwertet werden können.



- Führen Sie diese Materialien der Wiederverwertung zu.

Technische Daten

Artikelnummer	107469
Maße Arbeitsplatte (L×B×H)	114 × 60,3 × 1,8 cm
Maße komplett (L×B×H)	114 × 60,3 × 140 cm
Gewicht	ca. 47 kg
max. Belastungsgewicht	
• je Schublade (klein)	5 kg
• je Schublade (groß)	10 kg
• Arbeitsplatte	150 kg
• untere Ablage	30 kg
• je versetzbarer Werkzeugkasten	1 kg
• Stecktafel	16 kg

“IMPORTANT, KEEP FOR REFERENCE AT A LATER DATE: READ CAREFULLY”

Intended use

This device is intended for the machining of work-pieces and for the safekeeping of tools.

This product is not intended for commercial use. Generally acknowledged accident prevention regulations and enclosed safety instructions must be observed.

Only perform work described in these instructions for use. Any other use is improper. The manufacturer will not assume responsibility for damage resulting from such use.

Safety instructions

- To operate this device safely, the user must have read and understood these instructions for use before using the device for the first time.
- Observe all safety instructions! Failure to do so may cause harm to you and others.
- Retain all instructions for use, and safety instructions for future reference.
- If you sell or pass the device on, you must also hand over these operating instructions.
- This product should only be used on firm, level ground.
- Do not stand on the product.
- Before commissioning, check the device for completeness and function!
- Always work with care and the necessary caution!
- Never use excessive force!
- Before assembly, check whether splinters have come loose during transport or long storage time. Risk of injury!
- Keep children and uninvolved third parties away from the work area.
- Do not load with more than 150 kg. Do not leave heavy objects on the worktop for prolonged periods.
- Please ensure that the hook (not included in the scope of delivery) is securely clasped and does not fall down when it is fixed on the plug board.
- Please do not use hooks with a length of more than 150 mm.
- Do not place unbalanced objects on the workbench, as these could tip over.
- Do not store the workbench outdoors or in a humid environment.
- Avoid applying excessive force when using the clamping fixture.
- Observe the safety instructions when using an electric tool.
- Electric tools must not be fastened or clamped to the worktop.
- Always wear goggles while you are working.
- Cutting or drilling into the worktop can impair the support components and damage the workpiece or workbench.

- Exercise caution when handling hot tools (hot air guns, soldering lamps, solder paste etc.). The worktop can become damaged and the potential for clamping impaired.
- Do not store flammable liquids on the workbench.
- Keep these operating instructions in a safe place for future use.
- Remove the parts from the transport packaging and check before assembly whether any splinters may protrude on the wooden surface.

Supplied as standard

- *Scope of delivery* – p. 2

Installation



Note: Washers and nuts always located on the inside during assembly

- *Necessary tools* – p. 2
- *Assembly* – p. 3

- Check the pack and make sure you have all the parts listed.
- Two people to assemble the product and two people to lift the product into position.
- When you are ready to start, make sure that you have the right tools, plenty of space and a clean, dry area for assembly.
- Unwrap all packaging materials and place the components on top of the carton box or on a clean floor to prevent it from scratching.
- Do not use power tools to construct this product.
- Do not tighten screws until fully assembled.
- Do not overtighten screws or bolts.
- Stability of the product is ensured only when it is set up and positioned on a solid, level, and sufficiently robust surface.
- Ensure that this product is fully assembled as illustrated before use.
- Check inserted and threaded connections regularly, and tighten if necessary.

Pre-Assembly check.

- Unpack the components and lay out carefully. Referring to the parts list, ensure that all parts are present. If there are any deficiencies, immediately contact the dealer from where the product was purchased. Assembly is quite straightforward and requires the use of a screwdriver and a 6/10mm spanner

Assembly



DANGER! Risk of fatal injury due to electric shock! When working on walls, ceiling or floors, pay attention to any installed cables as well as gas and water lines.



WARNING! Risk of injury! Take care not to jam fingers during assembly and dismantling.



CAUTION! Risk of cuts Every care has been taken at the factory to ensure that there are no sharp edges on this unit. Be careful when handling the individual components of this unit to prevent accidents and injuries when assembling and starting up the unit.



NOTICE! Hazard resulting from damage to the product! The product must be set up on a level and sufficiently strong surface. If the surface is insufficiently strong, the stability of the product will be endangered.



Note: When assembling, all screw heads should be on the outside of the cabinet. **IMPORTANT: DO NOT** tighten any nuts until the cabinet is fully assembled.

► *P. 3, item 1*

Required screws/nuts:

- A, M6×12, ×16,
- C, M6, ×16
- Connect the lower shelf (9) and the front right (11) and left (12) legs as well as the rear left (2) and right (3) legs.

► *P. 4, item 2*

Required screws/nuts:

- A, M6×12, ×8,
- C, M6, ×8
- Attach the left (14) and right (6) cover simultaneously to the legs.



Note: The left and right side wall are located inside the leg.

► *P. 4, item 3*

Required screws/nuts:

- D, M4×8, ×8
- E, M4, ×8
- Attach the movable left (15) and movable right (7) cover simultaneously to the outer side of the leg.



Note: During installation, the guide is pulled out to the side of the front leg.

► *P. 5, item 4*

Required screws/nuts:

- A, M6×12, ×8,
- C, M6, ×8
- Arrange the front cover (13) and the rear wall (4) on the legs.

► *P. 5, item 5*

Required screws/nuts:

- A, M6×12, 4×
- C, M6, 4×
- Fix the movable cover at the centre (16) on the front and rear side (the guide rail is pulled to the front).
- Tighten all the screws.

► *P. 6, item 6*

- Place the solid wood worktop (17) as shown in the figure.
- Ensure that the worktop is flat.

► *P. 6, item 7*

Required screws/nuts:

- B, M6× 10, 4×
- Fix the plug board (1) on the worktop with four screws (B).

► *P. 7, item 8*

Required screws/nuts:

- B, M6×10, 25×
- C, M6, 25×
- Assemble the small and big drawers with screws (B) and nuts (C), then place the combined drawer on the workbench.

► *P. 7, item 9*

- Now, fix the upper three tool boxes (18) on the plug board. Check to make sure all parts are working properly.

Cleaning and maintenance

- To clean wipe with a sponge and warm soapy water.
- Do not use solvent-based cleaners or detergents as they can bleach or damage the product.
- Check the product regularly for damage and dispose of it if necessary.
- Follow the manufacturer's instructions when using cleaning and care products.
- Try out cleaning agents in an inconspicuous place.
- Always remove any dirt immediately.



NOTICE! Risk of injury to people! There is a risk of tipping when workpieces protrude.

Disposal

Disposal of the appliance

This appliance must not be disposed of with regular household waste! Dispose of the appliance in the appropriate manner. For more information, consult your community waste disposal service.

Disposal of the packaging

The packaging consists of cardboard and correspondingly marked plastics that can be recycled.

- Make these materials available for recycling.



Technical data

Material number	107469
Dimensions worktop (LxWxH)	114 × 60,3 × 1,8 cm
Dimensions complete (LxWxH)	114 × 60,3 × 140 cm
Weight	ca. 47 kg
max. loading weight	
• per drawer (small)	5 kg
• per drawer (big)	10 kg
• worktop	150 kg
• lower shelf	30 kg
• per displaceable tool box	1 kg
• plug board	16 kg

„WAŻNE, ZACHOWAĆ NA POTRZEBY PÓŹNIEJSZYCH ZASTOSOWAŃ: DOKŁADNIE PRZECZYTAĆ”

Użytkowanie zgodne z przeznaczeniem

Urządzenie to jest przeznaczone do obróbki detali i przechowywania narzędzi.

Urządzenie nie jest przeznaczone do użytku komercyjnego. Koniecznie przestrzegać uznanych przepisów o zapobieganiu wypadkom i załączonych wskazań bezpieczeństwa.

Wykonywać tylko czynności opisane w niniejszej instrukcji użycia. Każde inne zastosowanie jest niezgodne z przeznaczeniem i niedozwolone. Producent nie ponosi odpowiedzialności cywilnej za wynikające stąd szkody.

Wskazówka bezpieczeństwa

- Aby zapewnić bezpieczną obsługę urządzenia, użytkownik musi przeczytać i zrozumieć instrukcję obsługi przed pierwszym użyciem urządzenia.
- Przestrzegać wszystkich wskazań bezpieczeństwa pracy! Gdy nie przestrzega się wskazań bezpieczeństwa, stwarza się zagrożenie dla siebie i innych.
- Przechowywać wszystkie instrukcje obsługi i wskazówki bezpieczeństwa do przyszłego wykorzystania.
- W przypadku sprzedaży lub przekazania urządzenia, należy również bezwzględnie przekazać niniejszą instrukcję obsługi.
- Produkt można używać tylko na płaskim, mocnym podłożu.
- Nie stawać na produkcie.
- Przed oddaniem do użytku sprawdzić właściwy stan techniczny i prawidłowe funkcjonowanie!
- Pracować rozsądnie i z konieczną rozwagą!
- Nigdy nie wywierać zbyt dużej siły!
- Sprawdzić przed montażem, czy na skutek transportu lub długiego składowania od drewna nie odchodzą drzazgi. Niebezpieczeństwo obrażeń!
- Na stanowisku pracy nie mogą przebywać dzieci ani osoby nieupoważnione.
- Nie obciążać więcej niż 150 kg. Nie kłaść ciężkich przedmiotów przez dłuższy czas na powierzchni roboczej.
- Upewnij się, że hak (nie dołączony do zestawu) jest pewnie zahaczony i nie spadnie po umieszczeniu na ścianie otworowej.
- Nie należy używać haków dłuższych niż 150 mm.
- Nie kłaść przedmiotów niewyrównoważonych na stole roboczym, ponieważ może się on przewrócić.
- Nie przechowywać stołu roboczego na dworze ani w miejscu wilgotnym.
- Unikać nadmiernego stosowania siły podczas korzystania z urządzenia mocującego.
- Podczas korzystania z narzędzia elektrycznego należy przestrzegać wskazań bezpieczeństwa.
- Narzędzi elektrycznych nie wolno mocować ani zaczepiać na powierzchni roboczej.
- Podczas pracy zawsze należy nosić okulary ochronne.
- Cięcie lub wiercenie w powierzchni roboczej może uszkodzić części podpierające i uszkodzić obrabiany przedmiot lub stół roboczy.
- Zachować ostrożność podczas pracy z gorącymi narzędziami (opalarki, palniki lutownicze, masa lutownicza, itd.). Powierzchnia robocza może ulec uszkodzeniu i spowodować pogorszenie możliwości mocowania.
- Na stole roboczym nie przechowywać cieczy łatwopalnych.
- Niniejszą instrukcję obsługi należy starannie zachować do przyszłego zastosowania.
- Części wyjąć z opakowania transportowego i sprawdzić przed montażem, czy od powierzchni drewna nie odchodzą drzazgi.

Zakres dostawy

- Zakres dostawy – str. 2

Montaż



Wskazówka: Podkładki i nakrętki znajdują się podczas montażu zawsze od wewnętrznej strony.

- *Potrzebne narzędzia* – str. 2

- *Montaż* – str. 3

- Sprawdzić opakowanie i kompletność dostawy.
- Do montażu i ustawienia produktu potrzeba 2 osób.
- Jeżeli jesteś gotowy do rozpoczęcia pracy, to upewnij się, że dysponujesz właściwymi narzędziami i odpowiednią ilością miejsca w czystym, suchym pomieszczeniu.
- Wyjmij wszystkie opakowania, części konstrukcyjne połów na kartonie lub na czystej podłodze, aby ich nie porysować.
- Do montażu nie stosować elektronarzędzi.
- Śruby i wkręty dokręcić dopiero po całkowitym zmontowaniu produktu.
- Śrub nie przekręcić.
- Stabilne ustawienie produktu zapewnione jest tylko wtedy, gdy zmontuje się go i ustawi na mocnym, równym i dostatecznie nośnym podłożu.
- Przed użyciem upewnij się, że produkt został kompletnie zmontowany zgodnie z instrukcją.
- Połączenia wsuwane i śrubowe regularnie sprawdzać i w razie potrzeby dokręcać.

Kontrola przed montażem.

- Wypakować wszystkie elementy i rozłożyć je ostrożnie. Na podstawie wykazu części upewnić się, że otrzymano wszystkie części. W razie braków skontaktuj się natychmiast ze sprzedawcą, u którego nabyłeś produkt. Montaż jest bardzo prosty, potrzebny jest tylko wkrętak i klucz do śrub 6/10 mm.

Montaż



NIEBEZPIECZENSTWO! Zagrożenie życia porażeniem prądem! Podczas wiercenia w ścianie, suficie i podłodze zwróć uwagę na przewody elektryczne oraz rury gazowe i wodne.



OSTRZEŻENIE! Niebezpieczeństwo obrażeń! Uważaj, aby podczas montażu i demontażu nie przyciąć sobie palców.



PRZESTROGA! Niebezpieczeństwo przecięcia W trakcie produkcji dołożono wszelkich starań, aby urządzenie nie posiadało żadnych ostrych krawędzi. Należy ostrożnie obchodzić się z poszczególnymi elementami urządzenia, aby podczas montażu i uruchomienia uniknąć wypadków bądź obrażeń.



UWAGA! Niebezpieczeństwo uszkodzenia produktu! Produkt należy ustawić na mocnym, równym i dostatecznie nośnym podłożu. Ustawienie na niewłaściwym podłożu pogarsza stabilność produktu.



Wskazówka: Podczas montażu wszystkie łby śrub muszą znajdować się na zewnątrz szafki. **WAŻNE:** Nie dokręcać nakrętek przed kompletnym zmontowaniem obudowy.

► Str. 3, ustęp 1

Niezbędne śruby/nakrętki:

- A, M6×12, ×16,
- C, M6, ×16

- Połączyć dolną półkę (9) i nogi z przodu po prawej (11) i lewej (12) oraz nogi z tyłu po lewej (2) i prawej (3).

► Str. 4, ustęp 2

Niezbędne śruby/nakrętki:

- A, M6×12, ×8,
- C, M6, ×8

- Zamocować lewy panel (14) i prawy panel (6) jednocześnie do nóg.



Wskazówka: Panele boczne po lewej i prawej stronie znajdują się po wewnętrznej stronie nogi.

► Str. 4, ustęp 3

Niezbędne śruby/nakrętki:

- D, M4×8, ×8
- E, M4, ×8

- Przymocować panel przesuwny po lewej stronie (15) i panel przesuwny po prawej stronie (7) do zewnętrznej strony nogi.



Wskazówka: Podczas montażu prowadnica jest wyciągana do boku przedniej nogi.

► Str. 5, ustęp 4

Niezbędne śruby/nakrętki:

- A, M6×12, ×8,
- C, M6, ×8

- Przymocować panel przedni (13) i tylny (4) do nóg.

► Str. 5, ustęp 5

Niezbędne śruby/nakrętki:

- A, M6×12, 4×
- C, M6, 4×

- Zamocować panel przesuwny centralnie (16) z przodu i z tyłu (szyna prowadząca jest wyciągana do przodu).

- Mocno dociągnąć wszystkie śruby.

► Str. 6, ustęp 6

- Ustawić blat roboczy z litego drewna (17) w sposób pokazany na rysunku.

- Upewnić się, że blat roboczy jest wypoziomowany.

► Str. 6, ustęp 7

Niezbędne śruby/nakrętki:

- B, M6×10, 4×

- Przymocować ściankę otworową (1) do blatu roboczego za pomocą czterech śrub (B).

► Str. 7, ustęp 8

Niezbędne śruby/nakrętki:

- B, M6×10, 25×
- C, M6, 25×

- Małe i duże szuflady złożyć za pomocą wkrętów (B) i nakrętek (C), a następnie włożyć kombinowaną szufladę do stołu warsztatowego.

► Str. 7, ustęp 9

- Teraz przymocuj trzy górne skrzynki narzędziowe (18) do ścianki otworowej. Sprawdź, czy wszystkie części działają prawidłowo.

Czyszczenie i konserwacja

- Produkt czyścić gąbką z ciepłą wodą mydlaną.
- Nie stosować środków czystości zawierających rozpuszczalniki, ponieważ mogą one produkt odbarwić lub uszkodzić.
- Regularnie sprawdzać produkt pod kątem uszkodzeń i w razie potrzeby wyrzucić.
- Przy używaniu środków czyszczących i pielęgnacyjnych należy przestrzegać wskazówek producenta.
- Środki czyszczące wypróbować na miejscu niewidocznym.
- Zawsze natychmiast usuwać zabrudzenia.



UWAGA! Niebezpieczeństwo poważnych obrażeń ludzi! Wystające przedmioty obrabiane mogą spowodować wywrócenie.

Utylizacja

Utylizacja urządzenia

Nie wyrzucać urządzenia z odpadami domowymi! Należy je poddać właściwej utylizacji. Informacje na temat utylizacji można uzyskać w odpowiednim zakładzie utylizacji odpadów.

Utylizacja opakowania

Opakowanie składa się z pudełka i odpowiednio oznakowanych materiałów z tworzywa sztucznego, które poddają się recyklingowi.



- Materiały te należy przekazać do ponownego przetworzenia.

Dane techniczne

Numer produktu	107469
wymiary płyty roboczej (L×B×H)	114 × 60,3 × 1,8 cm
wymiary kompletne (L×B×H)	114 × 60,3 × 140 cm
Masa	ca. 47 kg
maks. ciężar zawartości	
• na szufladę (małą)	5 kg
• na szufladę (dużą)	10 kg
• blat roboczy	150 kg
• półka dolna	30 kg
• na przenośną skrzynkę narzędziową	1 kg
• ścianka otworowa	16 kg

DE Mängelansprüche

Sehr geehrte Kundin, sehr geehrter Kunde, unsere Produkte werden in modernen Produktionsstätten gefertigt und unterliegen einem international anerkannten Qualitätsprozess.

Sollten Sie dennoch einen Grund zur Beanstandung haben, bringen Sie bitte diesen Artikel zusammen mit dem Kaufbeleg zu Ihrem Händler.

Für unsere Produkte gelten die gesetzlichen Mängelansprüche ab Kaufdatum.

GB Claims for defects

Dear customer, Our products are manufactured in modern production plants, and are subject to an internationally recognised quality process.

Nevertheless, if you have cause for dissatisfaction, please bring the item together with the proof of purchase to the store from which you bought it.

For our products, legal claims for defects are valid from the date of purchase.

PL Roszczenia gwarancyjne

Szanowna Klientko, szanowny Kliencie, Nasze wyroby produkowane są w nowoczesnych zakładach produkcyjnych i podlegają pod uznane na świecie procesy jakościowe.

W razie podstawy do reklamacji prosimy dostarczyć ten artykuł wraz z paragonem do sklepu, w którym dokonano zakupu.

Dla naszych produktów obowiązują ustawowe roszczenia gwarancyjne od daty zakupu.



Euromate GmbH
Emil-Lux-Straße 1
42929 Wermelskirchen
GERMANY
Hotline +49 (0) 2196 / 76-3333
www.euromate.de

Изготовитель/Өндіруші:

Евромейт ГмбХ
Эмиль-Люкс-Штр. 1
42929 Вермельскирхен
ГЕРМАНИЯ

Информация о дате изготовления указана на товаре.
Өндірілген күні туралы ақпарат тауар үстінде белгіленген.

Срок службы указан на маркировке упаковки продукции.
Қызмет ету мерзімі өнім орауышының таңбаламасында белгіленген.

НЕ ПОДЛЕЖИТ ОБЯЗАТЕЛЬНОЙ СЕРТИФИКАЦИИ И ДЕКЛАРИРОВАНИЮ
СООТВЕТСТВИЯ

МІНДЕТТІ СЕРТИФИКАТТАУҒА ЖӘНЕ СӘЙКЕСТІЛІКТІ ЖАРИЯЛАУҒА ЖАТПАЙДЫ

Импортер/Импорттаушы:

ООО «ОБИ Прямой Импорт и Поставки»
Российская Федерация,
125252, г. Москва,
ул. Авиаконструктора Микояна, дом 12,
этаж 9, помещение I, комната 29
+7 495 933 46 80