

Instrukcja złożenia szafki łazienkowej – podumywalkowa

Przed przystąpieniem do montażu szafki należy zapoznać się z instrukcją montażu pozostałych elementów segmentu (np. fronty, cokoły, szuflady, listwy montażowe, itp.) w celu zachowania odpowiedniej kolejności montażu. Złożony korpus szafki może uniemożliwić zamontowanie niektórych jej części.

Ponieważ materiał, z którego wykonano ścianę może być inny w każdym mieszkaniu, w komplecie nie znalazły się żadne umocowania ani wkręty. W celu uzyskania porady w kwestii doboru odpowiednich wkrętów skontaktuj się z lokalnym sklepem specjalistycznym.

1. W odpowiednie otwory o średnicy 8 mm i 6 mm znajdujące się w krawędziach elementów, nalać po kropli kleju **a1** i wbić kołki **k8** i **k6**.

Uwaga: W przypadku stwierdzenia, że któryś z kołków wystaje z otworu na długość większą niż 10mm, należy go dobić, wymienić lub skrócić, gdyż może on spowodować uszkodzenie elementu. **Przypadki takie nie podlegają reklamacji!**

2. Do boków **1, 2** przykręcić eurowkrętami **e2** prowadnice **p7** i **p8** (rys.1) i kątowniki **s26** wkrętami **w3**.
3. W boki **1, 2** włożyć w odpowiednie otwory trzpień **m2**. W otwory, w które będą wsuwane kołki **k8** i **k6** nalać po kropli kleju **a1**.
4. W otwory o średnicy 15 mm znajdujące się w listwie montażowej **4**, wieńcu **3** i blendzie **5** wcisnąć mimośrod **m1**.
5. Położyć jeden z boków na podłodze i złączyć z wieńcem **3**, za pomocą mimośrodków **m1**, przekręcając je za pomocą śrubokręta do oporu. Następnie w taki sam sposób przymocować do boku listwę montażową **4** oraz blendę **5**. Górną blendę **6** złączyć z bokiem wsuwając kołki **k6** w otwory 6 mm. Na koniec założyć drugi bok i przekręcić mimośrodk **m1**.
6. Ustawić szafkę w miejscu docelowym, przez otwory w listwach montażowych **4** zaznaczyć za pomocą ołówka/flamastra punkty na ścianie.
7. W zaznaczonych punktach na ścianie wywiercić otwory i umieścić odpowiednie kołki.
8. Ustawić szafkę w ustalonym miejscu i za pomocą odpowiednich wkrętów przykręcić do ściany (wkręty mają przejść przez listwy montażowe **4**).
9. Po zamontowaniu szafki do ściany przykręcić kątowniki **s26** do ściany za pomocą odpowiednich wkrętów.

Prowadnica Q25-P		p7	2x	2x	4x		Kolek 6mm		k6	12x
Prowadnica Q25-P		p8	2x	4x	Wkręt 4,5x16-P		w3	Zaślepka		s6
Klej		a1	2x	10x		Konfirmat 50mm		w6	4x	
Wkręt 3,5x13-P		e2	13x	Kątownik		s26	2x	Wkręt 4x30-P		w13
Wkręt 3,5x13-P		e2	1x	Gwóźdź		g1	8x	Wkręt M6x25		w14
Kluczyk		s5	1x	Eurowkręt		e2	16x	Trzpień		m2
Eurowkręt		e2	1x	Mimośród		m1	8x	Kolek 8mm		k8

Inst PU2.1.1 1/2

Rys.1

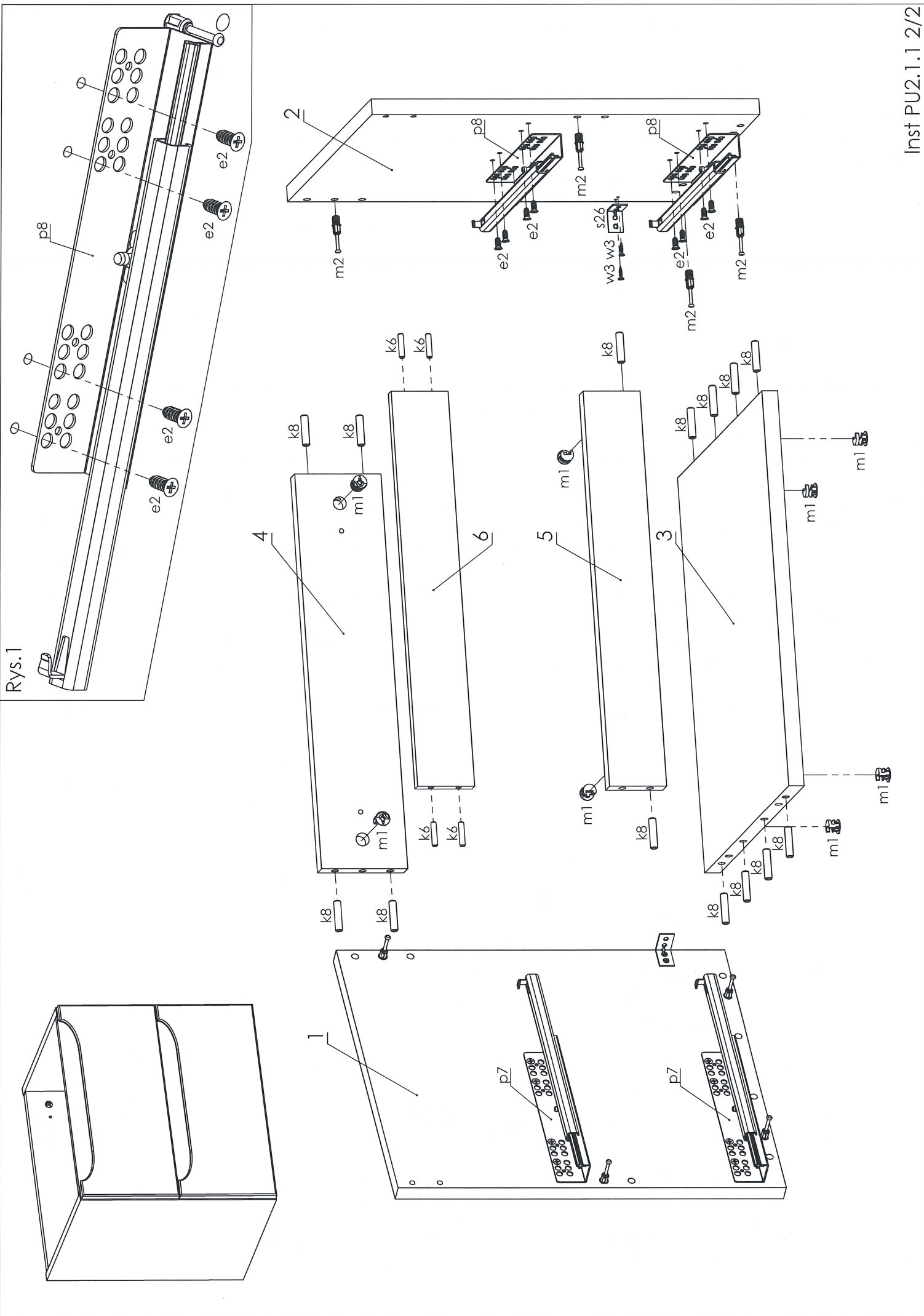

Rys.1

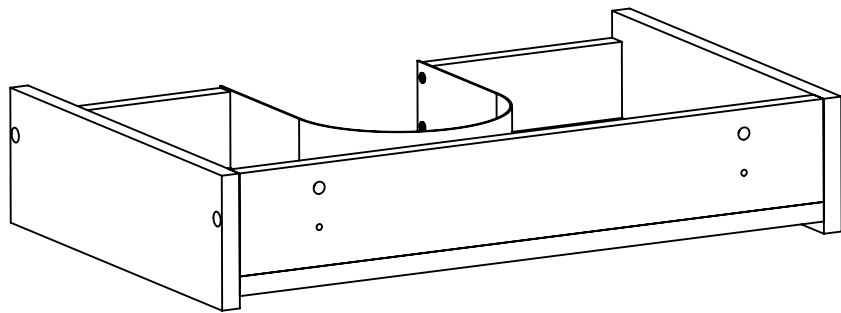

Rys.2

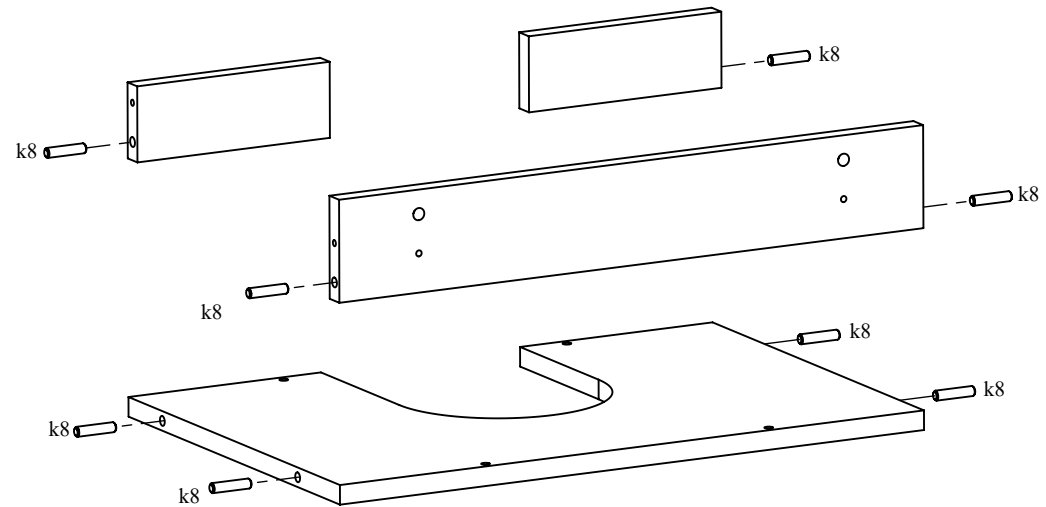

Rys.3

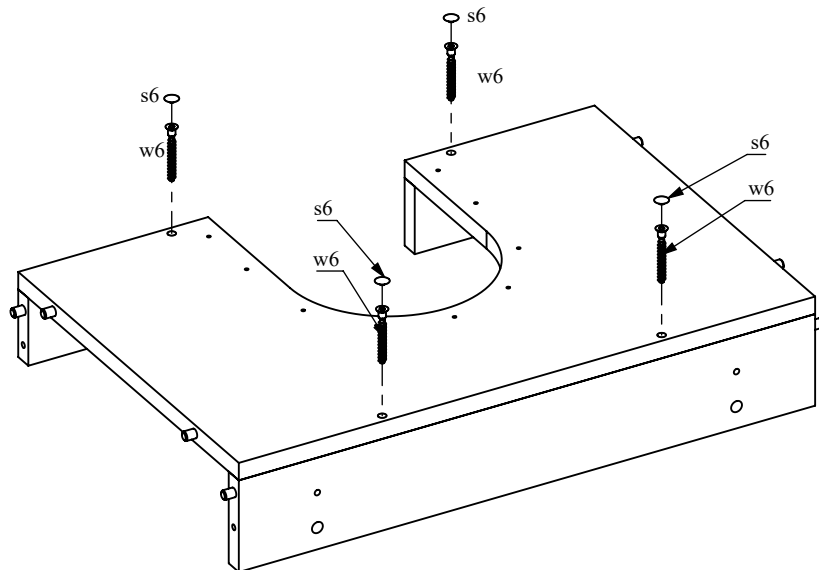

Rys.4

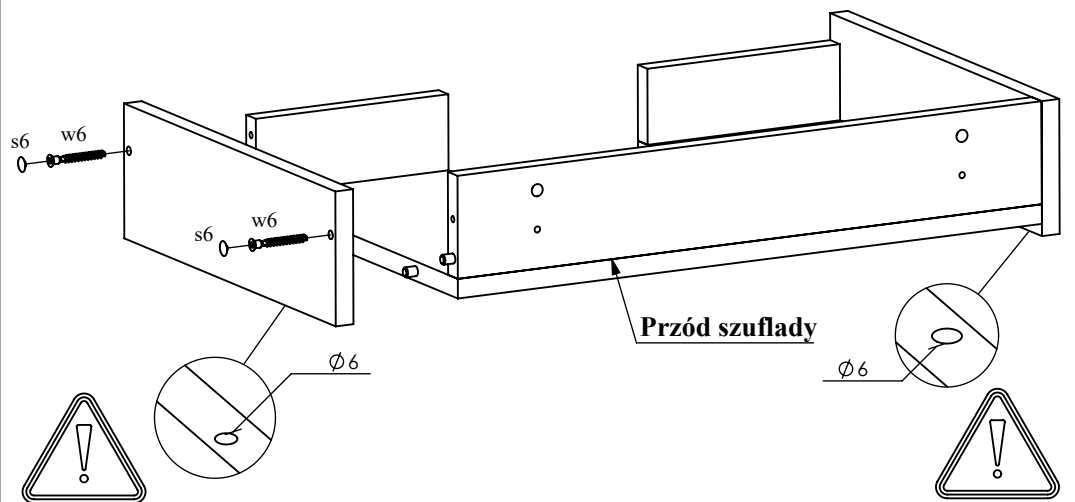

Uwaga!

Zwróć uwagę na otwory $\varnothing 6$ muszą znajdować się bliżej krawędzi przodu szuflady

Rys.5

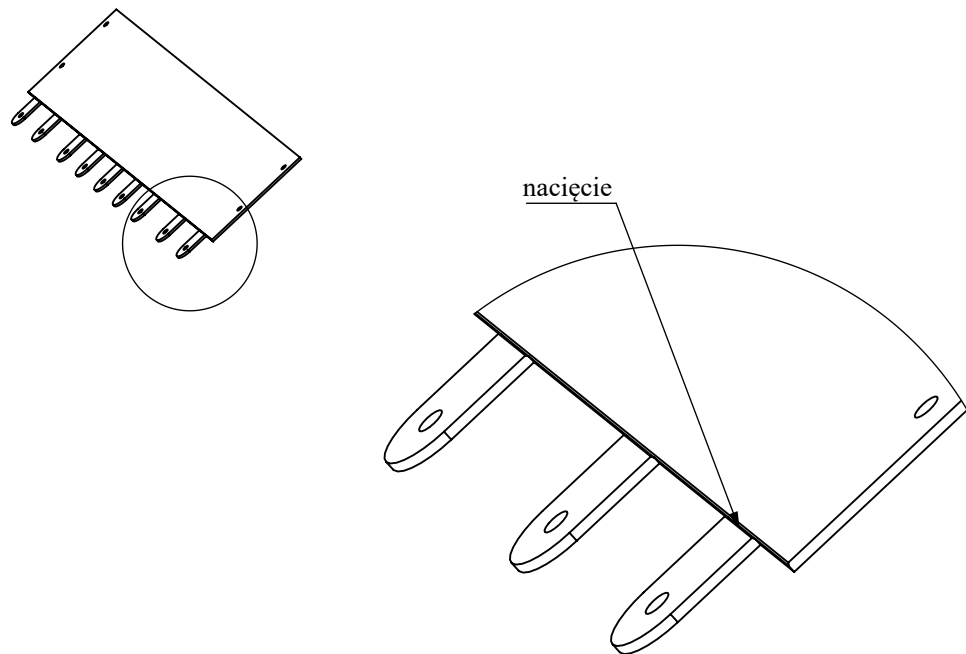

Rys.6

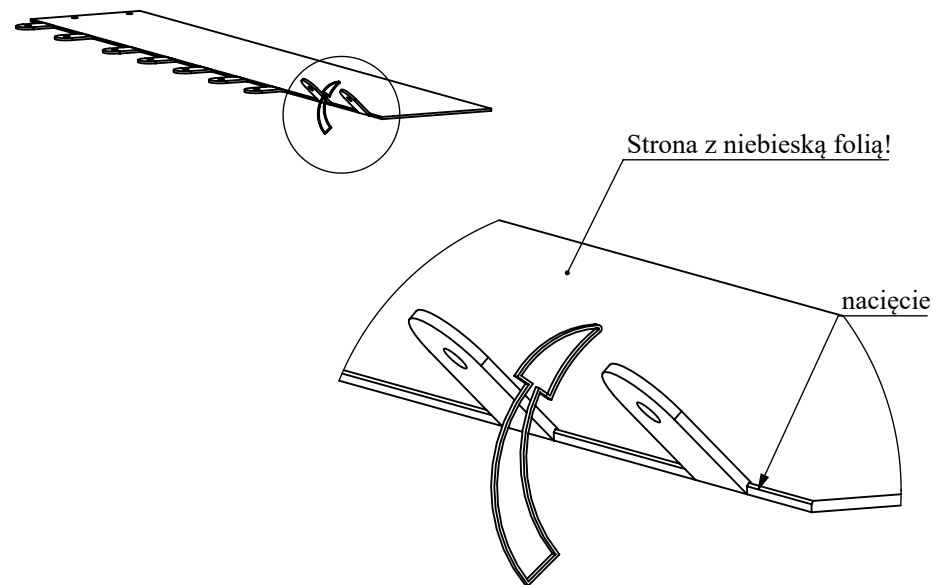

Rys.7

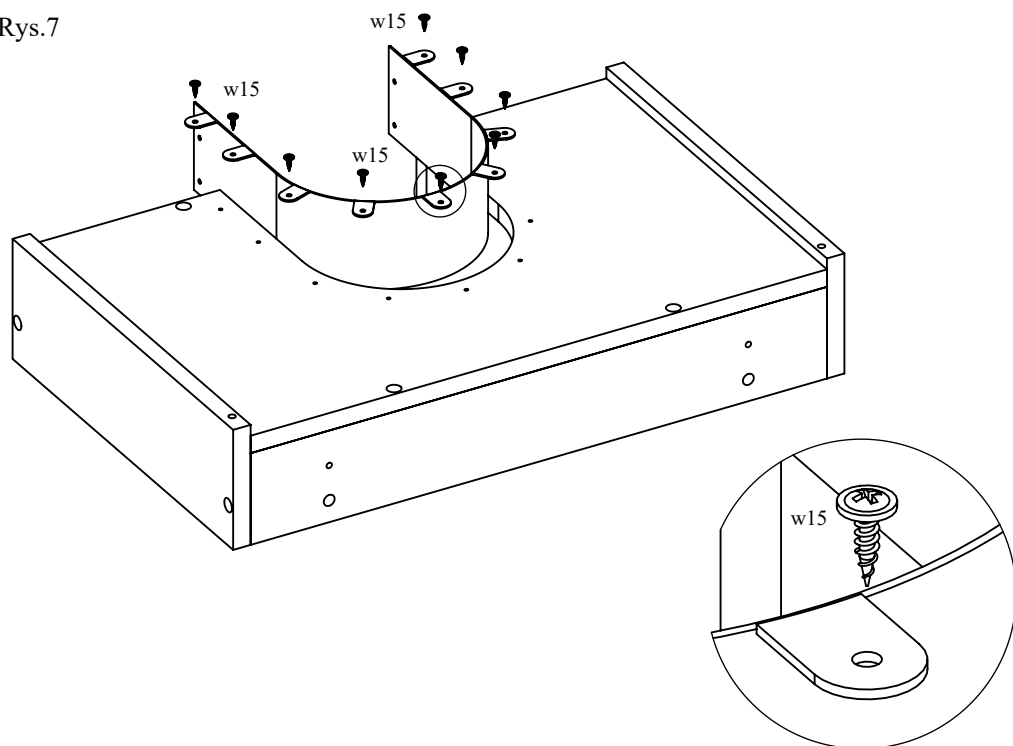

Rys.8

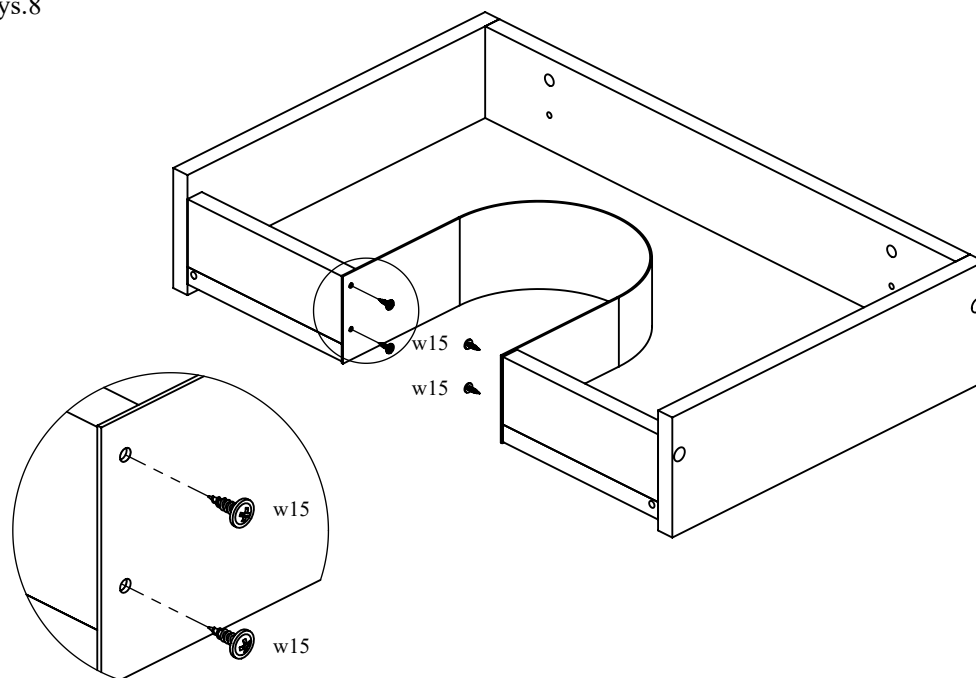

Rys.1

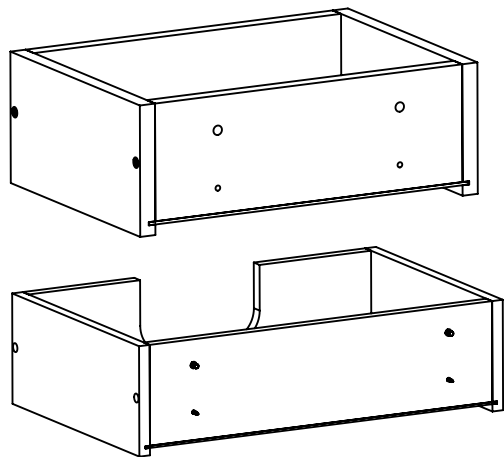

Rys.2

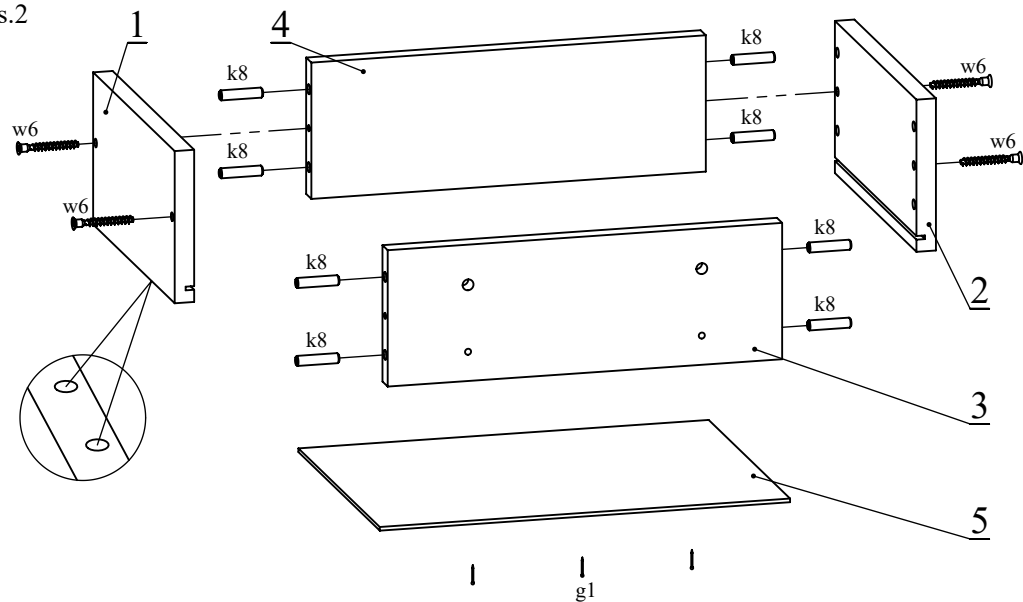

Rys.3

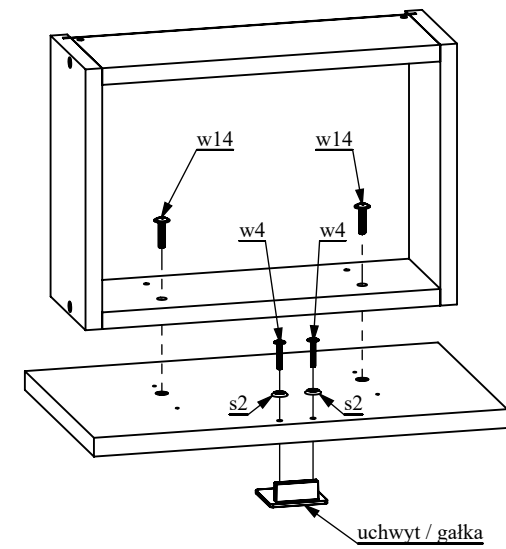

Rys.4

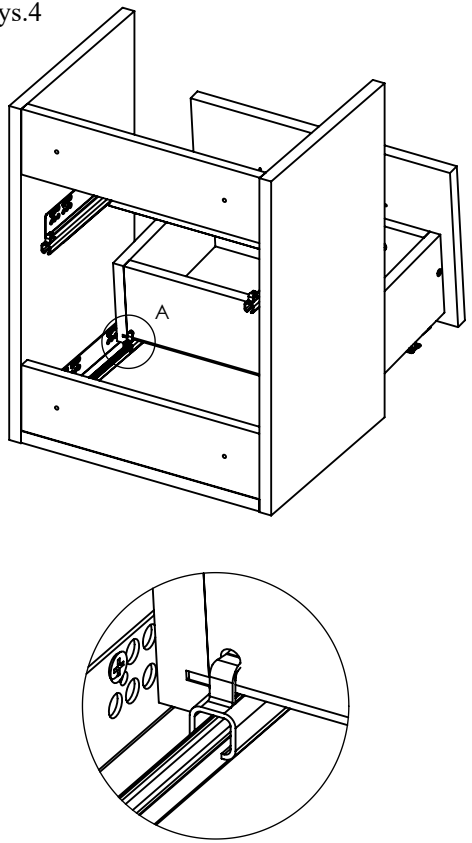

Rys.5

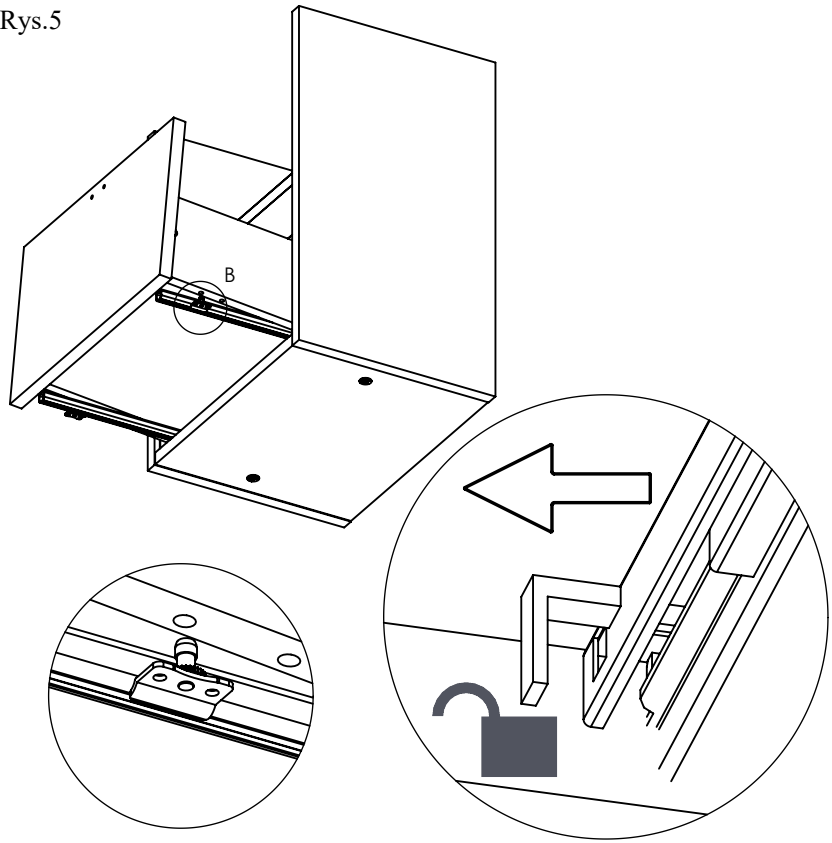

Rys.6

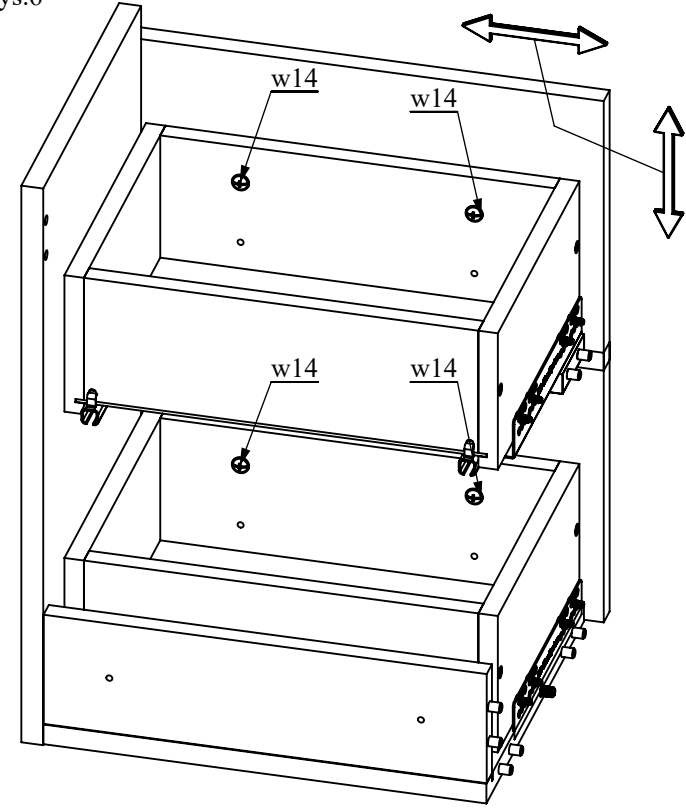

Inst 50. Szuflada Q25- _FGV_2

Rys.7

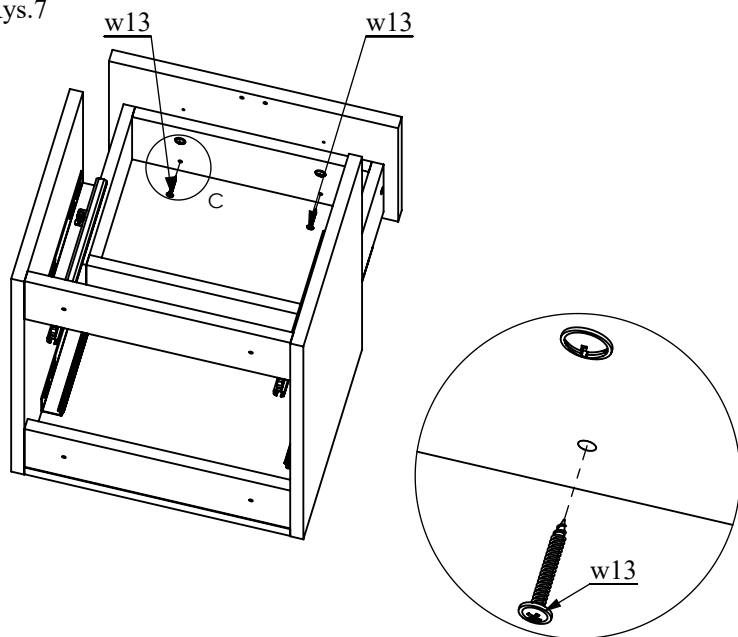

Rys.8

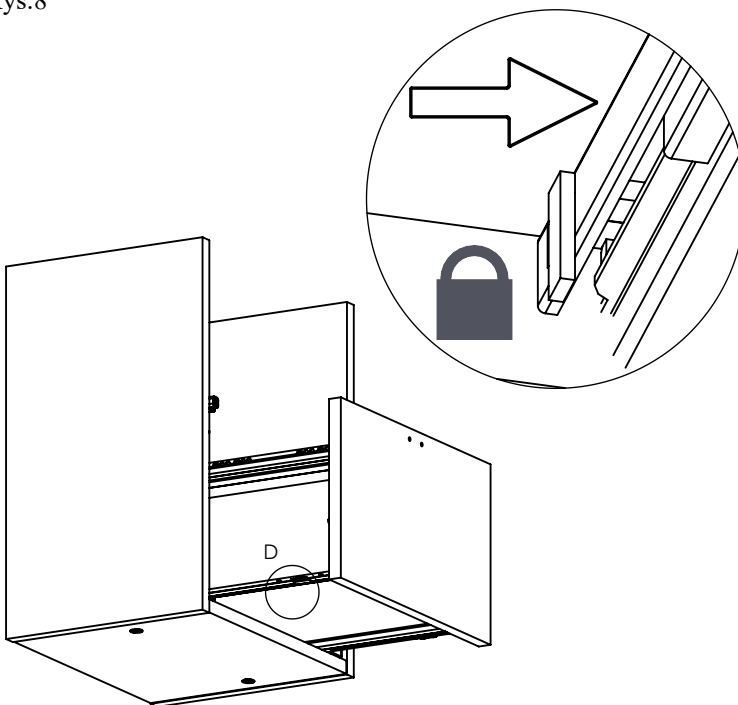

Szuflada Q25

Kolejność montażu

Przed przystąpieniem do montażu szafki należy zapoznać się z instrukcją montażu pozostałych elementów segmentu (np. fronty, cokoły, szuflady, listwy montażowe, itp.) w celu zachowania odpowiedniej kolejności montażu. Złożony korpus szafki może uniemożliwić zamontowanie niektórych jej części.

1. W odpowiednie otwory o średnicy 8mm znajdujące się w krawędziach przodu szuflady 3 i tyle szuflady 4, nalać po kropli kleju **a1** i wbić kołki **k8** (rys.2).
Uwaga: W przypadku stwierdzenia, że któryś z kołków wystaje z otworu na długość większą niż 10mm, należy go dobić, wymienić lub skrócić, gdyż może on spowodować uszkodzenie elementu. **Przypadki takie nie podlegają reklamacji!**
2. Połączyć przód i tył szuflady z bokami 1 i 2. Za pomocą kluczyka **s5** skręcić konfirmatami **w6** (rys.2).
3. W nacięcie wykonane w bokach 1 i 2 wsunąć dno szuflady 5. Dno szuflady przybić gwoździami **g1** do przodu szuflady 3 i tyłu szuflady 4 (rys.2).
4. Do zmontowanej szuflady przykręcić front szuflady 6 wkrętami M6x25 **w14** (rys.3). Wkręty M6x25 **w14** przykręcić lekko, aby istniała możliwość przesunięcia frontu szuflady 6 względem przodu szuflady 3. Umożliwi to dokładne wyregulowanie położenia frontów szuflad 6 (rys.6).
5. Wkrętami M4x25 **w5** przykręcić uchwyt/gałkę (w zależności od modelu szafki, mogą się różnić od tych na rysunku) do frontu szuflady 6 z użyciem podkładek **s2** (rys.3).
6. Odbezpieczyć prowadnicę. Zamontować szuflady w szafce (rys.4, rys.5) i wyregulować położenia frontów szuflad 6 (rys.6). Dodatkową regulacją są obrotowe talerzyki na trzpieniu prowadnicy (rys.5).
7. Po wyregulowaniu frontów szuflad dokręcić mocno wkręty M6x25 **w14**. Następnie przykręcić dodatkowo front szuflady 6 wkrętami 4x30-P **w13**, w celu ustabilizowania pozycji frontów 6 (rys.7).
8. Na koniec wcisnąć zabezpieczenia (rys.8). Zabezpieczy ono szufladę przed jej przypadkowym wypadnięciem.