

PILARKA AKUMULATOROWA (PL)
AKUMULATORA ZĀĢIS (LV)
AKUMULIATORINIS PJŪKLAS (LT)
AKUGA SAAG (EE)

DACS 416Li SET
DACS 821Li | DACS 821Li SET

DACS 416Li SET

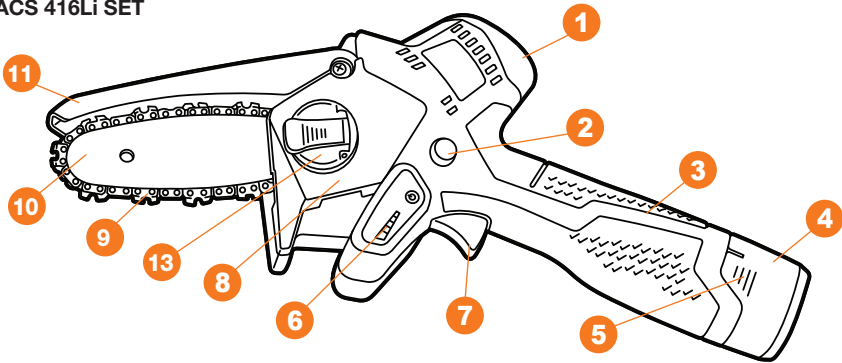

DACS 821Li / DACS 821Li SET

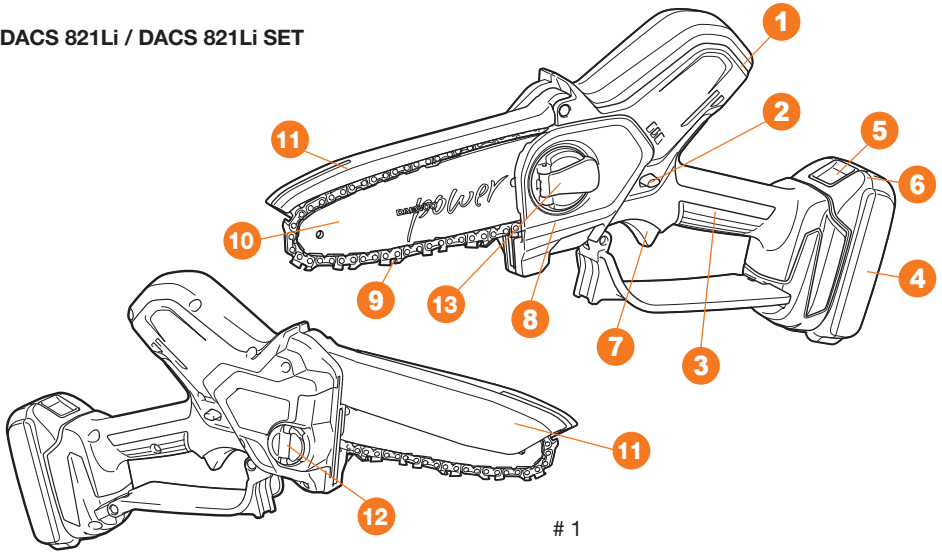

1

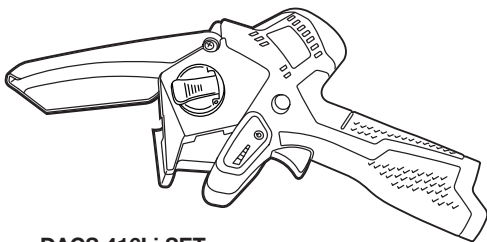

DACS 416Li SET

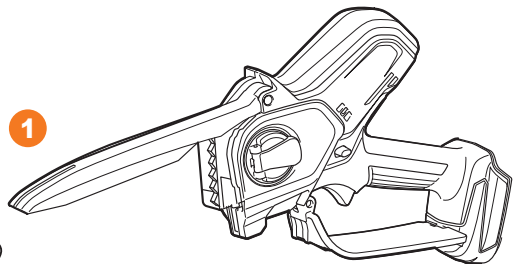

DACS 821Li / DACS 821Li SET



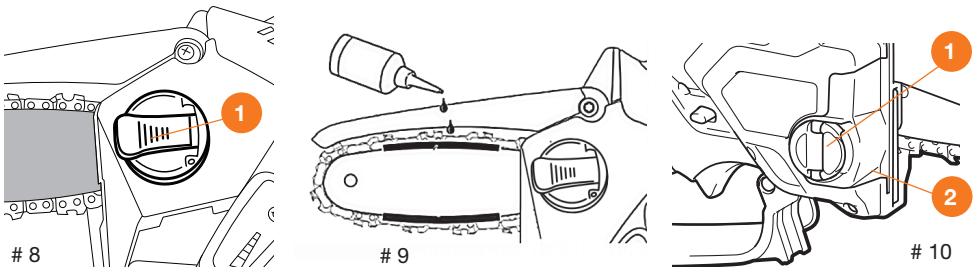
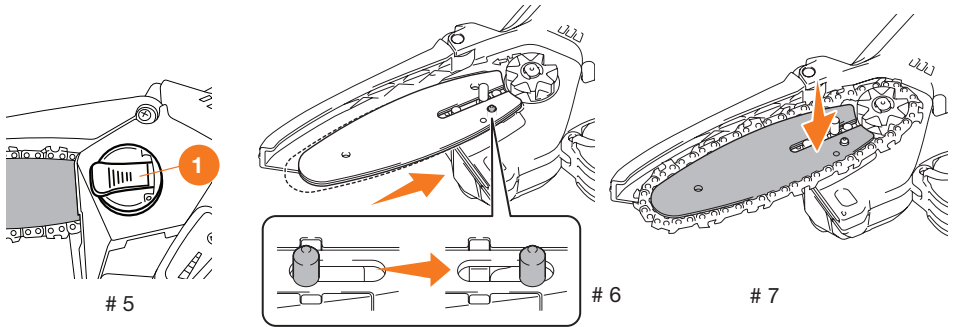
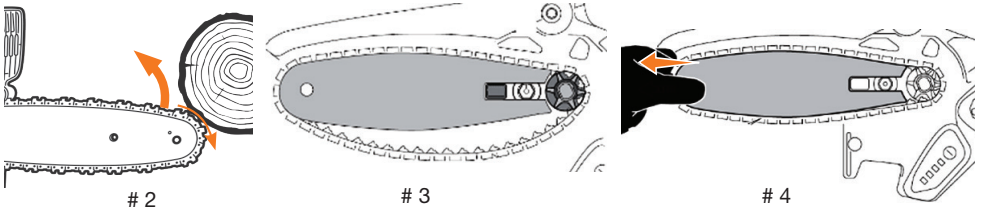
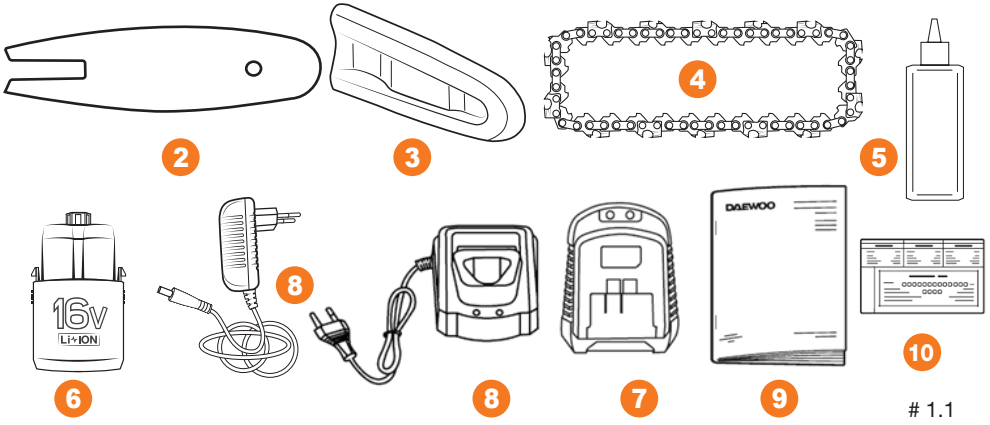

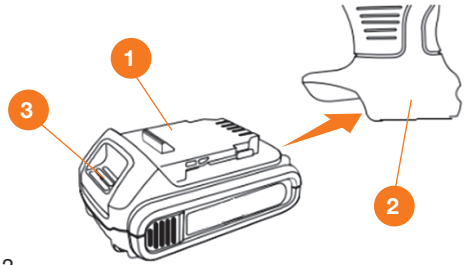
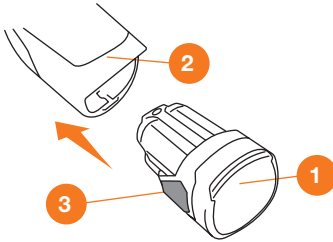
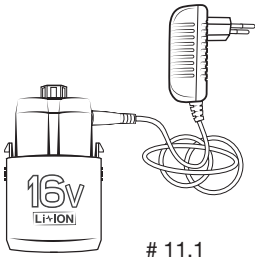

DACS 416Li SET

DACS 821Li SET

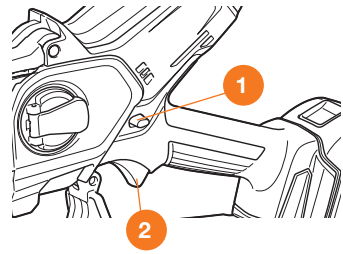
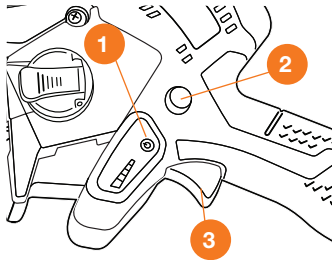

DACS 416Li SET

DACS 821Li / DACS 821Li SET

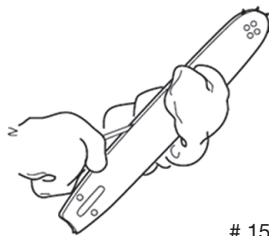

15

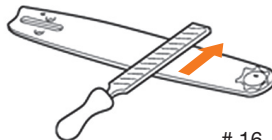

16

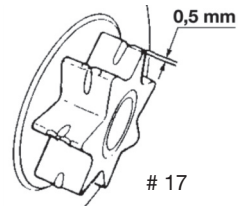
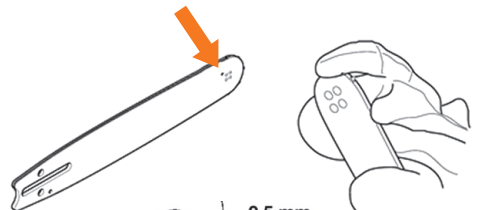

17

SPIS TREŚCI

Opis produktu	2
Wyposażenie	2
Wygląd ogólny i części składowe	2
Dane techniczne	2
Informacje dotyczące bezpieczeństwa	3
Naklejki ostrzegawcze	4
Montaż & użytkowanie	5
Konserwacja	7
Rozwiązywanie problemów	9
Przechowywanie i transport	10
Utylizacja	10
Deklaracja zgodności WE	11
Gwarancja	12

Dziękujemy za zaufanie i zakup sprzętu firmy **DAEWOO**. Mamy nadzieję, że dzięki urządzeniom **DAEWOO** Państwa praca będzie wygodna i bezpieczna. Opieramy się na najnowszych technologiach i aktualnych trendach, opracowując i wytwarzając produkty wysokiej jakości, które spełniają rygorystyczne wymagania ochrony środowiska i najśmielsze oczekiwania naszych klientów. Zapraszamy do zapoznania się z pełną ofertą produktów **DAEWOO** na naszej stronie internetowej www.daewoo-power.com. Mamy nadzieję, że w przyszłości zdecydują się Państwo powierzyć opiekę nad swoim ogrodem, domem i samochodem całkowicie firmie **DAEWOO**.

Zwracamy Państwa uwagę na fakt, że przed rozpoczęciem użytkowania urządzenia należy dokładnie zapoznać się z instrukcją obsługi. Pomoże to zapobiec ewentualnym obrażeniom i uszkodzeniu sprzętu. W przypadku pojawienia się nietypowych sytuacji prosimy skorzystać ze wskazówek znajdujących się na końcu danej instrukcji. Ewentualne pytania powstałe po przeczytaniu instrukcji obsługi prosimy kierować do naszych fachowców, korzystając z danych kontaktowych na stronie internetowej firmy www.daewoo-power.com.

Jesteśmy zawsze otwarci na dialog i chętnie przyjmujemy wszelkie opinie i sugestie! Zachęcamy do pozostawiania komentarzy na temat naszych produktów w zakładce „Opinie” na naszej stronie internetowej www.daewoo-power.com. Możecie Państwo także przesyłać pytania i prośby za pomocą formularza kontaktowego na stronie internetowej www.daewoo-power.com.

Producent zastrzega sobie prawo do wprowadzania zmian w konstrukcji, wyglądzie oraz wyposażeniu produktów. Rysunki znajdujące się w danej instrukcji obsługi są schematyczne i mogą nie być zgodne z rzeczywistym wyglądem i napisami na produkcie.

Przedruk lub innego rodzaju powielanie dokumentacji sprzętu **DAEWOO** dopuszczalne jest tylko za wyraźną zgodą firmy **DAEWOO POWER PRODUCTS** sp. z o.o.

Aktualne adresy punktów serwisowych DAEWOO można znaleźć na stronie internetowej www.daewoo-power.com.

OPIS PRODUKTU

Akumulatorowa pilarka łańcuchowa **DAEWOO** przeznaczona jest do pielęgnacji drzew i wykonywania prac w ogrodzie. Niewielka waga i kompaktowe wymiary urządzenia umożliwiają pracę w trudno dostępnych miejscach i na wysokościach.

Pilarka **DAEWOO** nadaje się wyłącznie do piłowania materiałów drewnianych, w przypadku pracy z innymi materiałami może dojść do uszkodzenia narzędzia tnącego. Uszkodzenia narzędzia tnącego nie są objęte gwarancją.

Pilarka akumulatorowa nie jest przeznaczona do wycinki drzew i przygotowywania drewna na opał – do tego typu prac konieczne jest użycie pilarek **DAEWOO** o większej mocy.

WYPOSAŻENIE*

1 Pilarka	1 szt.	6 Akumulator 16 V (DACS 416Li SET)	2 szt.
2 Prowadnica	1 szt.	7 Akumulator 21 V (DACS 821Li SET)	1 szt.
3 Osłona prowadnicy	1 szt.	8 Ładowarka (DACS 416Li SET/DACS 821Li SET)	1 szt.
4 Łańcuch	1 szt.	9 Instrukcja obsługi	1 szt.
5 Olejarka (DACS 416Li SET)	1 szt.	10 Karta gwarancyjna	1 szt.

*Wedle uznania producenta niektóre modele mogą być uzupełnione o dodatkowe osprzęt lub akcesoria, o czym producent będzie informował na opakowaniu lub specjalnej naklejce.

WYGLĄD OGÓLNY I CZĘŚCI SKŁADOWE

1 Obudowa silnika elektrycznego	8 Osłona zębátky napędowej
2 Blokada włączenia silnika	9 Łańcuch
3 Uchwyt	10 Prowadnica
4 Akumulator (DACS 416Li SET, DACS 821Li SET)	11 Osłona
5 Zatrząsk mocowania akumulatora	12 Korek zbiornika oleju (DACS 821Li/DACS 821Li SET)
6 Wskaźnik poziomu naładowania akumulatora	13 Nakrętka motylkowa
7 Włącznik	

DANE TECHNICZNE

Model	DACS 416Li SET	DACS 821Li	DACS 821Li SET
Rodzaj akumulatora	Li-Ion	Li-Ion	Li-Ion
Napięcie akumulatora, V	16	21	21
Pojemność akumulatora, Ah	3.0	nie dołączono	5.0
Rodzaj silnika	bezszcotkowy	bezszcotkowy	bezszcotkowy
Producent silnika	DAEWOO	DAEWOO	DAEWOO
Prędkość łańcucha, m/s	8	12	12
Długość prowadnicy, cm	10 (4")	20 (8")	20 (8")
Podziałka łańcucha, cal	1/4	1/4	1/4
Grubość ogniwa, cal	1.1	1.1	1.1
Ilość ogniw, szt.	28	48	48
Pojemność zbiornika oleju, ml	-	50	50
Waga z akumulatorem, kg	1.6	1.5	3.8
Wymiary w opakowaniu (DxSzxW), mm	365x245x90	510x112x260	480x350x108

INFORMACJE DOTYCZĄCE BEZPIECZEŃSTWA

UWAGA!

Przed rozpoczęciem eksploatacji urządzenia prosimy o dokładne przeczytanie niniejszej instrukcji obsługi. Użytkowanie urządzenia bez wcześniejszego zapoznania się z daną instrukcją zagraża Państwa bezpieczeństwu, a także może spowodować uszkodzenie sprzętu.

Podczas korzystania z urządzenia należy przestrzegać następujących zasad bezpieczeństwa:

- Przed pierwszym użyciem należy dokładnie przeczytać instrukcję obsługi. Po przeczytaniu należy ją zachować do dalszego wykorzystania w przyszłości.
- Przed uruchomieniem użytkownik powinien znać funkcje i elementy sterowania pilarki.
- Operator powinien wiedzieć, jak natychmiast zatrzymać zespoły robocze pilarki.
- Nie pozwalaj osobom niezaznajomionym z niniejszą instrukcją obsługi obsługiwać urządzeniem.
- W żadnym wypadku nie pozwalaj dzieciom obsługiwać urządzenia.
- Pilarka **DAEWOO** przeznaczona jest wyłącznie do cięcia materiałów drewnianych. Cięcie innych materiałów może spowodować uszkodzenie pilarki oraz ryzyko odniesienia urazów ciała.
- Należy pamiętać, że operator lub użytkownik ponosi odpowiedzialność za wypadki lub zagrożenie dla życia innych osób i ich mienia.
- Nie wolno używać pilarki, jeśli w pobliżu znajdują się inne osoby, zwłaszcza dzieci lub zwierzęta (w odległości mniejszej niż 15 m).
- Pilarka **DAEWOO** spełnia wymagania obowiązujących europejskich norm i przepisów bezpieczeństwa i higieny pracy. Ze względów bezpieczeństwa zabrania się wprowadzania jakichkolwiek modyfikacji w konstrukcji urządzenia.

UWAGA!

Zabrania się pracować z urządzeniem osobom zażywającym leki opóźniające reakcję, a także osobom będącym pod wpływem alkoholu lub narkotyków.

SZCZEGÓLNE ZASADY BEZPIECZEŃSTWA PRZY OBSŁUDZE PILARKI DAEWOO

- Korzystanie z pilarki dozwolone jest tylko w czasie dnia lub przy dobrym sztucznym oświetleniu.
- Nie używaj pilarki w czasie deszczu, silnego wiatru oraz innych gwałtownych zjawisk atmosferycznych, które zagrażają bezpieczeństwu użytkownika i osób znajdujących się w pobliżu.
- Podczas pracy nie wykonuj gwałtownych ruchów i nie spiesz się, poruszaj się spokojnie i miarowo.
- Upewnij się, że w strefie, w której będą wykonywane prace, nie ma żadnych przeszkód. Usuń wszelkie przedmioty, które mogłyby przeszkadzać w pracy.
- Podczas pracy nie dopuszczaj, aby dzieci lub osoby postronne znajdowały się w pobliżu. Rozproszenie uwagi może doprowadzić do utraty kontroli nad pilarką.
- Prace wykonywać należy wyłącznie przy pełnych obrotach silnika.
- Stosuj się do zaleceń producenta dotyczących ostrzenia i konserwacji łańcucha.
- Wymiany prowadnicy i łańcucha można dokonywać wyłącznie na części zalecane przez producenta.
- Jeśli w czasie pracy pilarka zacznie mocno wibrować, to należy wyłączyć silnik i postarać się znaleźć przyczynę wibracji. Nie uruchamiaj silnika, dopóki problem nie zostanie ustalony i wyeliminowany.
- Nie dotykaj ruchomych i tnących części łańcucha.
- Unikaj zbyt długiego używania pilarki, ponieważ długotrwałe oddziaływanie wibracji na ręce operatora może być szkodliwe.

WSKAZÓWKI DOTYCZĄCE BEZPIECZEŃSTWA PRACY Z AKUMULATOREM I ŁADOWARKĄ

- Zabezpieczenie przed przeładowaniem chroni akumulator w przypadku zbyt długiego ładowania. Po osiągnięciu pełnego poziomu naładowania zabezpieczenie zatrzyma proces ładowania i nie dopuści do uszkodzenia akumulatora.

- Zabezpieczenie przed nadmiernym rozładowaniem odłącza akumulator w przypadku osiągnięcia minimalnego dopuszczalnego napięcia.
- Wbudowany termistor do kontroli temperatury zabezpiecza akumulator przed przegrzaniem, zatrzymując proces ładowania, gdy temperatura przekroczy wartość znamionową. Dane zabezpieczenie odłącza akumulator także w czasie pracy, gdy pojawia się ryzyko przegrzania w wyniku przeciążenia lub długotrwałej pracy urządzeniem. W przypadku zatrzymania elektronarzędzia należy odczekać 30 minut, aż akumulator ostygnie, a następnie można wznowić pracę.
- Zabezpieczenie przed przeciążeniem prądowym zatrzymuje proces ładowania w przypadku przekroczenia dopuszczalnego napięcia w sieci, chroniąc ogniwa akumulatora przed uszkodzeniem. Ładowanie zostanie wznowione, kiedy napięcie w sieci powróci do bezpiecznej wartości. Może to zająć kilka sekund.
- Zabezpieczenie przed zwarciami natychmiast odłączy akumulator w przypadku zwarcia. Pozwoli to ochronić ogniwa akumulatora przed uszkodzeniem.

NAKLEJKI OSTRZEGAWCZE



Uwaga! Wysokie ryzyko odniesienia obrażeń. Zachowaj szczególną ostrożność!



Przed rozpoczęciem użytkowania dokładnie zapoznaj się z instrukcją obsługi.



Stosuj środki ochrony osobistej.



Nie używaj urządzenia w czasie deszczu i nie wystawiaj go na działanie opadów atmosferycznych.

ZASTOSOWANIE PRAKTYCZNE

- Do pracy zakładaj solidne obuwie na antypoślizgowej podeszwie oraz odpowiednie ubranie. Zabrania się obsługi urządzenia boso lub w sandałach. Zaleca się stosowanie rękawic antywibracyjnych, okularów i słuchawek ochronnych.
- Starannie przygotuj i sprawdź miejsce, w którym używana będzie pilarka, usuń wszystkie niepotrzebne przedmioty, wyeliminuj ryzyko potknięcia się i upadku podczas pracy.
- Uważnie sprawdź urządzenie pod kątem brakujących lub poluzowanych śrub i/lub mocowań, a także upewnij się, że nie ma wycieków.
- Należy dbać o ostrość łańcucha tnącego. Tępy łańcuch spowoduje wydłużenie czasu cięcia, a nacisk na tępy łańcuch w czasie cięcia drewna spowoduje zwiększenie wibracji przekazywanych na ręce.
- Przed użyciem zapoznaj się szczegółowo z budową pilarki, przećwicz cięcie na małych kawałkach drewna lub gałęziach.
- Przed uruchomieniem pilarki należy upewnić się, że łańcuch nie dotyka niczego, a uchwyty nie są zabrudzone olejem i nie są śliskie.
- Przenosząc pilarkę można tylko z wyłączonym silnikiem. Prowadnica powinna być zwrócona w kierunku przeciwnym od przenoszącego. Na prowadnicy powinna być założona osłona ochronna.
- Zanim przystąpisz do pracy, dokładnie sprawdź pilarkę pod kątem uszkodzeń, wszystkie elementy sterowania muszą działać poprawnie. Nie używaj pilarki, jeśli jest uszkodzona, nieprawidłowo wyregulowana lub źle zmontowana. Upewnij się, że łańcuch zatrzymuje się po zwolnieniu dźwigni włączającej.
- Wszelkie prace konserwacyjne, które nie zostały opisane w danej instrukcji, należy wykonywać w autoryzowanym serwisie.
- Obcinanie gałęzi należy wykonywać w kierunku od dołu do góry. Wyeliminuj możliwość zawiśnięcia odciętej gałęzi w koronie drzewa.
- Podczas wykonywania pracy zawsze należy przyjmować stabilną postawę.
- Przycinanie wykonuj, trzymając pilarkę poniżej linii klatki piersiowej.
- Podczas przycinania gałęzi pod naprężeniem należy przyjąć pozycję zapobiegającą odrzutowi od strony przeciwnej do naprężenia.
- Aby wyjąć pilarkę z drewna, łańcuch musi się poruszać.
- Cienkie gałęzie odcinaj jednym cięciem.
- Cienkie gałęzie mogą łatwo utknąć pomiędzy ogniwami łańcucha i zranić operatora; należy zachować szczególną ostrożność podczas przycinania małych krzewów i cienkich gałęzi.
- Grube gałęzie należy nadpiłować z dwóch stron, najpierw wykonując cięcie o średnicy $\frac{1}{4}$ od dołu, a następnie od góry.
- Zachowaj szczególną ostrożność i nie dopuszczaj do kontaktu wierzchołka prowadnicy z przedmiotem, spowoduje to natychmiastowy odrzut, podczas którego prowadnica zostanie gwałtownie odrzucona do tyłu i do góry w kierunku operatora (rys. 2).

UWAGA!

Zabrania się używania drabin do wykonywania cięć na wysokości.

MONTAŻ I EKSPLOATACJA

W chwili zakupu pilarka akumulatorowa przekazywana jest kupującemu częściowo zmontowana w opakowaniu kartonowym, wewnątrz którego znajdują się specjalne elementy zabezpieczające urządzenie podczas transportu.

Ostrożnie wyjmij pilarkę oraz wszystkie części z opakowania, sprawdź kompletność.

DACS 416LI SET

- Ustaw łańcuch zgodnie z kierunkiem ruchu zębów tnących.
- Umieść łańcuch na prowadnicy i sprawdź, czy łańcuch swobodnie przesuwa się w rowku.
- Załóż prowadnicę wraz z łańcuchem na zębatkę napędową i umieść prowadnicę w otworach na obudowie pilarki (rys. 3).
- Zamontuj osłonę ochronną i lekko dokręć nakrętkę motylkową.
- Naciągnij łańcuch, pociągając za prowadnicę (rys. 4), a następnie zablokuj naciąg, mocno dokręcając nakrętkę motylkową ① (rys. 5).

DACS 821LI / DACS 821LI SET

Pilarka posiada automatyczny napinacz łańcucha.

- Dociśnij sworznię mechanizmu napinania do zębatki, aż do zablokowania (rys. 6).
- Ustaw łańcuch zgodnie z kierunkiem ruchu zębów tnących.
- Umieść łańcuch na prowadnicy i sprawdź, czy łańcuch swobodnie przesuwa się w rowku.
- Załóż łańcuch na zębatkę napędową.
- Umieść prowadnicę w obudowie pilarki, dopasowując otwór w prowadnicy do sworzni mechanizmu napinania.
- Dociśnij prowadnicę do pilarki, łańcuch naciągnie się automatycznie (rys. 7).
- Zamontuj osłonę ochronną i dokręć nakrętkę motylkową ① (rys. 8).
- W razie potrzeby należy dodatkowo napiąć łańcuch.
- Poluzuj nakrętkę motylkową.
- Pociągnij za prowadnicę i zablokuj naciąg, dokręcając nakrętkę motylkową.

SMAROWANIE ŁAŃCUCHA

Do smarowania łańcuchów zalecamy olej **DWO 100** o dobrych właściwościach adhezyjnych.

UWAGA!

Zabrania się stosowania zużytego oleju, gdyż może to doprowadzić do uszkodzenia układu tnącego.

DACS 416LI SET

W trakcie pracy należy okresowo smarować łańcuch specjalnym olejem, w tym celu:

- Odłącz akumulator i usuń trociny z prowadnicy i łańcucha za pomocą miękkiej szczotki.
- Nasmaruj specjalnym olejem miejsce pomiędzy prowadnicą a łańcuchem z obu stron.
- Podłącz akumulator.
- Włącz pilarkę – olej zostanie równomiernie rozprowadzony wzdłuż łańcucha (rys. 9).

DACS 821LI / DACS 821LI SET

Smarowanie łańcucha następuje automatycznie. W tym celu odkręć korek zbiornika oleju, uważając, aby do zbiornika nie przedostały się ciała obce lub zanieczyszczenia. Napełnij zbiornik olejem. Usuń

resztkę oleju z szypki wlewowej i z wewnętrznej powierzchni korka. W korku znajduje się zawór powietrzny, który należy utrzymać w czystości, aby działał prawidłowo.

Zakręć szczelnie korek. W czasie pracy regularnie sprawdzaj poziom oleju w okienku kontrolnym ② (rys. 10).

UWAGA!

Nie wolno używać pilarki bez oleju. Układ tnący może ulec uszkodzeniu, co nie podlega gwarancji.

ŁADOWANIE AKUMULATORA

UWAGA!

Aby osiągnąć maksymalną wydajność i wydłużyć żywotność akumulatora Li-Ion, należy go całkowicie naładować przed pierwszym użyciem.

- Akumulator należy ładować w temperaturze otoczenia od +10°C do +30°C.
- Podczas ładowania lub używania urządzenia akumulator może się nagrzewać; odczekaj, aż akumulator ostygnie do temperatury pokojowej, zanim wznowisz pracę.
- Dany produkt wyposażony jest w akumulator litowo-jonowy, który pozwala na ładowanie w dowolnej chwili, bez konieczności czekania na jego całkowite rozładowanie, ponieważ akumulatory tego typu nie posiadają efektu „pamięci”.
- Podłącz ładowarkę do prądu, wskaźnik zaświeci się na zielono.
- W modelu **DACS 416Li SET** – włóż wtyczkę ładowarki do złącza akumulatora (rys. 11.1).
- W modelu **DACS 821Li SET** – włóż akumulator do ładowarki (rys. 11.2).
- Wskaźnik na ładowarce będzie świecić się na czerwono, aż akumulator nie zostanie całkowicie naładowany. Gdy akumulator będzie w pełni naładowany, czerwona lampka zgaśnie, a zapali się zielona lampka. Ładowanie baterii trwa 1-1,5 godziny.
- Odłącz ładowarkę od prądu i wyjmij z niej akumulator. Nie przeladowuj w pełni naładowanego akumulatora; przeladowanie skraca jego żywotność. Naładowany akumulator może służyć do zasilania urządzeń przy temperaturze otoczenia od -20°C do +40°C.

UWAGA!

Nie wolno dopuszczać do całkowitego rozładowania akumulatora. Do ładowania należy używać wyłącznie oryginalnej ładowarki. Korzystanie z ładowarek własnej roboty lub ładowarek innych firm może spowodować zapalenie się lub awarię akumulatora i doprowadzić do utraty gwarancji producenta.

INSTALACJA AKUMULATORA

1. Włóż akumulator ① do wnęki w uchwycie pilarki ② aż do usłyszenia kliknięcia (rys. 12).
2. Aby wyciągnąć akumulator, naciśnij zatrzaski ③ i wyjmij akumulator z wnęki w uchwycie pilarki.

URUCHOMIENIE I WYŁĄCZENIE SILNIKA

DACS 416Li SET

Pilarka wyposażona jest w dodatkowy system zabezpieczający przed przypadkowym uruchomieniem. Aby odblokować zabezpieczenie należy nacisnąć przycisk ① (rys. 13).

- Naciśnij i przytrzymaj przycisk blokady włączenia ②.
- Wciśnij włącznik ③. Silnik uruchomi się, a łańcuch zacznie się obracać.
- Zwolnij przycisk blokady włączenia ②, trzymając jednocześnie wciśnięty włącznik ③, aby pracować pilarką (rys. 13).
- Aby wyłączyć silnik, zwolnij włącznik ③ i poczekaj, aż łańcuch przestanie się obracać.

DACS 821LI / DACS 821LI SET

- Naciśnij i przytrzymaj przycisk blokady włączenia ①.
- Wciśnij włącznik ②. Silnik uruchomi się, a łańcuch zacznie się obracać.
- Zwolnij przycisk blokady włączenia ①, trzymając jednocześnie wciśnięty włącznik ②, aby pracować pilarką (rys. 14).
- Aby wyłączyć silnik, zwolnij włącznik ② i poczekaj, aż łańcuch przestanie się obracać.

KONSERWACJA

UWAGA!

Aby zapobiec wypadkom, przed przystąpieniem do wykonywania prac konserwacyjnych należy wyłączyć urządzenie i wyjąć akumulator.

Każdorazowo po użyciu należy wyczyścić obudowę urządzenia; zabrudzone żebra chłodzące silnika mogą doprowadzić do jego przegrzania i awarii. Należy regularnie je czyścić za pomocą miękkiej szczotki i/lub sprężonego powietrza.

UWAGA!

Nie demontuj obudowy pilarki w celu czyszczenia. W razie potrzeby skontaktuj się z autoryzowanym serwisem.

Sprawdź mocowania i obudowę pod kątem uszkodzeń. Szczególną uwagę należy zwrócić na łączenia na uchwycie i prawidłowe zamocowanie prowadnicy. W przypadku stwierdzenia jakichkolwiek wad należy wykonać konieczne naprawy przed rozpoczęciem pracy.

PROWADNICA

Każdorazowo po użyciu pilarki należy oczyścić prowadnicę i sprawdzić stopień jej zużycia. W tym celu należy zdjąć prowadnicę, oczyścić kanały olejowe, rowek prowadnicy i otwór smarowy zębátky. Do otworu smarowego zębátky należy wlać kilka kropli oleju (rys. 15).

Ze względu na naturalne zużycie prowadnicy mogą się na niej pojawić zadziory, które należy spłiwać pilnikiem, w przeciwnym razie prowadnica będzie szybciej się zużywała (rys. 16).

ZĘBĄTKA NAPEĐOWA

Używanie pilarki z uszkodzoną zębátką napędową doprowadzi do przedwczesnego zużycia lub uszkodzenia łańcucha. Jeśli zębátka zużyje się o więcej niż 0,5 mm (rys. 17), należy ją wymienić na nową w autoryzowanym serwisie **DAEWOO**.

ŁAŃCUCH

Każdorazowo po użyciu pilarki należy sprawdzić łańcuch pod kątem zużycia i uszkodzeń. Sprawdź, czy nie ma widocznych pęknięć w przegubach i na ogniwach łańcucha, czy łańcuch nie zesztyniał oraz w jakim stopniu zużyte są przeguby i ogniwa łańcucha. W przypadku stwierdzenia jakichkolwiek wad łańcuch należy wymienić.

Łańcuch należy regularnie ostrzyć, ułatwi to pracę z pilarką oraz pozwoli wydłużyć jej żywotność.

Łańcuch należy naostrzyć, jeśli cięcie wymaga znacznego zwiększenia nacisku na urządzenie lub po pilowaniu zamiast dużych trocin pozostają drobne opiłki lub pył drzewny.

UWAGA!

Przed ostrzeniem łańcucha należy założyć rękawice i okulary ochronne.

ZALECANY HARMONOGRAM KONSERWACJI

TERMINY KONSERWACJI (odstęp czasu lub liczba przepracowanych godzin, w zależności co nastąpi wcześniej)	Czynności	Każdo- razowo przed użyciem	Po zakończeniu prac lub po 20 godzinach pracy	Co 6 miesiący lub 100 godzin pracy	Co roku lub 300 godzin pracy
Łańcuch***	Kontrola naciągu	X			
	Kontrola naostrzenia	X			
	Wymiana			X	
Prowadnica***	Kontrola (ogłędziny)	X			
	Czyszczenie	X			
	Wymiana				X
Dopływ oleju smarującego łańcuch	Kontrola (ogłędziny)	X			
Zębatka napędowa	Kontrola (ogłędziny)		X		
	Wymiana				X
Zbiornik oleju	Czyszczenie**				X
Przewód olejowy	Kontrola (ogłędziny)	X			
	Wymiana*				X
Obudowa, otwory wentylacyjne	Czyszczenie	X			

* Zaleca się wykonywanie danych czynności w autoryzowanym serwisie **DAEWOO**.

** **UWAGA!!!** Odstępy czasu pomiędzy przeglądami i czynnościami konserwacyjnymi mogą ulec skróceniu w przypadku pracy w warunkach wysokiego zapylenia. Nieprzestrzeganie terminów konserwacji może doprowadzić do awarii urządzenia, która nie zostanie objęta gwarancją.

*** W przypadku uszkodzenia konieczna jest natychmiastowa wymiana.

ROZWIĄZYWANIE PROBLEMÓW

UWAGA!

Usuwanie usterek niewymienionych w niniejszej instrukcji obsługi należy powierzać autoryzowanym serwisom DAEWOO.

Problem	Możliwe przyczyny	Rozwiązanie
Pilarka		
1) Silnik się nie uruchamia.	A) Akumulator nie jest podłączony. B) Akumulator nie jest naładowany. C) Uszkodzony włącznik.	A) Podłącz akumulator. B) Naładuj akumulator. C) Skontaktuj się z serwisem.
2) Prowadnica się przegrzewa, a ruch łańcucha jest utrudniony.	A) Niewystarczające smarowanie łańcucha. B) Zbiornik oleju jest pusty. C) Kanały olejowe w prowadnicy są zabrudzone.	A) Częściej smaruj łańcuch, stosuj zalecany olej. B) Uzupełnij zbiornik zalecanym olejem. C) Oczyszcz kanały prowadnicy.
3) Silnik się wyłącza	A) Akumulator jest rozładowany. B) Uszkodzenie układu elektrycznego.	A) Naładuj akumulator. B) Skontaktuj się z serwisem.
4) Nadmierne wibracje.	A) Poluzowane lub uszkodzone elementy układu tnącego.	A) Dokręć mocowania lub wymień uszkodzone elementy.
5) Jakość lub prędkość cięcia jest niezadowolająca.	A) Łańcuch jest stępiony. B) Niski poziom naładowania akumulatora.	A) Naostrz łańcuch. B) Naładuj akumulator.
6) Łańcuch zeskakuje z prowadnicy.	A) Łańcuch jest nienaciągnięty.	A) Naciągnij łańcuch.
Akumulator i ładowarka		
1) Wskaźnik ładowarki miga na czerwono.	A) Nieprawidłowo zainstalowany akumulator. B) Styki akumulatora są zabrudzone. C) Awaria akumulatora.	A) Zainstaluj akumulator ponownie. B) Oczyszcz styki. C) Wymień akumulator.
2) Wskaźnik ładowarki nie świeci się.	A) Wtyczka sieciowa ładowarki nie jest całkowicie włożona do gniazdka. B) Awaria gniazdka sieciowego, kabla zasilającego, wtyczki ładowarki.	A) Włóż wtyczkę do gniazdka. B) Sprawdź napięcie sieciowe, skontaktuj się z serwisem.

PRZECHOWYWANIE I TRANSPORT

PRZECHOWYWANIE

Pilarkę należy przechowywać w niedostępnym dla dzieci, suchym i ciemnym pomieszczeniu z naturalną wentylacją, przy temperaturze od +5°C do +40°C i wilgotności względnej nie przekraczającej 80% (przy + 25°C) w opakowaniu producenta. Niedopuszczalne jest przechowywanie pilarki w pomieszczeniu, gdzie znajdują się substancje chemicznie czynne.

W przypadku długotrwałego przechowywania należy zakonserwować urządzenie, w tym celu:

- Wyczyścić wszystkie zewnętrzne części urządzenia, zwracając uwagę na żebra chłodzące urządzenia i ładowarki.
- Napraw ewentualne usterki.
- Części układu tnącego należy dokładnie oczyścić i nasmarować olejem do łańcuchów.
- Wykonać pełne ładowanie akumulatora.
- W ciągu całego okresu przechowywania akumulator należy regularnie ładować (raz na 3 miesiące) za pomocą ładowarki.
- Przechowuj ładowarkę i akumulator w ciepłym, suchym pomieszczeniu.

TRANSPORT

Przewozić urządzenie można dowolnym rodzajem transportu zamkniętego w oryginalnym opakowaniu lub bez niego, należy z zabezpieczając produkt przed uszkodzeniami mechanicznymi, opadami atmosferycznymi, działaniem substancji chemicznie czynnych i zachowując wszelkie środki ostrożności obowiązujące przy transporcie delikatnych towarów.

Przy czynnościach rozładunkowo-załadunkowych niedozwolone jest korzystanie z jakiegokolwiek rodzaju sprzętu działającego na zasadzie zaciskania opakowania.

W obszarze roboczym urządzenie należy przenosić za uchwyt.

UTYLIZACJA



- Dane urządzenie i jego części składowe mogą powodować szkody dla środowiska w przypadku, jeśli nie będą w sposób prawidłowy usuwane.
 - Utylizacja urządzenia polega na jego całkowitym demontażu, a następnie segregowaniu części według rodzajów materiałów i tworzyw w celu recyklingu.
 - Utylizacja urządzenia musi być przeprowadzona bez szkody dla środowiska naturalnego zgodnie z zasadami i przepisami obowiązującymi w Unii Europejskiej.
 - Zabrania się wyrzucania danego urządzenia do śmieci.
- Zgodnie z Europejską Dyrektywą 2012/19/WE w sprawie zużytego sprzętu elektrycznego i elektronicznego oraz jej konwersji na prawo krajowe, urządzenia elektryczne i elektroniczne należy segregować i przekazywać do punktów zbiórki.
 - Po zakończeniu użytkowania urządzenia elektrycznego właściciel jest zobowiązany do zwrotu urządzenia lub współuczestnictwa w jego prawidłowej utylizacji. Nie dotyczy to osprzętu należącego do wyposażenia urządzenia i środków pomocniczych niezawierających elementów elektrycznych.

DEKLARACJA ZGODNOŚCI WE

Nazwa produktu: Pilarka akumulatorowa
Model: DACS 416Li SET | DACS 821Li | DACS 821Li SET

Oświadczamy, że wyżej wymieniony wyrób został wyprodukowany na licencji DAEWOO i spełnia wszystkie zasadnicze wymagania następujących Dyrektyw WE:

Dyrektywa maszynowa 2006/42/WE

Dyrektywa kompatybilności elektromagnetycznej 2014/30/WE

Gwarantowany poziom mocy akustycznej: 75 dB (A)

Zastosowano następujące standardy

i normy zharmonizowane: EN 62841-1:2015/AC:2015
EN 62841-4-1:2020
EN ISO 12100:2010
EN 55014-1:2017/A11:2020
EN 55014-2:2015
EN IEC 61000-3-2:2019
EN 61000-3-3:2013+A1:2019

Jednostka notyfikacyjna: Ente Certificazione Macchine
Via Cà Bella 243, 40053 Valsamoggia
Location Castello di Serravalle (Bo) Italy

Alexander Shatov
Prezes Zarządu
DAEWOO Power Products sp. z o.o.
Warszawa, dn. 2024-02-22



GWARANCJA

OKRES GWARANCJI

Podstawowy okres gwarancji na produkt zakupiony na użytek konsumencki wynosi **24 miesiące** od daty nabycia/wydania.

Podstawowy okres gwarancji na produkt zakupiony na użytek komercyjny związany z działalnością gospodarczą wynosi **12 miesięcy** od daty nabycia/wydania.

Gwarancja obejmuje prawo do bezpłatnej naprawy produktów, których usterki były następstwem wad produkcyjnych powstałych z winy producenta. Warunkiem skorzystania ze świadczeń gwarancyjnych jest zgłoszenie i dostarczenie przez użytkownika kompletnego urządzenia wraz z dokumentem zakupu do autoryzowanego punktu serwisowego lub miejsca zakupu niezwłocznie po stwierdzeniu niesprawności.

Reklamacje przyjmowane są w określonej formie. Formularz reklamacyjny w wersji elektronicznej jest dostępny na stronie internetowej www.daewoo-power.com lub w wersji papierowej w autoryzowanym punkcie serwisowym.

Zakup konsumencki w rozumieniu ustawy z dnia 27 lipca 2002 r. (Dziennik Urzędowy 02.141.1176) to zakup dokonany przez osobę fizyczną, która kupuje ten produkt do celów niezwiązanych z działalnością zawodową lub gospodarczą. Zakup dokonany przez podmiot gospodarczy lub osobę fizyczną prowadzącą działalność gospodarczą jest uważany za zakup komercyjny.

ROZSZERZONA GWARANCJA XXL

Producent udziela dodatkowej, **12-miesięcznej** gwarancji na produkt zakupiony na użytek konsumencki po upływie podstawowego okresu gwarancyjnego. Dodatkowej gwarancji udziela się przy spełnieniu następujących wymagań:

- Dokonanie przez użytkownika rejestracji zakupionych towarów na stronie internetowej: www.daewoo-power.com nie później niż 30 dni od daty zakupu. Potwierdzeniem pomyślnej rejestracji jest odpowiedź wysłana na adres e-mail wskazany podczas rejestracji.
- Wpisy w karcie gwarancyjnej o przeprowadzonych rutynowych czynnościach obsługowych i konserwacyjnych w autoryzowanym punkcie serwisowym. Harmonogram przeglądów i wykaz prac konserwacyjnych znajdują się w instrukcji obsługi każdego produktu, a także na stronie internetowej www.daewoo-power.com. Na nabywcy/użytkowniku spoczywa obowiązek dokumentowania przeprowadzonych przeglądów gwarancyjnych oraz innych czynności serwisowych.
- Przestrzeganie przez użytkownika wszystkich wymagań i zaleceń dotyczących eksploatacji produktu znajdujących się w instrukcji obsługi.

Jeśli którekolwiek z powyższych wymagań nie zostaje spełnione, uważa się, że dodatkowa gwarancja na produkt nie przysługuje użytkownikowi. Dodatkowa gwarancja nie obejmuje zużycia części, akcesoriów i materiałów eksploatacyjnych, a także wad i usterek, które nie są objęte podstawowym okresem gwarancji.

WARUNKI ŚWIADCZENIA GWARANCJI

Gwarancja obejmuje prawo do bezpłatnej naprawy produktów, których usterki były następstwem wad produkcyjnych powstałych z winy producenta.

Zwracamy Państwu uwagę na fakt, że większość produktów wymaga właściwej konserwacji i rutynowej obsługi technicznej. Harmonogram czynności obsługowych i konserwacyjnych znajduje się w instrukcji obsługi każdego produktu. Dane czynności powinny być przeprowadzane wyłącznie w autoryzowanych punktach serwisowych, co należy potwierdzić odpowiednim wpisem do karty gwarancyjnej. W przypadku, gdy prace obsługowe nie zostaną przeprowadzone w terminie i spowoduje to jakiegokolwiek nieprawidłowości (usterki) elementów lub zespołów produktu, kupujący całkowicie traci prawo do gwarancji. Obsługa techniczna nie jest zobowiązaniem gwarancyjnym producenta (sprzedawcy) i odbywa się na koszt użytkownika według stawek autoryzowanego serwisu naprawczego.

W przypadku, gdy wada nie była zgłoszona niezwłocznie po jej wykryciu, a użytkownik kontynuował

eksploatację wadliwego urządzenia, sprzedawca, dostawca lub upoważniona organizacja ma prawo do pełnej lub częściowej odmowy zaspokojenia przedstawionych roszczeń.

Warunkiem skorzystania ze świadczeń gwarancyjnych jest zgłoszenie i dostarczenie przez użytkownika kompletnego urządzenia wraz z dokumentem zakupu do autoryzowanego punktu serwisowego lub miejsca zakupu niezwłocznie po stwierdzeniu niesprawności.

Użytkownik nie może żądać naprawy uszkodzonego urządzenia w miejscu użytkowania, nawet jeżeli urządzenie jest objęte obsługą gwarancyjną. W celu wykonania naprawy gwarancyjnej użytkownik zobowiązany jest do dostarczenia urządzenia do serwisu sprzedawcy lub do punktu sprzedaży towaru na własny koszt.

W przypadku stwierdzenia braku gwarancyjnych usterek w reklamowanym urządzeniu użytkownik zostanie obciążony kosztami związanymi z transportem towaru oraz czynnościami diagnostycznymi dokonanymi przez pracownika serwisu.

W przypadku nieuzasadnionego zgłoszenia reklamujący ponosi koszt weryfikacji uszkodzenia, ewentualnej naprawy, koszty związane ze spedycją lub koszty dojazdu serwisu.

Gwarancja na sprzedany towar nie wyłącza, nie ogranicza ani nie zawiesza uprawnień kupującego będącego osobą fizyczną wynikających z przepisów o rękojmi za wady rzeczy sprzedanej.

GWARANCJA NIE OBEJMUJE:

- Uszkodzeń mechanicznych (pęknięcia, odpryski), uszkodzeń powstałych w wyniku oddziaływania niekorzystnych warunków miejsca pracy, obecności ciał obcych w produkcie lub w kratkach wentylacyjnych, a także uszkodzeń spowodowanych niewłaściwym przechowywaniem (korozja części metalowych);
- Usterek spowodowanych zatkaniem układu paliwowego lub układu chłodzenia;
- Uszkodzeń wynikających z przeciążenia produktu, nieprawidłowej eksploatacji lub niezgodnego z przeznaczeniem użytkowania produktu, a także niestabilności parametrów sieci elektrycznej. Niewątpliwymi oznakami przeciążenia produktu jest stopnienie lub odbarwienie części z powodu wysokiej temperatury, jednoczesne uszkodzenie dwóch lub więcej zespołów, rysy na powierzchni cylindra lub tłoka, zniszczenie pierścieni tłokowych lub panewek korbowodowych. Gwarancja nie obejmuje również uszkodzenia automatycznego stabilizatora napięcia agregatów prądotwórczych, powstałego w wyniku nieprawidłowego użytkowania;
- Uszkodzeń elementów eksploatacyjnych ulegających naturalnemu zużyciu podczas pracy i podlegających kontroli stanu przez użytkownika (szczotki węglowe, kable, uszczelki gumowe, dławice, amortyzatory, sprężyny sprzęgła, świece zapłonowe, tłumiki, dysze, tarcze, koła pasowe, rolki prowadzące, linki, rozruszniki ręczne, uchwyty zaciskowe, tuleje, paski klinowe, żarówki, akumulatory, elementy filtrujące i ochronne, smary, wymienne akcesoria, osprzęt, koła jezdne, noże, wiertła, uchwyty noży, głowice żyłkowe, łańcuchy tnące, prowadnice, linki sterownicze, wpusty i kołki przeciążeniowe itp.), a także uszkodzeń elementów zabezpieczających (bezpieczniki topikowe, śruby zrywalne, mosiężne koła zębate, sprężyny śrubowe, wałki amortyzacyjne itp.);
- Konserwacji i obsługi technicznej produktu (czyszczenie, przemywanie, smarowanie itp.), montażu i konfiguracji produktu;
- Uszkodzeń mechanicznych i termicznych kabli elektrycznych;
- Usterek produktu w przypadku stwierdzenia: dokonywania zmian konstrukcyjnych, prób napraw i regulacji nieprzewidzianych w instrukcji obsługi, niewykonywania przeglądów eksploatacyjno-konserwacyjnych, do których zgodnie z wymogami zawartymi w instrukcji obsługi użytkownik jest zobowiązany, stosowania nieodpowiednich części zamiennych i materiałów eksploatacyjnych;
- Usterek powstałych w wyniku użytkowania produktu wykazującego oznaki uszkodzenia (zwiększony poziom hałasu lub wibracji, spadek mocy, zmniejszona prędkość, zapach spalenizny);
- Ewentualnych uszkodzeń powstałych w wyniku zbyt intensywnego użytkowania urządzeń wyposażonych w liczniki motogodzin (ponad 150 h miesięcznie);
- Wad powstałych na skutek naturalnego zużycia produktu lub zużycia trących się części;
- Uszkodzeń powstałych na skutek działań siły wyższej znajdujących się poza kontrolą gwaranta;
- Prawa kupującego do domagania się zwrotu utraconych korzyści oraz poniesionych kosztów w związku z wadami rzeczy;
- Ewentualnych szkód wyrządzonych przedmiotom lub osobom.

SATURS

Preces apraksts	15
Komplektācija	15
Kopskats un sastāvdaļas	15
Tehniskā specifikācija	15
Informācija par drošību	15
Simbolu apraksts	16
Produktu montāža	17
Izstrādājuma ekspluatācija	17
Tehniskā apkope	19
Problēmu novēršana	21
Uzglabāšana un transportēšana	22
Iekārtas utilizācija	22
Atbilstības deklarācija	23
Garantija	23

Pateicamies par uzticēšanos un **DAEWOO** produkta iegādi. Mēs ceram, ka pateicoties ierīcēm **DAEWOO** Jūsu darbs būs ērts un drošs. Mēs paļaujamies uz jaunākajām tehnoloģijām un aktuālajām tendencēm, izstrādājot atbilstošus augstas kvalitātes produktus, ievērojot stingras vides prasības un mūsu klientu atsauksmes. Aicinām Jūs iepazīties ar pilnu **DAEWOO** produkcijas klāstu mūsu vietnē **www.daewoo-power.com**. Mēs ceram, ka nākotnē Jūs pieņemsiet lēmumu pilnībā uzticēt sava dārza, mājas un automašīnas kopšanu tieši **DAEWOO**.

Pirms ierīces lietošanas uzmanīgi izlasiet lietošanas instrukciju. Tas palīdzēs novērst iespējamus ievainojumus un aprīkojuma bojājumus.

Ja rodas jautājumi, izmantojiet informāciju lietošanas instrukcijas beigās. Jūs varat nosūtīt jautājumus un rekomendācijas, izmantojot kontaktinformācijas veidlapu vietnē **www.daewoo-power.com**.

Mēs vienmēr esam atvērti dialogam un labprāt uzklausīsim viedokļus un ierosinājumus! Aicinām Jūs novērtēt mūsu produkciju nodaļā Atsauksmes, kura pieejama katras preces kartiņā mūsu vietnē **www.daewoo-power.com**. Jūsu jautājumus un ierosinājumus Jūs varat atstāt izmantojot atpakaļsaites formu mūsu vietnē **www.daewoo-power.com**.

Ražotājs patur tiesības veikt izmaiņas izstrādājumu konstrukcijā, dizainā un iesaiņojumā. Attēli instrukcijās var atšķirties no faktiskajām izstrādājuma detaļām un marķējumiem.

Iekārtas dokumentācijas atkārtota drukāšana vai cita veida reproducēšana ir atļauta tikai ar skaidru uzņēmuma **DAEWOO POWER PRODUCTS** sp.z o.o. piekrišanu.

DAEWOO tehnikas servisa apkalpošanas adreses Jūs varat atrast tīmekļa vietnē **www.daewoo-power.com**

PRECES APRAKSTS

DAEWOO akumulatora ķēdes zāģis ir paredzēts koku kopšanai dārzā. Zāģa svars un izmēri ir piemēroti darbam grūti sasniedzamās vietās un augstumā.

DAEWOO zāģis paredzēts tikai darbam ar koka materiāliem. Zāģējot cita veida materiālus var rasties zāģa bojājumi uz kuriem neattiecas garantijas remonts.

Šis akumulatora zāģis nav paredzēts koku zāģēšanai un malkas sagatavošanai - šāda veida darbiem nepieciešams izmantot jaudīgākus **DAEWOO** zāģus.

KOMPLEKTĀCIJA*

1 Zāģis	1 gab.	6 Akumulatora baterija 16V (DACS 416Li SET)	2 gab.
2 Zāģēšanas sliede	1 gab.	7 Akumulatora baterija 21V (DACS 821Li SET)	1 gab.
3 Sliedes aizsargs	1 gab.	8 Uzlādes ierīce (DACS 416Li SET/DACS 821Li SET)	1 gab.
4 Ķēde	1 gab.	9 Lietošanas rokasgrāmata	1 gab.
5 Eļļotājs (DACS 416Li SET)	1 gab.	10 Garantijas talons	1 gab.

* Pēc ražotāja ieskatiem dažiem modeļiem var tikt pievienoti papildu piederumi un aksesuāri, kā norādīts uz preces iepakojuma vai uz speciālas uzlīmes.

KOPSKATS UN SASTĀVDAĻAS

1 Elektrodzinēja korpuss	5 Akumulatora baterijas fiksators	10 Sliede
2 Dzinēja bloķēšanas poga	6 Baterijas uzlādes indikators	11 Aizsargapvalks
3 Rokturis	7 Dzinēja iedarbināšanas mēlīte	12 Eļļas tvertnes vāciņš
4 Akumulatora baterija (DACS 416Li SET/DACS 821Li SET)	8 Ķēdes piedziņas rata pārsegs	13 (DACS 821Li/DACS 821Li SET) Fiksācijas spānu uzgrieznis
	9 Zāģa ķēde	

TEHNISKĀ SPECIFIKĀCIJA

Modelis	DACS 416Li SET	DACS 821Li	DACS 821Li SET
Akumulatora baterijas veids	Li-Ion	Li-Ion	Li-Ion
Akumulatora spriegums, V	16	21	21
Akumulatora ietilpība, Ah	3.0	neietilpst komplektā	5.0
Dzinēja tips	Bez ogļlītēm	Bez ogļlītēm	Bez ogļlītēm
Dzinēja ražotājs	DAEWOO	DAEWOO	DAEWOO
Ķēdes griešanās ātrums, m/s	8	12	12
Sliedes garums, cm / collas	10 (4")	20 (8")	20 (8")
Ķēdes soli, "	1/4	1/4	1/4
Ķēdes saites biezums, mm	1.1	1.1	1.1
Saišu skaits, gab	28	48	48
Ķēdes eļļošanas tvertnes tilpums, ml	-	50	50
Svars ar akumulatoru, kg	1.6	1.5	3.8
Iepakojuma izmēri (GxPxA), mm	365x245x90	510x112x260	480x350x108

INFORMĀCIJA PAR DROŠĪBU

UZMANĪBU!

Pirms ierīces lietošanas uzsākšanas uzmanīgi izlasiet lietošanas instrukciju. Tas palīdzēs novērst iespējamus ievainojumus un aprīkojuma bojājumus.

Darbā ar ierīci, jāievēro šādas drošības prasības:

- Pirms pirmās lietošanas rūpīgi izlasiet lietošanas rokasgrāmatu un saglabājiet to visā instrumenta ekspluatācijas laikā.
- Pirms darba uzsākšanas iepazīstieties ar zāga funkcijām un vadības ierīcēm.
- Pirms zāga lietošanas operatoram jābūt informētam, kā nekavējoties iespējams apturēt zāga darbojošos mehānismus un dzinēju.
- Aizliegts **DAEWOO** zāgi izmantot lietotājiem, kuri nav izlasījuši lietošanas rokasgrāmatu.
- Bērniem aizliegts strādāt ar ierīci.
- **DAEWOO** zāģis ir paredzēts tikai koka materiālu zāģēšanai. Citu materiālu zāģēšana var sabojāt zāģi vai radīt ievainojumus un draudus jūsu veselībai.
- Lūdzu, ņemiet vērā, ka operators ir atbildīgs par negadījumiem vai draudiem citu cilvēku dzīvībai un viņu īpašumam.
- Ierīci aizliegts lietot, ja darba zonas tiešā tuvumā (mazāk kā 15 m attālumā) atrodas cilvēki, bērni un dzīvnieki.
- **DAEWOO** zāģis atbilst pašreizējo Eiropas drošības standartu prasībām. Drošības apsvērumu dēļ nemodificējiet ierīci.

UZMANĪBU!

Aizliegts strādāt ar zāģi pēc medikamentu, alkoholisko dzērienu vai narkotisko vielu lietošanas, kas var negatīvi ietekmēt strādājošā reakciju.

DROŠĪBAS NOTEIKUMI, STRĀDĀJOT AR DAEWOO ZĀĢI

- Zāģēšana ir atļauta tikai gaišā dienas laikā vai labā mākslīgajā apgaismojumā.
- Neizmantojiet zāģi lietus, stipra vēja vai citu bīstamu laika apstākļu laikā, kas apdraud operatora un citu personu drošību.
- Strādājot, neizdariet asas kustības un nesteidzieties, pārvietojiet zāģi mierīgi un vienmērīgi.
- Pārliecinieties vai darba zonā nav šķēršļu, un notīriet to no svešķermeņiem.
- Zāģēšanas laikā bērniem un apkārtnējiem cilvēkiem jāatrodas iespējami tālāk no darba vietas, jo operators var zaudēt kontroli pār darba procesu.
- Zāģēšanu veiciet tikai ar pilnu dzinēja apgriezību skaitu.
- Ievērojiet ražotāja ieteikumus par zāga ķēdes asināšanu un apkopi.
- Sliedi un ķēdi drīkst nomainīt tikai ar ražotāja rekomendētām rezerves detaļām.
- Ja darbības laikā rodas spēcīga vibrācija, izslēdziet elektromotoru un mēģiniet atrast cēloni. Neizmantojiet izstrādājumu, kamēr nepareizas darbības cēlonis nav pilnībā novērsts.
- Neaiztieciet zāga ķēdes kustīgās un zāģēšanai paredzētās daļas.
- Izvairieties no pārāk ilga darba ar zāģi, jo ilgstoša vibrācijas iedarbība uz operatora rokām var radīt kaitējumu.

DROŠĪBAS NOTEIKUMI AKUMULATORA UN LĀDĒTĀJA LIETOŠANAI

- Aizsardzība pret pārmērīgu uzlādēšanu garantēs, ka akumulators netiek pārlādēts. Kad tiek sasniegts maksimālais uzlādes līmenis, aizsardzības shēma atslēgs akumulatoru un nepieļaus akumulatora iznīcināšanu vai sabojāšanu.
- Aizsardzība pret pārmērīgu izlādēšanos. Iekšējā aizsardzības shēma akumulatora baterijā nepieļauj pārmērīgu izlādēšanos. Šī funkcija atslēdz akumulatora bateriju, tiklīdz sasniegts drošs minimālais sprieguma līmenis.
- Aizsardzība pret pārkaršanu. Akumulatoram ir iebūvēts termistors temperatūras kontrolei, kas atvieno akumulatoru no uzlādes, kad tas pārkarst. Šis termistors arī izslēdz akumulatoru darbības laikā, ja akumulators pārkarst. Tas var notikt aparāta pārslodzes vai ilgstoša darba gadījumā. Līdz akumulatora baterijas atdzišanai jāpagaida 30 minūtes, pēc tam darbu var turpināt..
- Aizsardzība pret strāvas pārslodzi. Ja akumulators ir pārslogots un tiek sasniegts maksimālais strāvas stiprums, akumulators tiks atslēgts, lai aizsargātu iekšējās komponentes. Tiklīdz strāva tiek samazināta līdz drošam līmenim, akumulators atgriežas normālā darbībā. Tas var aizņemt vairākas sekundes.
- Aizsardzība pret īssavienojumu. Īssavienojuma gadījumā aizsardzības shēma nekavējoties atvienos akumulatoru no darbības. Tas nodrošinās, ka netiks bojāta akumulatora iekšējo komponentu darbība.

SIMBOLU APRAKSTS



Uzmanību! Augsts traumu risks. Esiet uzmanīgi!



Izmantojiet individuālos aizsardzības līdzekļus.



Pirms ierīces palaišanas uzmanīgi izlasiet lietošanas instrukciju.



Nelietojiet produktu lietū un nepakļaujiet to nokrišņu iedarbībai.

IZSTRĀDĀJUMA EKSPLUATĀCIJA

- Lietojot ierīci, vienmēr valkājiet izturīgus apavus ar neslidošu zoli un piemērotu apģērbu. Nav atļauts lietot ierīci bez apaviem vai sandalēs. Ieteicams lietot pretvibrācijas cimdus, brilles un austiņas.
- Rūpīgi sagatavojiet un pārbaudiet vietu, kur tiks izmantots zāģis, un ņemiet visus svešķermeņus, lai izvairītos no pakļūšanas un nokrišanas iespējas darbības laikā.
- Rūpīgi pārbaudiet, vai izstrādājumam nav trūkstošu vai vaļīgu skrūvju un/vai stiprinājumu, un pārliecinieties, ka nav noplūdes/notraipījumu. Pārliecinieties, ka ķēde ir uzasināta. Neasa ķēde palēninās zāģēšanas laiku un palielinās vibrācija, kas tiks pārnesta uz rokām.
- Pirms lietošanas detalizēti iepazīstieties ar ķēdes zāģa uzbūvi, vispirms patrenējieties uz mazākiem kokiem vai zariem.
- Pirms ieslēgšanas pārliecinieties, ka ķēde ne ar ko nesaskaras, kā arī uz rokturiem nav eļļas un to virsma ir neslidoša.
- Pārnēsājiet zāģi tikai ar izslēgtu dzinēju. Vadotnei jābūt vērstai prom no korpusa un pārklāta ar aizsargpārsegu.
- Pirms uzsākat darbu ar zāģi, rūpīgi pārbaudiet, vai tas nav bojāts; visām vadības ierīcēm jābūt labā stāvoklī. Neieslēdziet zāģi, ja tas ir bojāts, nepareizi noregulēts vai samontēts. Pārliecinieties, ka ķēde pārstāj kustēties, kad mēlīte ir atlaista.
- Visi zāģa apkopes darbi, izņemot rokasgrāmatā norādītos, jāveic autorizētā servisa centrā.
- Sāciet koku zaru apgriešanu no apakšas uz augšu, lai izvairītos no nozāģēto zaru iekāršanās koka vainagā.
- Darba laikā vienmēr saglabājiet stabilu stāvokli.
- Veicot atzarošanu, turiet to augstumā, kas nav augstāks par krūšu līmeni.
- Apgriežot zarus, kas atrodas zem slodzes, ieņemiet pozīciju, kas novērš triecienu.
- Ņemiet zāģi no koka tikai tad, kad zāģa ķēde ir kustīgā stāvoklī.
- Zāģējiet tievus zarus ar vienu griezumumu.
- Tievie zari var viegli iesprūst starp ķēdes posmiem un savainot operatoru; esiet īpaši piesardzīgs, apgriežot mazus krūmus un tievus koku zarus.
- Zāģējiet resnus zarus no abām pusēm, vispirms veiciet ¼ diametra griezumumu no apakšas un pēc tam no augšas.
- Esiet īpaši uzmanīgs un nepieskarieties ar slīdes galu zāģēšanas objektam, jo tas izraisīs tūlītēju atsitieni, kura laikā slīde tiks strauji atmešta atpakaļ uz augšu operatora virzienā (2. attēls).

UZMANĪBU!

Treju un kāpņu izmantošana darbam augstumā ir aizliegta.

PRODUKTA MONTĀŽA

Akumulatora zāģis pirkšanas brīdī tiek nodots pircējam daļēji saliktā veidā kartona iepakojumā, kura iekšpusē ir aizsargelementi, lai nodrošinātu zāģa aizsardzību transportēšanas laikā.

Uzmanīgi izņemiet produktu un visas sastāvdaļas no iepakojuma, pārbaudiet preces komplektāciju atbilstoši lietotāja rokasgrāmatai.

DACS 416LI SET

- Virziet ķēdi griešanas zobu kustības virzienā
- Novietojiet ķēdi uz vadotnes un pārbaudiet, vai ķēde viegli kustas slīdesgropē.
- Uzstādiēt slīdi ar ķēdi uz ķēdes piedziņas rata un ievietojiet slīdi zāģa korpusa rievās (3. att.).
- Uzstādiēt aizsargpārsegu un viegli pievelciet spārnu uzgriezni..
- Velkot zāģa slīdi nospriegojiet ķēdi (4. att.), un nostipriniet spriegojumu, stingri pievelkot spārnuzgriezni ① (5. att.).

DACS 821LI / DACS 821LI SET

Šim zāģim ir automātisks ķēdes spriegotājs

- Pievelciet spriegošanas sistēmas tapu pie ķēdes rata, līdz tā nofiksējas (6. att.).
- Virziet ķēdi griešanas zobu kustības virzienā.
- Novietojiet ķēdi uz vadotnes un pārbaudiet, vai ķēde viegli kustas sliedes gropē.
- Novietojiet ķēdi uz piedziņas ķēdes rata.
- Uzstādiet sliedi zāģa korpusā, izlīdzinot vadotnes sliedes atveri ar spriegošanas sistēmas tapu.
- Piespiediet sliedi korpusam un ķēde tiks automātiski nospriegotā (7. att.).
- Uzstādiet aizsargpārsegu un pievelciet spārnu uzgriezni ① (8. att.).

Ja nepieciešams, manuāli nospriegojiet ķēdi papildus.

- Atskrūvējiet spārnu uzgriezni.
- Paveļciet sliedi un nostipriniet spriegojumu, pievelkot spārnu uzgriezni.

ĶĒDES EĻĻOŠANA

Zāģu ķēžu eļļošanai mēs iesakām izmantot eļļu **DWO 100** vai citu vissezona eļļu, kas paredzēta zāģu ķēžu eļļošanai.

UZMANĪBU!

Lietotas eļļas izmantošana ir aizliegta, jo tā var sabojāt zāģa daļas.

DACS 416LI SET

Darbības laikā periodiski ieeļļojiet ķēdi ar tam paredzētu eļļu. Lai to paveiktu:

- Atvienojiet akumulatoru un ar mīkstu suku notīriet visas zāģu skaidas no vadotnes un zāģa ķēdes.
- Ieziediet laukumu starp vadotni un zāģa ķēdi abās pusēs ar tam paredzētu eļļu.
- Pievietojiet akumulatoru.
- Ieslēdziet ķēdes zāģi, un eļļa tiek vienmērīgi sadalīta pa ķēdi (9. att.).

DACS 821LI / DACS 821LI SET

Ķēde tiek automātiski ieeļļota. Lai to izdarītu, noskrūvējiet eļļas tvertnes vāciņu ①, vienlaikus uzmanoties, lai nepielautu svešķermeņu vai grūžu iekļūšanu tvertnē.

Piepildiet tvertni ar tam paredzētu eļļu. Noņemiet eļļas atlikumus no eļļas tvertnes kakla un vāciņa iekšpuses. Vāciņā ir gaisa vārsts, saglabājiet to tīru, lai saglabātu tā funkcionalitāti.

Cieši uzskrūvējiet vāciņu. Darbības laikā uzraugiet eļļas līmeni, izmantojot lodziņu ② (10. att.).

UZMANĪBU!

Neizmantojiet ķēdes zāģi bez eļļas. Zāģu komplekts var tikt bojāts. Izmantojot zāģi bez eļļas tiek anulēta garantija.

AKUMULATORA UZLĀDE**UZMANĪBU!**

Lai sasniegtu maksimālu veikspēju un pagarinātu Li-Ion akumulatoru kalpošanas laiku, pirms pirmās lietošanas pilnībā uzlādējiet akumulatoru.

- Uzlādējiet akumulatoru apkārtējās vides temperatūrā no +10°C līdz +30°C. Uzlādes vai instrumenta lietošanas laikā akumulators var sasilt; pirms turpmākas lietošanas ļaujiet tam atdzist līdz istabas temperatūrai.
- Šis produkts ir aprīkots ar Li-Ion uzlādējamu akumulatoru. To iespējams uzlādēt jebkurā laikā, negaidot, līdz tas pilnībā izlādēsies, jo šāda veida akumulatoriem nav "atmiņas" īpašība.
- Pievienojiet lādētāju, un iedegsies zaļais indikators.

- **DACS 416Li SET** modelim – ievietojiet lādētāja spraudni akumulatora savienotājā (11.1. att.).
- **DACS 821Li SET** modelim – ievietojiet akumulatoru lādētājā (11.2. att.).
- Lādētāja indikators mirgos sarkanā krāsā, līdz akumulators būs pilnībā uzlādēts. Kad akumulators ir pilnībā uzlādēts, sarkanā gaisma nodzīsis un iedegsies zaļā gaisma. Akumulatora uzlāde ilgst 1-1,5 stundas.
- Atvienojiet lādētāju un izņemiet no tā akumulatoru. Nelādējiet pilnībā uzlādētu akumulatoru; pilna akumulatora lādēšana saīsina akumulatora darbības laiku. Uzlādētu akumulatoru var izmantot apkārtējās vides temperatūrā no -20°C līdz +40°C.

UZMANĪBU!

Neļaujiet akumulatoram pilnībā izlādēties. Lādēšanai izmantojiet tikai oriģinālo lādētāju. Pašdarinātu vai citu lādētāju izmantošana var izraisīt ugunsgrēku vai akumulatora atteici, kā arī anulēt ražotāja garantiju.

AKUMULATORA UZSTĀDĪŠANA

1. Ievietojiet akumulatoru ❶ zāģa roktura savienotājā ❷, līdz tas noklikšķ (12. attēls).
2. Lai izņemtu akumulatoru, nospiediet fiksatorus ❸ un izņemiet akumulatoru no ķēdes zāģa korpusa savienotāja.

ELEKTRODZINĒJA IESLĒGŠANA UN IZSLĒGŠANA

DAEWOO akumulatora ķēdes zāģis ir aprīkots ar displeju, kas parāda akumulatora uzlādes līmeni. Nospiediet ieslēgšanas pogu, indikators parādīs akumulatora uzlādes līmeni un zāģis būs gatavs turpmākam darbam (13. att.).

DACS 416LI SET

Zāģis ir aprīkots ar papildu aizsardzības sistēmu pret nejaušu iedarbināšanu. Lai noņemtu aizsardzību, nospiediet pogu ❶ (13. zīm.).

- Nospiediet un turiet strāvas bloķēšanas pogu ❷.
- Turiet nospiestu dzinēja iedarbināšanas mēlīti ❸. Dzinējs iedarbināsies un ķēde sāks griezties.
- Lai ieslēgtu ieslēgtu zāģi, atlaidiet strāvas bloķēšanas pogu ❷, turpinot turēt nospiestu dzinēja iedarbināšanas mēlīti ❸ (13. attēls).
- Lai apturētu dzinēju, atlaidiet dzinēja iedarbināšanas mēlīti ❸ un pagaidiet, līdz ķēde pārstāj griezties.

DACS 821LI / DACS 821LI SET

- Nospiediet un turiet strāvas bloķēšanas pogu ❶.
- Turiet nospiestu dzinēja iedarbināšanas mēlīti ❷. Dzinējs iedarbināsies un ķēde sāks griezties.
- Lai ieslēgtu ieslēgtu zāģi, atlaidiet strāvas bloķēšanas pogu ❶, turpinot turēt nospiestu dzinēja iedarbināšanas mēlīti ❷ (14. att.).
- Lai apturētu dzinēju, atlaidiet dzinēja iedarbināšanas mēlīti ❷ un pagaidiet, līdz ķēdes griešanās tiek apturēta.

TEHNISKĀ APKOPE

UZMANĪBU!

Lai novērstu iespējamus negadījumus, pirms apkopes veikšanas noteikti izslēdziet instrumentu un izņemiet akumulatoru.

Pēc katras lietošanas reizes regulāri notīriet izstrādājuma korpusu; netīras dzesēšanas atveres var izraisīt tā pārkaršanu un sabojāšanos. Savlaicīgi notīriet tos no netīrumiem, izmantojot mīkstu suku un/vai saspiestu gaisu.

Pārbaudiet, vai stiprinājumi un korpusi nav bojāti. Īpašu uzmanību pievēršiet roktura savienojumiem un vadotnes uzstādīšanai. Ja tiek konstatēti defekti, tie ir jānovērš pirms darba uzsākšanas.

UZMANĪBU!

Neizjauciet ķēdes zāģa korpusu tīrīšanai. Ja nepieciešams, sazinieties ar pilnvarotu servisa centru.

SLIEDĒS VADOTNE

Pēc katras ķēdes zāģa lietošanas reizes notīriet sliedi un pārbaudiet tās nodiluma pakāpi. Lai to izdarītu, noņemiet sliedi, iztīriet eļļas kanālus, zāģa ķēdes gropi un ķēdes rata eļļošanas atveri. Iepilīniet dažus pilienus eļļas ķēdes rata eļļas atverē (15. att.).

Sliedes dabiskā nodiluma dēļ uz tās var parādīties atslāņošanās, no sliedes noņemiet atskabargas ar vili, pretējā gadījumā sliede nolietosies intensīvāk (16. att.).

ĶĒDES PIEDZIŅAS RATS

Izmantojot ķēdes zāģi ar bojātu ķēdes piedziņas ratu, var rasties priekšlaicīgs zāģa ķēdes nodilums vai bojājumi. Ja ķēdes rats nodilst vairāk kā par 0,5 mm. nomainiet to (17. att.). Nomainiet to pilnvarotā **DAEWOO** servisa centrā.

ZĀĢĒŠANAS ĶĒDE

Pēc katras zāģa lietošanas reizes ir jāpārbauda ķēdes nodilums un bojājumi. Pārbaudiet, vai ķēdes savienojumos un posmos nav redzamas plaisas, vai ķēde nav kļuvusi pārāk stīva, lai liektos, un cik liels ir savienojumu un ķēdes posmu nodilums. Ja tiek konstatēti kāds no trūkumiem, ķēde ir jānomaina. Savlaicīgi asiniet ķēdi, tas ievērojami vienkāršos darbu ar zāģi un pagarinās tā kalpošanas laiku.

Ķēde ir jāuzsina, ja zāģēšanai nepieciešams ievērojami palielināt spiedienu uz instrumentu vai ja zāģēšanas atkritumi nav lielas zāģu skaidas, bet gan smalki izkliedēti koka putekļi.

UZMANĪBU!

Pirms ķēdes asināšanas vienmēr valkājiet aizsargcimdus un aizsargbrilles.

TEHNISKĀS APKOPES GRAFIKS

TEHNISKĀS APKOPES PERIODISKUMS (laika intervāls vai darba stundas, atkarībā no tā, kurš pienāk pirmais)	Darbība	Katrā izmantotās reizes	Pirmā mēneša beigās vai pēc pirmām 20 darba stundām	Ik pēc 6 mēnešiem vai 100 darba stundām	Katru gadu vai pēc 300 darba stundām
Zāģēšanas ķēde***	Spieģojuma pārbaude	X			
	Asuma pārbaude	X			
	Maiņa			X	
Sliede***	Pārbaude (apskate)	X			
	Tīrīšana	X			
	Maiņa				X
Smērvielu padeve ķēdei	Pārbaude (apskate)	X			
Ķēdes padeves zobrats	Pārbaude (apskate)		X		
	Maiņa				X
Eļļas tvertne	Tīrīšana **				X
Eļļošanas sistēma	Pārbaude (apskate)	X			
	Maiņa*				X
Produkta korpus, ventilācijas atveres	Tīrīšana	X			

* Ieteicams griezties autorizētajā **DAEWOO** servisa centrā.

** **UZMANĪBU!!!** Darbības laikā putekļainā vidē starp inspekcijām un apkopi tiek samazināti intervāli. Ja netiek ievērots apkopes periodiskums, var tikt bojāti dzinēji, kas nebūs garantijas gadījums.

*** Bojājuma gadījumā nepieciešama tūlītēja nomaiņa.

PROBLĒMU NOVĒRŠANA

UZMANĪBU!

Problēmu novēršanas darbības, kas nav norādītas šajā lietošanas rokasgrāmatā, ir jāveic **DAEWOO** pilnvarotajos servisa centros.

Problēma	Iespējamais iemesls	Problēmas novēršana
Ķēdes zāģis		
1) Dzinējs nedarbojas.	A) Akumulators nav pievienots. B) Akumulators nav uzlādēts. C) Komutācijas iekārta ir bojāta.	A) Pievienojiet akumulatoru. B) Uzlādējiet akumulatoru. C) Sazinieties ar servisa centru.
2) Sliede pārkarst un ķēdes kustība ir apgrūtināta.	A) Nepietiekama ķēdes eļļošana. B) Eļļas tvertne ir tukša. C) Sliedes eļļas kanāli ir netīri.	A) Ieļļojiet ķēdi biežāk, izmantojot ieteikto eļļu. B) Piepildiet tvertni ar ieteicamo eļļu. C) Notīriet sliedes kanālus.
3) Dzinējs izslēdzas.	A) Akumulators ir izlādējies. B) Elektriskās daļas bojājumi.	A) Uzlādējiet akumulatoru. B) Sazinieties ar servisa centru.
4) Pārmērīga vibrācija.	A) Zāģu komplekta daļas nav pievilktas vai bojātas.	A) Pievelciet stiprinājumus vai nomainiet bojātās detaļas.
5) Zāģēšanas rezultāts vai ātrums ir neapmierinošs.	A) Zāģa ķēde ir neasa. B) Akumulatora uzlādes līmenis ir zems.	A) Uzasiniet zāģa ķēdi. B) Uzlādējiet akumulatoru.
6) Ķēde neturas uz sliedes un nokrīt.	A) Ķēde ir izstiepta.	A) Nosprigojiet ķēdi.
Akumulators un uzlādes ierīce		
1) Uz lādētāja mirgo sarkanā gaismā.	A) Akumulators nav pareizi ievietots. B) Akumulatora kontakti ir netīri. C) Akumulators ir sabojājies.	A) Ievietojiet akumulatoru pareizi. B) Notīriet kontaktus. C) Nomainiet akumulatoru.
2) Lādētāja indikators neiedegas.	A) Lādētāja strāvas kontaktdakša nav pilnībā ievietota kontaktligzdā. B) Strāvas kontaktligzdas, strāvas kabeļa, lādētāja spraudņa darbības traucējumi.	A) Ievietojiet kontaktdakšu kontaktligzdā. B) Pārbaudiet tīkla spriegumu, sazinieties ar servisa centru.

UZGLABĀŠANA UN TRANSPORTĒŠANA

UZGLABĀŠANA

Zāģi jāuzglabā bērniem nepieejamā vietā, sausā, tumšā telpā ar dabisku ventilāciju, temperatūras diapazonā no +5°C līdz +40°C un relatīvo mitrumu ne vairāk kā 80%, ražotāja iepakojumā. Aizliegts uzglabāt vienā telpā ar ķīmiski aktīvām vielām.

- Ilgstošai uzglabāšanai produkts ir jāiekonservē.
- Notīriet visas ierīces ārējās daļas, pievēršot uzmanību izstrādājuma un lādētāja dzesēšanas ribām.
- Veiciet apkopi un nepieciešamos remontdarbus pirms uzglabāšanas.
- Zāģu komplekta daļas rūpīgi jāiztīra un jāieeļļo ar ķēdes eļļu.
- Pilnībā uzlādējiet akumulatoru.
- Visā uzglabāšanas laikā ir nepieciešams regulāri (reizi 3 mēnešos) uzlādēt akumulatoru, izmantojot uzlādes ierīci.
- Glabājiet uzlādes ierīci un akumulatoru siltā, sausā vietā.

TRANSPORTĒŠANA

Aizliegta jebkāda mehāniska ietekme uz produktu. Produktu atļauts transportēt ar jebkāda veida slēgtu transporta līdzekli ražotāja iepakojumā vai bez tā, bet nodrošinot tā aizsardzību pret mehāniskiem bojājumiem, nokrišņiem, ķīmisku vielu iedarbības un ievērojot visus piesardzības pasākumus transportēšanas laikā

Veicot izkraušanas un iekraušanas darbus aizliegts izmantot jebkāda veida aprīkojumu, kas darbojas ar iespiešanas mehānismu.

Pārvietojot izstrādājumu darba zonā turiet to aiz roktura.

IEKĀRTAS UTILIZĀCIJA



- Šī ierīce un tās komponenti ir izgatavoti no videi un cilvēku veselībai drošiem materiāliem un vielām. Tomēr, lai novērstu negatīvu ietekmi uz vidi pēc ierīces lietošanas pārtraukšanas vai pēc tās kalpošanas laika beigām vai tās neatbilstības turpmākai darbībai, ierīce jānogādā pieņemšanas centros metāllūžņu un plastmasas pārstrādei.
- Ierīces un tās sastāvdaļu utilizācija sastāv no pilnīgas demontāžas un sekojošas šķirošanas pēc materiālu un vielu veida turpmākai pārkausēšanai vai pārstrādei.
- Ierīce jāutilizē, neradot kaitējumu videi, saskaņā ar Eiropas Savienībā spēkā esošajiem noteikumiem.
- Aizliegts izmest ierīci un / vai tās sastāvdaļas tvertnēs vai vietās kopā ar sadzīves atkritumiem.
- Saskaņā ar Eiropas Direktīvu 2012/19/EC par elektrisko un elektronisko iekārtu atkritumiem, iznīcināšanu un to pārvēršanu nekaitīgu dabai, elektriskās un elektroniskās iekārtas būtu jāšķiro un jānosūta uz savākšanas punktiem.
- Pēc elektriskās ierīces lietošanas beigām īpašniekam ir pienākums utilizēt ierīci saskaņā ar spēkā esošajiem tiesību aktiem, ievērojot ražotāja ieteikumus.
- Iepriekš minētais neattiecas uz piederumiem, kas iekļauti ierīces iepakojumā, un uz palīgierīcēm, kurām nav elektrisko sastāvdaļu.

ATBILSTĪBAS DEKLARĀCIJA

Produkta nosaukums: Akumulatora zāģis
Modelis: DACS 416Li SET | DACS 821Li | DACS 821Li SET
Mēs paziņojam, ka iepriekš uzskaitītie izstrādājumi ir ražoti ar DAEWOO licenci un atbilst visām ES direktīvu pamatprasībām:
Mašīnu direktīva 2006/42/EK
Elektromagnētiskās saderības direktīva 2014/30/ES
Garantētais skaņas jaudas līmenis: 75 dB (A)
Pārbaudot aprīkojumu, tika piemēroti šādi saskaņotie standarti un normas:
EN 62841-1:2015/AC:2015
EN 62841-4-1:2020
EN ISO 12100:2010
EN 55014-1:2017/A11:2020
EN 55014-2:2015
EN IEC 61000-3-2:2019
EN 61000-3-3:2013+A1:2019

Pilnvarotā iestāde: Ente Certificazione Macchine
Via Cà Bella 243, 40053 Valsamoggia
Location Castello di Serravalle (Bo) Italy

Alexander Shatov
Valdes priekšsēdētājs
DAEWOO Power Products sp. z o.o.
Varšava, 2024-02-22



GARANTIJA

Visiem **DAEWOO** izstrādājumiem tiek veikta obligāta sertifikācija saskaņā ar ES prasībām. **DAEWOO** aprīkojuma lietošana, apkope un glabāšana jāveic tieši tā, kā aprakstīts lietošanas instrukcijā.

GARANTIJAS PERIODS

Produkta pamatgarantijas laiks, ja produktu izmantojat personiskiem, sadzīves nolūkiem, ir 24 mēneši no pārdošanas datuma.

Produkta pamatgarantijas laiks, ja produktu izmantojat komerciālā un profesionālā darbībā, ir 12 mēneši no pārdošanas datuma.

Garantijas laikā defekti, kas rodas sakarā ar zemas kvalitātes materiālu izmantošanu ražošanas laikā, un montāžas defekti, kas radušies ražotāja vainas dēļ, tiek novērsti bez maksas. Garantija stājas spēkā tikai tad, ja Garantijas karte ir pareizi aizpildīta. Pretenzijas par preču kvalitāti tiek pieņemtas noteiktajā formā. Prasības veidlapa ir brīvi pieejama elektroniski lejupielādei internetā: **www.daewoo-power.com**. Varat arī saņemt pretenziju veidlapu, sazinoties ar autorizēto servisa centru. Prece tiek pieņemta remontam tīrā veidā un pilnā komplektā.

PAPILDUS GARANTIJA XXL

Izgatavotājs izstrādājumam nodrošina papildus garantiju - 12 mēneši pēc pamatgarantijas termiņa beigām. Papildu garantija stājas spēkā tikai tad, ja ir izpildītas šādas prasības:

- Klients reģistrē iegādāto preci firmekļa vietnē: www.daewoo-power.com ne vēlāk kā 30 dienu laikā no preces iegādes datuma. Veiksmīgas reģistrācijas apstiprinājums ir atbilde, kas tiek nosūtīta uz norādīto e-pasta adresi.
- Plānoto tehnisko apkopju (turpmāk "TA") iziešana autorizētā servisa centrā ar atbilstošu ierakstu garantijas kartē. Apkopes grafiks un darbu saraksts ir atrodams katra izstrādājuma lietotāja rokasgrāmatā, kā arī interneta vietnē: www.daewoo-power.com.
- Patērētājs ievēro visas Lietotāja rokasgrāmatā noteiktās produkta lietošanas prasības un ieteikumus.

Ja netiek izpildītas kāda no iepriekšminētajām prasībām, tiek uzskatīts, ka Papildu garantija nav noteikta. Papildu garantija neattiecas uz atsevišķām detaļām, komponentiem, palīgmateriāliem, defektiem un gadījumiem, kuriem nav noteikts pamatgarantijas laiks.

GARANTIJAS NOTEIKUMI

Garantija attiecas tikai uz ražošanas defektiem un ietver šo defektu bezmaksas novēršanu.

Lielākajai daļai produktu nepieciešama īpaša kopšana un regulāra apkope. Apkopes procedūras ir norādītas katra izstrādājuma lietošanas instrukcijā. Tehnisko apkopi drīkst veikt tikai pilnvarotu servisa centru speciālisti ar atbilstošu ierakstu garantijas kartē. Ja savlaicīgi netiek veikta tehniskā apkope, ja tas bija iemesls jebkuru izstrādājuma savienojumu, detaļu un agregātu darbības traucējumiem (defektiem), piercējs pilnībā zaudē tiesības uz papildus garantiju.

Iekārtu tehniskā apkope nav pamats ražotāja (pārdevēja) garantijai un patērētājs tos apmaksā vadoties no pilnvarotā servisa centra cenrāža.

Ja savlaicīgi netiek paziņots par identificētiem darbības traucējumiem un / vai ar defektu saistītas iekārtas darbību pēc to atklāšanas, pārdevējam, importētājam vai pilnvarotai organizācijai ir tiesības atteikties pilnībā vai daļēji izpildīt pretenzijas prasības.

Garantija izslēdz nepārvaramas varas gadījumus, kurus ražotājs nevar kontrolēt.

Rūpnīcas defektu esamību nosaka pilnvarotā servisa centra ekspertu komisija.

GARANTIJA NEATTIECAS

- mehāniski bojājumi (plaisas, šķembas), kaitējums, ko rada nelabvēlīgi darba apstākļi, svešķermeņu klātbūtne izstrādājumā vai ventilācijas režgos, kā arī bojājumi, ko rada nepareiza glabāšana (metāla detaļu korozija);
- bojājumi, ko izraisa aizsērējusi degvielas sistēma vai dzesēšanas sistēma;
- bojājumi, kas radušies izstrādājuma pārslodzes, nepareizas darbības vai nepareizas produkta lietošanas rezultātā, kā arī elektriskā tīkla parametru nestabilitāte. Neapšaubāmas produkta pārslodzes pazīmes ir detaļu sakušana vai krāsas maiņa uz statora vai rotora mezgliem augstās temperatūras dēļ, vienlaicīgs divu vai vairāku mezglu bojājums, skrambas uz cilindra vai virzuļa virsmas, virzuļa gredzenu vai savienojošo stieņu bojājumi. Garantija nesedz arī elektroenerģijas ģeneratoru automātiskā sprieguma stabilizatora bojājumus, kas radušies nepareizas lietošanas dēļ;
- palīgmateriālu bojājumi, kas ekspluatācijas laikā ir pakļauti dabiskam nodilumam (oglekļa sukuks, kabeli, gumijas blīvslēgi, blīvslēgi, amortizatori, sajūga atsperes, aizdedzes sveces, trokšņu slāpētāji, sprauslas, diski, skriemēļi, virzišanas veltni, kabeli, starteri, skavas, uznavas, ķīļsiksna, spuldzes, noņemamie akumulatori, baterijas, filtri un aizsardzības elementi, smērvielas, maināmi aksesuāri, aksesuāri, riteni, naži, urbjņi, nažu turētāji, trimmeru galviņas, griešanas ķēdes, vadotnes, vadības kabeli, slēdzenes un pārslodzes tapas, drošinātāji, bīdes skrūves, misiņa zobrati, vērpes atsperes, slāpētāja vārpstas utt.);
- profilaktiskās apkopes, izstrādājuma uzturēšana (tīrīšana, skalošana, eļļošana utt.), produkta uzstādīšana un konfigurēšana;
- elektrisko kabelu mehāniskie bojājumi;
- produktam, kas atvērts vai salabots ārpus pilnvarotā servisa centra. Izstrādājuma atvēršanas pazīmes ārpus pilnvarotā servisa centra ir savienojošo daļu krokas, skrāpējumi, ieliekumi stiprinājumu savienojumu daļās;
- defekti, kas radušies, lietojot izstrādājumu ar bojājuma pazīmēm (paaugstināts trokšnis vai vibrācija, samazināta jauda, samazināts ātrums, deguma smaka);
- iespējamie zaudējumi, ko rada pārmērīga ierīču izmantošana, kas apriekotas ar stundu skaitītājiem (vairāk nekā 150 stundas mēnesī);
- produkta dabiska nolietojuma gadījumā (resurss);
- ja garantijas kartē nav aizpildīta vai nav pārdevēja spiedoga (zīmoga);
- ja garantijas kartē nav produkta īpašnieka paraksta.

TURINYS

Gaminio aprašymas	26
Komplektavimas	26
Bendras vaizdas ir sudėtinės dalys	26
Techninės charakteristikos	26
Saugumo informacija	26
Simbolių aprašymas	28
Gaminio surinkimas	28
Produkto eksploatavimas	28
Techninis aptarnavimas	30
Trikdžių šalinimas	32
Laikymas ir transportavimas	33
Įrenginio utilizavimas	33
Atitikties deklaracija	34
Garantija	34

Dėkojame už pasitikėjimą ir **DAEWOO** įrangos įsigijimą. Tikimės, kad **DAEWOO** įrangos naudojimas padarys jūsų darbą patogiu ir saugiu. Kurdami ir gamindami savo gaminius, mes remiamės naujausiomis technologijomis, aktualiomis pramoninio dizaino tendencijomis, griežtais aplinkos apsaugos reikalavimais ir drąsiausiais klientų lūkesčiais. Kviečiame jus susipažinti su visu **DAEWOO** gaminių asortimentu mūsų tinklalapyje www.daewoo-power.com. Tikimės, kad ateityje rūpinimąsi savo sodu, namais ir automobiliu patikėsite tik **DAEWOO**.

Atkreipiame jūsų dėmesį, kad prieš naudodamiesi įranga privalote atidžiai perskaityti instrukciją. Tai padės išvengti galimų traumų ir įrangos sugadinimo.

Jei kyla problemų, pasinaudokite naudinga informacija, paskelbta instrukcijos pabaigoje. Jei perskaitę instrukciją vis tiek turite klausimų, prašome susisiekti su mūsų įmonės specialistu, naudodamiesi kontaktine informacija įmonės tinklalapyje www.daewoo-power.com.

Mes visada pasirengę bendrauti ir lauksime jūsų atsiliepimų ir pasiūlymų! Kviečiame išreikšti mūsų gaminių vertinimą skyriuje „Apžvalga“, kurį galima rasti kiekvieno gaminio kortelėje tinklalapyje www.daewoo-power.com. Savo klausimus ir pageidavimus galite palikti naudodamiesi atgalinio ryšio forma tinklalapyje www.daewoo-power.com.

Gamintojas pasilieka teisę čiaupas keisti gaminių konstrukciją, dizainą ir komplektavimą. Instrukcijose esantys vaizdai gali skirtis nuo realių gaminių mazgų ir užrašų ant gaminio.

Kopijuoti ar kitaip atgaminti gaminio dokumentaciją ir lydimuosius dokumentus iš dalies arba visiškai leidžiama tik gavus aiškų **DAEWOO POWER PRODUCTS** sp.z o.o. sutikimą.

DAEWOO technikos aptarnavimo centrų adresus galite rasti tinklalapyje www.daewoo-power.com

GAMINIO APRAŠYMAS

DAEWOO akumulatorinis grandininis pjūklas skirtas medžių priežiūrai ir sodo ūkiniams darbams. Nedidelis svoris ir kompaktiškas pjūklo dydis leidžia dirbti su įrenginiu sunkiai pasiekiamose vietose ir aukštyje.

Su **DAEWOO** pjūkle galima dirbti tik su mediena, dirbant su kitomis medžiagomis, pjūklo sudėtinės dalys gali būti pažeistos. Pjūklo sudėtinių dalių pažeidimams garantija netaikoma.

Šis akumulatorinis grandininis pjūklas nėra skirtas medžiams kirsti ir malkoms ruošti – tokiam darbui būtina naudoti galingesnius **DAEWOO** pjūklus.

KOMPLEKTAVIMAS*

- | | | | | | |
|---|--|--------|----|---|--------|
| 1 | Pjūklas | 1 vnt. | 6 | 16V akumulatoriaus baterija (DACS 416Li SET) | 2 vnt. |
| 2 | Pjūklo kreipiamoji juosta | 1 vnt. | 7 | 21V akumulatoriaus baterija (DACS 821Li SET) | 1 vnt. |
| 3 | Kreipiamosios juostos apsauginis dangtelis | 1 vnt. | 8 | Įkroviklis (DACS 416Li SET/DACS 821Li SET) | 1 vnt. |
| 4 | Grandinė | 1 vnt. | 9 | Naudojimo instrukcija | 1 vnt. |
| 5 | Maslenka (DACS 416Li SET) | 1 vnt. | 10 | Garantinis talonas | 1 vnt. |

* Gamintojo nuožiūra prie kai kurių modelių gali būti pridėdami papildomi aksesuarai ir priedai, kaip nurodyta ant gaminio pakuotės arba ant specialaus lipduko.

BENDRAS VAIZDAS

- | | | | |
|---|--|----|--|
| 1 | Elektrinis variklio korpusas | 6 | Baterijos įkrovimo indikatorius |
| 2 | Variklio įjungimo blokaavimo klavišas | 7 | Variklio įjungimo klavišas |
| 3 | Rankena | 8 | Nukreipimo žvaigždutės gaubtas |
| 4 | Akumulatoriaus baterija (DACS 416Li SET/DACS 821Li SET) | 9 | Pjūklo grandinė |
| 5 | Akumulatoriaus baterijos tvirtinimo fiksuatorius | 10 | Kreiptuvas |
| | | 11 | Apsauginis dangtelis |
| | | 12 | Alyvos bako dangtelis (DACS 821Li/DACS 821Li SET) |
| | | 13 | Užveržimo spaminė veržlė |

TECHNINĖS CHARAKTERISTIKOS

Modelis	DACS 416Li SET	DACS 821Li	DACS 821Li SET
Akumulatoriaus tipas	Li-Ion	Li-Ion	Li-Ion
Akumulatoriaus įtampa, V	16	21	21
Akumulatoriaus talpa, A*h	3.0	neįtraukta į komplektą	5.0
Variklio tipas	be šepetėlių	be šepetėlių	be šepetėlių
Variklio gamintojas	DAEWOO	DAEWOO	DAEWOO
Grandinės sukimosi greitis, m/s	8	12	12
Kreipiamosios juostos ilgis, cm (colis)	10 (4")	20 (8")	20 (8")
Grandinės žingsnis, “	1/4	1/4	1/4
Grandinės grandies storis, mm	1.1	1.1	1.1
Grandžių skaičius, vnt.	28	48	48
Grandinės sutepimo bako tūris, ml	-	50	50
Svoris su akumulatoriumi, kg	1.6	1.5	3.8
Matmenys pakuotėje (lxPxA), mm	365x245x90	510x112x260	480x350x108

SAUGUMO INFORMACIJA

DĖMESIO!

Prieš naudodami atidžiai perskaitykite šį vartotojo vadovą. Jei naudosite instrumentą nesusipažinę su šio Vadovo turiniu, galite sugadinti techniką ir susižaloti.

Dirbant su įrenginiu, būtina laikytis nurodytų saugos reikalavimų:

- Prieš naudodami pirmą kartą, atidžiai perskaitykite naudojimo instrukciją ir išsaugokite ją, kad galėtumėte naudoti ateityje.
- Prieš pradėdami eksploatuoti, įrenginio naudotojas turi būti susipažinęs su pjūklo funkcijomis ir jo valdymo elementais.
- Operatorius turi žinoti, kaip nedelsiant sustabdyti veikiančius grandininio pjūklo mazgus.
- Neleiskite naudotojams, kurie neperskaitė naudojimo instrukcijos, dirbti su **DAEWOO** pjūklų.
- Niekada negalima patikėti vaikams valdyti įrenginio.
- Grandininis pjūklas **DAEWOO** skirtas tik medienos medžiagoms pjauti. Pjaustant kitas medžiagas, jis gali sulūžti arba sukelti susižalojimo riziką.
- Reikia atsižvelgti į tai, kad už nelaimingus atsitikimus ar pavojų kitų asmenų gyvybei ir jų turtui atsako operatorius ar naudotojas.
- Draudžiama naudoti įrenginį, kai šalia darbo zonos (mažesniu nei 15 m atstumu) yra žmonių, vaikų ir gyvūnų.
- **DAEWOO** pjūklas atitinka galiojančių Europos saugos taisyklių reikalavimus. Saugumo sumetimais nedarykite jokių prietaiso konstrukcijos pakeitimų.

DĖMESIO!

Nenaudokite prietaiso išgėrę vaistų ar vartoję alkoholinių gėrimų ar narkotikų, kurie gali neigiamai paveikti operatoriaus reakciją.

SPECIALIOS SAUGOS TAISYKLĖS DIRBANT SU DAEWOO PJŪKLU

- Su pjūklų leidžiama dirbti tik dienos metu arba esant geram dirbtiniam apšvietimui.
- Nenaudokite pjūklo lietaus, uraganinio vėjo ar kitų stichinių nelaimių, kurios kelia pavojų operatoriumi ir kitiems asmenims, metu.
- Dirbdami nedarykite staigių judesių ir neskubėkite, judėkite ramiai ir tolygiai.
- Įsitikinkite, kad darbo zonoje nėra kliūčių ir pašalinkite iš jos pašalinius daiktus.
- Dirbdami su instrumentu neleiskite greta būti vaikams ar pašaliniam asmenims. Dėl atitraukto dėmesio galite prarasti savo darbo proceso kontrolę.
- Darbus atlikite tik visu variklio sūkių dažniu.
- Laikykitės gamintojo rekomendacijų dėl pjūklo grandinės galandimo ir techninio aptarnavimo.
- Kreipiamąją juostą ir grandinę galima pakeisti tik gamintojo rekomenduotomis dalimis.
- Jei darbo metu atsiranda stipri vibracija, išjunkite elektros variklį ir pabandykite surasti priežastį. Nenaudokite gaminio, kol nebus visiškai pašalinta gedimo priežastis.
- Nelieskite judančių ar pjaunančių pjūklo grandinės dalių.
- Venkite naudoti grandininį pjūklą per ilgai, nes ilgalaikis vibracijos poveikis į operatoriaus rankas gali pakenkti.

SAUGOS PATARIMAI, NAUDOJANT AKUMULIATORIUS BATERIJĄ IR ĮKROVIKLĮ

- Apsauga nuo perkrovimo užtikrins, kad akumulatorius baterija nebus perkrauta. Pasiekus maksimalią įkrovą, apsauginė schema išjungs akumulatoriaus bateriją ir neleis akumulatoriaus sunaikinti ar sugadinti.
- Apsauga nuo per didelio išlydžio. Vidinė akumulatoriaus apsaugos grandinė apsaugo nuo perkrovos. Ši funkcija išjungia akumulatorių, kai pasiekiami saugi mažiausia įtampa.
- Apsauga nuo perkaitimo. Baterijoje yra įmontuotas termistorius temperatūros kontrolei, kuris atjungia akumulatorių nuo įkrovimo įtaiso, kai jis perkaista. Šis termistorius taip pat išjungia bateriją veikimo metu, jei ji perkaista. Tai gali nutikti, kai grąžtas perkrautas arba kai jis ilgą laiką naudojamas. Palaukite 30 minučių, kol baterija atvės, tuomet galėsite tęsti darbą.
- Apsauga nuo viršsrovės. Jei baterija perkrauta ir pasiekiami maksimali srovė, baterija bus atjungta, kad apsaugotų vidinius komponentus. Kai tik srovė sumažėja iki saugaus lygio, akumulatoriaus baterija pradės veikti normaliai. Tai gali užtrukti kelias sekundes.
- Apsauga nuo trumpojo jungimo. Trumpo jungimo metu apsauginė schema nedelsiant atjungs bateriją. Tai užtikrins, kad vidiniai baterijos komponentai bus apsaugoti nuo pažeidimų.

SIMBOLIŲ APRAŠYMAS



Dėmesio! Didelė traumų rizika. Būkite itin atsargūs!



Prieš naudodami perskaitykite naudojimo instrukciją.



Naudokite asmenines apsaugos priemones.



Nenaudokite gaminio lyjant, neleiskite jį veikti krituliams.

PRAKTINIS NAUDOJIMAS

- Naudodami prietaisą visada avėkite tvirtus batus su neslystančiais padais ir dėvėkite tinkamus drabužius. Neleidžiama dirbti su įrenginiu be batų ar avint sandalais. Rekomenduojama naudoti antivibracines pirštines, akinius ir ausines.
- Kruopščiai paruoškite ir patikrinkite vietą, kurioje bus naudojamas elektrinis pjūklas, ir pašalinkite visus pašalinius daiktus, kad išvengtumėte galimybės užkliūti ir nukristi darbo metu.
- Atidžiai patikrinkite, ar gaminyje nėra iškritusių ar atsilaisvintųjų varžtų ir /ar tvirtinimo detalių, ir įsitikinkite, kad nėra nuotėkių / dėmių. Būtina užtikrinti pjūklo grandinės aštrumą. Dėl bukos grandinės pjovimo laikas bus ilgesnis, o spaudžiant buką grandinę medienos pjovimo metu padidės rankas veikianti vibracija.
- Prieš naudodami išsamiai susipažinkite su grandininio pjūklo įranga, pirmiausia pasipraktikuokite ant nedidelių kaladėlių ar šakų.
- Prieš įjungdami, turite įsitikinti, kad pjūklo grandinė su niekuo nesiliečia, o nuo rankenos nuvalyta alyva ir jos paviršius nėra slidus.
- Pjūklą perneškite tik išjungę variklį. Kreipiamoji juosta turi būti nukreipta nuo kūno ir uždengta apsauginiu dangteliu.
- Prieš pradėdami dirbti su grandininio pjūklu, atidžiai patikrinkite, ar jis nepažeistas; visi valdymo mazgai turi būti geros būklės. Nedirbkite su grandininio pjūklu, jei jis yra pažeistas, neteisingai sureguliuotas arba neteisingai sumontuotas. Įsitikinkite, kad grandinė nustoja judėti, kai atleidžiama įjungimo svirtis.
- Visus pjūklo techninės priežiūros darbus, išskyrus nurodytus vadove, turi atlikti įgaliotasis techninės priežiūros centras.
- Medžių šakas pradėkite genėti iš apačios į viršų, neleiskite, kad nupjauta šaka kabės medžio vainike.
- Dirbdami visada išlaikykite stabilią padėtį.
- Genėjimą atlikite pjūklu, laikydami jį ne aukščiau nei krūtinės lygio aukštyje.
- Pjaudami šakas esant apkrovai, stovėkite tokioje padėtyje, kad išvengtumėte smūgio iš priešingos lenkimo pusės.
- Ištraukite pjūklą iš medienos tik su judančia pjūklo grandine.
- Plonas šakas nupjaukite vienu pjūviu.
- Plonos šakas gali lengvai įstrigti tarp grandinės grandžių ir sužaloti operatorių. Būkite ypač atsargūs apipjaustydami smulkius krūmus ir plonas medžių šakas.
- Storas šakas įpjaukite iš abiejų pusių, pirmiausia įpjaukite ¼ skersmens iš apačios, o tada iš viršaus.
- Būkite ypač atsargūs ir nekelkite pjovimo juostos liestuko tol, kol jis nepalies objekto, nes tai sukels momentinę ataranką, kurios metu nukreipimo juosta galo būti staigiai atmetama atgal ir aukštyl link operatoriaus (2 pav.).

DĖMESIO!

Draudžiama naudoti kopėčias ir laiptelius darbui aukštyje.

MONTAVIMAS IR NAUDOJIMAS

Pirkimo metu akumulatorinis grandininis pjūklas pirkėjui pristatomas iš dalies sumontuotas kartoninėje pakuotėje, kurios viduje yra numatyti specialūs apsauginiai elementai, užtikrinantys vientisumą transportavimo metu.

Atsargiai išimkite pjūklą ir visas sudėtines dalis iš pakuotės ir patikrinkite jų komplektiškumą.

DACS 416LI SET

- Nukreipkite grandinę pjovimo danties judėjimo kryptimi.
- Uždėkite grandinę ant kreipiamosios juostos ir patikrinkite, ar grandinė lengvai juda griovelyje.
- Sumontuokite kreipiamąją juostą su grandine ant pavaros žvaigždutės ir įstatykite kreipiamąją juostą į pjūklo korpuso griovelius (3 pav.).
- Uždėkite apsauginį gaubtą ir švelniai priveržkite sparninę veržlę.
- Įtempkite grandinę, traukdami kreipiamąją juostą (4 pav.) ir užfiksuokite įtempimą, tvirtai priverždami sparninę veržlę ① (5 pav.).

DACS 821LI / DACS 821LI SET

Šis pjūklas turi automatinį grandinės įtempiklį

- Priveržkite įtempimo sistemos kaištį prie pavaros žvaigždutės, kol jis užsifiksuos (6 pav.).
- Nukreipkite grandinę pjovimo danties judėjimo kryptimi.
- Uždėkite grandinę ant kreipiamosios juostos ir patikrinkite, ar grandinė lengvai juda griovelyje.
- Uždėkite grandinę ant pavaros žvaigždutės.
- Įstatykite kreipiamąją juostą į pjūklo korpusą, sulygiuodami angą ant kreipiamosios juostos su įtempimo sistemos kaiščiu.
- Prispauskite strypą prie korpuso, grandinė bus įtempta automatiškai (7 pav.).
- Uždėkite apsauginį gaubtą ir priveržkite sparninę veržlę ❶ (8 pav.).

Jei reikia, papildomai įtempkite grandinę.

- Atlaisvinkite sparninę veržlę.
- Patraukite kreipiamąją juostą ir užfiksukite įtempimą, priverždami sparninę veržlę.

GRANDINĖS TĖPIMAS

Pjūklo grandinei tepti rekomenduojame naudoti alyvą **DWO 100** arba kitą visų sezonų alyvą, skirtą pjūklo grandinei tepti.

DĖMESIO!

Draudžiama naudoti panaudotą alyvą, nes tai gali sugadinti pjūklo komplektą.

DACS 416LI SET

Darbo metu periodiškai sutepkite grandinę specialia alyva, kad:

- Atjunki akumulatorių ir minkštu šepetčiu pašalinti nuo kreiptuvo ir pjovimo grandinės pjuvenas.
- Vietą tarp kreipiamosios juostos ir pjūklo grandinės iš abiejų pusių patepti specialia alyva.
- Įdėkite akumulatorių.
- Įjunkite grandininį pjūklą ir alyva tolygiai pasiskirstys grandinėje (Pav. 9).

DACS 821LI / DACS 821LI SET

Grandinė sutepama automatiškai. Norėdami tai padaryti, atsukite alyvos bako dangtelį ❶, atsargiai, kad į baką nepatektų pašalinių daiktų ar šiukšlių.

Užpildykite baką alyva. Pašalinkite likusį aliejų nuo kaklo ir dangtelio vidaus. Dangtelyje yra oro vožtuvas, laikykite jį švarų, kad išsaugotumėte jo funkcionalumą.

Tvirtai užsukite dangtelį. Darbo metu stebėkite alyvos lygį per kontrolinį langelį ❷ (Pav.10).

DĖMESIO!

Nenaudokite grandininio pjūklo be alyvos. Pjūklo komplektas gali būti pažeistas, o tam netaikoma garantija.

AKUMULATORIAUS ĮKROVIMAS**DĖMESIO!**

Kad pasiektumėte maksimalų našumą ir prailgintumėte ličio jonų akumuliatorių tarnavimo laiką, prieš naudodami pirmą kartą, visiškai įkraukite akumuliatorių.

- Įkraukite akumuliatorių esant aplinkos temperatūrai nuo +10°C iki +30°C. Įkraunant arba naudojant įrankį akumuliatoriaus baterija gali įkaisti; prieš naudodami toliau, leiskite jai atvėsti iki kambario temperatūros.
- Šiame gaminyje yra įkraunama ličio jonų akumuliatoriaus baterija, kuri leidžia įkrauti bet kurio metu, nelaukiant, kol ji visiškai išsikraus, nes tokio tipo akumuliatoriai neturi „atminties“ efekto.
- Įjunkite įkroviklį į tinklą ir užsidegs žalias indikatorius.

- **DACS 416Li SET** modeliui – įkiškite įkroviklio kištuką į akumulatoriaus baterijos jungtį (11.1 pav.).
- **DACS 821Li SET** modeliui – įdėkite akumuliatorių į įkroviklį (Pav. 11.2).
- Įkroviklio indikatorius švies raudonai, kol akumuliatorius bus visiškai įkrautas. Kai akumuliatorius bus visiškai įkrautas, raudona lemputė užges, o žalia lemputė užsidegs. Akumulatoriaus įkrovimas trunka 1-1,5 valandos.
- Atjunkite iš tinklo įkroviklį ir išimkite iš jo akumulatoriaus bateriją. Neperkraukite visiškai įkrauto akumulatoriaus; per didelis įkrovimas sutrumpins baterijos veikimo laiką. Įkrauta baterija gali būti naudojama prietaisams maitinti esant aplinkos temperatūrai nuo -20°C iki +40°C.

DĖMESIO!

Neleiskite akumuliatoriui visiškai išsikrauti. Įkrovimui naudokite tik originalų įkroviklį. Naudojant paties pasigamintus arba kitų gamintojų įkroviklius gali kilti gaisras arba sugesti baterija ir gali būti panaikinta gamintojo garantija.

AKUMULATORIAUS MONTAVIMAS

1. Įstatykite akumuliatorių ❶ į pjūklo rankenos ❷ jungtį, kol pasigirs spragtelėjimas (Pav. 123).
2. Norėdami išimti akumuliatorių, paspauskite fiksatorius ❸ ir išimkite akumuliatorių iš grandininio pjūklo korpuso jungties.

VARIKLIO ĮJUNGIMAS IR IŠJUNGIMAS

DAEWOO akumulatorinis grandininis pjūklas turi ekraną, rodantį likusią akumulatoriaus įkrovą. Paspauskite įjungimo mygtuką, indikatorius parodys akumulatoriaus įkrovos lygį ir pjūklas bus paruoštas tolesniam darbui (Pav. 13).

DACS 416LI SET

Pjūklas turi papildomą apsaugos nuo netyčinio įsijungimo sistemą. Norėdami nuimti apsaugą, paspauskite mygtuką ❶ (13 pav.).

- Paspauskite ir laikykite nuspaudę įjungimo blokavimo mygtuką ❷.
- Nuspauskite įjungimo mygtuką ❸. Variklis užsives ir grandinė pradės sukstis.
- Atleiskite įjungimo blokavimo mygtuką ❷, toliau laikydami nuspaudę įjungimo mygtuką ❸, kad galėtumėte dirbti su pjūkle (13 pav.).
- Norėdami sustabdyti variklį, atleiskite įjungimo mygtuką ❸ ir palaukite, kol grandinė nustos sukstis.

DACS 821LI / DACs 821LI SET

- Paspauskite ir laikykite nuspaudę įjungimo blokavimo mygtuką ❶.
- Nuspauskite įjungimo mygtuką ❷. Variklis užsives ir grandinė pradės sukstis.
- Atleiskite įjungimo blokavimo mygtuką ❶, toliau laikydami nuspaudę įjungimo mygtuką ❷, kad galėtumėte dirbti su pjūkle (14 pav.).
- Norėdami sustabdyti variklį, atleiskite įjungimo mygtuką ❷ ir palaukite, kol grandinė nustos sukstis.

TECHNINĖ PRIEŽIŪRA

DĖMESIO!

Kad neįvyktų nelaimingi atsitikimai, prieš atlikdami techninę priežiūrą, būtinai išjunkite įrankį ir išimkite akumulatoriaus bateriją.

Po kiekvieno naudojimo reguliariai valykite gaminio korpusą; dėl nešvarių variklio oro kanalų briaunų jis gali perkaisti ir sugesti. Laiku nuvalykite juos nuo nešvarumų minkštu šepetėliu ir /ar suslėgtu oru.

DĖMESIO!

Neardykite grandininio pjūklo korpuso valymui. Jei reikia, kreipkitės į įgaliojantį aptarnavimo centrą.

Patikrinkite, ar nepažeisti tvirtinimai ir korpusas. Ypatingą dėmesį atkreipkite į rankenos jungtis ir kreipiančiosios juostos montavimą. Jei randami defektai, prieš pradėdami darbą jie turi būti pataisyti.

NUKREIPIANČIOJI JUOSTA

Po kiekvieno grandininio pjūklo naudojimo nuvalykite juostą ir patikrinkite nusidėvėjimo laipsnį. Norėdami tai padaryti, nuimkite juostą, išvalykite alyvos kanalus, pjūklo griovelį ir žvaigždutės tepimo angą. Į žvaigždutės alyvos angą įlašinkite kelis lašus alyvos (Pav. 15).

Dėl natūralaus juostos nusidėvėjimo ant jos gali atsirasti paviršiaus pažeidimų, pašalinkite juos nuo juostos dilde, kitaip juosta susidėvės intensyviau. (Pav. 16).

PAVAROS ŽVAIGŽDUTĖ

Naudojant grandininį pjūklą su pažeista pavaros žvaigždute, pjūklo grandinė per anksti susidėvės arba bus pažeista. Jei žvaigždutė susidėvi daugiau nei 0,5 mm, pakeiskite ją (Pav. 17). Keitimą vykdykite įgaliotame **DAEWOO** techninės priežiūros centre.

PJŪKLO GRANDINĖ

Po kiekvieno pjūklo naudojimo reikia patikrinti, ar grandinė nenusidėvėjusi ir nepažeista. Patikrinkite, ar grandinės jungtyse ir grandyse nėra matomų įtrūkimų, ar grandinė netapo per kieta, kad būtų galima sulenkti, ir kiek susidėvėjusios jungtys ir grandinės grandys. Nustačius bet kurį iš trūkumų, grandinė turi būti pakeista. Laiku pagalškite grandinę – tai labai supaprastins darbą su grandininio pjūklu ir pailgins jo tarnavimo laiką. Grandinę reikia pagalšti, jei pjaunant reikia labai padidinti įrankio spaudimą arba jei pjovimo atliekos yra ne didelės pjūvenos, o smulkiai išsklaidytos arba medienos dulkės.

DĖMESIO!

Prieš galėdami grandinę visada mūvėkite apsaugines pirštines ir akinius.

REKOMENDUOJAMAS TECHNINĖS PRIEŽIŪROS GRAFIKAS

PRIEŽIŪROS PERIODISKUMAS (laiko intervalas arba darbo valandos, atsižvelgiant į tai, kas įvyksta anksčiau)	Veiksmai	Kiekviena karta, kai naujojoje	Pirmojo mėnesio pabaigoje arba po pirmųjų 20 darbo valandų	Kas 6 mėnesius arba kas 100 darbo valandų	Kasmet arba kas 300 darbo valandų
Pjūklo grandinė***	Patikrinimas įtempimas	X			
	Patikrinimas galandimas	X			
	Pakeitimas			X	
Juosta***	Patikrinimas (apžiūra)	X			
	Valymas	X			
	Pakeitimas				X
Grandinės tepalų tiekimas	Patikrinimas (apžiūra)	X			
Pavaros žvaigždutė	Patikrinimas (apžiūra)		X		
	Pakeitimas				X
Alyvos bakas	Valymas **				X
Alyvos linija	Patikrinimas (apžiūra)	X			
	Pakeitimas*				X
Gaminio korpusas, ventilacijos angos	Valymas	X			

* Rekomenduojama kreiptis į **DAEWOO** įgaliotąjį aptarnavimo centrą.

** **DĖMESIO!!!** Intervalai tarp patikrų ir techninės priežiūros sutrumpėja dirbant dulketomis sąlygomis. Nesilaikant techninės priežiūros intervalų, gali atsirasti gedimų, kuriems garantija netaikoma.

*** Pažeidus reikia nedelsiant pakeisti.

GALIMI GEDIMAI IR JŲ PAŠALINIMO METODAI

DĖMESIO!

Kitos šiame naudojimo vadove nenurodytos trikčių šalinimo operacijos turi būti atliekamos **DAEWOO** įgaliotuose techninės priežiūros centruose.

Problema	Galimos priežastys	Šalinimo būdai
Grandininis pjūklas		
1) Variklis neužsiveda.	AA) Akumulatoriaus baterija neprijungta. B) Akumulatorius baterija neįkrauta. C) Įjungimo blokas yra sugedęs.	A) Prijunkite akumulatorius bateriją. B) Įkraukite akumulatorius bateriją. C) Susisiekite su aptarnavimo centru.
2) Juosta perkaista, grandinės judėjimas yra apsunkintas.	A) Nepakankamas grandinės tepimas. B) Alyvos bakas tuščias. C) Juostos alyvos kanalai yra užsiteršę.	A) Dažniau sutepkite grandinę, naudokite rekomenduojamą alyvą. B) Pripildykite baką rekomenduojamos alyvos. C) Išvalykite juostos kanalus.
3) Variklis išsijungė.	A) Akumulatoriaus baterija išsikrovusi. B) Elektrinės dalies pažeidimas.	A) Įkraukite akumulatorius bateriją. B) Susisiekite su aptarnavimo centru.
4) Per didelė vibracija.	A) Atsilaisvinusios arba pažeistos pjūklo komplekto dalys.	A) Priveržkite tvirtinimo detales arba pakeiskite pažeistas dalis.
5) Nepatenkinamas pjovimo rezultatas arba greitis.	A) Pjūklo grandinė buka. B) Žemas akumulatoriaus įkrovimas.	A) Pagaląskite pjūklo grandinę. B) Įkraukite akumulatorių.
6) Grandinė nesilaiko ant juostos ir nušoka.	A) Grandinė išsitempė.	A) Įtempkite grandinę.
Baterija ir įkroviklis		
1) Mirksis raudonas įkroviklio indikatorius.	A) Netinkamai įdėta akumulatoriaus baterija. B) Užsiteršę akumulatoriaus baterijos kontaktai. C) Sugedo akumulatorius.	A) Iš naujo įdėkite akumulatoriaus bateriją. B) Nuvalykite kontaktus. C) Pakeiskite.
2) Įkroviklio indikatorius neužsidega.	A) Įkroviklio maitinimo kištukas nėra iki galo įkištas į lizdą. B) Maitinimo lizdo, maitinimo laido, įkroviklio kištuko gedimas.	A) Įkiškite kištuką į lizdą. B) Patikrinkite tinklo įtampą, susisiekite su aptarnavimo centru.

SANDĖLIAVIMAS IR TRANSPORTAVIMAS

SANDĖLIAVIMAS

Grandininį pjūklą reikia laikyti vaikams nepasiekiamoje vietoje, sausoje, tamsioje patalpoje su natūraliu vėdinimu, aplinkos temperatūroje nuo +5 iki +40 °C, kai santykinė oro drėgmė ne didesnė kaip 80%, gamintojo pakavime. Draudžiama laikyti vienoje patalpoje su chemiškai aktyviomis medžiagomis.

- Ilgai sandėliuojant gaminį būtina užkonservuoti.
- Nuvalykite visas išorines prietaiso dalis, atkreipkite dėmesį į gaminio ir įkroviklio aušinimo briaunas.
- Ištaisykite galimus gedimus.
- Pjūklo dalys turi būti kruopščiai nuvalytos ir suteptos grandinine alyva.
- Pilnai įkraukite akumuliatoriaus bateriją.
- Per visą sandėliavimo laikotarpį būtina reguliariai (kartą per 3 mėnesius) įkrauti akumuliatorių naudojant kintamosios srovės adapterį.
- Kintamosios srovės adapterį ir akumuliatorių laikykite šiltoje, sausoje patalpoje.

TRANSPORTAVIMAS

Kritimas ir bet koks mechaninis poveikis pakuotei transportavimo metu yra griežtai draudžiamas. Gaminį leidžiama gabenti bet kokio tipo uždaru transportu, gamintojo pakuotėje arba be jos, apsaugant gaminį nuo mechaninių pažeidimų, atmosferos kritulių, chemiškai aktyvių medžiagų poveikio ir laikantis trapių prekių gabenimo atsargumo priemonių.

Atliekant iškrovimo ir pakrovimo darbus, draudžiama naudoti bet kokios rūšies techniką, veikiančią suspaudžiamos pakuotės principu.

Norėdami perkelti gaminį darbo zonos teritorijoje, naudokite rankeną.

ĮRENGINIO UTILIZAVIMAS



- Šis įrenginys ir jo komplektuojantys mazgai yra pagaminti iš medžiagų, kurios yra saugios aplinkai ir žmonių sveikatai. Tačiau siekiant užkirsti kelią neigiamam poveikiui aplinkai, užbaigus įrenginio naudojimą ar pasibaigus jo eksploatavimo laikotarpiui, ar jei įrenginys netinkamas eksploatavimui, įrenginį reikia pristatyti į priėmimo centrus metalo laužo ir plastiko perdirbimui.
- Įrenginio ir jo komplektuojančių mazgų utilizavimas reiškia visišką jo išmontavimą ir paskesnę rūšiavimą pagal medžiagų rūšis, kad vėliau būtų galima išlydyti ar naudoti antriniam perdirbimui.
- Įrenginys turi būti utilizuojamas, nepadarant ekologinės žalos aplinkai, remiantis Europos Sąjungoje galiojančiomis normomis ir taisyklėmis.
- Draudžiama utilizuoti įrenginį ir / arba jo komponentus kartu su buitinėmis atliekomis.
- Pagal Europos Sąjungos direktyvą 2012/19 / EB dėl elektros ir elektroninės įrangos utilizavimo ir jos pavertimo nacionaliniais teisės aktais, elektros ir elektroninė įranga turėtų būti rūšiuojama ir siunčiama į surinkimo punktus.
- Savininkas privalo utilizuoti panaudotą elektros įrenginį pagal galiojančius įstatymus, laikydamasis gamintojo rekomendacijų.
- Tai, kas pasakyta, netaikoma priedams, įtrauktiems į įrenginio komplektą, ir pagalbinėms detalėms be elektrinių komponentų.

ATITIKTIES DEKLARACIJA

Gaminio pavadinimas: Akumuliatorinis pjūklas
Modelis: DACS 416Li SET | DACS 821Li | DACS 821Li SET
Mes deklaruojame, kad aukščiau išvardyti produktai buvo gaminami pagal DAEWOO licenciją ir atitinka visus esminius šių ES direktyvų reikalavimus:
Elektromagnetinio suderinamumo direktyva 2014/30 /ES
Mašinų direktyva 2006/42 /EB
Garantinis garso galios lygis: 75 dB (A)

Bandant įrangą buvo taikomi šie suderinti standartai ir normos:

EN 62841-1:2015/AC:2015	EN 55014-2:2015
EN 62841-4-1:2020	EN IEC 61000-3-2:2019
EN ISO 12100:2010	EN 61000-3-3:2013+A1:2019
EN 55014-1:2017/A11:2020	

Įgaliojoti įstaiga:

Ente Certificazione Macchine
Via Cà Bella 243, 40053 Valsamoggia
Location Castello di Serravalle (Bo) Italy

Alexander Shatov
Valdybos pirmininkas
DAEWOO Power Products sp. z o.o.
Varšuva, 2024-02-22



GARANTIJA

Visiems **DAEWOO** gaminiams taikomas privalomas sertifikavimas pagal ES reikalavimus. **DAEWOO** įrangos naudojimas, techninis aptarnavimas ir laikymas vykdomas taip, kaip aprašyta naudojimo instrukcijoje.

GARANTIJOS LAIKOTARPIS

Gaminio, naudojamo asmeniniams ir buitiniams poreikiams, pagrindinis garantinis laikotarpis yra **24 mėnesiai** nuo pardavimo dienos. Gaminio, naudojamo komerciniams ir profesionaliems tikslams, pagrindinis gaminio garantinis laikotarpis yra **12 mėnesių** nuo pardavimo dienos. Garantijos laikotarpiu atsirandantys defektai dėl gamyboje naudojamų nekokybiškų medžiagų, ir dėl gamintojo kaltės atsiradę surinkimo defektai šalinami nemokamai. Garantija įsigalioja tik tuomet, jei tinkamai užpildytas Garantijos talonas. Pretenzijos dėl prekių kokybės priimamos nustatyta forma. Pretenzijos formą galima nemokamai atsisiųsti elektroniniu būdu internetu: **www.daewoo-power.com**. Taip pat galite gauti pretenzijos formą, susisiekę su įgaliotuoju aptarnavimo centru. Priimamas remontui gaminys turi būti švarus ir visiškai sukomplektuotas.

PAPILDOMA GARANTIJA XXL

Gamintojas suteikia gaminiui papildomą **12 mėnesių** garantiją, užsibaigus pagrindiniam garantiniam laikotarpiui. Papildoma garantija įsigalioja tik įvykdžius šiuos reikalavimus:

- Pirkėjas užregistruoja įsigytas prekes internetinėje svetainėje adresu: **www.daewoo-power.com** ne vėliau kaip per 30 dienų nuo pirkimo dienos. Sėkmingos registracijos patvirtinimas yra atsakymo laiškas, išsiųstas registracijos metu nurodytu e-pašto adresu.

- Buvo vykdomas techninis aptarnavimas (toliau - "TA") įgaliotame aptarnavimo centre, tai atitinkamai atžymint Garantijos talone. Techninio aptarnavimo grafikas ir darbų sąrašas nurodytas kiekvieno gaminio vartotojo instrukcijoje, taip pat interneto svetainėje adresu: www.daewoo-power.com.
- Vartojamas laikosi visų Vartotojo instrukcijoje nurodytų Gaminio eksploatavimo reikalavimų ir rekomendacijų.

Jei nesilaikoma bet kurio iš aukščiau išvardintų reikalavimų, laikoma, kad Papildoma garantija nebuvo taikyta. Papildoma garantija netaikoma kai kurioms detalėms, komponentams, išiekvotoms medžiagoms, defektams ir atvejams, kuriems nėra nustatytas pagrindinis Garantinis laikotarpis.

GARANTIJOS SUTEIKIMO SĄLYGOS

Garantiniai įsipareigojimai taikomi tik gamybos defektams ir įtraukia nemokamą šių defektų šalinimą. Daugeliui gaminių reikalinga speciali priežiūra ir reguliarius techninis aptarnavimas. Techninio aptarnavimo vykdymo tvarka nurodyta kiekvieno gaminio naudojimo instrukcijoje. Techninį aptarnavimą turėtų atlikti tik įgaliotų aptarnavimo centrų specialistai, kurie daro atitinkamą atžymą Garantijos talone. Jei neįmanoma laiku atlikti techninio aptarnavimo, ir jei tai buvo kokių nors gaminio komponentų ir mazgų gedimų (defektų) atsiradimo priežastis, pirkėjas visiškai praranda teisę į papildomą garantiją. Produkcijos techninis aptarnavimas nėra gamintojo (pardavėjo) garantinis įsipareigojimas, ir vartotojas jį apmoka įgalioto aptarnavimo centro kainomis.

Laiku nepranešus apie konstatuotus gedimus ir (arba) eksploatuojant įrenginius su defektais po to, kai jie buvo konstatuoti, pardavėjas, importuotojas ar įgaliota organizacija turi teisę visiškai ar iš dalies atsakyti tenkinti pretenzijas.

Garantija netaikoma dėl nenugalimos jėgos aplinkybių, kurių gamintojas negali kontroliuoti.

Gamyklos defektus nustato įgalioto aptarnavimo centro ekspertų komisija.

GARANTIJA NETAIKOMA

- Mechaniniams pažeidimams (įtrūkimai, nuskėlimai ir kt.) ir pažeidimams, kuriuos sukelia agresyvios terpės veikimas, pašalinių daiktų patekimas į gaminį ir ventilacijos grotelės, taip pat pažeidimai, atsirandantys dėl netinkamo laikymo (metalinųjų dalių korozija);
- Gedimams, atsirandantiems dėl degalų ar aušinimo sistemų užsikimšimo;
- Gedimams, atsirandantiems dėl gaminio perkrovos ar netinkamo jo eksploatavimo, gaminio naudojimo nenumatyti tikslu, taip pat dėl elektros tinklo parametrų nestabilumo. Besąlygiški gaminio perkrovos požymiai yra gaminio dalių išsilydimas ar spalvos pasikeitimas aukštos temperatūros poveikyje, vienu metu sugedę du ar daugiau mazgų, įbrėžimai cilindro ar stūmoklio paviršiuose, stūmoklių žiedų ir švaistiklių įdėklų sunaikinimas. Taip pat garantija netaikoma elektros generatorių įtampos automatinio regulatoriaus gedimui dėl netinkamos eksploatacijos;
- Greitai nusidėvinčioms dalims (anglies šepetėliams, diržams, guminiams tarpikliams, alyvos sandarikliams, amortizatoriams, sankabos spyruoklėms, uždegimo žvakėms, duslintuvams, purkštukams, skriemuliams, kreipiamiesiems ritinėliams, trosams, rankiniams starteriams, griebtuvams, kolektoriams, nuimamiems akumulatoriams, filtravimo medžiagoms, tepalams, keičiamiesiems reikmenims, įrangai, peiliams, gražtams ir kt.) ir apsauginiams elementams (išsilydantiems saugikliams, šlyties varžtams, žalvariniams krumpļaračiams, torsinėms spyruoklėms, sklendžių velenams ir kt.);
- Gaminio profilaktikai, priežiūrai (valymas, plovimas, tepimas ir kt.), gaminio montavimui ir derinimui;
- Elektros kabeliams su mechaniniais ir šiluminiais pažeidimais;
- Gaminiams, kurie buvo atidaryti ar remontuojami ne įgaliotame aptarnavimo centre. Gaminio atidarymo ne įgaliotame techninio aptarnavimo centre požymiai įskirtinai yra tvirtinimo elementų išpjovų detalių persilaužimai;
- Jei gaminys eksploatuojamas su gedimo požymiais (padidėjęs triukšmas, vibracija, galios praradimas, sumažėjęs apsisukimų dažnis, svilėsių kvapas);
- Gedimams, atsiradusiems eksploatuojant daugiau nei 150 valandų per mėnesį;
- Natūraliam gaminio susidėvimui (išteklių išdirbimas).
- Jei Garantijos talonas nėra užpildytas arba nėra Pardavėjo antspaudo (spaudo);
- Jei Garantijos talone nėra savininko parašo.

SISUKORD

Tootekirjeldus	37
Tarnekomplekt	37
Üldvaade ja detailid	37
Tehniline spetsifikatsioon	37
Ohutusala teave	37
Sümbolite kirjeldus	39
Toote kokkupanek	39
Toote kasutamine	39
Tehniline hooldus	41
Rikete kõrvaldamine	43
Hoidmine ja transportimine	43
Toote utiliseerimine	44
Vastavusdeklaratsioon	44
Garantii	45

Täname usalduse ja **DAEWOO** toote ostmise eest. Loodame, et tänu **DAEWOO** seadmetele saab Teie töö olema mugav ja ohutu. Kõrgkvaliteetsete toodete väljatöötamisel usaldame me uusimaid tehnoloogiaid ja ajakohaseid tendentse ning järgime rangeid keskkonnanõudeid ja võtame arvesse klientidelt saadud tagasisidet. Kutsume Teid tutvuma kogu **DAEWOO** tootevalikuga meie kodulehel **www.daewoo-power.com**. Me loodame, et tulevikus otsustate Te usaldada oma aia-, kodu- ja autohoolduse täielikult **DAEWOO**-le.

Enne seadme kasutamist lugege seadme kasutusjuhend hoolikalt läbi. See aitab vältida võimalikke vigastusi ja seadme kahjustumist.

Tekkinud küsimuste korral kasutage kasutusjuhendi lõpus toodud kasulikku teavet. Küsimused ja päringud võite saata kontaktivormi kasutades kodulehe **www.daewoo-power.com** kaudu.

Oleme alati avatud dialogiks ja kuulame heameelega ära kõik arvamused ja ettepanekud! Kutsume Teid hindama meie toodangut jaotises Tagasiside, mis on olemas igal tootekaardil meie kodulehel **www.daewoo-power.com**. Oma küsimuste ja soovide saatmiseks saate Te kasutada tagasiside vormi meie kodulehel **www.daewoo-power.com**.

Tootja jätab endale õiguse teha muudatusi toote konstruktsioonis, disainis ja pakendis. Kasutusjuhendites toodud kujutised võivad erineda toote tegelikest detailidest ja märgistustest.

Seadme dokumentatsiooni korduvtrükk või muul viisil reprodutseerimine on lubatud vaid ettevõtte **DAEWOO POWER PRODUCTS** sp. z o.o. selgel nõusolekul.

DAEWOO tehnika teeninduste aadressid leiata kodulehelt **www.daewoo-power.com**.

TOOTEKIRJELDUS

DAEWOO akuga kettsaag on ette nähtud aias puude hooldamiseks. Sae kaal ja mõõtmed sobivad tööks raskesti ligipääsetavates kohtades ja kõrgustel.

DAEWOO saag on mõeldud vaid puitmaterjalide saagimiseks. Muude materjalide saagimine võib tekitada saele kahjustusi, mida garantiiremont ei kata.

See akuga saag ei ole mõeldud puude saagimiseks ega küttepuude tegemiseks – sellistel töödel tuleb kasutada võimsamaid **DAEWOO** saage.

TARNEKOMPLEKT*

1 Saag	1 tk.	6 Aku 16V (DACS 416Li SET)	2 tk.
2 Juhtplaat	1 tk.	7 Aku 21V (DACS 821Li SET)	1 tk.
3 Juhtplaadi kaitse	1 tk.	8 Akulaadija (DACS 416Li SET/DACS 821Li SET)	1 tk.
4 Kett	1 tk.	9 Kasutusjuhend	1 tk.
5 Õli (DACS 416Li SET)	1 tk.	10 Garantiitalong	1 tk.

* Tootja äranägemisel võidakse seadmetele lisada täiendavaid aksessuaare ja tarvikuid, näidates selle ära toote pakendil või spetsiaalsel kleebisel.

ÜLDVAADE JA DETAILID

1 Elektrimootori korpus	5 Aku fiksaator	10 Juhtplaat
2 Mootori lukustusnupp	6 Aku laetuse indikaator	11 Kaitsekate
3 Käepide	7 Mootori käivituspäästik	12 Õlipaagi kork (DACS 821Li/DACS 821Li SET)
4 Aku (DACS 416Li SET/DACS 821Li SET)	8 Keti veoratta kate	13 Fikseeriv tiibmutter
	9 Saekett	

TEHNILINE SPETSIFIKATSIOON

Mudel	DACS 416Li SET	DACS 821Li	DACS 821Li SET
Aku tüüp	Li-Ion	Li-Ion	Li-Ion
Aku pinge, V	16	21	21
Aku mahutavus, Ah	3.0	ei kuulu komplekti	5.0
Mootori tüüp	Ilma süsinikharjadeta	Ilma süsinikharjadeta	Ilma süsinikharjadeta
Mootori tootja	DAEWOO	DAEWOO	DAEWOO
Keti kiirus, m/s	8	12	12
Juhtplaadi pikkus, cm / tolli	10 (4")	20 (8")	20 (8")
Keti sammud, "	1/4	1/4	1/4
Ketilüli paksus, mm	1.1	1.1	1.1
Ketilülide arv, tk.	28	48	48
Ketiõlipaagi maht, ml	-	50	50
Kaal koos akuga, kg	1.6	1.5	3.8
Pakendi mõõtmed (PxLxK), mm	365x245x90	510x112x260	480x350x108

OHUTUSALANE TEAVE

TÄHELEPANU!

Enne seadme kasutamise alustamist lugege kasutusjuhend hoolega läbi. See aitab ära hoida võimalikke vigastusi ja seadme kahjustusi.

Seadmega töötamisel tuleb kinni pidada järgnevatest ohutusnõuetest:

- Enne sae esmakordset kasutamist lugege kasutusjuhend hoolega läbi ja hoidke see alles seadme kogu kasutusea jooksul.
- Enne töö alustamist tutvuge sae funktsioonide ja juhtseadmetega.
- Enne sae kasutamist peab operaator teadma, kuidas saab sae liikuvaid mehhanisme ja mootorit viivitamatult seisata.
- Kasutajatel, kes ei ole kasutusjuhendit läbi lugenud, on **DAEWOO** sae kasutamine keelatud.
- Lastel on saega töötamine keelatud.
- **DAEWOO** saag on mõeldud vaid puitmaterjalide saagimiseks. Muude materjalide saagimine võib sae rikkuda või tekitada vigastusi ja ohustada teie tervist.
- Palun pidage meeles, et operaator vastutab õnnetuste eest ja ohu eest teiste inimeste elule ja nende omandile.
- Sae kasutamine on keelatud, kui saega töötamise koha vahetus läheduses (lähemal kui 15 m) asuvad inimesed, lapsed või loomad.
- **DAEWOO** vastab kehtivatele Euroopa ohutusstandardite nõuetele. Ohutuskalutlustel ärge toodet modifitseerige.

TÄHELEPANU!

Pärast ravimite, alkohoolsete jookide või narkootiliste ainete tarvitamist, mis võivad töötaja reaktsiooni negatiivselt mõjutada, on saega töötamine keelatud.

OHUTUSMEETMED DAEWOO SAEGA TÖÖTAMISEL

- Saega tohib töötada vaid päevavalguses või hästi valgustatud kohas.
- Ärge kasutage saagi vihma ega tugeva tuule käes või muude ohtlike ilmaolude korral, mis ohustavad operaatori ja muude isikute turvalisust.
- Töötamisel ärge tehke äkilisi liigutusi ja ärge kiirustage, liigutage saagi rahulikult ja ühtlaselt.
- Veenduge, et töötamise koht oleks vaba takistustest ning puhastage töötamise koht võõrkehadest.
- Saagimise ajal peavad lapsed ja täiskasvanud asuma töötamise kohast võimalikult kaugel, sest operaator võib kaotada kontrolli tööprotsessi üle.
- Saagimisel kasutage vaid maksimaalset mootori pöörete arvu.
- Järgige tootja soovitusi saeketi teritamise ja hoolduse osas.
- Juhtplaati ja saeketti tohib asendada vaid tootja poolt soovitatud varuosadega.
- Kui töötamise ajal tekib tugev vibratsioon, lülitage elektrimootor välja ja püüdke välja selgitada põhjus. Ärge kasutage tööriista, kuni valesi töötamise põhjus ei ole täielikult kõrvaldatud.
- Ärge puudutage saeketi liikuvaid, saagimiseks ettenähtud osi.
- Vältige liiga kauakestvat saega töötamist, sest vibratsiooni pikaajaline toime operaatori kätele võib teha kahju.

OHUTUSNÕUDED AKU JA AKULAADIJA KASUTAMISEL

- Ülelaadimise vastane kaitse tagab, et akut üle ei laetaks. Maksimaalse laetuse taseme saavutamisel lülitab kaitsesüsteem aku laadijast lahti ja hoiab ära aku rikkumise või kahjustumise.
- Ülemäärase tühjenemise vastane kaitse. Aku sisemine kaitsesüsteem ei lase akul ülemääraselt tühjeneda. See funktsioon lülitab aku lahti niipea kui pinge on langenud minimaalse ohutu pingetasemele.
- Ülekuumenemise vastane kaitse. Akul on sisseehitatud termistor temperatuuri kontrollimiseks. Ülekuumenemise korral lülitab termistor aku akulaadijast lahti. Termistor lülitab aku lahti ka juhul kui aku kuumeneb üle töötamise ajal. See võib juhtuda elektritööriista ülekoormuse või pikaajalise töötamise korral. Aku jahtumine võtab aega 30 minutit, pärast seda võib tööd jätkata.
- Ülemäärase voolutugevuse vastane kaitse. Kui aku on ülekoormatud ja saavutatakse maksimaalne voolutugevus, lülitatakse aku selle sisedetailide kaitsmiseks lahti. Aku lülitub normaalsele töörežiimile niipea kui voolutugevus on alanenud ohutule tasemele. See võib aega võtta mitu sekundit.
- Lühisevastane kaitse. Lühise korral katkestab kaitsesüsteem koheselt seadme töö. See tagab aku sisedetailide kaitse kahjustuste eest.

SÜMBOLITE KIRJELDUS



TÄHELEPANU! Kõrge traumarisk. Olge ettevaatlik!



Kasutage individuaalseid kaitsevahendeid.



Enne seadme käivitamist lugege kasutusjuhend hoolgale läbi.



Ärge kasutage seadet vihma käes ja ärge jätke seda sademete kätte seisma.

TOOTE KASUTAMINE

- Tööriista kasutamisel kandke alati vastupidavaid, mittelibiseva tallaga jalanõusid ja sobivat riietust. Tööriista kasutamine ilma jalatsiteta või sandaalides on keelatud. Soovitatav on kasutada vibratsioonivastaseid kindaid, prille ja kõrvaklappe.
- Valmistage saega töötamise koht hoolikalt ette ja kontrollige seda, töötamise ajal komistamise ja kukkumise vältimiseks eemaldage kõik võõrkehad.
- Kontrollige hoolikalt, kas tööriistal ei puudu mõni kruvi ja/või kinnitus või kas mõni nendest ei ole korralikult kinni keeratud ning veenduge, et ei ole lekkeid/määrduisi. Veenduge, et kett oleks teritatud. Nüri kett pikendab saagimise aega ja suurendab vibratsiooni, mis kandub üle kätele.
- Enne kasutamist tutvuge detailselt kettsae ülesehitusega. Kõigepealt harjutage väiksemate puude või okste peal.
- Enne sae käivitamist veenduge, et kett ei puutu millegagi kokku, et käepidemel ei ole õli ja selle pind ei ole libe.
- Kandke saagi vaid väljalülitatud mootoriga. Juhtplaat peab olema suunatud korpusest eemale ja kaetud kaitsekatttega.
- Enne saega töö alustamist kontrollige hoolikalt, et see ei oleks kahjustatud. Kõik juhtimiseseadmed peavad olema heas seisundis. Ärge käivitage saagi juhul kui see on kahjustatud, valesti reguleeritud või kokku pandud. Veenduge, et päästiku vabastamisel kett seiskuks.
- Kõik sae hooldustööd, välja arvatud kasutusjuhendis ära toodud, tuleb lasta teha volitatud teeninduskeskuses.
- Alustage puukoste lõikamist altpoolt ülespoole, vältimaks ärälõigatud okste puukrooni rippuma jäämist.
- Töötamise ajal säilitage stabiilne asend.
- Oksi lõigates hoidke saagi rinnast mitte kõrgemal.
- Painde (koormuse) all olevate okste lõikamisel võtke sisse asukoht, kus saate vältida lööki.
- Tõstke saag saetavalt pinnalt ära vaid liikuva saeketiga.
- Peeneid oksi saagige ühe lõikamisega.
- Peened oksad võivad kergesti sattuda ketilülide vahele ja operaatorit vigastada, olge väikeste pöösaste ja peenikeste puukoste lõikamisel eriti ettevaatlik.
- Jämedaid oksi saagige mõlemalt poolt, kõigepealt tehke ¼ diameetri ulatuses lõige altpoolt ja seejärel ülaltpoolt.
- Olge eriti ettevaatlik ja ärge puudutage saetavat objekti juhtplaadi otsaga, sest see põhjustab kohese tagasilöögi, mille käigus juhtplaat viskub järsult tagasi üles operaatori suunas (joon. 2).

TÄHELEPANU!

Treppide ja redelite kasutamine kõrgustel töötades on keelatud.

TOOTE KOKKUPANEK

Akusaag antakse ostuhetkel ostjale üle osaliselt kokkupandud kujul kartongpakendis, mille sees asuvad kaitseelementid tagamaks sae kaitsmist transportimise ajal.

Võtke saag ja kõik detailid hoolikalt pakendist välja, kontrollige toote komplekteeritust vastavalt kasutusjuhendile.

DACS 416LI SET

- Liigutage ketti hammaste liikumissuunas.
- Asetage kett juhtplaadile ja kontrollige, kas kett juhtplaadi soones vabalt liigub.
- Paigaldage juhtplaat koos ketiga keti veotähikule ja asetage juhtplaat sae korpuses olevatesse soontesse (joon. 3).

- Paigaldage kaitsekate ja keerake tiibmutter kinni, seda kergelt pingutades.
- Saeketti tõmmates pingutage kett (joon. 4) ja fikseerige kett pingutatud asendis, keerates tiibmutri tugevalt kinni ❶ (joon. 5).

DACS 821LI / DACS 821LI SET

See saag on varustatud automaatse ketipingutiga

- Tõmmake pingutussüsteemi tappi ketiveotähiku juures, kuni see fikseerub (joon. 6).
- Liigutage ketti hammaste liikumissuunas.
- Asetage kett juhtplaadile ja kontrollige, kas kett juhtplaadi soones vabalt liigub.
- Asetage kett keti veotähikule.
- Paigaldage juhtplaat saekorpusesse, ühildades juhtplaadi avause ja ketipingutussüsteemi tapi.
- Suruge juhtplaat korpuse vastu ja keti pingutamine toimub automaatselt (joon. 7).
- Paigaldage kaitsekate ja keerake kinni tiibmutter ❶ (joon. 8).

Vajaduse korral pingutage ketti täiendavalt käsitsi.

- Keerake tiibmutter lahti.
- Tõmmake juhtplaati ja kinnitage pingutatud kett tiibmutri kinnikeeramise abil.

KETI ÕLITAMINE

Saeketi määrimiseks soovitame kasutada õli **DWO 100** või mõnda muud saeketi määrimiseks mõeldud aastaringset õli.

TÄHELEPANU!

Kasutatud (vana) õli kasutamine on keelatud, sest see võib sae rikkuda.

DACS 416LI SET

Töötamise ajal õlitage perioodiliselt ketti selleks ettenähtud õliga. Selle tegemiseks:

- Ühendage aku lahti ja puhastage juhtplaat ja saekett pehme harjaga saepurust.
- Määrige juhtplaadi ja saeketi vahelist pinda mõlemalt poolt selleks ettenähtud õliga.
- Paigaldage aku.
- Lülitage kettsaag sisse ja õli jaotub ühtlaselt kogu keti peale (joon. 9).

DACS 821LI / DACS 821LI SET

Kett õlitub automaatselt. Selle tagamiseks keerage lahti õlipaagi kork ❶, samas jälgides, et õlipaaki ei satuks võõrkehased ega prahti.

Täitke paak selleks ettenähtud õliga. Eemaldage õlijäädid õlipaagi kaelalt ja korgi siseküljelt. Korgi sees on õhuklapp, hoidke seda puhtana, et säiliks selle funktsionaalsus.

Keerake õlipaagi kork tihedalt kinni. Töötamise ajal jälgige õlitaset aknakesel ❷ (joon. 10).

TÄHELEPANU!

Ärge kasutage kettsaagi ilma õlita. Saag võib saada kahjustada. Sae kasutamisel ilma õlita kaotab garantii kehtivuse.

AKU LAADIMINE

TÄHELEPANU!

Maksimaalse tulemuse saavutamiseks ja Li-Ion aku kasutusea pikendamiseks laadige aku enne esimest kasutuskorda täiesti täis.

- Akut laadige ümbritseva keskkonna temperatuuril vahemikus +10°C kuni +30°C. Laadimise või tööriista kasutamise ajal võib aku soojeneda. Enne edasist kasutamist laske selleks kuni toatemperatuurini maha jahtuda.

- Käesolev toode on varustatud Li-Ion laetava akuga. Seda võib laadida igal ajal, ootamata selle täielikku tühjenemist, sest seda tüüpi akudel puudub „mälu“.
- Ühendage aku laadijaga ja süttib roheline indikaator.
- **DACS 416Li SET** mudelil – pistke akulaadija pistik aku pistikupesasse (joon. 11.1).
- **DACS 821Li SET** mudelil – asetage aku akulaadijasse (joon. 11.2).
- Akulaadija indikaator vilgub punasena, kuni aku on täielikult laetud. Kui aku on täielikult laetud, punane tuli kustub ja süttib roheline tuli. Aku laadimine kestab 1-1,5 tundi.
- Ühendage akulaadija lahti ja võtke aku sellest välja. Ärge laadige täielikult täislaetud akut. Täis aku laadimine lühendab aku eluiga. Laetud akut võib kasutada ümbritseva keskkonna temperatuuril vahemikus -20°C kuni +40°C.

TÄHELEPANU!

Ärge laske akul täielikult tühjeneda. Aku laadimiseks kasutage vaid originaallaadijat. Omatehtud või muude laadijate kasutamine võib põhjustada tulekahju või aku rikkumise ning tühistab tootjagarantii.

AKU PAIGALDAMINE

1. Asetage aku ① sae käepidemesse ②, kuni kostab klõpsatus (joon. 12).
2. Aku mahavõtmiseks vajutage alla fiksaatorid ③ ja võtke aku kettsae korpusest välja.

ELEKTRIMOOTORI SISSE- JA VÄLJALÜLITAMINE

DAEWOO akuga kettsaag on varustatud ekraaniga, mis näitab aku laetuse taset. Vajutage sisselülitusnuppu ja indikaator näitab aku laetuse taset ja saag on tööks valmis (joon. 12). Enne mootori käivitamist hoidke saagi kahe käega, ühe käega hoidke juhtkäepidet ① ja teise käega haarake tugevalt ülemine käepide ② (joon. 13).

DACS 416LI SET

Saag on varustatud täiendava, juhusliku käivitamise vastase kaitsesüsteemiga. Kaitse mahavõtmiseks vajutage nuppu ① (joon. 13).

- Vajutage alla ja hoidke allavajutatuna voolu lukustusnuppu ②.
- Hoidke allavajutatuna mootori käivituspäästikut ③. Mootor käivitub ja kett hakkab liikuma.
- Sae käivitamiseks vabastage voolu blokeerimisnupp ②, samal ajal hoides jätkuvalt allavajutatuna mootori käivituspäästikut ③ (joon. 13).
- Mootori seiskamiseks vabastage mootori käivituspäästik ③ ja oodake, kuni keti liikumine peatub.

DACS 821LI / DACS 821LI SET

- Vajutage alla ja hoidke allavajutatuna voolu lukustusnuppu ①.
- Hoidke allavajutatuna mootori käivituspäästikut ②. Mootor käivitub ja kett hakkab liikuma.
- Sae käivitamiseks vabastage voolu blokeerimisnupp ①, samal ajal hoides jätkuvalt allavajutatuna mootori käivituspäästikut ② (joon. 14).
- Mootori seiskamiseks vabastage mootori käivituspäästik ② ja oodake, kuni keti liikumine peatub.

TEHNILINE HOOLDUS

TÄHELEPANU!

Võimalike õnnetuste vältimiseks lülitage tööriist enne hoolduse tegemist välja ja võtke aku maha.

Puhastage regulaarselt, pärast iga kasutuskorda, toote korpust, sest ummistunud jahutusavad võivad põhjustada tööriista ülekuumenemist ja kahjustumist. Puhastage jahutusavad õigeaegselt mustusest, kasutage selleks pehmet harja ja/või suruõhku.

TÄHELEPANU!

Ärge võtke kettsae korpust puhastamiseks lahti. Vajaduse korral võtke ühendust volitatud teeninduskeskusega.

Kontrollige, et kinnitused ja korpus ei oleks vigastatud. Erilist tähelepanu pöörake käepideme kinnitustele ja juhtplaadi paigaldamisele. Defektide konstateerimise korral tuleb need kõrvaldada enne töö alustamist.

SAELATT

Pärast kettsae igakordset kasutamist puhastage juhtplaat ja kontrollige selle kulumisastet. Selleks võtke juhtplaat maha, puhastage õlituskanalid, saeketi soon ja ketitähiku õlitusava. Tilgutage ketitähiku õlitusavasse paar tilka õli (joon. 14).

Juhtplaadi loomuliku kulumise tõttu võib see deformeeruda, eemaldage deformatsioon viiliga, vastasel korral kulub juhtplaat veelgi intensiivsemalt (joon. 15).

KETITÄHIK

Kui kasutate kettsaagi kahjustatud ketiveorattaga, võib saekett enneaegselt kuluda või kahjustuda. Kui ketiveoratas on kulunud üle 0,5 mm, vahetage see välja (joon. 16). Laske see välja vahetada **DAEWOO** volitatud teeninduskeskuses.

SAEKETT

Pärast sae igat kasutuskorda tuleb kontrollida keti kulumisastet ja kahjustusi. Kontrollige, et ketiühendustes ja ketilülides ei oleks nähtavaid pragusid ja et kett ei oleks muutunud liiga jäigaks (mille tulemusel see enam ei paindu) ning kontrollige ketiühenduste ja ketilülide kulumisastet. Juhul kui konstateeritakse mõnda nimetatud puudustest, tuleb kett välja vahetada.

Teritage ketti õigeaegselt, see lihtsustab kettsaega töötamist oluliselt ja pikendab selle kasutusiga.

Ketti tuleb teritada juhul kui saagimiseks on vajalik tunduvalt suurendada survet tööriistale või juhul kui saagimisel tekib jämedate saelaastude asemel peen puidutolm.

TÄHELEPANU!

Enne keti teritamist pange alati kätte kaitsekindad ja ette kaitseprillid.

TEHNILISE HOOLDUSE GRAAFIK

TEHNILISE HOOLDUSE PERIOODILISUS (ajavahemik või töötunnid, sõltuvalt sellest, milline sündmus saabub esimesena)	Hooldustöö	Igal kasutuskorral	Esimese kuu lõpus või esimese 20 töötunni järel	Kord 6 kuu jooksul või iga 100 töötunni järel	Kord aastas või iga 300 töötunni järel
Saekett***	Saeketi pingutatuse kontrollimine	X			
	Teravuse kontrollimine	X			
	Vahetus			X	
Juhtplaat***	Kontrollimine (ülevaatus)	X			
	Puhastamine	X			
	Vahetus				X
Ketiõlitus	Kontrollimine (ülevaatus)	X			
Ketitähik	Kontrollimine (ülevaatus)		X		
	Vahetus				X
Õlipaak	Puhastamine **				X
Õlitussüsteem	Kontrollimine (ülevaatus)	X			
	Vahetus*				X
Toote korpus, ventilatsioonivad	Puhastamine	X			

- * Soovitatavalt pöörduda **DAEWOO** volitatud teeninduskeskusesse.
- ** **TÄHELEPANU!!!** Kontrollimise ja hoolduse vahelisel ajal tolmuses keskkonnas töötamise korral hooldus- ja kontrollivälbad lühenevad. Hoolduse perioodilisuse mittejärgimise korral võib mootorile tekkida kahjustus, mis ei kuulu garantii alla.
- *** Rikke või kahjustuse korral koheselt välja vahetada.

RIKETE KÕRVALDAMINE

TÄHELEPANU!

Käesolevas kasutusjuhendis nimetatata rikete kõrvaldamine tuleb teostada DAEWOO volitatud teeninduskeskustes.

Rike	Võimalik põhjus	Rikke kõrvaldamine
Kettsaag		
1) Mootor ei tööta.	A) Aku ei ole paigaldatud. B) Aku ei ole laetud. C) Kommutatsiooniseade on kahjustatud.	A) Paigaldage aku. B) Laadige aku. C) Võtke ühendust teeninduskeskusega.
2) Juhtplaat kuumeneb üle ja keti liikumine on raskendatud.	A) Ketti ei õlitata piisavalt. B) Õlipaak on tühi. C) Juhtplaadi õlikanalid on umbes.	A) Õlitage ketti sagedamini, kasutage soovitatud õli. B) Täitke paak soovitatud õliga. C) Puhastage juhtplaadi õlikanalid.
3) Mootor seiskub.	A) Aku on tühjaks saanud. B) Elektrilised detailid on kahjustatud.	A) Laadige aku. B) Võtke ühendust teeninduskeskusega.
4) Ülemäärane vibratsioon.	A) Sae korpuse detailid ei ole korralikult kinni keeratud või need on kahjustatud.	A) Keerake mutrid ja poldid korralikult kinni või vahetage kahjustatud detailid välja.
5) Saagimistulemus või -kiirus on mitterahuldav.	A) Saekett on nüri. B) Aku laetuse tase on madal.	A) Teritage saekett. B) Laadige aku.
6) Kett ei püsi juhtplaadil ja jookseb maha.	A) Kett on välja veninud.	A) Pingutage kett.
Aku ja akulaadija		
1) Akulaadial vilgub punane tuli.	A) Aku on valesti paigaldatud. B) Akuklemmid on mustusega kaetud. C) Aku on kahjustunud.	A) Paigaldage aku õigesti. B) Puhastage akuklemmid. C) Vahetage aku.
2) Akulaadija indikaator ei sütti.	A) Akulaadija pistik ei ole korralikult pistikupesasse pistetud. B) Pistikupesa, toitekaabel või toitekaabli pistik on kahjustatud.	A) Pistke pistik pistikupesasse. B) Kontrollige pinget vooluvõrgus, võtke ühendust teeninduskeskusega.

HOIDMINE JA TRANSPORTIMINE

HOIDMINE

Saagi tuleb hoida lastele ligipääsmatus kohas, kuivas, pimedas, loomuliku ventilatsiooniga ruumis, kus suhteline niiskus ei ületa 80%, temperatuuril alates +5°C kuni +40°C, tootjapakendis. Saagi on keelatud hoida ühes ruumis koos keemiliselt aktiivsete ainetega.

- Pikaajaliseks hoidmiseks tuleb toode vastavalt ettevalmistada („konserveerida“).
- Puhastage seadme kõik välised osad, pöörates erilist tähelepanu toote ja akulaadija jahutusribidele.
- Enne toote hoivulepanekut tehke hooldus ja vajalikud remonttööd.
- Saekomplekti osad tuleb korralikult puhastada ja ketiõliga õlitada.

- Laadige aku täiesti täis.
- Kogu hoiustamise aja jooksul tuleb regulaarselt (kord 3 kuu jooksul) laadida akulaadija abil akut.
- Hoidke akut ja akulaadijat soojas, kuivas kohas.

TRANSPORTIMINE

Tootele ei tohi avaldada mingit mehaanilist toimet. Toode on lubatud transportida suletud transpordivahendis, tootjapakendis või ilma selleta, kuid tagades toote kaitse mehaaniliste vigastuste, sademete, keemiliste ainete toime eest ja võttes transportimise ajal tarvitusele kõik ohutusmeetmed. Maha- ja pealelaadimistöde teostamisel on keelatud kasutada tehnilisi vahendeid, mis võivad pakendit mistahes viisil kokku pressida või sellele survet avaldada.

Töötamise kohas seadme teisaldamisel kandke seda käepidemest hoides.

TOOTE UTILISEERIMINE



- See seade ja selle komponendid on valmistatud keskkonnasõbralikest ja inimese tervisele ohututest materjalidest ja ainetest. Ja siiski – selleks, et vältida negatiivset toimet keskkonnale pärast seadme kasutamise lõpetamist, pärast seadme kasutusea lõppemist või seadme sobimatu korral edasiseks kasutamiseks, tuleb seade vanametalli ja plastmassi ümbertöötlemiseks toimetada vastavasse kogumiskeskusesse.
- Seadme ja selle osade utiliseerimine hõlmab nende täielikku demontaaži ja sellele järgnevat sorteerimist materjalide ja ainete liikide kaupa nende edasiseks ümbersulatamiseks või -töötlemiseks.
- Seade tuleb utiliseerida keskkonnale kahju tekitamata ja vastavalt Euroopa Liidus kehtivatele reeglitele.
- Tehnilised vedelikud (kütus, õli) tuleb utiliseerida eraldi, vastavalt utiliseerimise asukohas kehtivatele, kasutatud naftatoodete hävitamise normidele.
- Ärge valage kasutatud õli kanalisatsiooni või maha. Kasutatud õli tuleb valada erinõudesse ja saata kasutatud õlide kogumis- ja ümbertöötlemispunkti.
- Seadme ja/või selle detailide äraviskamine koos olmeprügiga prügikonteinerisse või prügikogumiskohta on keelatud.

VASTAVUSDEKLARATSIOON

Toote nimetus: Akuga saag
 Mudel: DACs 416Li SET | DACs 821Li | DACs 821Li SET
 Teavitame, et eelloetletud tooted on toodetud DAEWOO litsentsiga ja need vastavad kõigile EL direktiivide põhinõuetele:

Euroopa parlamendi ja nõukogu direktiiv elektromagnetilist ühilduvust käsitlevate liikmesriikide õigusaktide ühtlustamise kohta 2014/30/ES

Masinate direktiiv 2006/42/EÜ

Garanteeritud helivõimsuse tase: 75 dB (A)

Varustuse kontrollimisel kohaldati järgmisi

harmoneeritud standardeid ja norme:	EN 62841-1:2015/AC:2015	EN 55014-2:2015
	EN 62841-4-1:2020	EN IEC 61000-3-2:2019
	EN ISO 12100:2010	EN 61000-3-3:2013+A1:2019
	EN 55014-1:2017/A11:2020	

Volitatud asutus:

Ente Certificazione Macchine
 Via Cà Bella 243, 40053 Valsamoggia
 Location Castello di Serravalle (Bo) Italy

Alexander Shatov
 Juhatuse esimees
 DAEWOO Power Products sp. z o.o.
 Varssavi, 2024-02-22

GARANTII

Kõik **DAEWOO** tooted sertifitseeritakse vastavalt EL nõuetele.

DAEWOO tooteid tuleb kasutada, hooldada ja hoiustada täpselt nii nagu kasutusjuhendis kirjeldatud.

GARANTIIAEG

Toote põhigarantiaeg, juhul kui toodet kasutatakse isiklikel ja olmelistel eesmärkidel, on **24 kuud** alates müügikuupäevast.

Toote põhigarantiaeg, juhul kui toodet kasutatakse äri- ja professionaalses tegevuses, on **12 kuud** alates müügikuupäevast.

Garantiiajal kõrvaldatakse tasuta sellised defektid, mis on tekkinud madala kvaliteediga materjalide kasutamise tõttu tootmises ja tootja süül tekkinud montaažidefektid. Garantii jõustub vaid juhul kui Garantiikaart on õigesti täidetud. Pretensioonid toote kvaliteedi osas võetakse vastu kindlaksmääratud vormis. Pretensiooni vorm on vabalt kättesaadav ja elektrooniliselt allalaetav internetilehelt: **www.daewoo-power.com**. Nõude vormi saamiseks võite ühendust võtta ka volitatud teeninduskeskusega. Toode võetakse remonti puhtana (ei tohi olla määrduanud jne) ja täiskomplektset.

LISAGARANTII XXL

Toote valmistaja tagab tootele lisagarantii – **12 kuud** pärast põhigarantiiaja lõppu. Lisagarantii jõustub vaid juhul kui on täidetud järgmised nõuded:

- Klient registreerib ostetud toote veebilehel **www.daewoo-power.com** hiljemalt 30 päeva jooksul toote ostukuupäevast. Eduka registreerimise kinnituseks on vastus, mis saadetakse registreerimisel näidatud e-posti aadressile.
- Plaaniliste tehniliste hoolduste (edasises tekstis "TH") läbimine volitatud teeninduskeskuses ja garantiikaardile vastava sissekande tegemine. Hooldusgraafik ja -tööde nimekiri on ära toodud iga toote kasutusjuhendis ja veebilehel **www.daewoo-power.com**.
- Tarbija järgib toote kasutamisel kõiki Kasutusjuhendis toodud nõudeid ja soovitusi.

Lisagarantii ei jõustu juhul kui mõnda eeltoodud nõuetest ei täideta. Lisagarantii ei kata teatud detaile, komponente, abimaterjale, defekte ja juhtumeid, mida põhigarantiaeg ei kata.

GARANTIITINGIMUSED

Garantii katab vaid tootmisdefekte ja nende defektide tasuta kõrvaldamist.

Suurem osa tooteid vajab erilist hooldust ja regulaarset tehnilist hooldust. Hooldusprotseduurid on loetletud iga toote kasutusjuhendis. Tehnilist hooldust võivad teostada vaid volitatud teeninduskeskuste spetsialistid, tehes garantiikaardile vastava sissekande. Ostja kaotab õiguse lisagarantiile juhul kui tehnilisi hooldusi ei tehta õigeaegselt ja selle tulemusel on tekkinud häired (defektid) toote ühenduste, detailide ja agregaatide töös.

Seadmete tehniline hooldus ei sisaldu tootja(müüja)garantiis ja tarbija tasub nende eest vastavalt volitatud teeninduskeskuse hinnakirjale.

Juhul kui defektidest ja/või nendega seotud häiretest seadme töös pärast nende avastamist õigeaegselt ei teatata, on müüjal, importijal või volitatud organisatsioonil õigus täielikult või osaliselt keelduda pretensioonis toodud nõudmistest täitmisest.

Garantii ei kata vääraratu jõu juhtumeid, mis ei allu tootja kontrollile.

Tootmisvigade olemasolu määrab kindlaks volitatud teeninduskeskuse ekspertkomisjon.

GARANTII EI KATA

- mehaanilisi kahjustusi (praod, killud) ja kahjustusi, mida on tekitanud halvad töötingimused, võõrkehade asumine tootes või selle ventilatsioonirestides ning vigastusi, mis on tekkinud vale hoiustamise (metalldetailide korrosioon) tõttu;
- kahjustusi, mis on tekkinud ummistunud kütuse- või jahutussüsteemi tõttu;
- mehaanilisi kahjustusi, mis on tekkinud toote ülekoormuse, tootega valel viisil töötamise või toote valel viisil kasutamise või elektrivõrgu parameetrite ebastabiilsuse tulemusena. Üheselt mõistetavateks toote ülekoormusele viitavateks tunnusteks on detailide sulamine või värvimuutus staatori- või rootorisõlmedel kõrge temperatuuri tõttu, samaaegne ühe või rohkemate sõlmede kahjustus, kriimustused silindri või kolvi pinnal, kolvirõngaste või ühendavate varraste kahjustused. Garantii ei kata ka elektrienergia generaatori automaatse pingestabilisaatori kahjustusi, mis on tekkinud valel viisil kasutamise tõttu;
- kasutamise ajal loomulikule kulumisele allutatud abimaterjalide (süsinikharjad, kaablid, kummitihendid, tihendid, amortisaatorid, sidurivedrud, süüteküünlad, mürasummutid, düüsid, kettad, lülid, ajamivõllid, kaablid, starterid, klambrid, muhvid, kiilrihmad, pirnid, vahetatavad akud, patareid, filtrid ja kaitseelemendid, määrdeained, vahetatavad tarvikud, aksessuaarid, rattad, noad, puurid, noahoidjad, trimmeripead, lõikeketid, siinid, juhtkaablid, lukud ja ülekoormustapid, kaitsmed, liugpoldid, messingist hammasrattad, torsioonvedrud, summutiklapid jne) kahjustusi;
- profülaktilist hooldust, toote jooksvat hooldust (puhastamine, pesemine, õlitamine jne), toote paigaldamist ja konfigureerimist;
- elektrijuhtmete mehaanilisi ja termilisi kahjustusi;
- toote remonti, juhul kui toode on avatud või juhul kui seda on parandatud väljaspool volitatud teeninduskeskust. Tunnused, mis kinnitavad toote avamist väljaspool volitatud teeninduskeskust, on ühendusdetailide kortsud, kriimustused, painded kinnituste ühenduskohtades;
- defekte, mis on tekkinud veatunnustega (kasvanud müratase või vibratsioon, vähenenud võimsus, kiirus, tekkinud kõrbelõhn) seadme kasutamise tulemusel;
- võimalikke kahjustusi, mis on tekkinud tunniloenduriga (mitte üle 150 tunni kuus) varustatud seadme ülemäärase kasutamise tulemusel;
- toote (ressursi) loomulikku kulumist;
- garantii ei kehti juhul kui garantiikaart on täitmata või sellel puudub müüja pitsers;
- garantii ei kehti juhul kui garantiikaardil puudub toote omaniku allkiri.

Power your skills



DAEWOO
POWER PRODUCTS

Manufactured under license of DAEWOO International Corporation, Korea
WWW.DAEWOO-POWER.COM

2