

**365 SMART**

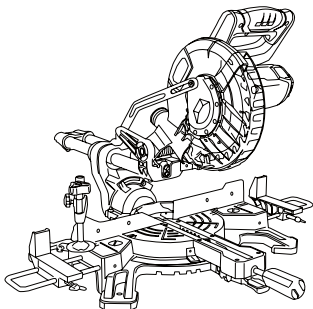

**PILARKA UKOSOWA Z POSUWEM 1500W**  
**MITER SAW 1500W**  
**POKOSOVÁ PÍLA S POSUVOM 1500 W**

Instrukcja obsługi / User manual / Návod na použitie

NUMÉR MODELU / ITEM NUMBER / ČÍSLO MODELU: SM-04-05210

ORYGINALNA INSTRUKCJA OBSŁUGI / ORIGINAL MANUAL / ORIGINÁLNY NÁVOD NA POUŽITIE

**DLA WŁASNEGO BEZPIECZEŃSTWA PRZECZYTAJ ZE ZROZUMIENIEM CAŁĄ INSTRUKCJĘ  
PRZED ROZPOCZĘCIEM UŻYTKOWANI**

**FOR YOUR SAFETY  
READ AND UNDERSTAND THE ENTIRE MANUAL BEFORE OPERATING MACHIN**

**SKÓR AKO PRÍSTROJ ZAČNETE POUŽÍVAŤ  
A V ZÁUJME VLASTNEJ BEZPEČNOSTI SI PREČÍTAJTE A POCHOPTTE NÁVOD NA POUŽITIE**

## SPIS TREŚCI

1. Wstęp
2. Dane techniczne
3. Symbole
4. Ochrona środowiska
5. Ogólne zasady bezpieczeństwa

### 1. WSTĘP

Dziękujemy za zakup pilarki ukosowej. Funkcjonalna i łatwa w obsłudze pilarka ukosowa z funkcją posuwu jest elektronicznym narzędziem przenośnym napędzanym silnikiem jednofazowym o mocy 1500W wyposażonym w tarczę 210mm. Pilarka ukosowa może być używana do cięcia materiałów z drewna, płyt drewnopodobnych, desek, paneli podłogowych, listew itp. Za pomocą urządzenia można dokonywać cięć prostych po kątem 90° oraz ukośnych poprzez ustawienie stołu roboczego pod kątem do 45° w lewo lub prawo oraz cięć kątowych odchylonych od osi pionowej w zakresie od 0° do 45° w lewo. Chcemy Ci pomóc korzystać z niej jak najlepiej i w bezpieczny sposób. Obsługa urządzenia jest łatwa a zachowanie należytej dbałości zapewni jej wieloletnią, niezawodną eksploatację. Nie należy używać maszyny do prac niezgodnych z ich przeznaczeniem! Wszystkie inne zastosowania są całkowicie zabronione. Ta instrukcja mówi właśnie o tym; prosimy przeczytać ją dokładnie. Wszystkie informacje i specyfikacje zawarte w niniejszej publikacji są oparte na najnowszych informacjach dostępnych w momencie oddania do druku. Zastrzegamy sobie prawo do wprowadzania zmian w dowolnym czasie, bez uprzedzenia i bez żadnych zobowiązań. Żadna część tej publikacji nie może być powielana bez uzyskania pisemnej zgody. Niniejszą instrukcję należy traktować jako integralną część pilarki ukosowej która powinna zostać przekazana z nią w przypadku jej odsprzedaży.



**Przed użyciem należy dokładnie przeczytać niniejszą instrukcję obsługi. Należy zwrócić szczególną uwagę na uwagi i ostrzeżenia.**

6. Szczegółowe zasady bezpieczeństwa
7. Elementy urządzenia
8. Ustawianie
9. Obsługa
10. Konserwacja, przechowywanie, transport

### 2. DANETECHNICZNE

Indeks	SM-04-05210
Zasilanie/napięcie	220-240 V
Zasilanie/częstotliwość	50/60 Hz
Moc	1500 W
Obrotowy bez obciążenia	4500 obr/min
Średnica tarczy tnącej	210 mm
Średnica otworu tarczy	30 mm
Ilość zębów tarczy	24T(48T)
Długość posuwu	140 mm
Zdolność cięcia: 0° x 0° 45° x 0° 0° x 45° 45° x 45°	220x70 mm 155x70 mm 220x35 mm 155x35 mm
Stopień ochrony	IP20
Wskaźnik laserowy	TAK
Klasa lasera	II
Klasa izolacji	II
Moc wyjściowa lasera	< 1 mW
Poziom ciśnienia akustycznego (hałas) (LpA)	93,6 dB (A)
Poziom mocy akustycznej (moc dźwięku) (LwA)	106,6 dB (A)
<b>Dane logistyczne</b>	
Waga netto/brutto	9,7/ 11 kg
Wymiary produktu Dł. x Szer. x Wys.	600 mm x 430 mm x 300 mm
<b>Wyposażenie:</b>	
Tarcza 210 mm x 30 mm x 24T	1 SZT
Tarcza 210 mm x 30 mm x 48T	1 SZT
Worek na wióry	TAK
Zaciski śrubowe	1 SZT
Przedłużenie podparcia	2 SZT

### 3. SYMBOLE

	Należy dokładnie zapoznać się z niniejszą instrukcją.
	Podczas obsługi pilarki należy zawsze nosić okulary ochronne z osłonami bocznymi i upewnić się że inne osoby w miejscu pracy noszą okulary ochronne.
	Uwaga! Należy nosić naszniki ochronne. Hałas może prowadzić do uszkodzenia słuchu. Uwaga! Należy nosić okulary ochronne. Wytwarzane podczas pracy urządzenia iskry, drzazgi, wióry i pył mogą prowadzić do utraty wzroku.
	Należy nosić rękawice ochronne.
	Uwaga! Należy nosić maskę ochronną. Pracy z drewnem i innymi materiałami może towarzyszyć powstawanie szkodliwego dla zdrowia pyłu. Nigdy nie używać urządzenia do pracy na materiałach zawierających azbest!
	Zabrania się demontażu urządzeń ochronnych i zabezpieczających oraz manipulowania przy nich.
 	<b>Uwaga! Ryzyko obrażeń</b> Zbliżanie rąk do tarczy tnącej grozi poważnymi obrażeniami ciała.
	Przed naprawą, czyszczeniem i konserwacją urządzenia należy wyjąć wtyczkę sieciową!
	Dzieci i osoby postronne nie powinny zbliżać się do urządzenia.

### 4. OCHRONA ŚRODOWISKA



Zużyte urządzenia elektryczne są surowcami wtórnymi i nie wolno ich wyrzucać do pojemników na odpady domowe, gdyż zawierają one substancje niebezpieczne dla zdrowia i środowiska. Prosimy o pomoc w oszczędnym gospodarowaniu zasobami naturalnymi i ochronie środowiska przez przekazywanie zużytych urządzeń do punktu składowania zużytych urządzeń.

### 5. OGÓLNE ZASADY BEZPIECZEŃSTWA

#### Użytkowanie maszyny

- Należy zapoznać się z niniejszą instrukcją obsługi oraz etykietami umieszczonymi na urządzeniu, aby zrozumieć jego ograniczenia i potencjalne zagrożenia.
- Należy dokładnie zapoznać się z elementami sterującymi i ich prawidłowym działaniem. Operator musi wiedzieć, jak szybko zatrzymać maszynę i operować elementami sterującymi.
- Nie należy przystępować do obsługi maszyny przed pełnym zrozumieniem, jak prawidłowo obsługiwać oraz jak zapobiegać przypadkowym obrażeniom ciała i/lub szkodom materialnym.
- Jeśli urządzenie ma być używane przez osobę inną niż pierwotny nabywca lub ma zostać ono wypożyczone, wynajęte lub sprzedane, przed rozpoczęciem eksploatacji należy zawsze zapoznać się z niniejszą instrukcją obsługi oraz odbyć wszelkie niezbędne szkolenia w zakresie bezpieczeństwa. Użytkownik może zapobiec wypadkom lub wystąpieniu uszczerbku na zdrowiu własnym lub innych osób bądź szkód materialnych i ponosi za nieodpowiedzialność.
- Nie należy przeciążać urządzenia. Należy używać urządzenia do pracy do której jest przeznaczone. Umożliwi to lepsze i bezpieczniejsze wykonanie pracy w ramach przewidzianych dla niego zastosowań.

#### Bezpieczeństwo osobiste

- Nigdy nie zezwalać dzieciom na obsługę tego urządzenia.
- Dzieci, zwierzęta domowe i inne osoby nie korzystające z urządzenia powinny znajdować się z dala od miejsca pracy. Należy zachować czujność i wyłączać urządzenie, jeśli ktokolwiek pojawi się w obszarze roboczym. Dzieci powinny znajdować się pod opieką odpowiedzialnej osoby dorosłej.
- Nie należy używać urządzenia pod wpływem narkotyków,

alkoholu lub innych środków, które mogą wpłynąć na zdolność do prawidłowego używania urządzenia.

- Należy mieć na sobie odpowiednią odzież m.in. długie spodnie, buty i rękawice. Nie należy mieć na sobie luźnej odzieży, krótkich spodni ani wszelkiego rodzaju biżuterii. Długie włosy należy zabezpieczyć w taki sposób, aby znajdowały się powyżej linii ramion. Nie zbliżać włosów, ubrań i rękawic do ruchomych części. Długie włosy, biżuteria lub luźna odzież mogą zostać pochwycone przez ruchome części.
- Chronić oczy, twarz i głowę przed przedmiotami, które mogą zostać wyrzucone z urządzenia. Podczas pracy należy zawsze nosić gogle ochronne lub okulary ochronne z osłonami bocznymi.
- Należy nosić odpowiednią ochronę słuchu. Należy stosować środki ochrony dróg oddechowych, aby uniknąć ryzyka wdychania szkodliwego pyłu.
- Podczas pracy należy zawsze trzymać ręce i stopy z dala od ruchomych części. Ruchome części mogą doprowadzić do przecięcia lub zgniecenia pewnych części ciała.
- Podczas pracy należy zawsze trzymać ręce i stopy z dala od wszystkich punktów ścisku.
- Nie dotykać części, które mogą nagrzewać się podczas pracy. Przed przystąpieniem do konserwacji, regulacji lub serwisowania należy odczekać, aż części ostygną.
- Podczas obsługi urządzenia należy zachować ostrożność, patrzeć na to, co się robi i używać go w rozsądny sposób.
- Nie należy zbyt szybko się wychylać. Nie obsługiwać urządzenia, będąc na bosą, w sandałach lub innym lekkim obuwiu. Nosić obuwie ochronne, które ochroni stopy i poprawi ich stabilność na śliskich powierzchniach. Należy zawsze dbać o prawidłowe oparcie stóp i równowagę. Zapewnić to lepszą kontrolę nad maszyną w nieoczekiwanych sytuacjach.

### Kontrola maszyny

- Przed uruchomieniem maszyny należy ją skontrolować. Osłony należy utrzymywać na miejscu i w stanie gotowości do pracy. Wszystkie nakrętki, śruby itp. powinny być dobrze dokręcone.
- Nigdy nie należy używać maszyny, jeśli wymaga ona naprawy lub jest w złym stanie technicznym. Przed użyciem maszyny należy wymienić uszkodzone, brakujące lub niedziałające części. Należy utrzymywać maszynę w stanie zapewniającym jej bezpieczną obsługę. Przed uruchomieniem maszyny należy regularnie sprawdzać, czy z jej powierzchni zostały

usuniete klucze i narzędzia nastawcze. Pozostawiony klucz przytwierdzony do części obrotowej maszyny może przyczynić się do powstania obrażeń ciała. Należy zapobiegać przypadkowemu uruchomieniu urządzenia. Przed transportem, konserwacją lub serwisowaniem urządzenia należy upewnić się, że silnik jest wyłączony.

- Transport, konserwacja lub serwis przy wyłączonym silniku może być przyczyną wypadków. Jeśli maszyna znacznie drgać w nietypowy sposób, należy zatrzymać silnik i natychmiast sprawdzić przyczynę. Drgania są na ogół oznaką problemów.

### Bezpieczeństwo elektryczne

- Należy zabezpieczyć się przed porażeniem prądem elektrycznym. Nie wolno podłączać ani odłączać silnika, stojąc na lub w pobliżu wilgotnego lub mokrego podłoża. Nie należy używać urządzenia w miejscach wilgotnych lub mokrych ani wystawiać go na działanie deszczu. Zapobiegać kontaktowi ciała z uziemionymi powierzchniami. Należy uważać, by podczas podłączania i odłączania urządzenia palce nie dotykały metalowych styków wtyczki.
  - Unikać przypadkowego uruchomienia urządzenia. Podczas podłączania wtyczki do gniazdka należy upewnić się, że przełącznik ustawiony jest w pozycji wyłączonej.
  - Do stosowania na zewnątrz należy używać wyłącznie zatwierdzonych i odpowiednio oznaczonych przedłużaczy. Bębny kablowe należy stosować wyłącznie w stanie rozwiniętym.
  - Nie należy używać kabla do celów, do których nie jest on przeznaczony. Nie należy używać kabla do wyciągania wtyczki z gniazdka. Chronić kabel przed wysokimi temperaturami, olejami i ostrymi krawędziami.
  - Narzędzie elektryczne powinno być naprawiane przez wykwalifikowanego elektryka. Elektronarzędzie to jest zgodne z obowiązującymi przepisami bezpieczeństwa. Naprawy mogą być wykonywane wyłącznie przez elektryka przy użyciu oryginalnych części zamiennych. W przeciwnym razie może dojść do wypadku.
- ### Miejsce pracy i przechowywania
- Utrzymywać porządek na stanowisku pracy. Nieporządek w miejscu pracy może prowadzić do wypadków.
  - Należy wziąć pod uwagę wpływ środowiskowe. Nie wystawiać elektronarzędzi na działanie deszczu. Nie używać elektronarzędzi w wilgotnym lub mokrym otoczeniu. Zapew-

nić dobre oświetlenie miejsca pracy. Nie używać elektronarzędzi tam, gdzie istnieje ryzyko pożaru lub wybuchu.

- Nieużywane narzędzia elektryczne należy przechowywać w bezpiecznym miejscu. Nieużywane narzędzia elektryczne należy przechowywać w suchym, zamkniętym lub znajdującym się wysoko, niedostępnym dla dzieci miejscu.

## 6. SZCZEGÓLWE ZASADY BEZPIECZEŃSTWA

### Środki ostrożności

- Nie używać zużytych, pękniętych lub zdeformowanych tarcz tnących.
- Stosować wyłącznie tarcze zalecane przez producenta.
- Należy dobrać odpowiednią tarczę do ciętego materiału.
- Podczas dotykania tarcz i szorstkich materiałów należy mieć na rękach rękawice.
- Należy nosić okulary ochronne. Powstające podczas pracy iskry lub odłamki, wióry i pył wydobywające się z urządzenia mogą prowadzić do utraty wzroku.
- Przy cięciu drewna należy podłączyć elektronarzędzie do urządzenia odpylającego. Na wytwarzanie pyłu wpływ ma m.in. rodzaj obrabianego materiału, sposób odcięcia (gromadzenie lub źródło) oraz prawidłowe ustawienie pokrywy/płyt prowadzących/przewodnic.
- Nie używać tarcz tnących wykonanych ze stali szybko tnącej (stal HSS).

### Obsługa i pielęgnacja maszyny

- Nie używać elektronarzędzi o małej mocy do pracy przy dużych obciążeniach. Nie należy używać elektronarzędzia do celów, do których nie jest ono przeznaczone m.in. do cięcia gałęzi, kłód czy drewna opałowego.
- Zabezpieczyć obrabiany przedmiot. Do utrzymania obrabianego przedmiotu w miejscu należy użyć zacisków. W ten sposób zostanie on zamocowany mocniej niż w przypadku przytrzymywania ręką. W przypadku obrabiania długich przedmiotów konieczne jest zastosowanie dodatkowego podparcia (dedykowany stół do pilarki ukosowej), aby zapobiec wywróceniu się maszyny. Zawsze mocno dociskać obrabiany przedmiot do płyty roboczej, aby zapobiec jego odbiciu i wykręceniu.

- Jeśli podczas cięcia tarcza zablokuje się z powodu zastosowania nieprawidłowej siły posuwu, należy wyłączyć maszynę i odłączyć ją od sieci zasilającej. Wyjąć obrabiany przedmiot i upewnić się, że tarcza pracuje bez zarzutu. Włączyć maszynę i rozpocząć cięcie z zastosowaniem mniejszej siły posuwu.
- Stosować wyłącznie tarcze, których maksymalna dopuszczalna prędkość obrotowa nie jest większa niż maksymalna prędkość obrotowa piły i które nadają się do cięcia danego materiału.
- Pilarki ukosowe nie mogą być używane do wykonywania wpustów (wycinania rowków, które kończą się w obrabianym materiale).
- Do transportu elektronarzędzi należy używać wyłącznie urządzeń transportowych. Nigdy nie używać urządzeń ochronnych do przenoszenia i transportu maszyny.
- Upewnić się, że podczas transportu górna część tarczy jest zakryta, np. przez urządzenie zabezpieczające.
- Należy stosować wyłącznie podkładki dystansowe i pierścienie wrzeczona określone przez producenta jako odpowiednie do zamierzonego zastosowania.
- Podłoże wokół maszyny musi być równe, czyste i wolne od syplkiego materiału, takiego jak wióry i ścinki.
- Nie usuwać żadnych pozostałości po cięciu ani innych części obrabianych przedmiotów ze strefy cięcia, gdy maszyna pracuje, a zespół tnący nie został zatrzymany.
- Zapewnić, by w miarę możliwości maszyna była zawsze przymocowana do blatu warsztatowego lub dedykowanego stołu do pilarki ukosowej.
- Aby rozwiązać problem lub usunąć zcięte kawałki drewna, należy wyłączyć urządzenie.
- Prace nastawcze i pomiarowe oraz czyszczenie urządzenia należy wykonywać tylko przy wyłączonym silniku. Wyciągnąć wtyczkę z gniazda sieciowego.
- Przed ponownym uruchomieniem należy upewnić się, że z urządzenia zostały usunięte wszystkie elementy obce.
- Należy dbać o swoje narzędzia. Narzędzia tnące powinny być ostre i czyste, aby zapewnić lepsze i bezpieczniejsze warunki pracy. Należy przestrzegać wskazań dotyczących smarowania i wymiany jej elementów. Należy regularnie sprawdzać kabel przyłączeniowy elektronarzędzia i w razie uszkodzenia zlecić jego wymianę autoryzowanemu serwisowi specjalistycznemu. Należy regularnie sprawdzać przedłużacze i wymieniać je w przypadku uszkodzenia. Uchwyt powinien być suchy, czysty i wolny od oleju i smaru.

### Wskazówki bezpieczeństwa dotyczące obchodzenia się z tarczami tnącymi

- Należy używać wyłącznie narzędzi, które umie się obsługiwać.
- Należy przestrzegać maksymalnej prędkości. Nie należy przekraczać podanej na narzędziu maksymalnej prędkości. Jeżeli został podany zakres prędkości, należy go przestrzegać.
- Przestrzegać kierunku obrotu silnika / tarczy tnącej.
- Nie używać pękniętych tarcz. Należy pozbywać się pękniętych tarcz. Ich naprawy są niedozwolone.
- Powierzchnie zaciskowe powinny być czyste (wolne od smaru, oleju i wody).
- Nie używać luźnych pierścieni redukcyjnych ani tulei do redukcji rozmiarów otworów tarcz.
- Należy upewnić się, że pierścienie redukcyjne znajdują się w równoległej pozycji względem siebie.
- Ostrożnie obchodzić się z narzędziem tnącym. Najlepiej przechowywać je w oryginalnym opakowaniu lub w specjalnych pojemnikach. Aby poprawić chwyt i zmniejszyć ryzyko urazów, należy nosić rękawice ochronne.
- Przed użyciem narzędzi tnących należy upewnić się, że wszystkie urządzenia ochronne są prawidłowo zamocowane.
- Przed użyciem należy upewnić się, że narzędzie tnące spełnia wymagania techniczne tego elektronarzędzia i jest prawidłowo zamocowane.
- Dołączonej tarczy tnącej należy używać wyłącznie do cięcia drewna, materiałów drewnopodobnych, tworzyw sztucznych.
- W przypadku obróbki drewna, materiałów drewnopodobnych lub tworzyw sztucznych należy podłączyć urządzenie odpylające. W przypadku obecności przyłączy do urządzeń do odsysania i zbierania pyłu należy upewnić się, że są one prawidłowo podłączone i używane. Przy obróbce drewna, materiałów drewnopodobnych i tworzyw sztucznych eksploatacja w zamkniętych pomieszczeniach jest dozwolona tylko przy użyciu odpowiedniego systemu odciągowego.

### Konserwacja i naprawa

- Przed przeprowadzaniem jakichkolwiek regulacji lub prac naprawczych należy odłączyć wtyczkę od gniazda sieciowego.
- Na poziom wytwarzanego hałasu wpływają różne czynniki, w tym właściwości tarczy tnących, stan tarczy i elektronarzędzia. W miarę możliwości należy stosować tarcze pilarskie, które zostały zaprojektowane z myślą o obniżeniu poziomu

hałasu. W celu zmniejszenia hałasu należy regularnie i w razie potrzeby naprawiać elektronarzędzie i jego akcesoria.

- Usterki elektronarzędzia, urządzeń zabezpieczających lub akcesoriów należy bezzwłocznie zgłaszać osobie odpowiedzialnej za bezpieczeństwo / autoryzowanego serwisu.
- Należy sprawdzać elektronarzędzie pod kątem ewentualnych uszkodzeń. Przed dalszym użyciem elektronarzędzia należy dokładnie sprawdzić urządzenia ochronne i inne części pod kątem ich bezawaryjności i prawidłowego funkcjonowania. Sprawdzić, czy części ruchome działają bez zarzutu i nie zakleszczają się lub czy nie są uszkodzone. Aby zapewnić bezawaryjną pracę elektronarzędzia, wszystkie części muszą być prawidłowo zamontowane i muszą być spełnione wszystkie warunki. O ile w instrukcji obsługi nie określono inaczej, uszkodzone urządzenia i części ochronne powinny być naprawiane lub wymieniane w autoryzowanym warsztacie serwisowym. Uszkodzone wyłączniki powinny być niezwłocznie wymieniane. Nie należy używać uszkodzonych lub wadliwych przewodów przyłączeniowych. Nie używać narzędzi elektrycznych, których nie można włączyć ani wyłączyć.

### Pozostałe ryzyko

Pomimo prawidłowego obsługiwanie urządzenia całkowite wykluczenie dodatkowych zagrożeń jest niemożliwe. Ze względu na charakter ukosowej pilarki tarczowej podczas jej eksploatacji mogą nastąpić następujące zagrożenia:

- Dotknięcie odsłoniętych miejsc tarczy pilarskiej;
- Dotknięcie obracającej się tarczy pilarskiej (rany cięte);
- Nieprawidłowe użytkowanie prowadzi do odrzucenia obrabianych przedmiotów i ich części;
- Pęknięcie tarczy pilarskiej;
- Odrzucenie wadliwych części tarczy z twardego metalu;
- Utrata słuchu w razie niestosowania wymaganej ochrony słuchu;
- Niestosowanie okularów ochronnych może prowadzić do uszkodzenia oczu;
- Niestosowanie wymaganej maski przeciwpyłowej może prowadzić do uszczerbku na zdrowiu;
- W razie używania w zamkniętych pomieszczeniach wytwarzany pył drewnny może być szkodliwy dla zdrowia.

**PROMIENIOWANE LASERA  
NIE PATRZĘC NA PROMIEN**

λ : 650 nm, Moc < 1 mW  
Klasa lasera: 2  
EN 60825-1:2014



### Wskazówki bezpieczeństwa dotyczące lasera

Uwaga: promieniowanie laserowe. Nie spoglądać na laser.  
Klasa lasera 2

PROMIENIOWANIE LASEROWE NIE SPOGLĄDAĆ W LASER  
KLASA LASERU 2 p<1Mw 650 MM en 60825-1:2014

Proszę chronić siebie i własne środowisko poprzez odpowiednie działania ochronne przed możliwością wystąpienia wypadków.

- Nie należy spoglądać bez ochrony oczu bezpośrednio w promień lasera.
- Nigdy nie należy spoglądać bezpośrednio w drogę strumienia światła.
- Promień lasera nigdy nie może być kierowany na powierzchnie odbijające światło, ludzi czy też zwierzęta. Nawet

laser o niskiej mocy może uszkodzić wzrok.

- Uwaga – jeżeli wykonywane są inne niż tu podane sposoby postępowania, może prowadzić to do niebezpiecznej ekspozycji promienia.
- Nigdy nie należy otwierać modułu lasera.
- Nie należy pod żadnym pozorem używać narzędzi optycznych (np. lupy) aby przyglądać się strumieniowi lasera.
- Laser należy kontrolować regularnie a przed użyciem sprawdzać go pod kątem występowania uszkodzeń zewnętrznych.
- Proszę nie używać urządzenia, jeżeli wykazuje uszkodzenia, aby uniknąć zagrożeń.
- Uszkodzony laser należy przekazać do naprawy niezwłocznie autoryzowanemu serwisowi.

## 7. ELEMENTY URZĄDZENIA

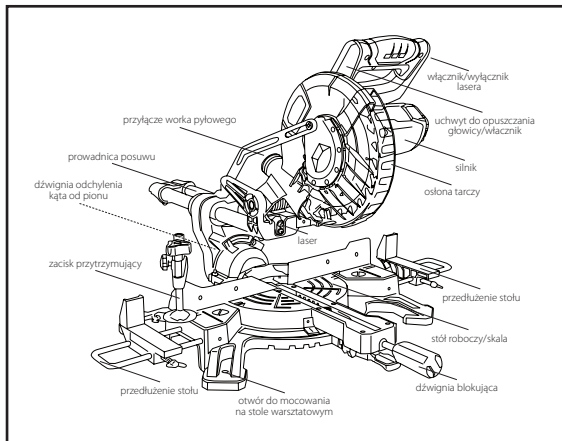

## 8. USTAWIANIE

Ustawić pilę ukośnicę na równej, prostej, poziomej i antypoślizgowej powierzchni lub zamocować na dedykowanym stole do piły ukośnicy na wysokości zapewniającej wygodną pozycję roboczą.

W podstawie piły znajdują się otwory pozwalające na zamontowanie piły w blacie roboczym lub dedykowanym stole warsztatowym.

Po obu stronach stołu roboczego znajdują się podpory boczne jako przedłużenie podstawy roboczej. Wysuń je i zablokuj dedykowanymi nakrętkami.

Zamontuj worek przeciwpylowy w otworze wylotowym piły ukośnicy lub podłącz dedykowany odkurzacz.

### Ustawienie lasera

W celu ustawienia wiązki lasera, zdejmij plastikową osłonę lasera i poluzuj śrubę mocującą laser (wkręt z łbem PH2).

Następnie trzema śrubami regulacyjnymi (wkręt z łbem PH1) ustawić położenie wiązki lasera w płaszczyznach pion/poziom regulując w prawo lub lewo aż wiązka lasera osiągnie kąt 0 stopni do prawidłowo zainstalowanej tarczy, a wskaźnik skosu na podziakce pilarki wskazuje 0°

Po ustawieniu wiązki lasera ponownie dokręć śrubę mocującą tak aby zablokować ustawienie lasera.

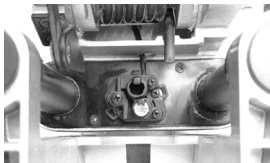

### Uruchamianie lasera

Lasery pomagają w przeprowadzaniu precyzyjnych cięć. Należy przestrzegać instrukcji bezpieczeństwa lasera.

Włącznik laserowego wskaźnika linii cięcia znajduje się w bocznej części uchwytu rękojeści w formie przycisku.

Wiązka lasera wytwarzana jest przez diodę. Dzięki niej powstaje linia, którą można wykorzystać jako optyczny znacznik linii cięcia podczas wykonywania precyzyjnych cięć.

W celu uruchomienia laserowego wskaźnika linii cięcia ustaw

włącznik lasera ON/OFF w pozycji ON, aby go wyłączyć ustaw włącznik lasera w pozycji OFF.

Nie wolno patrzeć bezpośrednio w wiązkę lasera.

- Wiązki lasera używać tylko na obrabiane powierzchni drewniane lub drewnopodobne (szorstkie).
- Powierzchnie błyszczące (odbijające) nie nadają się do użycia lasera, ponieważ wiązka lasera może zostać odbita i skierowana na użytkownika.
- Nie kierować celowo wiązki lasera na ludzi.
- Zawsze wyłączaj laserowy wskaźnik linii cięcia po skończonej pracy za pomocą włącznika ON/OFF w pozycji OFF. Laserowy wskaźnik linii cięcia włączaj wyłącznie wtedy, gdy na stole roboczym umieszczony jest obrabiany element.
- Wyznacz linię cięcia na obrabianym elemencie
- Ustaw żądany skos i kąt cięcia

**UWAGA** Nagromadzony pył i wióry mogą zasłaniać wiązkę lasera. Należy więc usuwać te cząsteczki z osłony tarczy po każdym użyciu.

### Regulacja kątów cięcia

Urządzenie umożliwia samodzielne przeprowadzenie kontroli i regulacji. W celu przeprowadzenia samodzielnych kontroli i regulacji potrzebny będzie przmiar kątowy (nie załączony).

**OSTRZEŻENIE!** Kontrole/regulacje należy przeprowadzać tylko pod warunkiem, że urządzenie jest odłączone od źródła zasilania.

### Kontrola / Regulacja ogranicznika



Ogranicznik należy wyrównać pod kątem 90° (kątem prostym) względem prawidłowo zainstalowanego tarczy pilarki.

Ukos stołu obrotowego na skali musi być ustawiony na 0°. Sprawdź dokręcenie śruby regulującej przechył piły.

Ogranicznik jest mocowany na stole za pomocą czterech śrub z łbem imbusowym po obu stronach ogranicznika.

- sprawdzić czy głowica tnąca znajduje się w pozycji zablokowanej (bolec blokującym wsuniętym całkowicie do gniazda)
- sprawdzić dokręcenie śruby regulującej przechył piły (przechył zablokowany w pozycji 0stopni)
- umieścić przymiar kątowy na stole przykładając jeden bok do powierzchni ogranicznika, a drugi bok do tarczy
- powtórz ten proces dla obu stron tarczy

Jeśli konieczne jest przeprowadzenie regulacji:

- poluzuj śruby regulacyjne ogranicznika za pomocą klucza imbusowego.
- wyregulować położenie ogranicznika za pomocą śrub z łbem imbusowym do osiągnięcia kąta 90stopni (idealne przyleganie przymiaru kąтового do ogranicznika).
- dokręć śruby z łbem imbusowym

#### Regulacja ogranicznika skosu 0°



- upewnić się, że głowica tnąca znajduje się w pozycji zablokowanej, oparta o ogranicznik a wskaźnik skosu na podziałce wskazuje 0°
- umieścić przymiar kątowy na stole przykładając jeden bok do powierzchni stołu, a drugi bok do tarczy

Jeśli ostrze tarczy nie jest ustawione dokładnie pod kątem 90° względem stołu obrotowego, należy przeprowadzić regulację.



- poluzować uchwyt blokady/regulacji skosu (pokrętko)
- poluzować nakrętki (1) blokujące śruby regulacji kąta skosu za pomocą śrub imbusowych
- za pomocą klucza imbusowego przekręcić śrubę (1) do wewnątrz lub do zewnątrz w celu regulacji kąta nachylenia ostrza.

- przywrócić pozycję pionową głowicy tnącej i potwierdzić wyrównanie kąta za pomocą przymiaru kąтового.
- dokręcić uchwyt blokady/regulacji kąta skosu (pokrętko)

#### Regulacja wskaźnika skosu 0°



**UWAGA** Ostrze znajduje się w prawidłowym położeniu (prostopadłym względem stołu), kiedy ustawienie pionowe urządzenia powoduje jego zetknięcie z ogranicznikiem.

Jeśli wskaźnik nie wskazuje dokładnie na 0° na kątomierzu, należy przeprowadzić regulację.

- poluzować śruby wskaźnika skosu (łeb wkręta PH1)
- dostosować wskaźnik skosu tak aby wyrównał się dokładnie z oznaczeniem 0°.
- ponownie dokręcić śruby mocujące wskaźnik

#### Regulacja ogranicznika głębokości

Ogranicznik głębokości umożliwia wycinanie szczelin w przedmiocie obróbki. Ruch w dół głowicy tnącej może być ograniczony w taki sposób, aby ostrze tarczy nie przecinało przedmiotu obróbki na wylot.

**UWAGA** Podczas korzystania z ogranicznika głębokości zaleca się sprawdzenie głębokości cięcia przy użyciu niepotrzebnego kawałka drewna, aby upewnić się, że cięcie jest wykonane prawidłowo.

Korzystanie z ogranicznika głębokości:

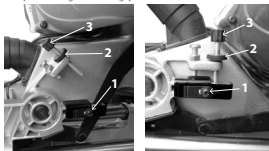

- przesunąć płytkę zatrzymującą ogranicznik (1), poluzuj wkręt mocujący płytkę i przesuń ją do oporu w lewo
- poluzuj nakrętkę kontrującą śruby nastawczej głębokości cięcia (2)
- wcisnąć przycisk odblokowujący głowicę piły i opuścić ją na żądaną głębokość
- za pomocą śruby ograniczającej głębokość cięcia (3) ustal takie położenie tarczy, aby przesuwanie się głowicy pilarki dochodziło tylko na żądaną głębokość.
- po ustawieniu wymaganej głębokości dokręć nakrętkę śruby ograniczającej głębokość cięcia (2) aby zablokować ogranicznik głębokości w żądanej pozycji
- po zakończeniu cięcia ponownie wyreguluj ogranicznik głębokości w taki sposób, aby możliwe było blokowanie głowicy tnącej w pozycji dolnej za pomocą bolca blokującego.

## 9. OBSŁUGA URZĄDZENIA

**UWAGA** Piła ukończone oryginalnie zapakowana jest w pozycji złożonej (z opuszczoną do dołu głowicą tnącą). W dolnej pozycji głowica jest zablokowana za pomocą blokady (ruchomego trzpienia). Przed przystąpieniem do pracy odblokować głowicę tnącą (przekręć i przesuń w górę blokadę do pozycji bocznej).

**OSTRZEŻENIE!** Przed rozpoczęciem cięcia należy prawidłowo umocować obrabiany element. Przed rozpoczęciem pracy należy uruchomić silnik bez obciążenia i pozwolić, aby tarcza osiągnęła maksymalną prędkość. Należy upewnić się, że nie występują drgania spowodowane przez niewłaściwą instalację tarczy.

W celu uruchomienia urządzenia znajdujący się w uchwycie rękojeści zabezpieczenie włącznika przesuń do pozycji poziomej (tak żeby zrownało się z włącznikiem silnika) a następnie powoli i równomiernie wcisnij włącznik silnika w rękojeści. Ustawiony wtedy jest w pozycji ON.

W celu wyłączenia urządzenia puść podłużny włącznik silnika i ustaw przełącznik w pozycji OFF  
Po wyłączeniu nigdy nie odchodzić od maszyny dopóki tarcza całkowicie się nie zatrzyma.

### Cięcie

Używaj tylko tarcz dedykowanych do danego urządzenia. Nigdy nie należy używać tarcz, które przekraczają maksymalny określony rozmiar dla piły. Ostrze może wówczas stykać się z

osłoną i stwarzać zagrożenie. Nie używać piły do cięcia metalu, kamienia czy betonu.

**UWAGA** Należy zawsze trzymać prowadzoną część obrabianego przedmiotu. Nigdy nie trzymać części, która ma zostać odcięta.

### Cięcie wzdłużne

O cięciu wzdłużnym mówimy, gdy piła przecina drewno wzdłuż jego włókien.

Podłącz urządzenie do kontaktu. Uruchom urządzenie włącznikiem ON/OFF ustawiając w pozycji ON i włącz laserowy wskaźnik linii cięcia. Zamocuj obrabiany element i wytycz na nim za pomocą lasera żądaną linię. Włącz silnik a następnie przyłóż tarczę wzdłuż wyznaczonej linii. Zwolnij blokadę osłony tarczy, opuść ramię tnące, naciśnij włącznik piły a kiedy tarcza osiągnie maksymalną prędkość obrotową zbliż ją a następnie przyłóż powoli do obrabianego elementu i dociśnij głowicę tnącą. Po zakończonym cięciu unieś do góry ramię tnące, wyłącz urządzenie włącznikiem ON/OFF ustawiając w pozycji OFF i włącz laserowy wskaźnik, oczyść pilarkę oraz jej elementy (laser) z pyłu i trociny za pomocą miękkiej szczotki.

### Cięcie poprzeczne (bez funkcji posuwu)

Funkcja posuwu nie jest zalecana do cięcia wąskich kawałków drewna. W takim przypadku upewnij się, że blokada posuwu jest zablokowana i ramię tnące nie może się przesuwać w przód i w tył.

Cięcie poprzeczne należy wykonywać najlepiej w poprzek włókien obrabianego elementu.

Cięcie poprzeczne pod kątem 90° wykonywane jest przy ustawieniu skosu stołu na kąt 0°. Dla cięć skośnych stół roboczy musi być ustawiony pod kątem innym niż zero.

Zwolnij blokadę kąta cięcia. Obróć stół aż wskaźnik skali wskaże żądaną wartość kąta. Zablokuj wybrany kąt cięcia.

**OSTRZEŻENIE!** Blokada kąta cięcia musi być dokręcona zanim cięcie jest wykonywane. W przeciwnym razie stół roboczy może się poruszać podczas cięcia, co może spowodować nieprecyzyjne cięcie i zagrożenie obrażeniami ciała.

Umieść obrabiany element płasko na stole roboczym opierając jednym bokiem o ogranicznik. Jeśli kawałek drewna jest zakrzywiony to krzywiznę umieść po zewnętrznej stronie ogranicznika. Zakrzywiona strona deski po wewnętrznej stronie może spowodować zablokowanie lub pęknięcie tarczy. Podczas cięcia długich desek należy podparć ich końce za pomocą wsporników bocznych. Jeśli to możliwe używaj zacisku aby pewnie i bezpiecznie zamocować obrabiany element. Trzymając bezpiecznie uchwyt roboczy wciśnij włącznik piły. Poczekaj, aż tarcza osiągnie maksymalną prędkość. Naciśnij dźwignię zwalniającą osłonę tarczy i powoli opuść tarczę na obrabiany element.

Po zakończonym cięciu puść przycisk uruchamiający, poczekaj aż ostrze tarczy się zatrzyma i unieś głowicę tnącą. Nie usuwaj obrabianego przedmiotu przed całkowitym zatrzymaniem się tarczy.

### Cięcie poprzeczne (z funkcją posuwu)

Funkcja posuwu umożliwi cięcie szerokich elementów. W tym celu na wstępie należy zwolnić blokadę posuwu. Wyciągnij pokrętkę blokującą, unieś ramię piły do najwyższego punktu i przesuń je do siebie.

Naciśnij przycisk zwalniający osłonę tarczy i powoli opuść tarczę do obrabianego przedmiotu. Odsuń głowicę tnącą jak najdalej od siebie.

Po zakończonym cięciu puść przycisk uruchamiający, poczekaj aż ostrze się zatrzyma i unieś głowicę tnącą. Nie usuwaj przedmiotu obrabianego przed całkowitym zatrzymaniem się tarczy.

### Pionowe cięcia pod kątem

Pionowe cięcia pod kątem najlepiej przeprowadzać w poprzek włókien przedmiotu obrabianego z tarczą tnącą ustawioną pod pewnym kątem w stosunku stołu roboczego. Stół roboczy musi być ustawiony na 0° a tarcza na kąt między 0° a 45°. Do cięcia szerokich elementów można użyć funkcji posuwu. Zwolnij pionową blokadę kąta cięcia i ustaw ramię tnące na kąt między 0° a 45° przesuując w lewo do uzyskania żądanej wartości. Dokręć pionową blokadę kąta cięcia.

### Cięcie mieszane (ukosowe i kątowe)

Do jednoczesnego cięcia ukosowego i kąтового (kąt skosu/ kąt odchylenia) pionowego tarczy muszą być ustalone. Cięcia takie są stosowane do robienia różnego rodzaju ramek/ram czy kratownic dachowych. Zawsze należy sprawdzić ustawienia i

wykonać pierwsze próbne cięcie za pomocą kawałka drewna odpadowego przed cięciem rzeczywistego materiału. Do cięcia szerokich elementów można użyć funkcji posuwu.

### Kontrola/wymiana paska klinowego

- wyciągnąć wtyczkę sieciową pilarki z gniazdka.
- zablokować głowicę piły w dolnej pozycji.



- odkręcić 4 śruby osłony pasa klinowego, zdjąć osłonę.
- sprawdzić wzrokowo pas klinowy pod kątem uszkodzeń.
- jeżeli jest potrzeba regulacji lub wymiany:
- za pomocą klucza imbusowego poluzować rolkę prowadzącą.
- w celu naprężenia lub wymiany pasa klinowego należy poluzować 6 śrub mocowania rolki napinacza pasa klinowego.

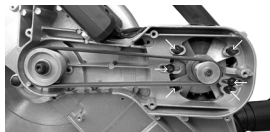

- prawidłowe naprężenie ustawione jest wtedy, gdy pojedynczy element pasa można ugnać o około 5-10 mm



- ustawić poprzez luzowanie lub naprężanie za pomocą śruby napinacza pasa klinowego (4) (śruba na zewnątrz w korpusie silnika).
- dokręcić śruby zabezpieczające mocowanie rolki napinacza pasa klinowego a następnie kluczem imbusowym rolkę prowadzącą.
- sprawdzić funkcjonowanie pasa klinowego, rolki sprężyny napinacza i rolki prowadzącej.
- zamocować osłonę pasa klinowego.

**WSKAZÓWKA!** Jeżeli pas klinowy jest uszkodzony należy koniecznie wymienić go na nowy.

#### Wymiana tarczy

- Wyłącz urządzenie z prądu.
- Przyciśnij uchwyt roboczy do dołu i odciągnij pokrętko zwalniania blokady, aby zwolnić blokadę ramienia tnącego. Ustaw ramię w najwyższej możliwej pozycji.
- Usuń śruby, które zabezpieczają osłonę śrub montażowych tarczy
- Pociągnij ruchomą osłonę tarczy do dołu i odchyl do góry wraz z osłoną
- Kiedy osłona tarczy jest powyżej stałej osłony tarczy wówczas pojawia się dostęp do śrub tarczy tnącej.
- Przytrzymaj ruchomą osłonę tarczy za jej górną część i wciśnij przycisk blokady wrzeciona. Obróć tarczę do momentu zablokowania wrzeciona.
- Odkręć śruby mocujące tarczę sześciokątnym kluczem serwisowym.
- Zdejmij podkładkę zewnętrzną i tarczę. Nasmaruj wewnętrzne i zewnętrzne podkładki w miejscach, w których są w kontakcie z tarczą. Zabezpiecz nową tarczę na wrzecionie. Upewnij się, że wewnętrzna podkładka znajduje się za tarczą.

**UWAGA** Zawsze montuj tarczę w taki sposób, aby zęby piły i strzałka nadrukowana na tarczy były skierowane ku dołowi, i aby tarcza obracała się w prawidłowym kierunku. Na górnej części osłony tarczy również znajduje się strzałka wskazująca prawidłowy kierunek ruchu tarczy.

- Zamontuj ponownie zewnętrzne podkładki. Naciśnij przycisk blokady wrzeciona i zamontuj na miejscu śruby trzymające tarczę.

- Dokręć śruby mocujące tarczę sześciokątnym kluczem serwisowym.
- Przesuń do dołu osłonę tarczy i osłonę śrub montażowych tarczy na prawidłowe miejsce i dokręć śruby zabezpieczające. Sprawdź czy ruchoma osłona tarczy działa prawidłowo i zakrywa tarczę gdy ramię jest opuszczone. Podłącz urządzenie do gniazdka, uruchom pilę w celu sprawdzenia prawidłowego działania.

#### Kontrola/wymiana szczotek grafitowych

**WSKAZÓWKA!** Szczotki grafitowe są zużywalnymi elementami silnika.

Regularnie (co około 50 roboczogodzin) należy sprawdzać zużycie szczotek grafitowych.

Jeżeli szczotka grafitowa jest zużyta aż do oznaczenia kontrolnego należy wymienić zużytą szczotkę grafitową na nową o takich samych wymiarach.

W celu sprawdzenia lub wymiany szczotek należy:

- otworzyć pokrywę silnika za pomocą wkrętaka
- zwolnić sprężynę blokującą wyjąć szczotkę grafitową z gniazda.
- poluzować drut szczotki grafitowej, wyjąć szczotkę grafitową i sprawdzić ją.

Sprawdzić luz szczotek grafitowych w gnieździe.

Powtórzyć powyższe czynności przy 2 szczotce grafitowej.

**UWAGA** Szczotki grafitowe zawsze wymieniać parami. Powtórzyć czynności przy 2 szczotce grafitowej.

## 10. KONSERWACJA, PRZECHOWYWANIE, TRANSPORT

Jeżeli urządzenie jest w trakcie eksploatacji nie wolno przeprowadzać żadnych prac konserwacyjnych ani czyszczenia! Piłę należy utrzymywać w możliwie bezpyłowym i czystym stanie. Usuwać pył nagromadzony w okolicy otworów wentylacyjnych, otworów wylotowych, ostrzy i ruchomych osłon. Urządzenie należy wycierać czystą ścierką lub oczyszczać sprężonym powietrzem o niskim ciśnieniu. Zalecamy czyszczenie urządzenia bezpośrednio po każdym użyciu. Urządzenie należy czyścić regularnie przy pomocy wilgotnej ściereki i odrobiny szarego mydła. Proszę nie stosować środków czystości ani rozpuszczalników, mogłyby one zaatakować części urządzenia wyprodukowane z tworzywa sztucznego. Proszę zwracać uwagę, aby do wnętrza urządzenia nie dostała się woda. Regularnie smaruj ruchome elementy urządzenia.

Po pracy z urządzeniem sprawdzaj czy wszystkie śruby są mocno dokręcone. Śruby mogą poluzować się z czasem na skutek wibracji.

Sprawdź kabel zasilający urządzenia i wszystkie używane przedłużacze nie mają oznak uszkodzenia. Jeżeli przewód sieciowy tego urządzenia zostanie uszkodzony, musi zostać wymieniony przez autoryzowany serwis aby uniknąć zagrożeń.

Cyklicznie należy sprawdzać, czy szczotki węglowe nie wymagają wymiany. Szczotka węglowa powinna być wymieniona, gdy jej długość zostanie skrócona w wyniku ścierania do ok. 4 mm. Szczotki węglowe należy wymieniać wyłącznie parami. Do przechowywania i transportu piła ukońnica musi być odpowiednio przygotowywana. Upewnij się, że przewód zasilający nie jest przygnieciony. Podczas przechowywania czy transportu nie ustawiaj nic na urządzeniu. Piłę należy przechowywać w dobrze wentylowanym pomieszczeniu w suchym, nie zakurzonej miejscu.

Piła ukońnica musi być transportowana w pozycji złożonej (z opuszczoną do dołu głowicą tnącą). Przecinarka może być przenoszona tylko w pozycji złożonej z zablokowaną na dole głowicą tnącą.

W dolnej pozycji głowicę należy zablokować za pomocą blokady. Do przenoszenia służy wyłącznie uchwyt do przenoszenia! Zabrania się przenoszenia za uchwyt do opuszczania głowicy, kabel zasilający, wsporniki boczne czy inne przeznaczone do tego celu elementy – istnieje ryzyko uszkodzenia maszyny!

## TABLE OF CONTENTS

1. Introduction
2. Technical data
3. Symbols
4. Protection of environment
5. General safety rules

6. Detailed safety rules
7. Elements of machine
8. Setting
9. Operation
10. Maintenance, storage, transport

## 1. INTRODUCTION

Thank you for purchasing a miter saw. A functional and easy to operate miter saw with a feed function is a portable tool driven with a single phase motor featuring the power of 1500W, provided with a disc 210mm. The miter saw can be used for cutting of wooden materials, wood-like panels, boards, floor panels, battens, etc. Using the tool you can cut squarely and slantways via setting the work table at a slant of 45o left or right and cut at a slant from the vertical axis within the range from 0o to 45o left. We would like to help you in using it in the best and safest way. Operation of the tool is easy and maintaining the due care will ensure its many years lasting, trouble free exploitation. The machine should not be used for works incompliant with its intended use. All other applications are strictly forbidden. This instruction tells just about it; we kindly request you to read it carefully. All information and specifications included in this published material are based on the most recent information available at the moment of submitting it for printing. We reserve ourselves the right to implement changes at any moment, without warning and with no obligations. The publishing cannot be duplicated in part or as a whole without obtaining a written consent. This instruction should be treated as an integral part of the miter saw, which should be handed over with it upon its resale.



**Before using you should read this instruction manual carefully. Special attention should be paid to remarks and warnings.**

## 2. TECHNICAL DATA

Index	SM-04-05210
Power supply/voltage	220-240 V
Power supply/frequency	50/60 Hz
Power	1500 W
Revolutions without load	4500 RPM
Saw disc diameter	210 mm
Saw disc center hole	30 mm
No. of teeth on disc	24T(48T)
Feed length	140 mm
Cutting possibility:	
0° x 0°	220x70 mm
45°x0°	155x70 mm
0° x 45°	220x35 mm
45° x 45°	155x35 mm
Degree of protection	IP20
Laser pointer	YES
Laser class	II
Insulation class	II
Laser output power	< 1 mW
Acoustic pressure level (noise) (LpA)	93,6 dB (A)
Acoustic power level (power of sound) (LwA)	106,6 dB (A)
<b>Dane logistyczne</b>	
Net weight / gross weight	9,7/ 11 kg
Product size L x W x H	600 mm x 430 mm x 300 mm
<b>Wyposażenie:</b>	
Saw blade 210 mm x 30 mm x 24T	1 PCS
Saw blade 210 mm x 30 mm x 48T	1 PCS
Shavings bag	YES
Screw clamps	1 PCS
Support extension	2 PCS

### 3. SYMBOLS

	You should carefully read this instruction.
	When operating the miter saw, always wear safety glasses with side shields, and make sure others in work area wear safety glasses.
	Caution! You should wear noise protection headphones. Noise may lead to damage of hearing. Caution! You should wear protective goggles. Sparks, chips, shavings and dust can lead to vision loss.
	You should wear protective gloves.
	Caution! You should wear protective mask. Dust harmful to your health may be produced during work with wood and other materials. Never use the tool for work with materials that include asbestos!
	It is forbidden to disassemble preventive and protective devices and to tamper with them.
 	<b>Caution! Risk of injury! Getting your hands near the cutting disc threatens with serious personal injury.</b>
	Before repair, cleaning and maintenance of the tool unplug the power cable from the mains!
	Children and third persons should not approach near the device.

### 4. PROTECTION OF ENVIRONMENT



Worn electric devices are recyclable materials and they should not be discarded to household waste containers because they contain substances hazardous to health and environment. We kindly ask you for help in economic management of the natural resources and protection of the environment by submitting the worn devices to a relevant worn equipment storage depot.

### 5. GENERAL SAFETY RULES

#### Machine usage

- You should read this instruction manual and labels placed on the machine carefully in order to understand its limitations and potential hazards.
- You should familiarize carefully with control elements and their correct operation. An operator must know how to stop the machine quickly and to operate the control devices.
- You should not take to operation of the machine before you fully understand how to operate it correctly and to prevent accidental personal injuries and/or material damages.
- If the machine is to be used by another person than the first buyer, or it is to be leased, borrowed by someone or sold, its instruction manual must always be carefully read and all the necessary safety of use training must be executed prior to starting its operation. A user can prevent accidents or occurrence of personal injuries to him and to other persons or occurrence of material damages and he is responsible for them.
- The device should not be overloaded. The device should be used for works that it is intended. It will enable better and safer performance of work within the foreseen intended use.

#### Personal safety

- Never allow children to operate this device.
- Children, household animals and other persons not using the device should stay far away from the working place. You should be alerted and switch the device off, if anyone appears in the working place. Children should be under the care of a responsible adult person.
- You should not use the device when under influence of drugs, alcohol, or any other substances that can impair the ability of the correct use of the device.
- You should always wear relevant protective clothes i.a. long pants, boots and gloves. You should not wear loose cloths,

short pants and any kind of jewellery. Long hair should be protected in the way so as it would be over the shoulder line. Do not get hair, cloths and gloves near to rotating parts. Long hair, jewellery or loose cloths can be caught by the moveable parts.

- Protect eyes, face and head against the objects that can be ejected from the device. During operation you should always wear protective goggles or glasses with side protections.
- You should always wear relevant hearing protection. Respiratory tract protection means must be used in order to avoid the risk of inhaling harmful dust.
- During work you should always keep your hands and feet away from moveable elements. The moveable elements can cause cutting or crushing of some body parts.
- During work you should always keep your hands and feet away from all the compression points.
- Do not touch parts, which can heat up during operation. Before commencing maintenance, adjustment or servicing wait until these parts cool down.
- During operation of the device you should be alerted, look at what you are doing and use it in a reasonable way.
- You should not lean out too much. Do not operate the device being barefoot, wearing sandals or other light shoes. Wear protective boots, which protect feet and improve their stability on slippery surfaces. Always keep correct foot support and balance. It will provide better control over the machine in unexpected situations.

#### **Machine checking**

- Before starting up the machine it must be checked. Guards must be in place and in ready for operation condition. All nuts, bolts etc. should be well tightened.
- Never use the machine if it demands repair or is in bad technical condition. Prior to use of the machine all damaged, missing or inoperative elements must be replaced. The machine must be kept in the state granting its safe operation. Before starting the machine you should check regularly, if wrenches and setting tools have been removed from its surface. A wrench left attached to a rotary part of the machine can be the cause of personal injury. Accidental starting of the machine should be prevented. Prior to transport, maintenance

or service of the device make sure that the motor is off.

- Transport, maintenance or service with the motor running can be a cause of accidents. If the machine starts to vibrate in an abnormal way, you should switch off the motor and check the cause of it immediately. Vibrations are usually a sign of problems.

#### **Electric safety**

- You should protect yourself against electric shocks. It is not allowed to connect or disconnect the motor standing on close to humid ground. You should not use the machine in humid or wet places or expose it to rain. Prevent body contact with earthed surfaces. You should care when connecting or disconnecting the device for your fingers do not have contact with metal pins of the plug.
- Avoid accidental starting up of the device. When plugging the device into a power socket you should make sure that its switch is in the off position.
- For outdoor application always use extension cables approved and marked in a relevant way. Cable reels should be used only in unwound condition.
- Do not use a cable for any purpose unintended for it. Do not use the cable to pull out the plug from a socket. Protect the cable against high temperature, oil and sharp edges.
- The electric tool should be repaired by a qualified electrician. This electric tool is compliant with the safety regulations in force. Repairs can be performed by an electrician only using original spare parts. Otherwise an accident may occur.

#### **Work place and storage place**

- Keep order at the work place. Disorder at the work place can lead to accidents.
- You should consider environmental impact. Do not expose the tool to rain. Do not use electric tools in humid or wet environment. Provide good lighting at the work place. Do not use electric tools where there is a risk of fire or explosion.
- Unused electric tools should be stored in a safe place. Unused electric devices should be stored in a dry, closed or a high, difficult for children to access place.

## 6. DETAILED SAFETY RULES

### Safety precautions

- Do not use worn, cracked or deformed cutting discs.
- Use only discs recommended by the manufacturer.
- Select disc adequate to the cut material.
- Wear protective gloves when touching the discs and rough materials.
- Wear protective glasses. Sparks, chips, shavings and dust can lead to vision loss.
- While cutting wood, the electric tool should be connected to a dust collecting device. Dust production is influenced i.a. by a kind of wood, which is cut, the kind of exhaust (accumulation or source) and correct setting of a cover / guide plates / guides.
- Do not use saw discs made from high speed cutting steel (HSS steel).

### Operation and taking care for machine

- Do not use small power electric tools for work with large loads. Do not use the electric tool for the purposes it is not intended for, i.a. for cutting branches, logs or fire wood.
- Secure the processed item. Use clamps to hold the machined item on place. Thus it will be fixed stronger than in case it is hand held. In case of processing large items it is necessary to apply additional support (a work table dedicated for a miter saw), to prevent overturning of the machine. Always press the machined item firmly to the work top to prevent its bouncing out and twisting.
- If during cutting the disc is blocked due to application of incorrect feed force, the machine should be switched off and disconnected from power supply mains. Remove the machined item and make sure the disc is working good. Switch on the machine and start cutting using a larger feed force.
- Use only the discs whose maximal permissible revolution speed is not smaller than the maximal rotation speed of the saw and which are suitable for cutting of the particular material.

- Miter saws cannot be used to make feathers (cutting rabbits, which end in the machined material).
- Only transport devices can be used to transport electric tools. Never use protective devices to carry and transport the machine.
- Make sure that during transport the upper part of the disc is covered, e.g. with the protective device.
- Use only spaces shims and spindle rings determined by the manufacturer as the suitable ones for the intended application.
- The ground around the machine must be plane, clean and free from bulk material, such as wood chips and shavings.
- Do not remove any remaining part after cutting or any other parts of the machined item from the cutting zone when the machine is working, the cutting unit has not been stopped.
- Make sure that as far as possible the machine is always fixed to the workshop table top or to the table dedicated for the miter saw.
- In order to solve a problem or remove a seized pieces of wood you should switch the device off.
- Setting and measurement works as well as device cleaning should be performed only with the motor switched off. Unplug the cable from the mains.
- Before restarting make sure that all foreign elements have been removed from the device.
- You should care for your tools. Cutting tools should be sharp and clean, in order to ensure better and safer working conditions. You should observe directions concerning lubrication and replacement of its elements. You should check regularly the tool power connection cable and in case of damage order its replacement at an authorized specialized service. Check the extension cables regularly and replace if damaged. The handle should be dry, clean and free from oil and lubricant.

### Safety hints concerning handling of cutting discs

- You should use only the tools, which you can operate.
- You should observe the maximal speed. The maximal speed indicate don the tool should not be exceeded. If a range of speeds is indicated it must be observed.
- You should observe direction of motor / cutting disc revolutions.
- Do not use fractured discs. You should discard fractured discs. It is not allowed to repair them.
- Clamping surfaces should be clean (free from grease, oil and water).
- Do not use loose reduction rings or sleeves to reduce disc holed size.
- Make sure the reduction rings are located in parallel position to each other.
- Handle the cutting tool with care. At best it should be kept in the original packaging or special container. In order to improve the grip and to diminish the risk of personal injury you should wear protective gloves.
- Before using the cutting tools make sure that all the protective device are properly fixed.
- The attached cutting disc can be used only for cutting wood, wood like materials, plastics.
- In case of processing wood, wood like materials and plastics an exhaust device should be connected. In case it is necessary to connect a device for suction and collection of dust make sure that it is properly connected and used. When processing wood, wood like material and plastics exploitation in closed rooms is permissible only using a relevant exhaustng system.

### Maintenance and repairs

- Before performance of any kind of adjustments or repairs the plug should be disconnected from the mains.
- The level of the generated noise is influenced by different factors, including properties of the cutting discs, condition of the discs and the electric tool. As far as it is possible use saw discs, which have been designed considering diminishing of the noise. In order to diminish the noise you should regularly and as necessary repair the electric tool and its accessories.
- Faults of the electric tool, protective devices and accessories should be immediately reported to the person responsible for safety / authorized service shop.

- You should check the electric tool in respect of possible damages. Prior to the further use of the tool the protective devices and other parts should be checked thoroughly in respect of their trouble free and correct functioning. Check if the movable parts operate smoothly and do not get seized or if they are damaged. In order to ensure the trouble free operation of the electric tool all parts must be assembled correctly and all the conditions must be fulfilled. Unless it is stated otherwise in the manual, damaged devices and protective parts should be repaired or replaced at an authorized service workshop. Damaged switches should be immediately replaced. You should not use damaged or faulty connecting cables. Do not use electric tools that cannot be switched on and off.

### Remaining risks

In spite of correct operation of the device complete eradication of additional risks is impossible. Due to the character of the miter saw, the following risks may appear during its exploitation:

- Touching of uncovered places of the saw disc;
- Touching of turning saw disc (cut wounds);
- Incorrect usage results in rejection of the machined items and their parts;
- Fracturing of the saw disc;
- Rejection of the faulty parts of the hard metal disc;
- Hearing loss in case of failure to use correct hearing protection;
- Failure to use protective glasses may lead to eye damage;
- Failure to use a required dust protection face mask may result in health deterioration;
- In case of usage in closed rooms the generated wood dust can be hazardous to your health.

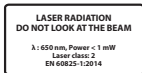

### Safety directions concerning laser

Caution: laser radiation. Do not look into the laser.

Laser class 2

LASER RADIATION DO NOT LOOK IN THE BEAM

2 p<1Mw 650 en 60825-1:2014

Please protect yourselves and your environment by relevant protective actions against the possibility of accident occurrence.

- You should not look directly into the laser beam without eye protection.
- You should never look directly into the way of the laser beam.
- The laser beam can never be directed on surfaces that

reflect light, people or animals. Even laser featuring small power can damage eyesight.

- Caution – if other ways of proceeding are performed it can lead to dangerous exposure of the beam.
- You should never open the laser module.
- On no account you should use optic tools (e.g. a magnifying glass to look at the laser beam).
- The laser should be controlled regularly and before use it should be checked for occurrence of external damage.
- Please, do not use the device if it demonstrates damages in order to avoid risks.
- A damaged laser should be submitted with no delay for repair to an authorized service shop.

## 7. ELEMENTS OF MACHINE

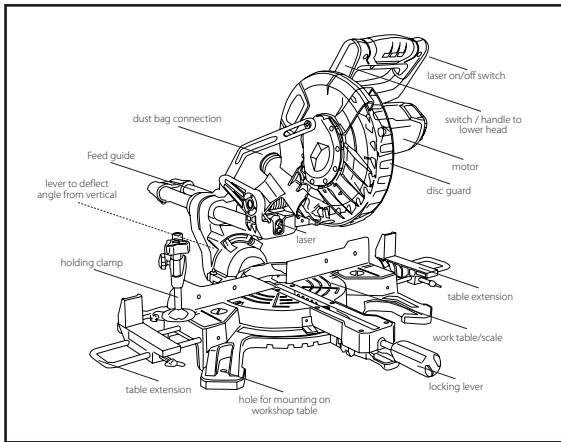

## 8. SETTING

Set the miter saw on an even, straight, horizontal and non-slip surface or fix it on a table dedicated for the miter saw at the height ensuring comfortable work position.

There are holes in the base of the saw, which allow for mounting of the saw on a work table top or on a dedicated workshop table.

On the both sides of the work table there are side supports as extensions of the work base. Extend them and lock with dedicated nuts.

Mount a dust bag on the miter saw outlet hole or connect a dedicated vacuum cleaner.

### Laser setting

In order to set the laser beam remove the plastic guard of the laser and loosen the laser mounting screw (a screw with head PH2).

Then set the position of the laser beam with three adjustment screws (a screw with head PH1) in vertical/horizontal planes by adjusting left or right until the laser beam reaches the angle of 0 degrees in relation to a correctly fitted disc and the slant indicator on the saw scale shows 0°.

After setting of the laser beam tighten the fixing screw back so as to lock laser setting.

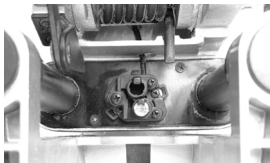

### Starting up of the laser

The laser helps to carry on precision cuts. You should meet laser operation safety instructions.

A switch in the form of a push button of the laser indicator of a cutting line is located in the side part of the handle grip.

A laser beam is generated by a diode. Thanks to it there appears a line that can be used as an optical marking of cutting lines during execution of precision cuts.

In order to start the laser cutting line indicator you should set

the laser switch ON/OFF in the ON position, in order to switch it off, set the switch in the OFF position.

It is not allowed to look directly into the laser beam.

- Use the laser beam only for machined wood surfaces of wood like surfaces (rough).
- Glossy surfaces (reflecting) are not suitable for use of the laser, because the beam can be reflected and directed at a user.
- Do not deliberately target the laser beam at people.
- Always switch the laser cutting line indicator after finishing work by positioning the ON/OFF switch in the OFF position.
- Switch the laser cutting line indicator on only when there is a processed item in the work table.
- Determine the cutting line on the processed element.
- Set the desired slant and cutting angle.

**CAUTION** Accumulated dust and shavings can obscure the laser beam. Therefore it is necessary to remove these particles from the disc guard after each use.

### Adjustment of cutting angles

The device enables performance of control and adjustment on your own. In order to carry on controls and adjustments on your own you will need a triangle rule (not included).

**WARNING!** Controls /adjustments should be executed provided that the device is disconnected from the power supply source.

### Limit stop control/adjustment



The limit stop should be levelled at the angle of 90° (right angle) in respect to the correctly installed saw disc.

The rotary table slant on the scale must be set to 0°.

Check tightening of the saw slant adjustment screw.

The limit stop is mounted on the table with four screws with the Allen key head on both sides of the stop.

- check if the cutting head is in the locked position (locking pin completely inserted into the socket)
- check tightening of the saw slant adjustment screw (slant located in the 0 degrees position)
- put the triangle rule on the table setting one side to the limiter surface and the second side to the disc
- repeat this operation for both sides of the disc

If it is necessary to carry on adjustment:

- loosen the adjustment screws of the limiter using an Allen key
- adjust positioning of the limiter with Allen head screws to reach the angle of 90 degrees (ideal grinding together of the triangle rule and disc).
- tighten the Allen head screws

#### Adjustment of slant limiter 0°



- make sure that the cutting head is in the locked position, based against the limiter and the slant indicator on the scale points at 0°
- put the triangle rule on the table setting one side to the table surface and the other side to the disc

If the disc blade is not set precisely at angle 90° in respect to the rotary table, you should carry on the adjustment.



- loosen the handle of lock/slant adjustment (knob)
- loosen the nuts (1) locking the slant adjustment screws using the Allen head screws
- using the Allen head key turn the screw (1) in direction inside or outside, in order to adjust the blade slant angle

- restore the vertical position of the cutting head and confirm angle equalizing with a triangle rule
- tighten the handle of lock/slant angle adjustment (knob)

#### Adjustment of slant indicator 0°



**CAUTION** The blade is located in the correct position (perpendicular in respect to the table) when vertical setting of the device causes its contact with the limiter.

If the indicator does not point exactly to 0° on the triangle rule, you should carry on the adjustment.

- loosen screws of the slant indicator (screw head PH1)
- adjust the slant indicator so as it would match exactly the marking 0°.
- tighten back the indicator fixing screws

#### Depth limiter adjustment

The depth limiter enables cutting of groves in the machined item. Downward movement of the cutting head can be limited in the way so as the disc blade would not cut through the machined item.

**CAUTION** When using the depth limiter it is recommended to check cutting depth using an unnecessary piece of wood to make sure that the cut is executed correctly.

Using of the depth limiter:

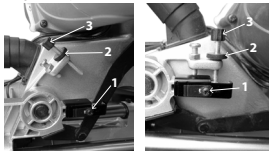

- move the limit stop retaining plate (1), loosen the screw fixing the plate and move it maximally left.
- loosen the nut controlling the depth setting of cutting (2)
- press the button unlocking the saw head and lower it to the desired depth
- using the screw limiting the cutting depth (3) set the saw disc location so as movement of the saw head would reach only the desired depth.
- after setting the demanded depth tighten the nut of the bolt limiting the depth of cutting (2) in order to lock the depth limiter in the requested position
- upon finishing cutting readjust the depth limiter in the way so it would be possible to lock the cutting head in the bottom position using a locking pin.

## OPERATION

**CAUTION** The originally packed mitre saw is in the folded position (with the cutting head lowered). It is locked in the lowered position using a locking device (a moveable pin). Before commencing work unlock the cutting head (turn and move upwards the locking device to the side position).

**WARNING!** Before commencing cutting you should fix the machined element correctly. Before starting work the motor should be started without load and you should allow the disc to reach maximal speed. Make sure that there occur no vibrations due to incorrect mounting of the disc.

In order to start the device push protection of the switch located in the handle to horizontal position (so it would level with the motor switch) and then slowly press the motor switch in the handle.

It is then set in the ON position.

In order to switch off the device release elongated motor switch and set the selection switch to the OFF position.

After switching on do not leave the machine until the disc stops completely.

## Cutting

Use only discs dedicated for the particular device. You should never use discs, which exceed the maximal size determined for

the saw. The blade may then contact the guard and create a risk. Never use the saw for cutting metal, stone or concrete.

**CAUTION** You should always hold the guided part of the machined item. Never hold a part to be cut off.

## Longitudinal cutting

We mean the longitudinal cutting when the saw cuts wood along its fibres.

Plug the device into the power supply. Start is with the ON/OFF switch by setting to the ON position and switch on the laser cutting line indicator. Fix the machined element and determine on it the desired line using the laser. Switch on the motor and then attach the disc along the determined line. Release the locking of the disc guard, lower the cutting arm, press the saw switch and when the disc reaches the maximal revolution speed bring it close and then touch with it the machined product and press the cutting head.

After cutting is finished lift the cutting arm up, switch the device off with the ON/OFF switch by setting it to the OFF position and switch the laser indicator on, clean the saw and its elements (lases) of the saw dust using a soft brush.

## Crosswise cutting (without feed function)

The feed function is not recommended for cutting narrow pieces of wood. In such case make sure that the feed locking is locked and the cutting arm cannot move to the front and back. Crosswise cutting at the straight angle (90°) is executed by setting the table slant to 0° angle. For slanted cuts the work table must be set at an angle other than zero.

Release the slanted cut locking. Turn the table until the scale indicator points to the requested angle value. Lock the selected angle of cut.

**WARNING!** Locking of the cut angle must be tightened before the cut is executed. Otherwise the work table can move during cutting, which may result in inaccurate cutting and in the personal injury risk.

Place the machined item flat on the work table with one side against the limiter. If the piece of wood is curved, the curvature should be placed on the external side of the limiter. The curved part of the board on the internal side may cause blocking or cracking of the disc. During cutting of long planks their ends should be supported using the side supports. If possible use a clamp in order to fasten firmly and securely the machined element. Holding safely the work handle press the saw switch. Wait until the disc reaches maximal speed. Press the lever releasing the disc guard and lower the disc slowly on the machined element.

Upon finishing the cut release the starting pushbutton, wait until the disc blade stops and lift the cutting head. Do not remove the machined object before the disc is stopped completely.

#### Crosswise cut (with feed function)

The Feed function enables cutting of wide elements. For this purpose, in the beginning you should release the feed lock. Pull out the locking knob, lift the saw arm to its top point and pull to yourself.

Press the pushbutton releasing the disc guard and lower the disc slowly to the machined item. Push the cutting head away from you as far as possible.

After finishing cutting let the starting pushbutton off, wait until the blade stops and lift the cutting head. Do not remove the machined item until the saw stops completely.

#### Vertical slanted cuts

Vertical slanted cut should at best be carried on crosswise the fibres of the machined item with the cutting disc set at a certain angle in respect to the work table. The work table must be set to 0° and the disc to an angle between 0° and 45°. You can use feed function for cutting wide elements. Release the vertical lock of cut angle and set the cutting arm at an angle between 0° and 45° pushing left to obtain a desired value. Tighten the vertical cut angle lock.

#### Mixed cut (slanted and angular)

For simultaneous vertical slanted and angular cutting (slant/deviation angle) must be set. Such cutting is applied for making different kinds of frames or roof gratings. You should always check settings and perform the first trial cut using a

piece of waste wood before cutting the actual material. Use the feed function for cutting wide elements.

#### V-belt control/replacement

- pull out the saw plug from the power socket.
- lock the saw head in the bottom position.



- unscrew 4 screws of the v-belt guard, remove the guard.
- check the v-belt visually in respect of damages.
- if it is necessary to adjust or replace:
- using the Allen key release the guide roller.
- in order to tense or replace the v-belt you should release 6 screws fixing the v-belt tensioner roller bolts.

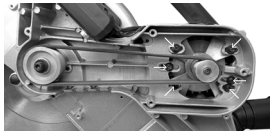

- correct tension is set when a single section of the v-belt can be bent by ab. 5-10 mm



- set by loosening or tightening of the screw of the v-belt tensioner (4) (the screw on the outside of the motor body).
- tighten the screws protecting fixing of the v-belt tensioning roller and then the guide roller using the Allen key
- check functioning of the v-belt, tensioner spring roller and guide roller
- mount the v-belt guard

**HINT!** If the v-belt is damaged make sure to replace it with a new one.

#### Disc replacement

- Disconnect the device from power supply.
- Press the work handle downwards and pull out the knob of lock release in order to release the lock of the cutting arm. Set the arm in the highest possible position.
- Remove the screws, which protect the guard of the disc assembly screws
- Pull the moveable disc guard downwards and band it upwards with the guard
- When the guard is above the fixed disc guard then there appears the access to the screws of the cutting disc.
- Hold the moveable disc guard by its upper part and press the button of the spindle lock. Turn the disc until the spindle is locked.
- Unscrew the disc fixing screws with the Allen service key.
- Remove the external washer and disc. Lubricate internal and external washers in places, in which they contact the disc. Secure a new disc on the spindle. Make sure that the internal washer is behind the disc.

**CAUTION** Always mount the disc in the way so as the saw teeth and the arrow printed on the disc were directed downwards and the disc turned in the right direction. On the upper part of the disc guard there is also an arrow pointing to the right direction of the disc movement.

- Reassemble external washers. Press the button of the spindle lock and fix at place the screws holding the disc.
- Tighten the screws fixing the disc using the Allen service key.
- Move down the disc guard and the guard of the disc assembly screws to the correct position and tighten the securing screws. Check if the moveable guard of the disc works correctly and covers the disc when the arm is lowered. Connect the device to the mains, start the saw in order to check correctness of operation.

#### Control/replacement of carbon brushes

**HINT!** Carbon brushes are wearable elements of an electric motor.

Wear of the carbon brushes should be checked regularly (ab. every 50 working hours).

If a carbon brush is worn to the control marking, it should be replaced with a new one with the same measurements.

In order to check or replace brushes you should:

- open the motor cover using a screwdriver
- release the locking spring, remove the carbon brush from its seat.
- loosen the carbon brush wire, remove the carbon brush and check it

Check clearance of the carbon brushes in seats.

Repeat the above operations with the second carbon brush.

**CAUTION** Always replace graphite brushes in pairs. Repeat the operation with the 2nd graphite brush.

## 10. MAINTENANCE, STORAGE, TRANSPORT

If the device is in the course of exploitation it is not allowed to carry on any of maintenance works or cleaning! The saw must be stored in dust free and tidy condition. Remove the dust accumulated in the area of ventilation holes, outlet holes, blades and moveable guards. The device should be cleaned with a cloth or with low pressure compressed air. We recommend cleaning of the device after each use. The device should be cleaned regularly, using a damp cloth and a little of household soap. Please, do not use cleaning agents or solvents, they could attack parts of the device made from plastic. Please take care to prevent water getting inside of the device. Lubricate regularly moveable elements of the device.

After work with the device check if all screws are firmly tightened. The screws may loosen sometimes due to vibrations.

Check power supply cable and all used extension cable for any signs of damage. If the power main connection cable gets damaged it must be replaced by an authorized service to avoid any risks.

Check cyclically if the carbon brushes do not require replacement. A carbon brush should be replaced if its length is shortened due to abrasion to ab. 4 mm. The carbon brushes should be replace in pairs only. For transport and storage the miter saw must prepared relevantly. Make sure, that the power supply cable is not crushed. During storage or transport do not put anything on the device. The saw must be stored in a well ventilated room in a dry, free from dust place.

The miter saw must be transported in a folded position (with the cutting head lowered down). The cutting device can be carried only in a folded position with the cutting head locked down.

In the down position the head must be locked with a locking device. Only the lifting handle can be used to carry the device! It is forbidden to carry holding at the handle used to lower the head, power supply cable, side supports or other elements not intended for this purpose – there is a risk of damaging the machine!

## OBSAH

1. Úvod
2. Technické údaje
3. Symboly
4. Ochrana životného prostredia
5. Všeobecné bezpečnostné pravidlá

### 1. ÚVOD

Ďakujeme, že ste si kúpili našu pokosovú pílu. Funkčná a ľahko ovládateľná pokosová píla s funkciou posuvu je prenosná elektrická náradie poháňané jednofázovým motorom s výkonom 1500 W vybavené kotúčom s priemerom 210 mm. Pokosová píla je určená na rezanie materiálov z dreva, nábytkárskych dosiek imitujúcich drevo, dosky, podlahové panely lišty atď. Týmto strojom je možné rezať kapovacie rezy pod uhlom 90°, šikmé rezy po nastavení pracovného stola pod uhlom do 45° doľava alebo doprava a uhlové skosené rezy odklonené od zvislej osi v rozsahu 0° do 45° doľava. Chceme vám pomôcť, aby ste prístroj používali čo najlepším možným a bezpečným spôsobom. Obsluha prístroja je jednoduchá a dodržiavanie primeranej starostlivosti zaisťuje jeho dlhoročnú spoľahlivú prevádzku. Stroj používajte iba v súlade s jeho určením! Všetky ostatné použitia sú absolútne zakázané. Tento manuál obsahuje presne také informácie; pozorne si ho prosím prečítajte. Všetky informácie a technické údaje v tejto publikácii sú založené na najnovších informáciách, ktoré boli k dispozícii v čase vykonávania tlače. Vyradzujeme si právo kedykoľvek zavádzať zmeny bez upozornenia a bez akýchkoľvek záväzkov. Žiadna časť tejto publikácie sa nemôže reprodukovать bez písomného súhlasu. Tento návod na použitie je neoddeliteľnou súčasťou pokosovej píly a v prípade jej predaja musí byť odovzdaný spolu s prístrojom.



**Pred použitím si pozorne prečítajte tento návod na použitie. Venujte zvláštnu pozornosť varováním a poznámkam.**

6. Podrobné bezpečnostné pravidlá
7. Komponenty zariadenia
8. Nastavenie
9. Obsluha
10. Údržba, skladovanie, preprava

### 2. TECHNICKÉ ÚDAJE

4500 ot./min	SM-04-05210
Výkon/napätie	220-240 V
Výkon/frekvencia	50/60 Hz
Prikon	1500 W
Otáčky bez zafáženia	4500 ot./min
Priemer rezného kotúča	210 mm
Priemer otvoru kotúča	30 mm
Počet zubov čepele	24T(48T)
Dĺžka posuvu	140 mm
Kapacita rezu: 0° x 0° 45° x 0° 0° x 45° 45° x 45°	220x70 mm 155x70 mm 220x35 mm 155x35 mm
Krytie	IP20
Laser	ÁNO
Trieda lasera	II
Trieda izolácie	II
Výstupný výkon lasera	< 1 mW
Hladina akustického tlaku (hľuku) (LpA)	93,6 dB (A)
Hladina akustického výkonu (sila z zvuku) (LwA)	106,6 dB (A)
<b>Logistické údaje</b>	
Čistá/brutto hmotnosť	9,7/ 11 kg
Rozmer produktu D x Š x V	600 mm x 430 mm x 300 mm
<b>Vybavenie:</b>	
Kotúč 210 mm x 30 mm x 24T	1 SZT
Kotúč 210 mm x 30 mm x 48T	1 SZT
Prachové vrecko	ÁNO
Skruťková svorka	1 ks
Predĺženie podpery	2 ks

### 3. SYMBOLY

	Pozorne si prečítajte tento návod na použitie.
	Pri práci s píllou vždy noste ochranné okuliare s bočnými krytmi a uistite sa, že aj iné osoby na pracovisku nosia ochranné okuliare.
	Pozor! Používajte ochranu sluchu. Hluk môže poškodiť váš sluch. Pozor! Používajte ochranu zraku. Iskry, triesočky, piliny a prach vznikajúce pri práci zariadenia môžu viesť k oslepnutiu.
	Noste ochranné rukavice.
	Pozor! Noste ochrannú masku. Pri práci s drevom a inými materiálmi môže vznikáť zdraviu škodlivý prach. Nikdy nepoužívajte toto zariadenie na materiály obsahujúce azbest!
	Je zakázané demontovať ochranné a bezpečnostné zariadenia a zasahovať do nich.
 	<b>Pozor! Riziko úrazu! Krátka vzdialenosť rúk od rezného kotúča môže spôsobiť vážne zranenie.</b>
	Pred opravou, čistením a údržbou zariadenia odpojte sieťovú zástrčku!
	Udržujte deti a tretie osoby mimo zariadenia.

### 4. OCHRANA ŽIVOTNÉHO PROSTREDIA



Použité elektrické zariadenia sú recyklovateľné a nesmú sa likvidovať s domovým odpadom, pretože obsahujú látky nebezpečné pre zdravie a životné prostredie. Pomôžte nám prosím pri hospodárnom riadení prírodných zdrojov a ochrane životného prostredia odovzdaním použitých zariadení na určené miesta.

### 5. VŠEOBECNÉ BEZPEČNOSTNÉ PRAVIDLÁ

#### Použitie stroja

- Prečítajte si prosím tento návod na použitie a oboznámte sa so štítkami na zariadení, aby ste si uvedomili jeho obmedzenia a potenciálne nebezpečenstvá.
- Oboznámte sa s ovládacími prvkami a ich správnym chodom. Používateľ musí vedieť rýchlo zastaviť stroj a riadiť ovládacie prvky.
- Nepracujte so strojom, kým úplne nepochopíte, ako ho správne obsluhovať a ako zabrániť náhodnému zraneniu osôb a/alebo poškodeniu majetku.
- Ak má zariadenie používať iná osoba než prvý kupujúci alebo sa má požiť, prenajať alebo predať, vždy si pred jeho použitím prečítajte tento návod na použitie a absolvujte všetky potrebné bezpečnostné školenia. Používateľ môže predchádzať nehodám alebo ujme na vlastnom zdraví či zdraví iných osôb, prípadne škodám na majetku a nenesie za to žiadnu zodpovednosť.
- Nepreťažujte zariadenie. Zariadenie by ste mali používať na prácu, na ktorú je určené. Umožní to lepšie a bezpečnejšie vykonanie práce v rámci zamýšľaného použitia.

#### Osobná bezpečnosť

- Nikdy nedovoľte deťom obsluhovať toto zariadenie.
- Deti, domáce zvieratá a iné osoby, ktoré nepoužívajú zariadenie, by sa mali držať mimo pracovného priestoru. Buďte ostrážiti a vypnite zariadenie ihneď, keď sa ktokoľvek objaví v pracovnom priestore. Deti by mali byť v blízkosti zariadenia pod dohľadom zodpovednej dospelšej osoby.
- Nepoužívajte zariadenie pod vplyvom drog, alkoholu alebo iných látok, ktoré môžu ovplyvniť vašu schopnosť správne používať zariadenie.

- Noste vhodné oblečenie vrátane dlhých nohavíc, čízem a rukavíc. Nenoste voľné oblečenie, šortky alebo šperky akéhokoľvek druhu. Dlhé vlasy by mali byť zopnuté tak, aby sa nachádzali nad líniou ramien. Nepribližujte sa vlasmi, odevom a rukavicami k pohyblivým častiam. Pohyblivé časti môžu zachytiť dlhé vlasy, šperky alebo voľné oblečenie.
- Chráňte si oči, tvár a hlavu pred predmetmi, ktoré môže zariadenie vyhodíť. Pri práci vždy používajte ochranné okuliare alebo ochranné okuliare s bočnými krytmi.
- Noste vhodnú ochranu sluchu. Používajte ochranu dýchacích ciest, aby ste predišli riziku vdýchnutia škodlivého prachu.
- Pri práci držte ruky a nohy v dostatočnej vzdialenosti od pohyblivých častí. Pohyblivé časti môžu prerezať alebo rozdrviť určité časti tela.
- Pri práci majte ruky a nohy vždy v dostatočnej vzdialenosti od všetkých miest, kde by mohlo dôjsť k zovretiu.
- Nedotýkajte sa častí, ktoré sa môžu počas prevádzky nahrievať. Pred vykonaním údržby, nastavenia alebo servisu chvíľu počkajte a nechajte diely vychladnúť.
- Pri manipulácii so zariadením buďte opatrní, sledujte to, čo robíte a používajte zariadenie múdro.
- Nenakláňajte sa až príliš. Zariadenie neobsluhujte naboso, v sandáloch alebo inej ľahkej obuvi. Noste bezpečnostnú obuv, ktorá ochráni vaše nohy a zlepši ich stabilitu na klzkom povrchu. Vždy stojte nohami pevne na zemi a udržiajte rovnováhu. Získate tak lepšiu kontrolu nad strojom v neočakávaných situáciách.

### Kontrola stroja

- Skôr ako stroj zapnete, mali by ste ho skontrolovať. Ochranné kryty musia byť pravidelne udržiavané a v prevádzkyschopnom stave. Všetky matice, skrutky atď. by mali byť poriadne utiahnuté.
- Nikdy nepoužívajte stroj, ak si vyžaduje opravu alebo je v zlom stave. Poškodené, chýbajúce alebo nefunkčné diely musia byť pred použitím stroja vymenené. Udržujte stroj v prevádzkovom stave, ktorý zaisťuje jeho bezpečnú prevádzku. Pred spustením stroja pravidelne kontrolujte, či na jeho povrchu nezostali kľúče a nastavovacie nástroje. Zabudnutý kľúč, ktorý sa navyše dotýka rotujúcej časti stroja, môže viesť k poraneniu tela. Malo by sa zabrániť náhodnému spusteniu

zariadenia. Pred prepravou, údržbou alebo servisom zariadenia sa uistite, že je motor vypnutý.

- Preprava, údržba alebo servis vykonávané pri zapnutom motore môžu spôsobiť nehody. Ak stroj začne čudne vibrovať, vypnite motor a okamžite sa snažte zistiť príčinu. Vibrácie sú vo všeobecnosti znakom problémov.

### Elektrická bezpečnosť

- Chráňte sa pred úrazom elektrickým prúdom. Nepripájajte ani neodpájajte motor, keď stojíte na vlhkom alebo mokrom podklade alebo v jeho blízkosti. Zariadenie nepoužívajte na vlhkých alebo mokrých miestach a nevystavujte ho dažďu. Snažte sa telom nedotýkať uzemnených povrchov. Dávajte si pozor, aby ste sa počas pripájania a odpájania zariadenia prstami nedotýkali kovových kontaktov zástrčky.
- Zabráňte náhodnému spusteniu zariadenia. Pri pripájaní zástrčky do zásuvky sa uistite, že prepínač je vo vypnutej polohe.
- Na vonkajšie použitie používajte iba schválené a riadne označené predlžovacie káble. Káblové bubny by sa mali používať iba v rozvinutom stave.
- Kábel používajte iba na účely, na ktoré je určený. Nevyháňajte kábel zo zásuvky ťahaním za zástrčku. Chráňte kábel pred vysokými teplotami, olejom a ostrými hranami.
- Elektrické náradie by mal opravovať kvalifikovaný elektrikár. Toto elektrické náradie vyhovuje platným bezpečnostným predpisom. Opravy môže vykonávať iba elektrikár s použitím originálnych náhradných dielov. V opačnom prípade môže dôjsť k nehode.

### Miesto práce a skladovania

- Udržujte na pracovisku poriadok. Neporiadok na pracovisku môže viesť k úrazom.
- Treba brať do úvahy aj vplyvy prostredia. Nevystavujte elektrické náradie dažďu. Nepoužívajte elektronáradie vo vlhkom alebo mokrom prostredí. Zaisťte dobré osvetlenie pracoviska. Nepoužívajte elektrické náradie tam, kde hrozí nebezpečenstvo požiaru alebo výbuchu.
- Ak elektrické náradie nepoužívate, malo by byť uchovávané na bezpečnom mieste. Ak elektrické náradie nepoužívate, malo by byť uskladnené na suchom, uzavretom alebo krytom mieste - vysoko, neprístupné miesto pre deti.

## 6. PODROBNÉ BEZPEČNOSTNÉ PRAVIDLÁ

### Preventívne opatrenia

- Nepoužívajte opotrebované, prasknuté alebo zdeformované rezné kotúče.
- Používajte iba rezné kotúče, ktoré odporučá výrobca.
- Na konkrétny rezaný materiál by set si mali vybrať vhodný pilový kotúč.
- Pri kontakte s kotúčmi a drsnými materiálmi noste rukavice.
- Používajte ochranu zraku. Iskry alebo úlomky, triesky a prach vychádzajúce z prístroja počas prevádzky môžu viesť k oslepnutiu.
- Pri rezaní dreva pripojte elektrické náradie k zariadeniu na odsávanie prachu. Produkcia prachu je ovplyvnená druhom spracovávaného materiálu, spôsobom jeho odvádzania (zhromažďovanie alebo zdroj) a správnym umiestnením krytu/vodičích dosiek/vodičích líšt.
- Nepoužívajte rezné kotúče vyrobené z rýchloreznej ocele (HSS oceľ).

### Obsluha a starostlivosť o stroj

- Na ťažké práce nepoužívajte nízkoenergetické náradie. Elektrické náradie nepoužívajte na účely, na ktoré nie je určené, ako je rezanie konárov, polien alebo palivového dreva.
- Zaisťte obrábaný predmet. Na uchytenie obrábaného predmetu na mieste by sa mali použiť svorky. Jedná sa o pevnejší spôsob montáže, ako držanie rukou. Pri obrábaní dlhých obrobkov je potrebné použiť prídavnú podložku (prídavný stôl pre pokosovú pílu), aby sa zabránilo prevráteniu stroja. Obrobok vždy pevne prilačte k pracovnej doske, aby ste zabránili jeho spätnému rázu a skrušteniu.
- Ak sa kotúč počas rezania zasekne v dôsledku používania nesprávnej sily posuvu, vypnite stroj a odpojte ho od napájania. Odstráňte obrábaný predmet a uistite sa, že kotúč funguje správne. Zapnite stroj a začnite rezať s menšou silou posuvu.

- Používajte iba také kotúče, ktorých maximálna povolená rýchlosť otáčania nie je nižšia ako maximálna rýchlosť otáčania pily a ktoré sú vhodné na rezanie materiálu.
- Pokosové pily sa nesmú používať na drážkovanie (rezanie drážok, ktoré končia v obrobku).
- Na prepravu elektrického náradia by sa mali používať iba prepravné zariadenia. Nikdy nepoužívajte ochranné pomôcky na prenášanie a prepravu stroja.
- Uistite sa, že horná časť kotúča je počas prepravy zakrytá, napr. bezpečnostným zariadením.
- Používajte iba rozpery, podložky a prstene vretena špecifikované výrobcom ako vhodné na zamýšľané použitie.
- Podklad okolo stroja musí byť rovný, čistý a zbavený voľného materiálu, ako sú piliny a odrezky.
- Neodstraňujte z miesta rezu žiadne rezné úlomky ani iné kusy obrobku, keď je stroj v chode a rezacia jednotka nebola zastavená.
- Vždy, keď je to možné, zaisťte, aby bol stroj vždy pripevnený k pracovnému stolu alebo špeciálnemu stolu pokosovej pily.
- Ak chcete vyriešiť problém alebo odstrániť zaseknuté kusy dreva, vypnite stroj.
- Nastavovacie a meracie práce, ako aj čistenie prístroja je možné vykonávať len pri vypnutom motore. Vytiahnite zástrčku zo sieťovej zásuvky.
- Pred reštartovaním sa uistite, že zo zariadenia boli odstránené všetky cudzie predmety.
- O svoje náradie by ste sa mali starať. Pre lepšie a bezpečnejšie pracovné podmienky udržiavajte rezné nástroje ostré a čisté. Dodržiavajte pokyny pre mazanie a výmenu komponentov zariadenia. Pravidelne kontrolujte napájací kábel elektrického náradia a v prípade poškodenia ho nechajte vymeniť autorizovanému odbornému servisu. Pravidelne kontrolujte predlžovacie káble - ak sú poškodené, vymeňte ich. Rukoväť by mala byť suchá, čistá a bez oleja a mastnoty.

## Bezpečnostné pokyny pre manipuláciu s reznými kotúčmi

- Používajte iba také nástroje, s ktorými viete nárábať.
- Dodržiavajte maximálnu rýchlosť. Neprekračujte maximálnu rýchlosť uvedenú na náradí. Ak je tam uvedený rozsah otáčok, mali by ste ho dodržiavať.
- Dodržujte smer otáčania motora / pilového kotúča.
- Nepoužívajte prasknuté kotúče. Prasknuté kotúče by ste mali vyhodiť. Oprava prasknutých kotúčov nie je povolená.
- Upínacie plochy by mali byť čisté (bez masnoty, oleja a vody).
- Na zmenšenie veľkosti otvorov kotúča nepoužívajte voľné redukčné krúžky alebo puzdrá.
- Uistite sa, že redukčné krúžky sú navzájom v rovnobežnej polohe.
- Zaochádzajte opatrne s rezným nástrojom. Skladujte ich v originálnom balení alebo v špeciálnych nádobách. Noste ochranné rukavice, aby ste zlepšili úchop a znížili riziko úrazov.
- Pred použitím rezných nástrojov sa uistite, že sú všetky ochranné prvky správne pripevnené.
- Pred použitím sa uistite, že rezný nástroj spĺňa technické požiadavky daného elektrického náradia a je správne pripevnený.
- Dodávaný pilový kotúč by sa mal používať iba na rezanie dreva, drevu podobných materiálov a plastov.
- V prípade spracovania dreva, drevu podobných materiálov alebo plastov, musí byť pripojené zariadenie na odsávanie prachu. Ak existujú pripájacie koncovky k zariadeniam na odsávanie a zachytávanie prachu, uistite sa, že sú správne pripojené a používajú sa vhodným spôsobom. Pri obrábaní dreva, drevu podobných materiálov a plastov, je prevádzka v uzavretých priestoroch povolená iba s vhodným odsávacím systémom.

### Údržba a opravy

- Pred akýmkoľvek úpravami alebo opravami vyťahnite zástrčku zo sieťovej zásuvky.
- Hladinu hluku ovplyvňujú rôzne faktory, vrátane vlastností rezných kotúčov, stavu kotúčov a elektrického náradia. Vždy, keď je to možné, používajte pilové kotúče, ktoré generujú nižšiu hladinu hluku. Pravidelne, pre zníženie hluku a v prípade

potreby opravujte elektrické náradie a jeho príslušenstvo.

- Poruchy elektrického náradia, bezpečnostných zariadení alebo príslušenstva je potrebné ihneď nahlásiť osobe zodpovednej za bezpečnosť / autorizovanému servisu.
- Skontrolujte elektrické náradie, či nemá prípadné závady alebo poškodenia. Pred ďalším použitím elektrického náradia dôkladne skontrolujte ochranné prvky a ostatné diely, či bezporuchovo a správne fungujú. Skontrolujte, či pohyblivé časti správne fungujú, či sa nezasekávajú alebo nie sú poškodené. Pre zaistenie bezporuchovej prevádzky elektrického náradia musia byť všetky diely správne namontované a musia byť splnené všetky podmienky. Ak nie je v návode na použitie uvedené inak, poškodené prvky a ochranné diely by mali byť opravené alebo vymenené v autorizovanom servise. Poškodené vypínače by sa mali okamžite vymeniť. Nepoužívajte poškodené alebo chybné pripájacie vodiče. Nepoužívajte elektrické náradie, ktoré sa nedá zapnúť alebo vypnúť.

### Zvykové riziko

Aj napriek správnej manipulácii so zariadením nie je možné úplne vylúčiť ďalšie riziká. Vzhľadom na povahu pokosovej kotúčovej pily sa počas jej prevádzky môžu vyskytnúť nasledujúce nebezpečenstvá:

- Kontakt s exponovanými oblasťami pilového kotúča;
- Kontakt s rotujúcim pilovým kotúčom (rezné rany);
- Nesprávne použitie vedie k spätnému rázu obrábok a ich častí;
- Prasknutie pilového kotúča;
- Spätný ráz chybných častí kotúča z tvrdého kovu;
- Strata sluchu, ak nebudete používať ochranu sluchu;
- Ak nebudete nosiť ochranné okuliare, môže to viesť k poškodeniu zraku;
- Nepoužitie požadovanej masky proti prachu môže viesť k zdravotnej ujme;
- Drevený prach vytváraný pri použití zariadenia v interiéri, môže byť zdraviu škodlivý.

#### LASEROVÉ ŽIARENIE - NEPOZERAJTE SA NA LÚČ

λ : 650 nm, Výkon < 1 mW  
Trieda lasera: 2  
EN 60825-1:2014



### Bezpečnostné pokyny pre laser

Poznámka: laserové žiarenie. Nepozerajte sa na laser.

Laser triedy 2

LASEROVÉ ŽIARENIE - NEPOZERAJTE SA DO LASERU

TRIEDA LASERU 2 p<1Mw 650 nm en 60825-1:2014

Prosím, chráňte seba a svoje prostredie tým, že prijmete vhodné ochranné opatrenia zabraňujúce výskytu nehôd.

- Nepozerajte sa priamo do laserového lúča bez ochrany zraku.
- Nikdy sa nepozerajte priamo do dráhy svetelného prameňa.
- Laserový lúč nesmie byť nikdy nasmerovaný na reflexnú povrchy, ľudí alebo zvieratá. Dokonca aj laser s nízkym výko-

nom môže poškodiť zrak.

- Pozor – ak sa uplatňujú iné ako tu uvedené postupy, môže to viesť k nebezpečnej expozícii laserovým žiarením.
- Nikdy neatvárajte laserový modul.
- Za žiadnych okolností by ste nemali používať optické nástroje (napr. lupu) na pozorovanie laserového lúča.
- Laser by mal byť pred použitím pravidelne kontrolovaný z hľadiska vonkajších poškodení.
- Ak zariadenie vykazuje akékoľvek poškodenie, nepoužívajte ho, aby ste sa vyhli nebezpečenstvu.
- Poškodený laser musí byť okamžite odovzdaný autorizovanému servisu s cieľom jeho opravy.

## 7. ELEMENTY URZADZENIA

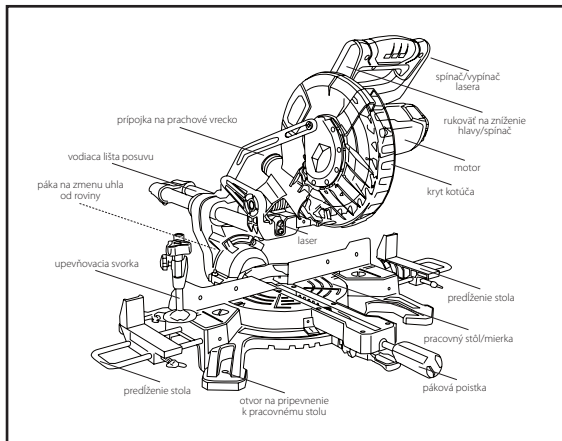

## 8. NASTAVENIE

Postavte pokosovú pilu na roviny, jednoduchý, vodorovný a neklzávy povrch alebo ju namontujte na špeciálny stôl pokosovej píly vo výške, ktorá zaisťuje pohodlnú pracovnú polohu. V základni píly sú otvory na upevnenie píly v pracovnej doske alebo na špeciálnom pracovnom stole.

Na oboch stranách pracovného stola sú bočné podpery ako predĺženie pracovnej základne. Vysuňte ich a upevnite vhodnými skrutkami.

Nainštalujte prachové vrecko do výstupného otvoru pokosovej píly alebo pripojte špeciálny vysávač.

### Nastavenie lasera

Ak chcete nastaviť laserový lúč, odstráňte plastový kryt lasera a uvoľnite upevňovaciu skrutku lasera (skrutka s hlavou PH2). Potom pomocou troch nastavovacích skrutiek (skrutka s hlavou PH1) nastavte polohu laserového lúča vo vertikálnych/horizontálnych rovinách presunutím doprava alebo doľava, kým laserový lúč nedosiahne uhol 0 stupňov voči správne nainštalovanému pilovému kotúču, a indikátor uhla pokosu na stupnici píly ukazuje 0°.

Po nastavení laserového lúča znovu utiahnite upevňovaciu skrutku pre zablokovanie nastavenia lasera.

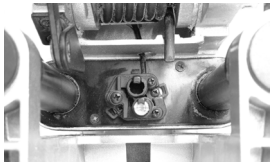

### Spustenie lasera

Laser pomáha pri vytváraní presných rezov. Bezpodmienečne dodržiavajte bezpečnostné pokyny týkajúce sa lasera.

Spínač pre laserový indikátor reznej línie je umiestnený v bočnej časti úchopu rukoväte vo forme tlačidla.

Laserový lúč vytvára diódu. Vďaka nej vzniká línia, ktorú možno použiť ako optickú značku rezu pri vykonávaní presných rezov. Ak chcete aktivovať laserový indikátor reznej línie, nastavte spínač lasera ON/OFF do polohy ON, ak ho chcete vypnúť,

nastavte spínač lasera do polohy OFF.

Nepozerajte sa priamo do laserového lúča.

- Laserový lúč používajte len na ošetrované drevené alebo drevo podobné (drsne) povrchy.
- Lesklé (reflexné) povrchy nie sú vhodné na použitie lasera, pretože laserový lúč sa môže odrážať a smerovať na používateľa.
- Nemierite laserovým lúčom na ľudí zámerne.
- Laserový indikátor vždy vypnite až po ukončení práce vypínačom ON/OFF a jeho prepnutím do polohy OFF. Laserový indikátor reznej línie zapnite iba vtedy, keď je obrobok umiestnený na pracovnom stole.
- Označte čiaru rezu na obrábanom prvku
- Nastavte požadovaný pokos a uhol rezu

**⚠ POZOR** Nahradený prach a piliny môžu tieniť laserový lúč. Tieto časti by preto mali byť odstránené z krytu kotúča po každom použití.

### Nastavenie rezných uhlov

Zariadenie umožňuje vykonať nezávislé kontroly a úpravy. Na samokontrolu a nastavenie budete potrebovať uholník (nie je súčasťou dodávky).

**⚠ VAROVANIE!** Kontroly/nastavenia je potrebné vykonávať iba vtedy, keď je zariadenie odpojené od zdroja napájania.

### Kontrola / regulácia dorazu



Doraz musí byť zarovnaný pod uhlom 90° (v pravom uhle) voči správne nainštalovanému pilovému kotúču.

Skosenie otočného pracovného stola na stupnici musí byť nastavené na 0°. Skontrolujte dotiahnutie skrutky pre nastavenie sklonu píly.

Doraz je pripevnený k stolu pomocou štyroch imbusových skrutiek na oboch stranách dorazu.

- skontrolujte, či je rezacia hlava v uzamknutej polohe (uzamykací kolík je úplne zasunutý do diery)
- skontrolujte dotiahnutie skrutky na nastavenie sklonu píly (sklon zablokovaný v polohe 0 stupňov)
- položte uholník na stół tak, že jednu stranu prilačíte k povrchu dorazu a druhú stranu ku kotúču
- zopakujte tento postup pre obe strany kotúča

Ak je potrebná regulácia:

- uvoľnite nastavovacie skrutky dorazu pomocou imbusového kľúča.
- nastavte polohu dorazu pomocou skrutiek so šesťhrannou hlavou, kým uhol nedosiahne 90 stupňov (uholník vtedy ideálne prilieha k dorazu).
- utiahnite skrutky so šesťhrannou hlavou.

#### Nastavenie dorazu pokosu 0°



- skontrolujte, či je rezacia hlava v uzamknutej polohe opretá o doraz a indikátor pokosu na stupnici ukazuje 0°
- položte uholník na stół jednou stranou k povrchu stola a druhou stranou ku kotúču

Ak pilový kotúč nezoviera presne 90° k otočnému stolu, je potrebné vykonať reguláciu.



- uvoľnite rukoväť poistky/regulácie pokosu (gombík)
- uvoľnite matice (1), ktoré zaisťujú skrutky pre nastavenie uhla pokosu pomocou imbusových skrutiek
- pomocou imbusového kľúča otáčajte skrutkou (1) dovnútra alebo von kvôli regulácii uhla kotúča.
- obnovte vertikálnu polohu reznej hlavy a potvrdte vyro-

vnanie uhla pomocou uholníka.

- utiahnite rukoväť poistky/regulácie uhla pokosu (gombík)

#### Nastavenie indikátora pokosu 0°



**⚠ POZOR** Čepel je v správnej polohe (kolmo na stół), keď vertikálne nastavenie zariadenia spôsobí jeho kontakt s dorazom.

Ak indikátor na uholníku neukazuje presne na 0°, vykonajte reguláciu.

- uvoľnite skrutky indikátora pokosu (hlava skrutky PH1)
- nastavte indikátor pokosu tak, aby sa vyrovnal hodnote 0°.
- utiahnite upevňovacie skrutky indikátora

#### Nastavenie hĺbkového dorazu

Hĺbkový doraz umožňuje rezať drážky v obrobku. Pohyb reznej hlavy smerom nadol môže byť obmedzený tak, aby čepel kotúča úplne neprezerala obrobok.

**⚠ POZOR** Pri použití hĺbkového dorazu sa odporúča skontrolovať hĺbku rezu na nepotrebnom kuse dreva, aby ste sa uistili, že výsledný rez je vykonaný správne.

Použitie hĺbkového dorazu:

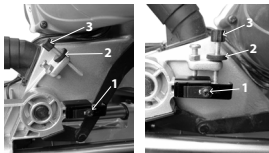

- posuňte platničku zastavujúcu doraz (1), uvoľnite skrutku upevňujúcu platničku a posuňte ju doľava až na doraz
- uvoľnite poistnú maticu skrutky na nastavenie hĺbky rezu (2)
- stlačte tlačidlo uvoľnenia hlavy pily a spustíte ju na požadovanú hĺbku
- pomocou skrutky na obmedzenie hĺbky rezu (3) nastavte polohu kotúča tak, aby sa hlava pily pohybovala len do požadovanej hĺbky.
- po nastavení požadovanej hĺbky utiahnite maticu skrutky obmedzujúcej hĺbku rezu (2), aby ste zaistili hlbkový doraz v požadovanej polohe
- po dokončení rezu znovu nastavte hlbkový doraz tak, aby bolo možné zablokovať reznú hlavu v spodnej polohe pomocou poistného kolíka.

## 9. OBSLUHA ZARIADENIA

**POZOR** Pokosová píla je pôvodne zabalená v zloženej polohe (so spustenou rezacou hlavou). V spodnej polohe je hlava zaistená pomocou poistky (pohyblivého kolíka). Pred začatím práce odistite rezaciu hlavu (otočte a posuňte kolík hore do bočnej polohy).

**VAROVANIE!** Skôr, ako začnete rezať, musí byť obrobok poriadne upnutý.

Pred začatím práce naštartujte motor bez zataženia a nechajte kotúč dosiahnuť maximálne otáčky. Uistite sa, že nedochádza k vibráciám spôsobeným nesprávnou inštaláciou kotúča.

Na spustenie zariadenia by mala byť poistka spínača umiestnená v úchope rukoväti presunutá do vodorovnej polohy (tak, aby bola zarovnaná so spínačom motora) a potom pomaly a rovnomerne stlačte spínač motora v rukoväti. Spínač je vtedy nastavený v polohe ON.

Ak chcete zariadenie vypnúť, uvoľnite pozdĺžny spínač motora a nastavte spínač do polohy OFF.

Po vypnutí nikdy neodchádzajte od stroja dovtedy, kým sa kotúč úplne nezastaví.

### Rezanie

Používajte iba kotúče určené pre dané zariadenie. Nikdy nepoužívajte kotúče, ktoré presahujú maximálnu špecifikovanú veľkosť pre pílu. Čepeľ sa vtedy môže dostať do kontaktu s

ochranným krytom a spôsobí tak nebezpečenstvo. Nepoužívajte pílu na rezanie kovu, kameňa alebo betónu.

**POZOR** Vždy by ste mali držať vedenú časť obrobku. Nikdy nedržte časť, ktorá bude odrezaná.

### Pozdĺžny rez

Pozdĺžny rez - píla pretína drevo pozdĺž jeho vlákien. Pripojte zariadenie do zásuvky. Zapnite zariadenie spínačom ON/OFF prepnutím do polohy ON a zapnite laserový indikátor reznej línie. Uprnite obrobok a laserom na ňom naznačte požadovanú čiaru. Naštartujte motor a potom priložte kotúč pozdĺž vyznačenej čiary. Uvoľnite poistku krytu kotúča, spustíte rezné rameno, stlačte spínač pily a keď kotúč dosiahne maximálne otáčky, pomaly ho priložte k obrobku a priláčajte reznú hlavu. Po ukončení rezu zdvihnite rezné rameno, vypnite zariadenie spínačom ON/OFF prepnutím do polohy OFF a zapnite laserový indikátor, očistite pílu a jej prvky (laser) od prachu a pilín pomocou mäkkej kefy.

### Priečny rez (bez funkcie posuvu)

Funkcia posuvu sa neodporúča na rezanie úzkych kusov dreva. V takom prípade sa uistite, že je zaistená poistka posuvu, a že sa rezné rameno nemôže presuvať tam a späť.

Priečne rezy je najlepšie vykonávať naprieč vláknami obrábaného prvku.

Priečny rez pod uhlom 90° sa vykonáva pri nastavení pokosu stola na uhol 0°. Pri šikmých rezoch musí byť pracovný stôl v inom než nulovom uhle.

Uvoľnite poistku uhla rezu. Otáčajte stolom, kým ukazovateľ na stupnici neukáže požadovanú hodnotu uhla. Uzamknite zvolený uhol rezu.

**VAROVANIE!** Poistka uhla rezu musí byť utiahnutá pred vykonaním rezu. V opačnom prípade sa stôl môže počas rezania pohnúť, čo môže viesť k nepripravenému rezom a riziku zranenia osôb.

Položte obrobok naplocho na pracovný stôl tak, že sa bude jednou stranou opierať o doraz. Ak je kus dreva zakrivený, umiestnite zakrivenie na vonkajšiu stranu dorazu. Zakrivená strana dosky zvnútra nemôže spôsobiť zaseknutie alebo prasknutie kotúča. Pri rezaní dlhých dosiek podoprite konce bočnými podporami. Ak je to možné, použite svorku na bezpečné a spoľahlivé upevnenie obrobku. Pevne držte pracovnú rukoväť a stlačte spínač píly. Počkajte, kým kotúč dosiahne maximálnu rýchlosť. Stlačte uvoľňovaciu páčku krytu kotúča a pomaly spustíte kotúč na obrobok.

Po dokončení rezania uvoľnite spúšťacie tlačidlo, počkajte, kým sa kotúč zastaví a zdvihnite reznú hlavu. Neodstraňujte obrobok, kým sa kotúč úplne nezastaví.

### Priečny rez (s funkciou posuvu)

Funkcia posuvu umožňuje rezať široké prvky. Najprv uvoľnite poistku posuvu. Vytiahnite zaistovací gombík, zdvihnite rameno píly do najvyššieho bodu a posuňte ho smerom k sebe. Stlačte tlačidlo uvoľnenia krytu kotúča a pomaly spustíte kotúč na obrobok. Posuňte rezaciu hlavu čo najďalej od seba.

Po dokončení rezania uvoľnite spúšťacie tlačidlo, počkajte, kým sa kotúč úplne nezastaví a zdvihnite reznú hlavu. Neodstraňujte obrobok, kým sa kotúč úplne nezastaví.

### Vertikálne pokosové rezy

Vertikálny pokosový rez sa najlepšie vykonáva naprieč vláknam obrábaného predmetu s pilovým kotúčom nastaveným v určitom uhle voči pracovnému stolu. Pracovný stôl musí byť nastavený na 0° a kotúč na uhol medzi 0° a 45°. Funkciu posuvu možno použiť na rezanie širokých kusov. Uvoľnite vertikálnu poistku uhla rezu a nastavte rezné rameno na uhol medzi 0° a 45° jeho pohybom doľava, kým nedosiahnete požadovanú hodnotu. Utlahnite poistku vertikálneho uhla rezu.

### Zmiešané rezanie (pokosové a kapovacie)

Pre súčasné pokosové a kapovacie rezy je potrebné nastaviť (uhol pokosu/uhol sklonu) zvislého pilového kotúča. Takéto rezy sa používajú na výrobu rôznych typov rámkov / rámov alebo krovov. Pred rezaním skutočného materiálu vždy

kontrolujte nastavenie a urobte prvý skúšobný rez na kúske odpadového dreva. Funkciu posuvu možno použiť na rezanie širokých kusov.

### Kontrola/výmena klinového remeňa

- vytiahnite zástrčku píly zo zásuvky.
- zaistíte hlavu píly v spodnej polohe.

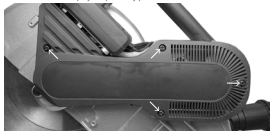

- odskrutkujte 4 skrutky krytu klinového remeňa, odstráňte kryt.

- vizuálne skontrolujte klinový remeň, či nie je poškodený.
- ak je potrebná úprava alebo výmena:
- použite imbusový kľúč na uvoľnenie vodiaceho valčeka.
- na napnutie alebo výmenu klinového remeňa uvoľnite 6 skrutiek zaistujúcich napínaviu rolku klinového remeňa.

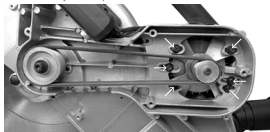

- správne napätie je nastavené vtedy, keď jednotlivé prvky remeňa je možné vychýliť o cca 5-10 mm



- nastavte uvoľnením alebo utiahnutím pomocou skrutky napínača klinového remeňa (4) (skrutka zvonku v korpuse motora).
- utiahnite skrutky zaisťujúce upevnenie napínača klinového remeňa a potom utiahnite vodiacu roľku imbusovým kľúčom.
- skontrolujte funkčnosť klinového remeňa, roľky pružiny napínača a vodiacej roľky.
- upevnite kryt klinového remeňa.

**TIP!** Ak je klinový remeň poškodený, je potrebné ho vymeniť za nový.

### Výmena krytu

- Odpojte zariadenie z el. prúdu.
- Zatlačte ovládajú rukoväť nadol a potiahnutím uvoľňovacieho gombíka uvoľnite poistku rezného ramena. Dajte ruku do najvyššej možnej polohy.
- Odstráňte skrutky, ktoré držia ochranný kryt kotúča
- Potiahnite pohyblivý kryt kotúča nadol a zložte ho spolu s krytom
- Keď je pohyblivý kryt kotúča nad pevným krytom kotúča, vtedy sa objaví prístup k skrutkám rezacieho kotúča.
- Uchopte pohyblivý kryt kotúča za jeho hornú časť a stlačte tlačidlo poistky vretena. Otáčajte kotúčom, kým sa vreteno nezablokuje.
- Odstráňte upevňovacie skrutky kotúča pomocou šesťhraného kľúča.
- Odstráňte vonkajšiu podložku a kotúč. Namažte vnútorné a vonkajšie podložky v miestach, kde sa dotýkajú kotúča. Zaisťte nový kotúč na vreteno. Uistite sa, že za kotúčom je vnútorná podložka.

**POZOR** Kotúč vždy montujte takým spôsobom, aby zuby pily a šípka vytlačená na kotúči smerovali nadol a aby sa kotúč otáčal správnym smerom. V hornej časti krytu kotúča je tiež šípka, ktorá označuje správny smer pohybu kotúča.

- Znovu nainštalujte vonkajšiu podložku. Stlačte tlačidlo poistky vretena a nainštalujte tu skrutky upevňujúce kotúč.
- Uťahnite upevňovacie skrutky kotúča pomocou šesťhraného kľúča.

- Posuňte kryt kotúča a kryt upevňovacích skrutek kotúča nadol na správne miesto a utiahnite zaisťovacie skrutky. Skontrolujte, či pohyblivý kryt kotúča funguje správne a zakrýva kotúč, keď je rameno spustené. Zapojte zariadenie do zásuvky, spustite pilu, aby ste skontrolovali jej správny chod.

### Kontrola/výmena uhľikových kefiiek

**TIP!** Uhľikové kefy sú opotrebitelné časti motora.

Pravidelne (približne každých 50 prevádzkových hodín) je potrebné kontrolovať opotrebovanie uhľikových kefiiek.

Ak je grafitová kefa opotrebovaná až po kontrolnú značku, vymeňte opotrebovanú grafitovú kefu za novú s rovnakými rozmermi.

Ak chcete kontrolovať alebo vymeniť kefy:

- otvorte kryt motora pomocou skrutkovača
- uvoľnite zaisťovaci pružinu a vyberte grafitovú kefu z puzdra.
- uvoľnite drôt grafitovej kefy, vytiahnite grafitovú kefu a skontrolujte tu.

Skontrolujte vôľu grafitových kefiiek v puzdre.

Opakujte vyššie uvedené kroky pre 2. grafitovú kefu.

**POZOR** Grafitové kefy vymieňajte vždy po dve. Opakujte vyššie uvedené kroky pre 2. grafitovú kefu.

## 10. ÚDRŽBA, SKLADOVANIE, PREPRAVA

Ak je zariadenie v prevádzke, nesmie sa s ním hýbať vykonávať akúkoľvek údržbu alebo čistenie! Udržujte pilu čo najčistejšiu, bez toho, aby na ňu sadal prach. Odstráňte prach nahromadený okolo vetracích otvorov, výstupných otvorov, čepelí a pohyblivých krytov. Utrite zariadenie čistou handričkou alebo vyčistite nízkotlakovým stlačeným vzduchom. Odporúčame čistiť prístroj ihneď po každom použití. Zariadenie by sa malo pravidelne čistiť vlhkou handričkou a trochu jemného mydla. Nepoužívajte čistiace prostriedky ani rozpúšťadlá, mohli by napadnúť plastové časti zariadenia. Uistite sa, že sa do zariadenia nedostane voda. Pravidelne mažte pohyblivé časti zariadenia.

Po práci so zariadením skontrolujte, či sú všetky skrutky pevne dotiahnuté. Skrutky sa môžu časom uvoľniť v dôsledku vibrácií. Skontrolujte napájací kábel zariadenia a všetky predlžovacie káble, ktoré používate, či nevykazujú žiadne známky poškodenia. Ak je sieťový kábel tohto zariadenia poškodený, musí ho vymeniť autorizované servisné stredisko, aby sa predišlo nebezpečenstvu.

Pravidelne kontrolujte opotrebovanie uhlíkových kefiiek. Uhlíková kefka by sa mala vymeniť, keď sa jej dĺžka oterom zníži na cca. 4 mm. Uhlíkové kefy by sa mali vymieňať iba v pároch. Pokosová píla musí byť vhodne pripravená na skladovanie a prepravu. Uistite sa, že napájací kábel nie je pricviknutý. Počas skladovania alebo transportu na zariadení nič nestavajte. Píla musí byť uložená na dobre vetranom mieste na suchom, bezprašnom mieste.

Pokosovú pílu je potrebné prepravovať v zloženej polohe (so spustenou rezacou hlavou). Rezačka sa smie prepravovať len v zloženej polohe s rezacou hlavou zaistenou v spodnej polohe. V spodnej polohe by mala byť hlava zaistená poistkou. Na prenášanie slúži iba rukoväť na prenášanie! Je zakázané nosiť zariadenie za rukoväť na spúšťanie hlavy, napájací kábel, bočné podpery alebo iné diely zariadenia, ktoré nie sú určené na tento účel - hrozí nebezpečenstvo poškodenia stroja!





**EC /EU DECLARATION OF CONFORMITY  
DEKLARACJA ZGODNOŚCI WE/ UE**

NO/NR SM-04-05210

**Company Name/ Nazwa Firmy:** Erpatech Beats Praga  
ul. Bakaliowa 26,  
05-080 Mościska, Poland

**Product name/ Nazwa produktu:** Pilarka ukosowa 1500 W/ Miter saw 1500 W

**Model/ Model:** SM-04-05210(J1G ZP8B-210-1)

We hereby declare, that all major safety requirements, concerning to:  
EMC Directives [2014/30/EC],  
Machinery Directive [2006/42/EC],  
RoHS Directive [2011/ 30/EC],  
are fulfilled, as laid out in the guideline set down by the member states of the EEC Commission.

Niniejszym deklarujemy, że wszystkie główne wymagania dotyczące bezpieczeństwa produktu  
zawarte w  
Dyrektywie o Kompatybilności Elektromagnetycznej [2014/30/UE],  
Dyrektywie maszynowej [2006/42/UE],  
Dyrektywa RoHS [2011/ 30/UE],  
zostały spełnione zgodnie z wytycznymi krajów członkowskich Komisji EEC.

The standards relevant for the evaluation of safety and EMC requirements are as follows:  
Oceny spełnienia wymagań bezpieczeństwa i kompatybilności dokonano na podstawie następujących  
norm:

EN 62841-1:2015+AC:15  
EN 62841-3-9:2015  
EN 55014-1:2006/+A1:2009/+A2:2011  
EN 55014-2:2015  
EN 61000-3-2:2014  
EN 61000-3-3:2013  
IEC 62321:2008 IEC 62321-3-1:2013 IEC 62321-4:2013  
IEC 62321-5:2013 IEC 62321-6:2015 IEC 62321-7-1:2015

**Raport z testów wydany przez / Test report issued by:**  
Intertek Testing Services Shanghai,  
Building No 86, 1198 Qinzhou Road (North)  
Caohejing Development Zone,  
Shanghai 200233 China

**Date of issue / data wydania:** 24.01.2023

Authorized person:  
Podpis osoby upoważnionej:  
  
Właściciel  

## WARUNKI GWARANCJI

Firma ERPATECH udziela gwarancji na sprawne działanie urządzenia.

Niniejszą gwarancją objęte są wady produkcyjne urządzenia uniemożliwiające jego użytkowanie zgodnie z przeznaczeniem.

W przypadku stwierdzenia uszkodzenia lub niesprawnego działania Nabywca zgłasza reklamację do firmy, w której dokonano zakupu urządzenia lub bezpośrednio do firmy Erpatech, dostarczając kompletne urządzenie wraz z poprawnie wypełnioną kartą gwarancyjną, ważnym dowodem zakupu oraz, na ile to możliwe, opisem uszkodzenia.

Gwarancja dotyczy wyłącznie wad fabrycznych lub materiałowych i obejmuje termin 12 miesięcy od daty zakupu w przypadku zakupu na fakturę oraz 24 miesiące w przypadku zakupu konsumenckiego (na paragon). Gwarancja jest ważna na podstawie oryginału karty gwarancyjnej, dowodu zakupu ( faktura, paragon ) oraz podpisania przez kupującego.

Termin wykonania obowiązków z tytułu gwarancji wynosi 14 dni od daty przyjęcia urządzenia przez serwis firmy Erpatech. Gwarancja nie obejmuje uszkodzeń:

- mechanicznych, - wynikłych z niewłaściwej lub niezgodnej z instrukcją obsługi, instalacji, konserwacji lub niewłaściwego przechowania, a także spowodowanych przeciążeniem urządzenia czy korozją,
- produktów, w których naruszone zostały plomby gwarancyjne lub wynikłych podczas prób naprawy przez osoby nieuprawnione lub poza serwisem firmy Erpatech;

- mechanicznych produktu i wywołane nimi wad;
- wynikłych na skutek stosowania niewłaściwych materiałów eksploatacyjnych ( np. stosowanie niewłaściwego oleju lub paliwa ) czy też dokonywania tzw. przeróbek lub zmian konstrukcyjnych, dodatkowego osprzętu lub akcesoriów dołączonych do urządzenia, przewodów połączonych czy sieciowych, gniazd, części posiadających określoną żywotność ( np. baterii, akumulatorów, bezpieczników, żarówek, pasków, filtrów, łożysk itp. ) oraz elementów urządzenia podlegających naturalnemu zużyciu;
- będących następstwem zdarzeń losowych ( np. pożar, powódź, zalanie, uszkodzenie elektryczne ).

Nabywca traci prawo do gwarancji w przypadku zniszczenia lub uszkodzenia numeru seryjnego urządzenia, jeżeli taki jest umieszczony na urządzeniu.

W przypadku nieuzasadnionej, z punktu widzenia warunków gwarancyjnych, wysyłki urządzenia, reklamujący zostanie obciążony kosztami transportu.

Pozostałe warunki gwarancji regulują przepisy Kodeksu Cywilnego.

Gwarancja ta jest oferowana dodatkowo i nie ogranicza praw określonych przez obecne i przyszłe ustawy. W szczególności nie wyłącza, nie ogranicza ani nie zawieszają uprawnień wynikających z tytułu przepisów o rękojmi za wady fizyczne rzeczy.

## CONDITIONS OF GUARANTEE

Provides a warranty for correct operation of the tool.

The warranty period begins from the date of handing over to the user and lasts 12 months, while the consumer warranty (purchase with receipt) lasts 24 months.

All faults resulting from manufacturing or material defects are covered with free repairs.

The warranty does not cover defects resulting from mechanical damages caused by the user, misuse, incorrect maintenance, use of incorrect accessories and defects resulting from overloading of the device.

The warranty is valid if the tool is delivered to the service center without any modifications, with warranty card stamped and signed by the point of sale, with entered index and serial number, with description of the defects, data of purchaser and proof of purchase in form of the receipt or copy of the invoice (with the same date of sale as in the warranty card).

Erpatech. agrees to repair the device within 14 days from the date of delivery to the service center.

All costs related to the provision of safe packaging, insurance and against other risks shall be borne by the Customer.

The Service may decide to replace the device with a new one (complete or in part) if it is not possible to remove the defect or due to the high costs of such repair. If the same product is

not achievable, then it may be required to deliver new product, with parameters which are not worse than the original.

Decision of the warranty service concerning the justness of notified defects is final.

The warranty does not cover:

- malfunction or damages caused by misuse or improper use not conforming the service manual or safety regulations;
- malfunction or damages caused by overloading of the tool leading to damages of motor, transmission or the other components and by use of the other equipment that recommended;
- mechanical damages of the product and defects caused by them;
- malfunction or damages caused as a result of fire, flood or other natural disasters, corrosion or other external impacts;
- products with damaged warranty seals or repaired by the third party service centers or modified in any other way;
- consumable equipment included in the device such as: drill bits, disks, screwdriver bits, tips, knives for planers, blades, abrasive paper and other components subject to wear and tear.

## ZÁRUČNÉ PODMIENKY

Firma ERPATECH poskytuje záruku na efektívnu prevádzku zariadenia.

Táto záruka sa vzťahuje na výrobné chyby zariadenia, ktoré bránia jeho použitiu v súlade s určením.

V prípade poškodenia alebo funkčnej poruchy musí Kupujúci nahlásiť reklamáciu do predajne, v ktorej bolo zariadenie zakúpené, alebo priamo spoločnosti Erpatech, pričom doručí kompletne zariadenie so správne vyplneným záručným listom, platným dokladom o kúpe a podľa možnosti aj popisom škody. Záruka sa vzťahuje iba na výrobné chyby alebo chyby materiálu a vzťahuje sa na obdobie 12 mesiacov od dátumu nákupu pri nákupoch na faktúru a 24 mesiacov pri nákupoch pre spotrebiteľa (bez faktúry, iba potvrdenie o zaplatení). Záruka je platná na základe originálneho záručného listu, dokladu o kúpe (faktúra, potvrdenie o zaplatení) a podpisu Kupujúceho.

Firma Erpatech si musí splniť svoje záručné povinnosti do 14 dní od dátumu prijatia zariadenia v servise firmy. Záruka sa nevzťahuje na:

- mechanické poškodenia, ktoré vyplývajú z nesprávneho alebo nezhodného použitia výrobku s návodom na použitie, nesprávnej inštalácie, údržby alebo nesprávneho skladovania, ako aj z dôvodu preťaženia zariadenia alebo korózie,
- výrobky, na ktorých boli porušené záručné plomby, alebo boli znehodnotené pokusmi o opravu neoprávnenými osobami alebo mimo servisu firmy Erpatech;

- mechanické poškodenia výrobku a z neho vyplývajúce chyby;
- poškodenia vyplývajúce z použitia nesprávneho spotrebného materiálu (napr. použitie nesprávneho oleja alebo paliva) alebo tzv. modifikácie alebo konštrukčné zmeny, ďalšie vybavenie alebo príslušenstvo pripojené k prístroju, pripojovacie alebo sieťové káble, zásuvky, časti s určitou životnosťou (napr. batérie, akumulátory, poistky, žiarovky, remene, filtre, ložiská atď.) a prvky prístroja, ktoré sa bežne opotrebovávajú;
- v dôsledku náhodných udalostí (napr. požiar, povodeň, záplava, elektrické poškodenie).

Kupujúci stráca právo na záruku v prípade zničenía alebo poškodenia sériového čísla zariadenia, pokiaľ je umiestnené na danom prístroji.

V prípade neoprávneného, z hľadiska záručných podmienok, odoslania zariadenia budú reklamujúcemu vyúčtované náklady na prepravu.

Zvyšné záručné podmienky sa riadia ustanoveniami Občianskeho zákonníka.

Táto záruka sa ponúka navyše a neobmedzuje práva podľa súčasných a budúcich zákonov. Najmä však nevylučuje, neobmedzuje ani nepozastavuje práva vyplývajúce z ustanovení o záruke za fyzické vady výrobku.



ERPATECH ul. Bakaliowa 26 05-080 Mościska tel. 22-431 05 05

## ZÁRUČNÝ LIST

Názov produktu .....  
Sériové číslo .....  
Dátum predaja .....  
Faktúra / Bloček ..... pečiatka a podpis predávajúceho

Vyhlasenie Kupujúceho.

Vyhlasujem, že som si prečítal/a záručné podmienky .....

Erpatech a súhlasím s týmito podmienkami. čitateľný podpis kupujúceho

### PRIEBEH ZÁRUČNÝCH OPRAV

Číslo objednávky ..... Dátum oznámenia ..... Dátum opravy ..... Pribeh opravy <b>1</b> ..... Pečiatka a podpis servisu	Číslo objednávky ..... Dátum oznámenia ..... Dátum opravy ..... Pribeh opravy <b>2</b> ..... Pečiatka a podpis servisu
Číslo objednávky ..... Dátum oznámenia ..... Dátum opravy ..... Pribeh opravy <b>3</b> ..... Pečiatka a podpis servisu	Číslo objednávky ..... Dátum oznámenia ..... Dátum opravy ..... Pribeh opravy <b>4</b> ..... Pečiatka a podpis servisu





ERPATECH ul. Bakaliowa 26 05-080 Mościska tel. 22-431 05 05

## KARTA GWARANCYJNA

Nazwa produktu .....

Numer seryjny .....

Data sprzedaży .....

Faktura / Paragon ..... pięczętka i podpis sprzedawcy

Oświadczanie Nabywcy.

Oświadczam, że zapoznałem (-am) się z warunkami .....  
gwarancji Erpatech i warunki te akceptuję. czytelny podpis kupującego

### PRZEBIEG NAPRAW GWARANCYJNYCH

Numer zlecenia .....	Numer zlecenia .....
Data zgłoszenia .....	Data zgłoszenia .....
Data naprawy .....	Data naprawy .....
Przebieg naprawy	Przebieg naprawy
1 .....	2 .....
Pięczętka i podpis punktu serwisowego	Pięczętka i podpis punktu serwisowego
Numer zlecenia .....	Numer zlecenia .....
Data zgłoszenia .....	Data zgłoszenia .....
Data naprawy .....	Data naprawy .....
Przebieg naprawy	Przebieg naprawy
3 .....	4 .....
Pięczętka i podpis punktu serwisowego	Pięczętka i podpis punktu serwisowego

